

Денисон Гидравлические насосы

Промышленные пластинчатые насосы, Серии T7/T67/T6C



ENGINEERING YOUR SUCCESS.

ХАРАКТЕРИСТИКИ

Характеристики.....	4
Одиночные насосы: скорость, ном. давление.....	5 - 6
Сдвоенные и строенные насосы: скорость, ном. давл.....	7
Минимальное допустимое давление на входе.....	8 - 9
Основные расчеты.....	10
Номинальное значение переменного давления	10
Описание	11
Инструкции и рекомендации по пуску	
Общая информация	12 - 13
Данные о валах и муфтах насоса.....	13
Особые показатели.....	13
Жидкости	13 - 14
Формулы гидравлической мощности	14
Общие характеристики.....	15 - 16
Примечания.....	17

ОДИНОЧНЫЙ

T7AS	Код для заказа и технические данные	18
	Размеры и эксплуатационные характеристики	19
T7ASW	Код для заказа и технические данные	20
	Размеры и эксплуатационные характеристики	21
T7B - T7BS	Код для заказа и технические данные	22
	Размеры и эксплуатационные характеристики	23
T6C	Код для заказа и технические данные	24
	Размеры и эксплуатационные характеристики	25
T7D - T7DS	Код для заказа и технические данные	26
	Размеры и эксплуатационные характеристики	27
T7E - T7ES	Код для заказа и технические данные	28
	Размеры и эксплуатационные характеристики	29

СДВОЕННЫЙ

T7BB - T7BBS	Код для заказа и технические данные	30
	Размеры и эксплуатационные характеристики	31
T6CC	Код для заказа и технические данные	32
	Размеры и эксплуатационные характеристики	33
T67CB	Код для заказа и технические данные	34
	Размеры и эксплуатационные характеристики	35
T7DB - T7DBS	Код для заказа и технические данные	36
	Размеры и эксплуатационные характеристики	37
T67DC	Код для заказа и технические данные	38
	Размеры и эксплуатационные характеристики	39
T7DD - T7DDS	Код для заказа и технические данные	40
	Размеры и эксплуатационные характеристики	41
T7EB - T7EBS	Код для заказа и технические данные	42
	Размеры и эксплуатационные характеристики	43

	T67EC	Код для заказа и технические данные 44 Размеры и эксплуатационные характеристики 45
	T7ED - T7EDS	Код для заказа и технические данные 46 Размеры и эксплуатационные характеристики 47
	T7EE - T7EES	Код для заказа и технические данные 48 Размеры и эксплуатационные характеристики 49
СТРОЕННЫЙ	T7DBB - T7DBBS	Код для заказа и эксплуатационные характеристики 50 Технические данные 51 Размеры 52
	T7DCB - T7DCBS	Размеры 52 Код для заказа и эксплуатационные характеристики 53 Технические данные 54
	T7DCC - T7DCCS	Технические данные 55 Код для заказа и эксплуатационные характеристики 56 Размеры 52
	T7DDB - T7DDBS	Код для заказа и эксплуатационные характеристики 57 Технические данные 58 Размеры 59
	T67DDCS	Размеры 60 Код для заказа и эксплуатационные характеристики 61 Технические данные 62
	T7EDB - T7EDBS	Технические данные 63 Код для заказа и эксплуатационные характеристики 64 Размеры 65
	T67EDC - T67EDCS	Размеры 66 Код для заказа и эксплуатационные характеристики 67 Технические данные 68
	T7EEC - T7EECS	Технические данные 69 Код для заказа и эксплуатационные характеристики 70 Размеры 71
		Чертежи расположения портов для сдвоенных и строенных насосов 72 Чертежи расположения портов для строенных насосов 73
		Примечания 74
		Внимание 75

ХАРАКТЕРИСТИКИ

Данные пластинчатые насосы были специально разработаны для цепей с высокой/низкой производительностью. Комбинация различных картриджей в конструкции сдвоенных и строенных насосов позволяет достигать низкого расхода при высоком давлении (макс. 300 бар) и высокого расхода при низком давлении. Это удобный способ оптимизации схемы Вашей цепи. Насосы данной конструкции также позволяют быстро изменять цикл давления с точной воспроизводимостью уровня производительности.

БОЛЬШАЯ ПРОИЗВОДИТЕЛЬНОСТЬ

Размер А: от 5,8 до 40,0 мл/об
Размер В: от 5,8 до 50,0 мл/об
Размер С: от 10,8 до 100,0 мл/об
Размер D: от 44,0 до 158,0 мл/об
Размер E: от 132,3 до 268,7 мл/об

ВЫСОКОЕ ДАВЛЕНИЕ

А: макс. до 300 бар
В: макс. до 320 бар (300 бар для многоступенчатых насосов)
С: макс. до 275 бар
D: макс. до 280 бар (250 бар для многоступенчатых насосов)
E: макс. до 240 бар

ШИРОКИЙ ДИАПАЗОН СКОРОСТЕЙ

Промышленные насосы: от мин. 600 об/мин до макс. 3600 об/мин.

ВЫСОКАЯ ЭФФЕКТИВНОСТЬ

Повышает производительность, снижает степень нагревания и эксплуатационные затраты

НИЗКИЙ УРОВЕНЬ ШУМА

Повышает безопасность оператора и облегчает приемку оборудования

УНИВЕРСАЛЬНОСТЬ МОНТАЖА

Одиночные насосы: 4 различные позиции
Сдвоенные насосы: 32 различные позиции
Строенные насосы: 128 различных позиций

КОНСТРУКЦИЯ КАРТРИДЖА

Гарантирует простоту сборки. Позволяет легко модернизировать и обслуживать оборудование.
Картриджи А, В и D: двусторонняя технология
Картриджи С и E: односторонняя технология

ШИРОКИЙ ДИАПАЗОН ДОПУСТИМОЙ ВЯЗКОСТИ

Вязкость от 860 до 10 сСт позволяет запускаться при низкой температуре и работать при максимально высокой. Сбалансированная конструкция компенсирует износ и температурные изменения. При высокой вязкости или низкой температуре зазор между ротором и боковыми пластинами хорошо смазывается и повышает механический КПД.

НЕГОРЮЧИЕ И БИОРАЗЛАГАЕМЫЕ ЖИДКОСТИ

Эти насосы имеют длительный срок службы при работе с фосфатными и органическими эфирами, хлорированными углеводородами, водно-гликолевыми жидкостями, рапсовым маслом при высоком давлении.

ОБЩИЕ ИНСТРУКЦИИ ПО ЭКСПЛУАТАЦИИ

1. Проверьте диапазон скорости, давление, температуру, качество и вязкость жидкости, вращение насоса.
2. Проверьте соответствие условий на входе требованиям.
3. Проверьте тип вала, поддерживает ли он крутящий момент.
4. Проверьте, чтобы муфта была выбрана таким образом, чтобы минимизировать нагрузку на вал насоса (ее вес, несогласованность).
5. Фильтрация должна соответствовать самому низкому уровню загрязнения.
6. Проверьте область вокруг насоса, чтобы избежать отражений шума, загрязнений и колебаний.

Модель насоса	Серия	Теоретическая производительность VI мл/об.	Мин. скорость об/мин	Макс. скорость ³⁾		Максимальное давление					
				HF-0, HF-1 HF-2	HF-3, HF-4 HF-5	HF-0, HF-2		HF-1, HF-4, HF-5		HF-3	
				об/мин	об/мин	перем. бар	пост. бар	перем. бар	пост. бар	перем. бар	пост. бар
T7AS ²⁾	B06	5,8	600	3600	1800	300	275	240	210	175	140
	B10	9,8									
	B11	11,0									
	B13	12,8									
	B17	17,2									
	B20	19,8									
	B22	22,5									
B25	24,9	3000	275	240							
T7ASW ²⁾	B26	26,0	600	3600	1800	300	275	240	210	175	140
	B28	28,0									
	B30	30,0									
	B32	31,8									
	B34	34,0									
	B36	36,0									
	B40	40,0									
T7B T7BS	B02	5,8	600	3600	1800	320 ¹⁾	290	240	210	175	140
	B03	9,8									
	B04	12,8									
	B05	15,9									
	B06	19,8									
	B07	22,5									
	B08	24,9									
	B09	28,0									
	B10	31,8									
	B11	35,0									
	B12	41,0									
	B14	45,0									
	B15	50,0									
T6C	003	10,8	600	2800	1800	275	240	210	175	175	140
	005	17,2									
	006	21,3									
	008	26,4									
	010	34,1									
	012	37,1									
	014	46,0									
	017	58,3									
	020	63,8									
	022	70,3									
	025	79,3									
	028	88,8									
	031	100,0									

HF-0, HF-2 = противозносные на нефтяной основе - HF-1 = непротивозносные на нефтяной основе - HF-3 = эмульсии типа «вода в масле»
HF-4 = водно-гликолевые растворы - HF-5 = синтетические жидкости

¹⁾ В случае, если давление должно превышать 300 бар, проконсультируйтесь с «Паркер Ханнифин».

²⁾ Соблюдайте осторожность, так как цифры в обозначении этих картриджей означают мл/об. (например, B22 = 22,5 мл/об.).

³⁾ Удостоверьтесь, что скорость на входе ниже 1,9 м/сек (см., стр. 14, пуск и наладка).

За более подробной информацией или в случае, если приведенные в данном документе эксплуатационные характеристики не соответствуют вашим определенным требованиям, свяжитесь в местном офисе «Паркер Ханнифин».

Одиночные насосы: скорость, ном. давление T7/T67/T6C

Модель насоса	Серия	Теоретическая производительность V _i мл/об.	Мин. скорость об/мин	Макс. скорость ³⁾		Максимальное давление					
				HF-0, HF-1 HF-2	HF-3, HF-4 HF-5	HF-0, HF-2		HF-1, HF-4, HF-5		HF-3	
				об/мин	об/мин	перем. бар	пост. бар	перем. бар	пост. бар	перем. бар	пост. бар
T7D T7DS	B14	44,0	600	3000	1800	300	250	240	210	175	140
	B17	55,0									
	B20	66,0									
	B22	70,3									
	B24	81,1									
	B28	90,0									
	B31	99,2									
	B35	113,4									
	B38	120,6									
	B42	137,5									
	045 ¹⁾	145,7									
050 ¹⁾	158,0										
T7E ²⁾ T7ES	042	132,3	600	2200	1800	240	210	210	175	175	140
	045	142,4									
	050	158,5									
	052	164,8									
	054	171,0									
	057	183,3									
	062	196,7									
	066	213,3									
	072	227,1									
	085	268,7									

HF-0, HF-2 = противозносные на нефтяной основе - HF-1 = непротивозносные на нефтяной основе

HF-3 = эмульсии типа «вода в масле» - HF-4 = водно-гликолевые растворы - HF-5 = синтетические жидкости

¹⁾ Технология десяти пластин.

²⁾ Для T7E при давлении ниже 10 бар необходима консультация с «Паркер Ханнифин».

³⁾ Удостоверьтесь, что скорость на входе ниже 1,9 м/сек (см., стр. 14, пуск и наладка).

За более подробной информацией или в случае, если приведенные в данном документе эксплуатационные характеристики не соответствуют вашим определенным требованиям, свяжитесь в местном офисе «Паркер Ханнифин».

Модель насоса	Серия	Теоретическая производительность Vi мл/об.	Мин. скорость об/мин	Макс. скорость ³⁾		Максимальное давление					
				HF-0, HF-1 HF-2	HF-3, HF-4 HF-5	HF-0, HF-2		HF-1, HF-4, HF-5		HF-3	
				об/мин	об/мин	перем. бар	пост. бар	перем. бар	пост. бар	перем. бар	пост. бар
T7BB/S T67CB T7DB/S T7EB/S T7DDB/S T7DCB/S T7DDB/S T7EDB/S	B02	5,8	600	2200 ²⁾	1800	T7BB T7BBS 320 ¹⁾	T7BB T7BBS 290	240	210	175	140
	B03	9,8									
	B04	12,8									
	B05	15,9									
	B06	19,8									
	B07	22,5									
	B08	24,9									
	B09	28,0									
	B10	31,8									
	B11	35,0									
	B12	41,0									
	B14	45,0									
T6CC T67CB T67DC T67EC T7DCB/S T7DCC/S T67DDCS T67EDC/S T7EEC/S	003	10,8	600	2200 ²⁾	1800	275	240	210	175	175	140
	005	17,2									
	006	21,3									
	008	26,4									
	010	34,1									
	012	37,1									
	014	46,0									
	017	58,3									
	020	63,8									
	022	70,3									
	025	79,3									
	028	88,8									
031	100,0										
T7DB/S T67DC T7DD/S T7EDS T7DDB/S T7DCB/S T7DCC/S T7DDB/S T67DDCS T7EDB/S T67EDC/S	B14	44,0	600	2200 ²⁾	1800	300	250	240	210	175	140
	B17	55,0									
	B20	66,0									
	B22	70,3									
	B24	81,1									
	B28	90,0									
	B31	99,2									
	B35	113,4									
	B38	120,6									
	B42	137,5									
	045 ¹⁾	145,7									
	050 ¹⁾	158,0									
T7EB/S T67EC T7EDS T7EE/S T7EEC/S T67EDB/S T67EDC/S	042	132,3	600	2200 ²⁾	1800	240	210	210	175	175	140
	045	142,4									
	050	158,5									
	052	164,8									
	054	171,0									
	057	183,3									
	062	196,7									
	066	213,3									
	072	227,1									
	085	268,7									
				2000		90	75	75	75	75	75

HF-0, HF-2 = противоизносные на нефтяной основе HF-1 = непротоизносные на нефтяной основе HF-3 = эмульсии типа «вода в масле»
HF-4 = водно-гликолевые растворы HF-5 = синтетические жидкости

¹⁾ В случае, если давление должно превышать 300 бар, проконсультируйтесь с «Паркер Ханнифин».

²⁾ Соблюдайте осторожность, так как цифры в обозначении этих картриджей означают мл/об. (например, B22 = 22,5 мл/об.).

³⁾ Удостоверьтесь, что скорость на входе ниже 1,9 м/сек (см., стр. 14, пуск и наладка).

За более подробной информацией или в случае, если приведенные в данном документе эксплуатационные характеристики не соответствуют вашим определенным требованиям, свяжитесь в местным офисом «Паркер Ханнифин».

Минимально допустимое давление на входе (бар абс.) T7/T67/T6C

Минимально допустимое давление на входе (бар абс.)

Картридж		Скорость, об./мин.										Серия					
Размер	Серия	1200	1500	1800	2100	2200	2300	2500	2800	3000	3600						
AS	B06	0,80	0,80	0,80	0,80	0,80	0,80	0,80	0,80	0,80	0,80	0,80	B06				
	B10												B10				
	B11												B11				
	B13												B13				
	B17												0,88	B17			
	B20												0,94	B20			
	B22												1,00	B22			
	B25											0,85	B25				
ASW	B26	0,80	0,80	0,80	0,80	0,80	0,80	0,80	0,80	0,80	0,80	0,80	B26				
	B28												B28				
	B30												B30				
	B32												B32				
	B34											0,88	B34				
	B36											0,94	B36				
	B40											1,00	B40				
B	B02	0,80	0,80	0,80	0,80	0,80	0,80	0,80	0,80	0,80	0,80	0,80	B02				
	B03												B03				
	B04												B04				
	B05												B05				
	B06												0,82	B06			
	B07											0,98	B07				
	B08											0,85	B08				
	B09											1,05	B09				
	B10											1,15	B10				
	B11											0,90	B11				
	B12											B12					
	B14											B14					
	B15											0,84	0,99	1,13	B15		
	C											003	0,80	0,80	0,80	0,80	0,80
005		005															
006		006															
008		008															
010		0,85	0,92	010													
012		0,95	0,95	012													
014		0,90	0,90	014													
017		0,98	0,98	017													
020		0,85	0,90	0,98	1,05	020											
022		0,90	0,95	0,95	1,05	022											
028		0,98	0,98	1,08	028												
031		0,85	0,90	1,11	1,11	031											

Давление на входе измеряется на впускном фланце с жидкостями на нефтяной основе вязкостью от 10 до 65 сСт. Разница между давлением на входе на фланце насоса и атмосферным давлением не должно превышать 0,2 бар во избежание аэрации жидкости.

Перемножьте абсолютное давление на 1,25 для жидкостей HF-3, HF-4.

на 1,35 для жидкости HF-5.

на 1,10 для эфиров или рапсового масла.

Для двойных и строенных насосов рекомендуется использовать картридж для наивысшего абсолютного давления.

Картридж		Скорость, об./мин.										Серия																																																																																																				
Размер	Серия	1200	1500	1800	2100	2200	2300	2500	2800	3000	3600																																																																																																					
D	B14	0,80	0,80	0,80	0,80	0,80	0,80	0,80	0,80	0,80	0,80	B14																																																																																																				
	B17												0,80	0,80	0,80	0,80	0,80	0,80	0,80	0,80	0,80	B17																																																																																										
	B20																						0,80	0,80	0,80	0,80	0,80	0,80	0,80	0,80	0,80	B20																																																																																
	B22																																0,80	0,80	0,80	0,80	0,80	0,80	0,80	0,80	0,80	B22																																																																						
	B24																																										0,80	0,80	0,80	0,80	0,80	0,80	0,80	0,80	0,80	B24																																																												
	B28																																																				0,80	0,80	0,80	0,80	0,80	0,80	0,80	0,80	0,80	B28																																																		
	B31																																																														0,80	0,80	0,80	0,80	0,80	0,80	0,80	0,80	0,80	B31																																								
	B35																																																																								0,80	0,80	0,80	0,80	0,80	0,80	0,80	0,80	0,80	B35																														
	B38																																																																																		0,80	0,80	0,80	0,80	0,80	0,80	0,80	0,80	0,80	B38																				
	B42																																																																																												0,80	0,80	0,80	0,80	0,80	0,80	0,80	0,80	0,80	B42										
	045																																																																																																						0,80	0,80	0,80	0,80	0,80	0,80	0,80	0,80	0,80	B45
	050																																																																																																															
042	0,80	0,80	0,80	0,90	1,00					042																																																																																																						
045											0,80	0,80	0,80	0,90	1,00					045																																																																																												
050																					0,80	0,80	0,80	0,90	1,00					050																																																																																		
052																															0,80	0,80	0,80	0,90	1,00					052																																																																								
054																																									0,80	0,80	0,80	0,90	1,00					054																																																														
057																																																			0,80	0,80	0,80	0,90	1,00					057																																																				
062																																																													0,80	0,80	0,80	0,90	1,00					062																																										
066																																																																							0,85	0,85	0,95	1,00	1,09					066																																
072																																																																																	0,85	0,85	0,95	1,00	1,09					072																						
085																																																																																											0,90	0,90	1,00							085												

Давление на входе измеряется на впускном фланце с жидкостями на нефтяной основе вязкостью от 10 до 65 сСт. Разница между давлением на входе на фланце насоса и атмосферным давлением не должно превышать 0,2 бар во избежание аэрации жидкости. Перемножьте абсолютное давление на 1,25 для жидкостей HF-3, HF-4.

на 1,35 для жидкости HF-5.

на 1,10 для эфиров или рапсового масла.

Для сдвоенных и строенных насосов рекомендуется использовать картридж для наивысшего абсолютного давления.

ОСНОВНЫЕ РАСЧЕТЫ

Чтобы рассчитать:

Постоянную
 производительность..... V_i [мл/об.]
 Действительный расход q_v [л/мин]
 Потребляемую мощность..... P [кВт]

Требуемые показатели:

Требуемый расход..... q_v [л/мин] 75
 Скорость..... n [об/мин] 2500
 Давление..... p [бар] 250

Действия :

Пример :

1. Первое действие $V_i = \frac{1000 Q}{n}$

$V_i = \frac{1000 \times 75}{2500} = 30$ мл/об.

2. Выбрать насос с большим значением V_i (см. таблицы)

T7B B10, $V_i = 31,8$ см³/об.

3. Теоретический расход этого насоса

$q_{vi} = \frac{V_i \times n}{1000}$

$q_{vi} = \frac{31,8 \times 2500}{1000} = 79,5$ л/мин

4. Найдите функцию утечки давления
 $q_{Vs} = qVs = f(p)$ на кривой при 10
 или 24 сСт.

T7B (стр. 22) : $qVs = 3$ л/мин при 250 бар
 и 24 сСт

5. Действительный расход $q_{ve} = q_{vi} - q_{Vs}$

$q_{ve} = 79,5 - 3 = 76,5$ л/мин

6. Теоретическая потребляемая
 мощность

$P_i = \frac{q_{vi} \times p}{600}$

$P_i = \frac{79,5 \times 250}{600} = 33,1$ кВт

7. Найти гидродинамическую потерю
 мощности P_s на кривой.

T7B (стр. 22) : P_s при 2500 об/мин,
 250 бар = 0,9 кВт

8. Расчет необходимой потребляемой
 мощности: $P = P_i + P_s$

$P = 33,1 + 0,9 = 34,0$ кВт

9. Результаты

$V_i = 31,8$ мл/об.	T7B B10
$q_{ve} = 76,5$ л/мин	
$P = 34,0$ кВт	

Эти расчеты должны производиться для каждого типа применения насосов.

**НОМИНАЛЬНОЕ ЗНАЧЕНИЕ
 ПЕРЕМЕННОГО ДАВЛЕНИЯ**

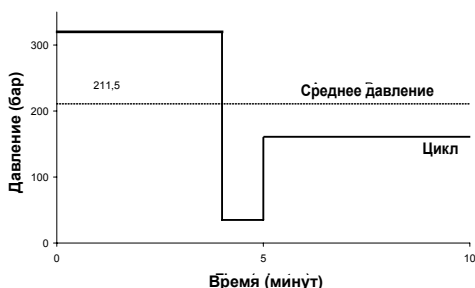

Узлы Т7 и Т67 могут работать с переменным давлением, превышающим рекомендуемое номинальное значение постоянного давления, если средневзвешенная по времени величина давления меньше или равна значению постоянного давления. Такой расчет значения переменного давления может проводиться только при условии соблюдения прочих параметров – скорости, типа жидкости, вязкости и уровня загрязненности.

В случае если время всего рабочего цикла превышает 15 минут, обратитесь за консультацией к вашему представителю “Паркер Ханнифин”.

Пример: Т7В-В10

Рабочий цикл 4 мин. при 320 бар.

..... 1 мин. при 35 бар.

..... 5 мин. при 160 бар.

$\frac{(4 \times 320) + (1 \times 35) + (5 \times 160)}{10} = 211,5$ бар

211,5 бар меньше, чем 290 бар, принятого как значение допустимого постоянного давления Т7В-В10 с жидкостью HF-0.

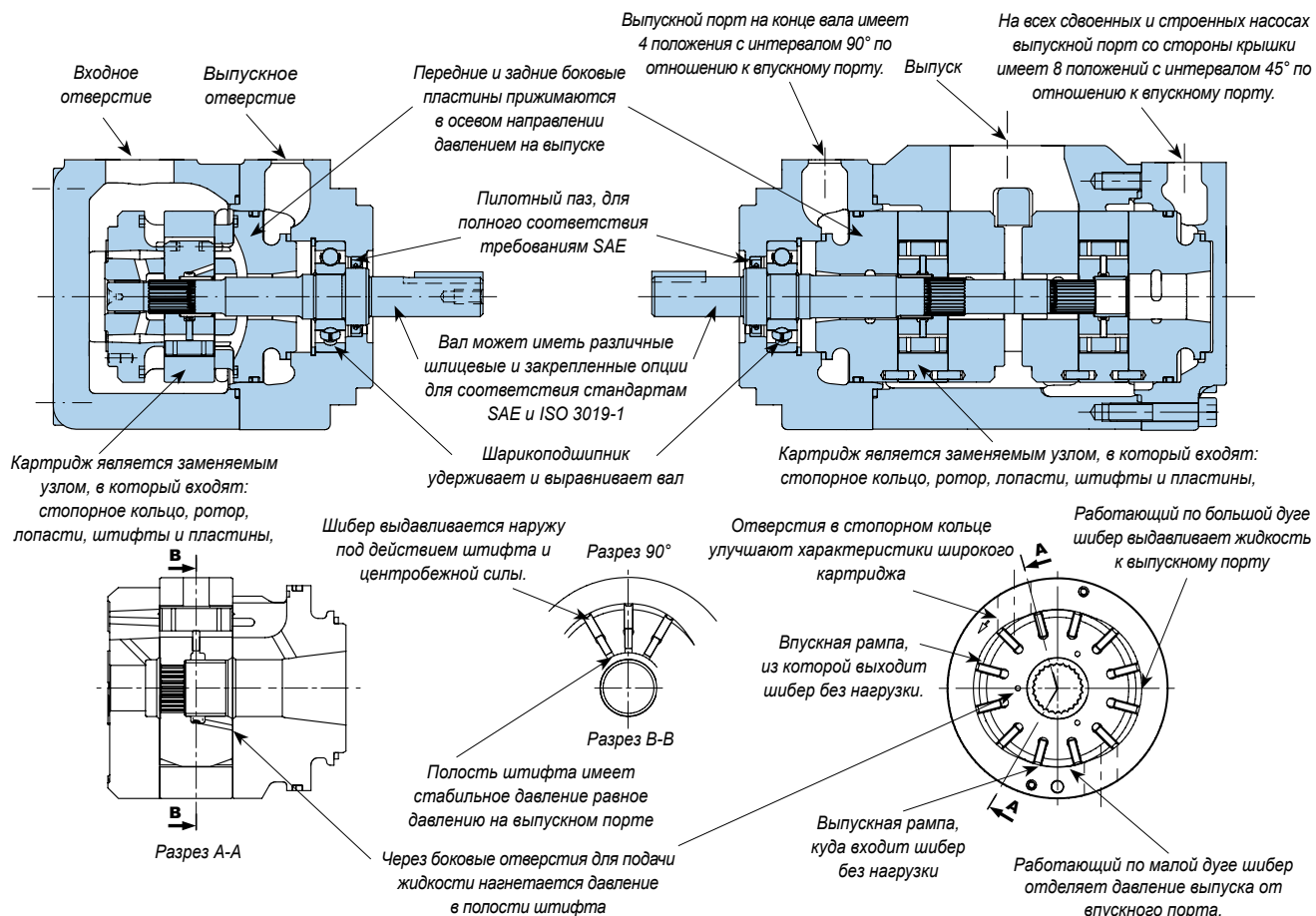

ПРЕИМУЩЕСТВА ДАННОГО ОБОРУДОВАНИЯ

- При своих малых габаритах данное оборудование поддерживает высокое давление до 320 бар, снижая затраты на установку а также обеспечивает долгий срок службы при сниженном давлении.
- Высокий коэффициент наполнения, снижает теплоотдачу и позволяет снизить скорость до 600 об/мин при полном давлении.
- Высокий механический КПД, как правило, выше 94%, помогает снизить энергопотребление.
- Широкий диапазон скоростей (от 600 до 3600 об/мин) в сочетании с большими сменными элементами позволяют достичь низкого уровня производимого шума.
- Низкая скорость (600 об/мин), низкое давление, высокая вязкость (860 сСт) позволяют применять эти насосы в холодных условиях с минимальным энергопотреблением и без риска заклинивания.
- Низкие колебания давления (± 2 бар) помогают снизить шумность труб, повышая срок службы других компонентов цепи.
- Высокая устойчивость к засорению, благодаря использованию двойных манжет, которые повышают срок службы насоса.
- Большой выбор опций (кулачков, валов, расположения портов) позволяет производить установку в полном соответствии с любыми условиями заказчика.
- Шум: специальная конструкция для оптимизации характеристик уровня производимого шума.
- Использование заменяемых блоков (картриджей) помогает снизить затраты на техобслуживание.

ОБЩАЯ ИНФОРМАЦИЯ:

Все пластинчатые насосы «Паркер Ханнифин» проходят индивидуальные испытания, чтобы гарантировать наивысшее качество и надежность. Чтобы действие гарантии оставалось в силе, модификация, модернизация и ремонт оборудования должны проводиться только официальными дилерами или изготовителем оборудования. Насосы должны использоваться в соответствии с конструктивными ограничениями, указанными во всех товарных бюллетенях. В случае нарушения ограничений, указанных в каталоге, свяжитесь с «Паркер Ханнифин».

Не проводите никаких работ по модификации или ремонту насоса, когда он находится под давлением, или когда включен электродвигатель (или любой другой привод).

Сборка и настройка гидравлического оборудования может проводиться только квалифицированным персоналом. Всегда следуйте существующим нормативам (по технике безопасности, электричеству, экологии пр.)

Чтобы гарантировать качественную и долгосрочную работу вашего насоса, необходимо соблюдать все приведенные ниже инструкции.

ОБОЗНАЧЕНИЕ ВРАЩЕНИЯ И ПОРТОВ

Направление вращения и расположение портов указано в соответствии с видом насоса со стороны торца вала.

CW означает «По часовой стрелке» = вращение вправо.

CCW означает «Против часовой стрелки» = вращение влево.

ПРОВЕРКА ПЕРЕД ПУСКОМ

Проверьте верность сборки источника питания:

Расстояние между всасывающим и сливным трубопроводом в резервуаре должно быть максимальным.

Для увеличения поверхности и понижения скорости на впускной и выпускной трубах рекомендуется скосить фаски. Мы предлагаем минимальный угол в 45°.

Скорости: на всасывании $0,5 < x < 1,9$ м/с (1,64 < x < 6,23 фт/с)
на сливе $x < 6$ м/с (x < 19,7 фт/с)

Всегда проверяйте, чтобы все всасывающие и сливные линии находились ниже уровня масла, во избежание аэрации или образования завихрений. Это должно проводиться в наиболее критических ситуациях (например, когда все цилиндры выдвинуты). Лучше всего подходят прямые и короткие трубы.

$$V = \frac{Q (\pi / \text{мин})}{6 \times \pi \times r^2 (\text{см})} = \text{м/с} \quad V = \frac{Q (\text{Г/мин})}{3,12 \times \pi \times r^2 (\text{дюйм})} = \text{фт/с}$$

Размер воздушного фильтра должен в три раза превышать максимальный моментальный обратный поток (например, когда все цилиндры в движении). Если насос установлен в резервуаре, выберите опцию NOP (без покраски) и используйте короткий всасывающий трубопровод.

«Паркер Ханнифин» не рекомендует использовать приемные фильтры. При необходимости рекомендуется использовать фильтр на 100 меш (149 микрон). Рекомендуется использование коаксиального привода. В случае использования привода другого типа, свяжитесь с «Паркер Ханнифин».

Убедитесь, что все защитные пробки и крышки были сняты.

Проверьте вращение насоса по сравнению с вращением электродвигателя или привода.

Пуск:

Резервуар наполнен чистой жидкостью в соответствии с требованиями. Мы рекомендуем перед пуском спустить систему при помощи внешнего насоса. Важно спустить воздух из цепи и самого насоса. Первый клапан в цепи должен открываться в резервуар. Мы рекомендуем использовать клапаны транвления воздуха.

Можно стравить воздух, создав утечку в порте насоса P.

Внимание: Эта процедура должна проводиться при низком давлении, т.к. в ее результате может образоваться утечка жидкости, которая может привести к травмам. Убедитесь, что давление не сможет повыситься (откройте центральный клапан в резервуар, спускной клапан разгружен...).

ДАННЫЕ О ВАЛАХ И МУФТАХ НАСОСА:
МУФТЫ И ВНУТРЕННИЕ ШЛИЦЫ

ВАЛ С КРЕПЛЕНИЕМ ШПОНКОЙ

НАГРУЗКИ НА ВАЛ

ОСОБЫЕ ПОКАЗАТЕЛИ:
МИНИМАЛЬНОЕ ДАВЛЕНИЕ НА ВСАСЫВАНИИ

МАКСИМАЛЬНОЕ ДАВЛЕНИЕ НА ВСАСЫВАНИИ

МИНИМАЛЬНОЕ ДАВЛЕНИЕ НА ВЫХОДЕ

ВЕРТИКАЛЬНОЕ КРЕПЛЕНИЕ
ЖИДКОСТИ:
КЛАССИФИКАЦИЯ «ДЕНИСОН»

Когда станет выходить масло без воздуха, затяните все соединения с соответствующим моментом затяжки. Насос должен проработать несколько секунд, чтобы провести заливку. Если он не работает, см. Рекомендации по поиску и устранению неисправностей (документ 1 - EN0721-*). Если насос сильно шумит, найдите и устраните неисправность в системе.

Никогда не включайте насос на полную скорость и максимальное давление, не проведя заливку насоса перед пуском.

- Сопрягаемый внутренний шлиц должен свободно двигаться и самостоятельно центрироваться. Если оба элемента жестко закреплены, то они должны быть выровнены в пределах 0,15 TIR (0,006 дюйма TIR) или меньше, во избежание изнашивания металла. Угловое смещение двух шлицев должно быть менее $\pm 0,05$ на радиус 25,4 ($\pm 0,002$ дюйма на 1" радиуса).
- Шлицевая муфта должна быть смазана литиевой молибдисульфидной, дисульфидной, молибденовой смазкой, или аналогичной им смазкой.
- Муфта должна быть закалена до твердости от 29 до 45 по шкале C Роквелла.
- Внутренний шлиц должен быть изготовлен в соответствии с посадкой первого класса точности, описанной в стандарте SAE-J498b (1971 года) как "Плоская корневая посадка по боковым сторонам"

"Паркер Ханнифин" поставляет насосы серии T7 с креплением муфты к валу при помощи термически обработанных шпонок. Поэтому при установке или замене этих насосов необходимо использовать только термообработанные шпонки, чтобы обеспечить максимальный срок службы оборудования. Заменять шпонку необходимо на термически обработанную шпонку с твердостью от 27 до 34 по шкале C Роквелла. Кромки шпонок должны быть скошены на 0,76-1,02 мм под углом 45°.

Выравнивание вала со шпоночным креплением должно быть произведено в соответствии с допустимыми отклонениями, приведенными выше для валов со шлицевым креплением.

Данная продукция разработана для работы с коаксиальными приводами, не производящими осевых или боковых нагрузок на вал. Для получения более подробной информации свяжитесь с "Паркер Ханнифин".

Ознакомьтесь с данными минимального требуемого давления на всасывании в сравнении с производительностью и скоростью в буклетах соответствующих типов насосов. Никогда не работайте с давлением ниже 0,8 бар абс. (-0,2 бар отн.)

11,6 фт/кв. дюйм абс. (-2,9 фт/кв. дюйм G)

Рекомендуется всегда соблюдать разницу не менее чем в 1,5 бар (22 фт/кв. дюйм) между впускным и выпускным портами. Стандартные уплотнения вала имеют ограничение в 0,7 бар (10 фт/кв. дюйм G), но некоторые выдерживают до 7 бар (100 фт/кв. дюйм G). Для получения более подробной информации свяжитесь с "Паркер Ханнифин".

Рекомендуется всегда соблюдать разницу не менее чем в 1,5 бар (22 фт/кв. дюйм G) между всасыванием и выходным портами.

В случае вертикального крепления соблюдайте осторожность, чтобы не дать воздуху попасть в насос (например, за уплотнение вала).

Для каждого типа жидкостей пластинчатые насосы "Паркер Ханнифин" имеют различные ограничения давления, скорости и температуры. См. буклеты соответствующих насосов.

- NF-0 = противоизносные на нефтяной основе
- NF-1 = непротивоизносные на нефтяной основе
- NF-2 = противоизносные на нефтяной основе
- NF-3 = эмульсии типа «вода в масле»
- NF-4 = водно-гликолевые растворы
- NF-5 = синтетические жидкости.

**РЕКОМЕНДАЦИИ ПО
 ФИЛЬТРАЦИИ**

NAS 1638 класс 8 или лучше.
 ISO 19 / 17 / 14 или лучше.
 “Паркер Ханнифин” не рекомендует использовать приемные фильтры. При необходимости рекомендуется использовать фильтр на 149 мкм.

РЕКОМЕНДУЕМЫЕ ЖИДКОСТИ

Противоизносные гидравлические жидкости для защиты от ржавчины и окисления на нефтяной основе. Эти жидкости рекомендуются использовать для насосов и моторов. Максимальные значения и эксплуатационные данные, приведенные в каталоге, предполагают использование этих жидкостей. Они соответствуют типам HF-0 и HF-2 в классификации “Паркер Ханнифин”.

**ДОПУСТИМЫЕ
 АЛЬТЕРНАТИВНЫЕ ЖИДКОСТИ**

Использование других типов жидкостей требует снижения максимальных значений показателей работы насоса. В некоторых случаях потребуется повышение минимальных значений давления заполнения. Для получения более подробной информации см. соответствующие разделы данного документа.

ВЯЗКОСТЬ

Максимальная (хол. старт, низкая скорость и давление)
 860 сСт – 3900 SUS (единица измерения вязкости, используемая в США)
 Максимальная (полная скорость и давление)
 108 сСт – 500 SUS
 Оптимальная (макс. срок службы)
 30 сСт – 140 SUS
 Минимальная (полная скорость и давление для жидкостей HF-1, HF-3, HF-4 и HF-5)
 18 сСт – 90 SUS
 Минимальная (полная скорость и давления для жидкостей HF-0 и HF-2)
 10 сСт – 60 SUS

ИНДЕКС ВЯЗКОСТИ

Минимум 90 мин. Более высокие значения повышают диапазон рабочих температур.

ТЕМПЕРАТУРА

Обычным ограничивающим фактором для температуры (высокой или низкой) является вязкость. Иногда таким фактором являются уплотнения: стандартные уплотнения выдерживают температуру от -30 градусов Цельсия до 90 градусов Цельсия (-9,4 – 194 градусов Фаренгейта).

Максимальная температура жидкости (θ)	°C	°F
HF-0, HF-1, HF-2	+100	+212
HF-3, HF-4	+50	+122
HF-5	+70	+158
Биоразлагаемые жидкости (эфир и рапсовое масло)	+65	+149

Минимальная температура жидкости (θ) (также зависит от максимальной вязкости)	°C	°F
HF-0, HF-1, HF-2, HF-5	-18	-0,4
HF-3, HF-4	+10	+50
Биоразлагаемые жидкости (эфир и рапсовое масло)	-18	-0,4

Для получения более подробной информации свяжитесь с “Паркер Ханнифин”.

**ПОПАДАНИЕ ВОДЫ В
 ГИДРАВЛИЧЕСКУЮ ЖИДКОСТЬ**

Максимально допустимое содержание воды:
 • 0,10 % для жидкостей на минеральной основе.
 • 0,05 % для синтетических жидкостей, картерного масла и биоразлагаемых жидкостей.
 Если содержание воды выше этих значений, ее необходимо слить

ФОРМУЛЫ ГИДРАВЛИЧЕСКОЙ МОЩНОСТИ

Крутящий момент насоса на входе	Нм	$\frac{\text{давление (бар)} \times \text{рабочий объем (см}^3\text{/об)}}{20 \pi} \times \text{механический КПД}$
Потребляемая мощность насоса	кВт	$\frac{\text{об/мин} \times (\text{см}^3\text{/об)} \times \text{давление (бар)}}{600\,000} \times \text{общий КПД}$
Производительность насоса	л/мин	$\frac{\text{об/мин} \times (\text{см}^3\text{/об)} \times \text{объемный КПД}}{1000}$
Скорость гидравлического двигателя	об/мин	$\frac{1000 \times \text{скорость потока (л/мин)} \times \text{объемный КПД}}{\text{рабочий объем (см}^3\text{/об)}}$
Крутящий момент гидравлического двигателя	Нм	$\frac{\text{давление (бар)} \times \text{рабочий объем (см}^3\text{/об)} \times \text{мех. КПД}}{20 \pi}$
Мощность гидравлического двигателя	кВт	$\frac{\text{об/мин} \times (\text{см}^3\text{/об)} \times (\text{бар}) \times \text{общ. КПД}}{600\,000}$

	Стандарт крепления	Вес без коннектора и кронштейна, кг.	Момент инерции, кгм ² x 10 ⁻⁴	Болты SAE 4 – J518 – 1S0/DIS6162-1		
				Всасывание	Давление	
				S	P	
T7AS	SAE J744 SAE A	9,5	2,6	1" - болты SAE 4 J518-ISO/DIS 6162-1	3/4" - болты SAE 4 J518-ISO/DIS 6162-1	
				SAE 16-SAE резьба 1,5/16"-12 UNF-2B	SAE 12-SAE резьба 1,1/16"-12 UNF-2B	
				NPTF-резьба 1,1/4" NPTF	NPTF-резьба 3/4" NPTF	
				1"м BSP	3/4" BSP	
T7ASW	SAE J744 SAE A	11,3	3,2	1,1/4" - болты SAE 4 J518-ISO/DIS 6162-	3/4" - болты SAE 4 J518-ISO/DIS 6162-1	
				SAE 20- резьба SAE 1,5/8"-12 UNF-2B	SAE 12- резьба SAE 1,1/16"-12 UNF-2B	
				NPTF-резьба 1,1/4" NPTF	SAE 12- резьба SAE 1,1/16"-12 UNF-2B	
				1,1/4" BSP	3/4" BSP	
T7B	ISO/3019-2 100 A2 HW	23,0	3,2	1,1/2 "	1" или 3/4"	
T7BS	SAE J744 SAE B					
T6C	SAE J744 SAE B	15,7	7,5	1,1/2"	1"	
T7D	ISO 3019-2 125 A2 HW	26,0	19,6	2"	1,1/4"	
T7DS	SAE J744 SAE C					
T7E	ISO 3019-2 125 A2 HW	43,3	62,5	3"	1,1/2"	
T7ES	SAE J744 SAE C					
				S	P1	P2
T7BB	ISO 3019-2 100 A2 HW	32,6	6,7	2,1/2"	1" или 3/4"	
T7BBS	SAE J744 SAE B					
T6CC	SAE J744 SAE B	26,0	16,9	2,1/2" или 3"	1"	1" или 3/4"
T67CB	SAE J744 SAE B	26,0	11,4	2,1/2"	1"	3/4"
T7DB	ISO 3019-2 125 A2 HW	38,6	22,7	3"	1,1/4"	
T7DBS	SAE J744 SAE C					
T67DC	SAE J744 SAE C	38,6	26,3	3"	1,1/4"	1" или 3/4"
T7DD	ISO 3019-2 125 A2 HW 125 B4 HW	56,0	36,3	4"	1,1/4"	
T7DDS	SAE J744 SAE C					
T7EB	ISO 3019-2 125 A2 HW	55,0	65,9	3,1/2"	1,1/2"	
T7EBS	SAE J744 SAE C					
T67EC	SAE J744 SAE C	55,0	70,8	3,1/2"	1,1/2"	1"
T7ED	ISO 3019-2 125 A2 HW	66,0	79,7	4"	1,1/2"	
T7EDS	SAE J744 SAE C					
T7EE	ISO 3019-2 250 B4 HW	95,0	97,4	4"	1,1/2"	
T7EES	SAE J744 SAE E					

	Стандарт крепления	Вес без коннектора и кронштейна, кг.	Момент инерции, кгм ² x 10 ⁴	Болты SAE 4 – J518 – ISO/DIS6162-1			
				Всасывание	Давление		
				S	P1	P2	P3
T7DBB	ISO/3019-2 125 A2 HW 125 B4 HW	61,0	26,1	4"	1,1/4"	1"	1" или 3/4"
T7DBBS	SAE J744 SAE C						
T7DCB	ISO/3019-2 125 A2 HW 125 B4 HW		29,7				
T7DCBS	SAE J744 SAE C						
T7DCC	ISO/3019-2 125 A2 HW 125 B4 HW		33,3				
T7DCCS	SAE J744 SAE C						
T7DDB	ISO 3019-2 125 A2 HW 125 B4 HW	66,0	39,5	4"	1,1/4"	1,1/4"	1" или 3/4"
T7DDBS	SAE J744 SAE C						
T67DDCS	SAE J744 SAE C	66,0	43,1	4"	1,1/4"	1,1/4"	1" или 3/4"
T7EDB	ISO 3019-2 250 B4 HW	102,0	76,6	4"	1,1/2"	1,1/4"	1" или 3/4"
T7EDBS	SAE J744 SAE E						
T67EDC	ISO 3019-2 250 B4 HW	102,0	80,2	4"	1,1/2"	1,1/4"	1" или 3/4"
T67EDCS	SAE J744 SAE E						
T7EEC	ISO/3019-2 250 B4 HW	114,8	99,1	4"	1,1/2"	1,1/2"	1" или 3/4"
T7EECS	SAE J744 SAE E						

Модель №

T7AS - B17 - 1 R 00 - A 1 - 00 - ..

Серия T7AS – болты SAE A 2
 Крепежный фланец J744

Производительность *
 Объемная производительность (мл/об)

- B06 = 5,8
- B10 = 9,8
- B11 = 11,0
- B13 = 12,8
- B17 = 17,2
- B20 = 19,8
- B22 = 22,5
- B25 = 24,9

Тип вала T7AS

- 1 = шпоночное крепление (не SAE) Ø19,05
- 3 = шлицевой 16/32 (SAE B) 13 зубцов
- 4 = шлицевой 16/32 (SAE A) 9 зубцов

Направление вращения (вид с торца вала)

- R = по часовой стрелке
- L = против часовой стрелки

Расположение портов

- 00 = стандартное

Модификации

Крепление с различными соединениями

- 00 = фланцы (J518) с 4 болтами SAE и резьбой UNC
- S = 1" SAE
- P = 3/4" SAE
- 02 = резьба SAE
- S = 1,5/16" (SAE 16)
- P = 1,1/16" (SAE 12)
- 03 = резьба NPTF
- S = 1,1/4" NPTF
- P = 3/4" NPTF
- 04 = резьба BSP
- S = 1" BSP
- P = 3/4" BSP

Класс уплотнения

- 1 = S1 BUNA N – макс. 0,7 бар (для минерального масла)
- 5 = S5 VITON® – макс. 0,7 бар (для минерального масла и негорючих жидкостей)

Код изделия

- P = давление
- S = всасывание

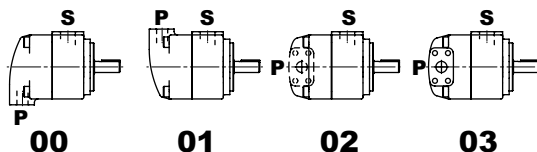

ВНУТРЕННЯЯ УТЕЧКА (ТИПИЧНАЯ)

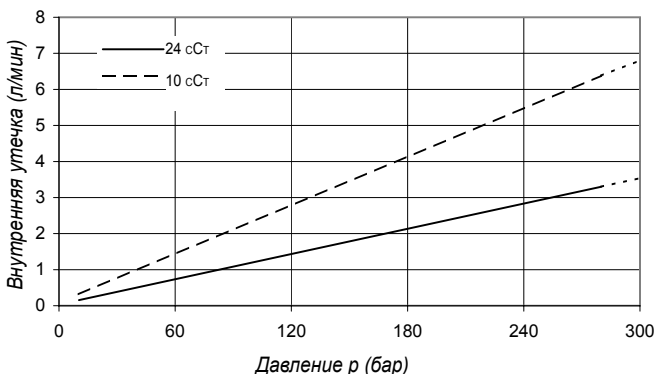

Не включайте насос более чем на 5 секунд при любой скорости и вязкости, если внутренняя утечка на 50% превышает теоретический расход.

УРОВЕНЬ ШУМА (ТИПИЧНЫЙ) – T7AS – B20

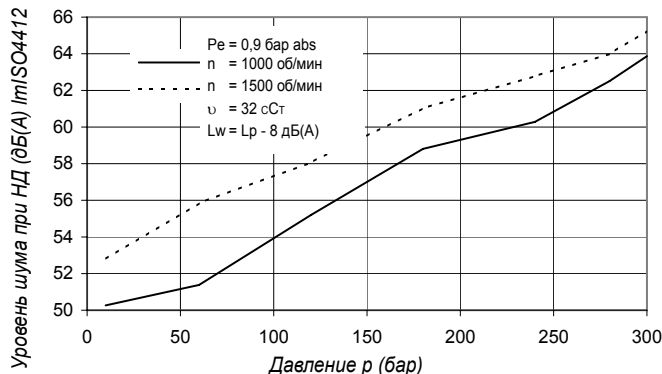

ГИДРОМЕХАНИЧЕСКИЕ ПОТЕРИ (ТИПИЧНЫЕ)

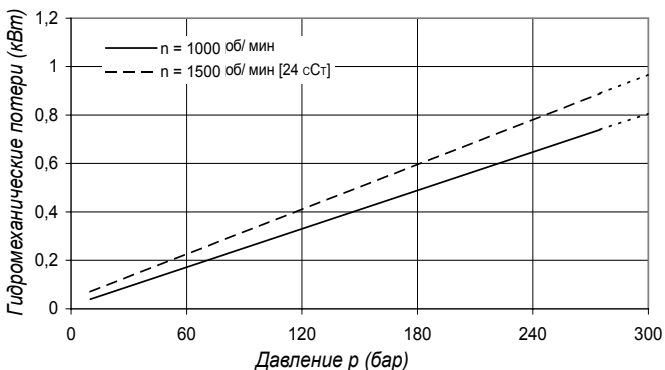

*Обозначения картриджа в мл/об (напр.: B22 = 22,5 мл/об)

ДОПУСТИМАЯ РАДИАЛЬНАЯ НАГРУЗКА

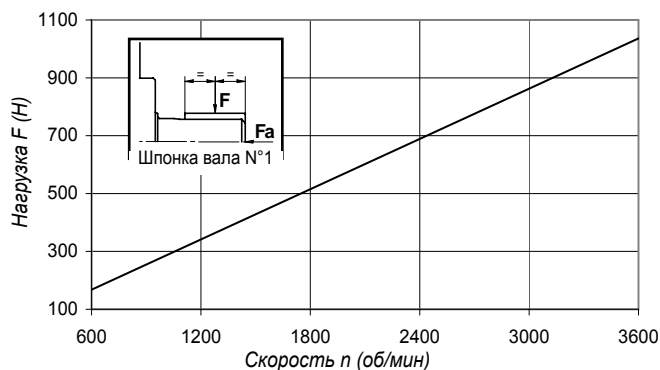

Максимальная допустимая осевая нагрузка Fa = 600Н

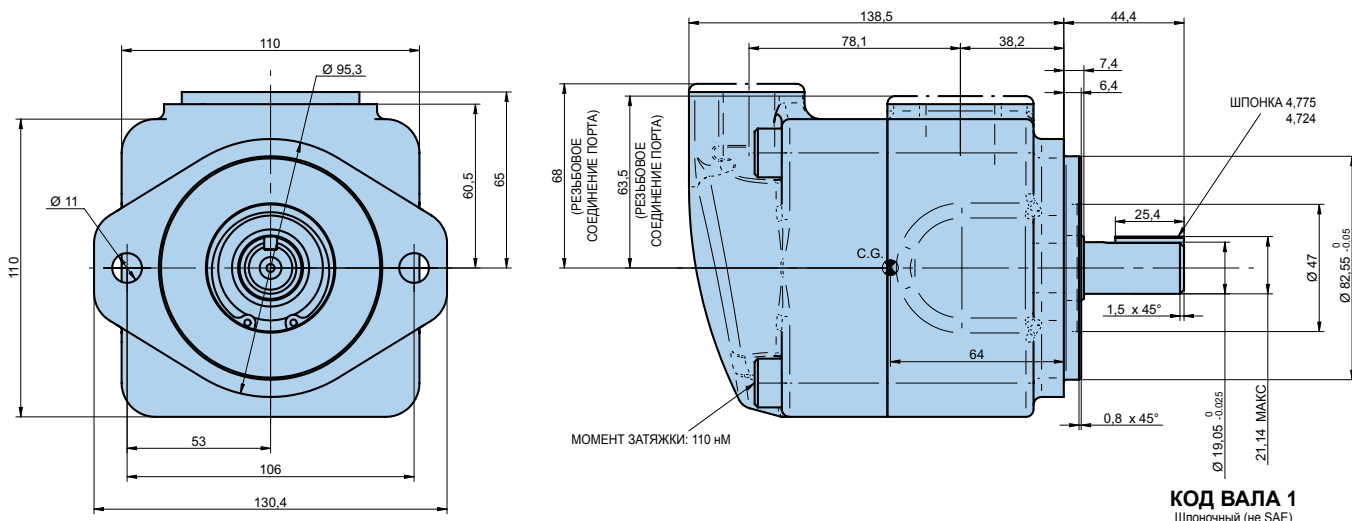

Опция: встроенный клапан

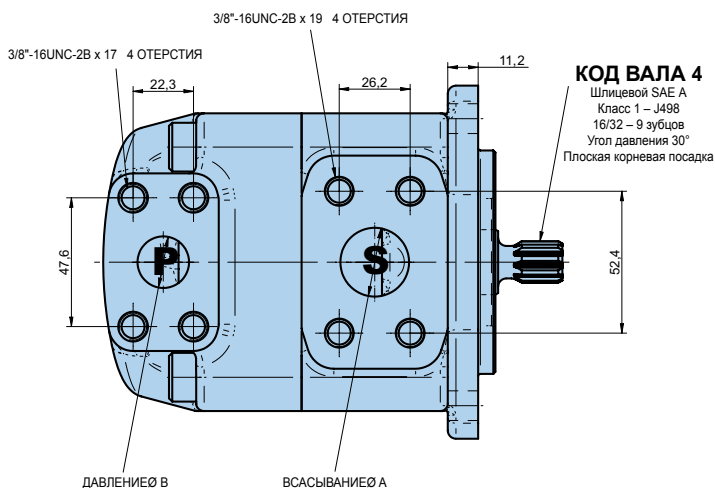
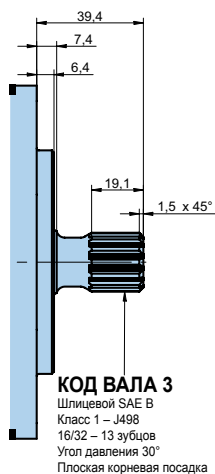
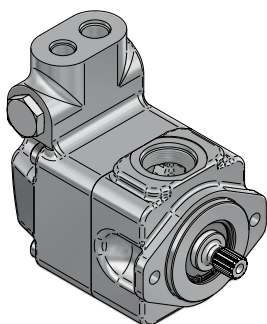

Код	00	02	03	04
A	Ø 25,40	SAE №16 1,5/16"-12 UNF - 2B	1,1/14" NPTF	1" BSPP
B	Ø 19,05	SAE № 12 1,1/16"-12 UNF-2B	3/4" NPTF	3/4" BSPP

Пределы момента вала (мл/об x бар)	
Вал	Vi x p max.
1	8720
3	8720
4	6550

Если скорость на входе > 1,9 м/с, свяжитесь с «Паркер Денисон»

ЭКСПЛУАТАЦИОННЫЕ ХАРАКТЕРИСТИКИ – ТИПИЧНЫЕ (24 сСТ)

Напорное отверстие	Серия	V _i Объемная произв-сть	Расход q _v (л/мин) при n = 1500 об/мин			Потреб. мощность P (кВт) при n = 1500 об/мин		
			p = 0 бар	p = 140 бар	p = 300 бар	p = 7 бар	p = 140 бар	p = 300 бар
T7AS	B06	5,8 мл/об	8,7	7,0	5,2	0,2	2,7	6,0
	B10	9,8 мл/об	14,7	13,0	11,2	0,3	4,1	9,0
	B11	11,0 мл/об	16,5	14,8	13,0	0,4	4,5	9,9
	B13	12,8 мл/об	19,2	17,5	15,7	0,4	5,1	11,3
	B17	17,2 мл/об	25,8	24,1	22,3	0,5	6,6	14,6
	B20	19,8 мл/об	29,7	28,0	26,2	0,6	7,6	16,5
	B22	22,5 мл/об	33,8	32,1	30,2	0,6	8,5	18,6
B25	24,9 мл/об	37,4	35,7	33,8 ¹⁾	0,7	9,3	20,4 ¹⁾	

¹⁾ B25 = макс. 275 бар перем. давления

Модель №

T7ASW - B32 - 1 R 00 - A 1 - 00 - ..

Серия T7ASW – болты SAE A 2
 Крепежный фланец J744

Производительность *
 Объемная производительность (мл/об)
 B26 = 26,0
 B28 = 28,0
 B30 = 30,0
 B32 = 31,8
 B34 = 34,0
 B36 = 36,0
 B40 = 40,0

Тип вала T7ASW
 1 = шпоночное крепление (не SAE) Ø19,05
 3 = шлицевой 16/32 (SAE B) 13 зубцов
 4 = шлицевой 16/32 (SAE A) 11 зубцов

Направление вращения (вид с торца вала)
 R = по часовой стрелке
 L = против часовой стрелки

Модификации

Крепление с различными соединениями
 00 = фланцы (J518) с 4 болтами
 SAE и резьбой UNC
 S = 1,1/4" SAE
 P = 3/4" SAE

02 = резьба SAE
 S = 1,5/8" (SAE 20)
 P = 1,1/16" (SAE 12)

03 = резьба NPTF
 S = 1,1/4" NPTF
 P = 1,1/16" (SAE 12)

04 = резьба BSP
 S = 1,1/4" BSP
 P = 3/4" BSP

Класс уплотнения
 1 = S1 BUNA N – макс. 0,7 бар
 (для минерального масла)

Код изделия

Расположение портов
 00 = стандартное

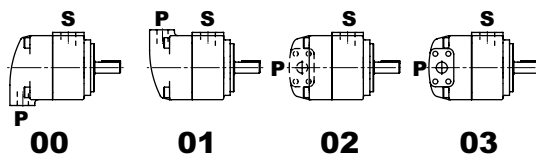

P = Давление
 S = Всасывание

ВНУТРЕННЯЯ УТЕЧКА (ТИПИЧНАЯ)

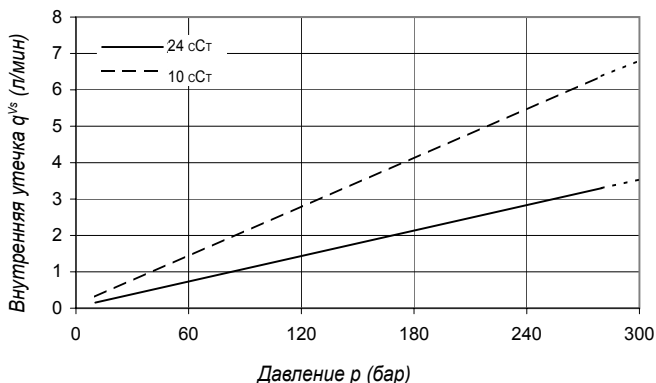

Не включайте насос более чем на 5 секунд при любой скорости и вязкости, если внутренняя утечка на 50% превышает теоретический расход.

УРОВЕНЬ ШУМА (ТИПИЧНЫЙ) – T7ASW – B28

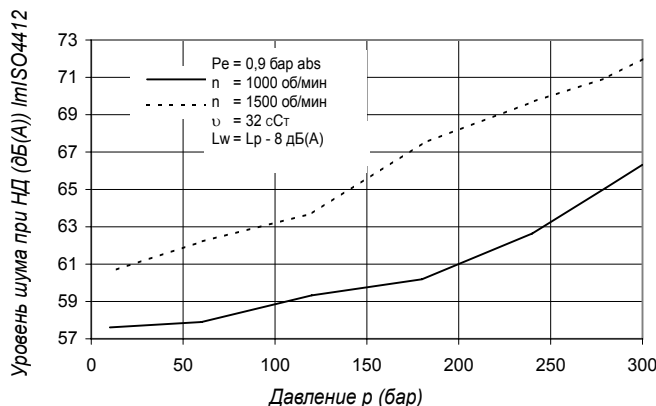

ГИДРОМЕХАНИЧЕСКИЕ ПОТЕРИ (ТИПИЧНЫЕ)

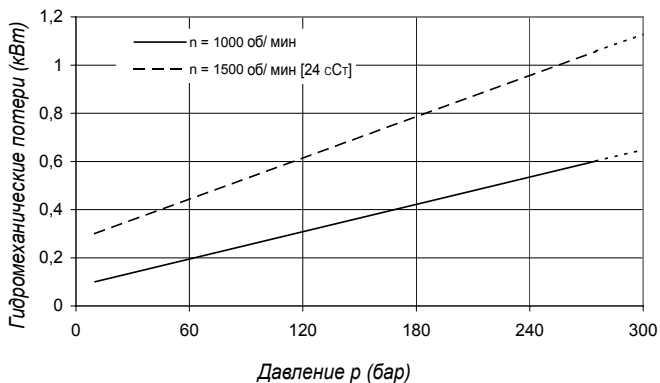

*Обозначения картриджа в мл/об (напр.: B26 = 26 мл/об)

ДОПУСТИМАЯ РАДИАЛЬНАЯ НАГРУЗКА

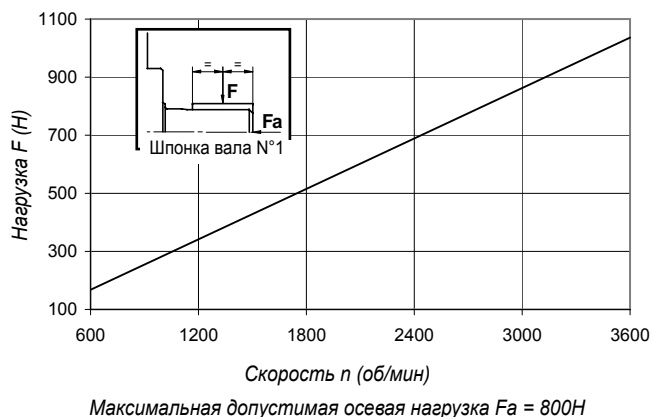

Максимальная допустимая осевая нагрузка Fa = 800Н

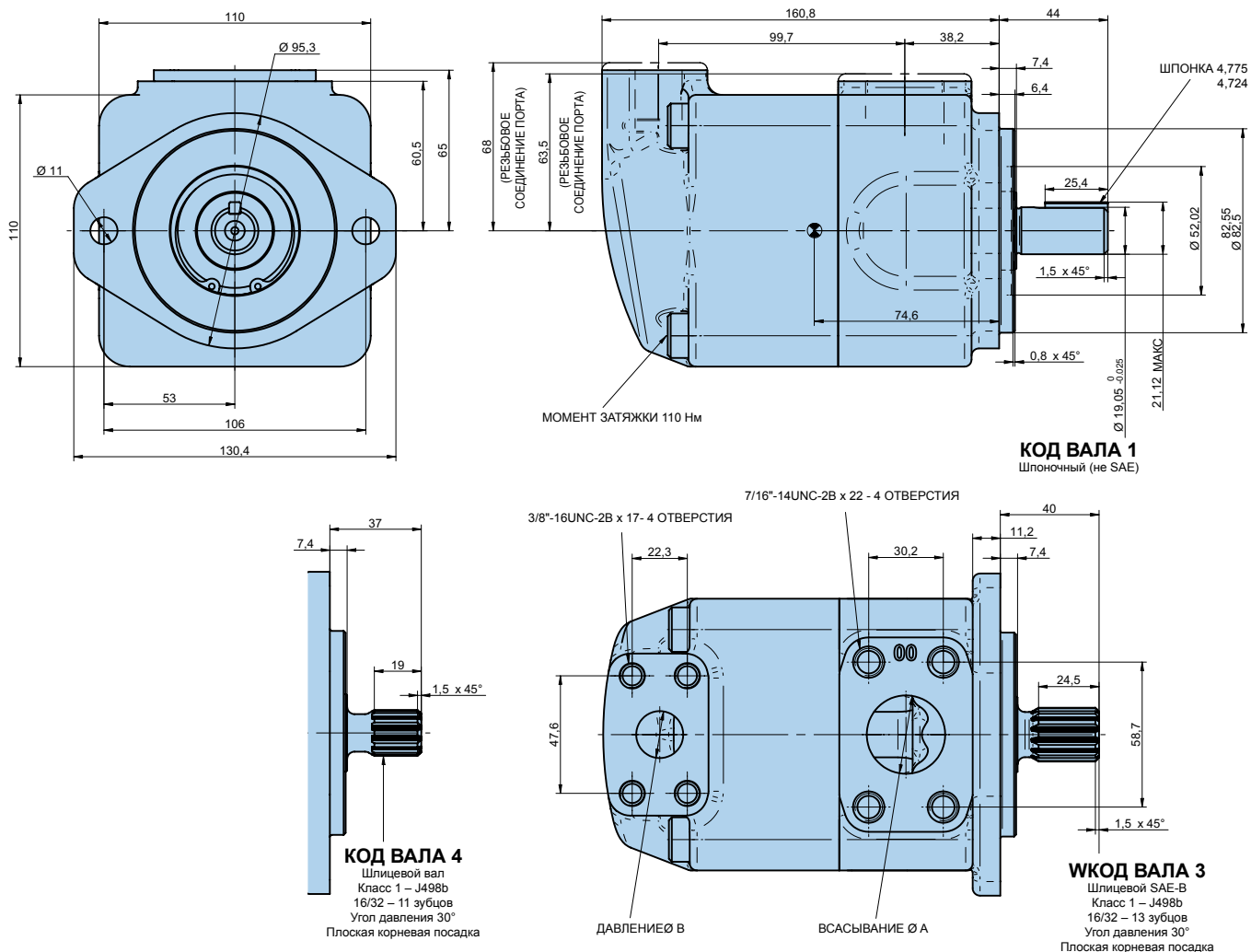

Код	00	02	03	04
A	Ø 31,80	SAE № 20 1,5/8"-12 UNF - 2B	1,1/14" NPTF	1,1/4" BSP
B	Ø 19,05	SAE № 12 1,1/16"-12 UNF-2B	SAE № 12 1,1/16"-12 UNF-2B	3/4" BSPP

Пределы момента вала (мл/об x бар)	
Вал	Vi x p max.
1	18530
3	18530
4	12660



Если скорость на входе > 1,9 м/с, свяжитесь с "Паркер Ханнифин"

ЭКСПЛУАТАЦИОННЫЕ ХАРАКТЕРИСТИКИ – ТИПИЧНЫЕ (24 cCT)

Напорное отверстие	Серия	V _i Объемная произв-сть	Расход q _{ve} (л/мин) при n = 1500 об/мин			Потреб. мощность P (кВт) при n = 1500 об/мин		
			p = 0 бар	p = 140 бар	p = 300 бар	p = 7 бар	p = 140 бар	p = 300 бар
T7ASW	B26	26,0 мл/об	39,0	37,3	35,5	0,8	9,5	20,6
	B28	28,0 мл/об	42,0	40,3	38,5	0,9	10,2	22,1
	B30	30,0 мл/об	45,0	43,3	41,5	0,9	10,9	23,6
	B32	31,8 мл/об	47,7	46,0	44,2	0,9	11,6	25,0
	B34	34,0 мл/об	51,0	49,3	47,5 ¹⁾	1,0	12,3	26,6 ¹⁾
	B36	36,0 мл/об	54,0	52,3	50,5 ¹⁾	1,0	13,0	28,1 ¹⁾
	B40	40,0 мл/об	60,0	58,3	56,5 ¹⁾	1,1	14,4	31,1 ¹⁾

¹⁾ B34 - B36 - B40 = макс. 280 бар перем. давления

Модель №

T7B или T7BS - B10 - 1 R 00 - A 1 - M0 - ..

Серия T7B – 100 A 2 HW
 ISO 2 болта 3019-2 крепеж. фланец
Серия T7BS – SAE B 2 болта
 J744 крепежный фланец

Производительность *
 Объемная производительность (мл/об)
 B02 = 5,8 B07 = 22,5 B11 = 35,0
 B03 = 9,8 B08 = 24,9 B12 = 41,0
 B04 = 12,8 B09 = 28,0 B14 = 45,0
 B05 = 15,9 B10 = 31,8 B15 = 50,0
 B06 = 19,8

Тип вала T7B – T7BS
 2 = шпоночный (ISO R775)

Тип вала T7BS
 Тип вала T7BS
 3 = шлицевой (SAE B) 13 зубцов
 4 = шлицевой (SAE BB) 15 зубцов

Модификации

Крепление с различными соединениями
 4 болта SAE фланец J518

	T7B oder T7BS		T7BS	
	Метрич. резьб		Резьба UNC	
	M0	M1	00	01
P	1"	3/4"	1"	3/4"
S	1,1/2"			

Класс уплотнения

1 = S1 BUNA N – макс. 0,7 бар
 (для минерального масла)
 4 = S4 EPDM – макс. 0,7 бар
 (для негорючих жидкостей)
 5 = S5 VITON® – макс. 0,7 бар (для минерального
 масла и негорючих жидкостей)

Код изделия

Расположение портов
 00 = стандартное

Направление вращения (вид с торца вала)

R = по часовой стрелке
 L = против часовой стрелки

P = давление
 S = всасывание

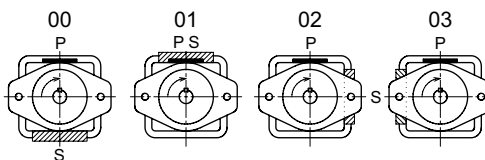

ВНУТРЕННЯЯ УТЕЧКА (ТИПИЧНАЯ)

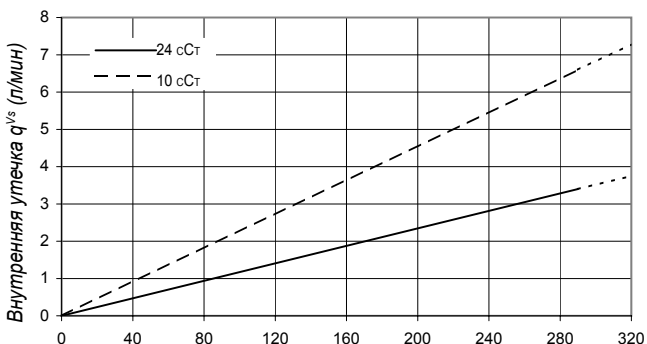

Не включайте насос более чем на 5 секунд при любой скорости и вязкости, если внутренняя утечка на 50% превышает теоретический расход.

УРОВЕНЬ ШУМА (ТИПИЧНЫЙ) – T7B – B10

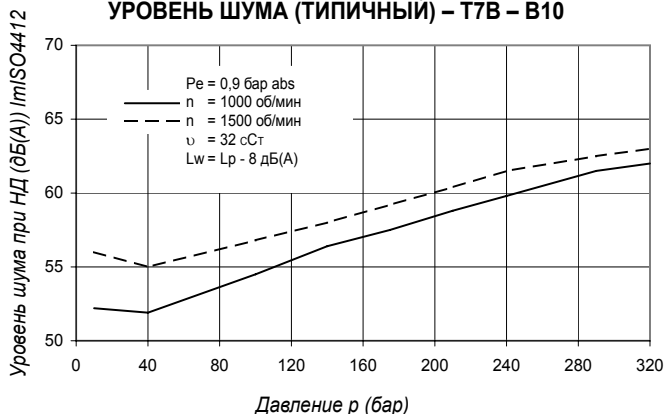

ГИДРОМЕХАНИЧЕСКИЕ ПОТЕРИ (ТИПИЧНЫЕ)

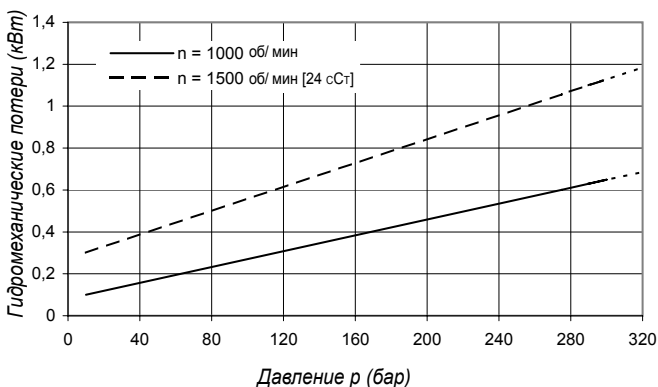

ДОПУСТИМАЯ РАДИАЛЬНАЯ НАГРУЗКА

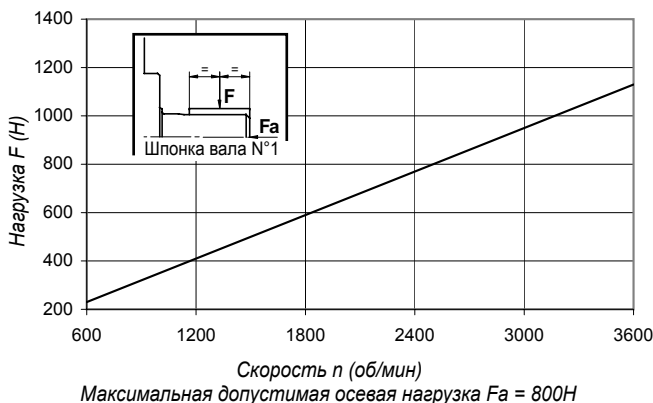

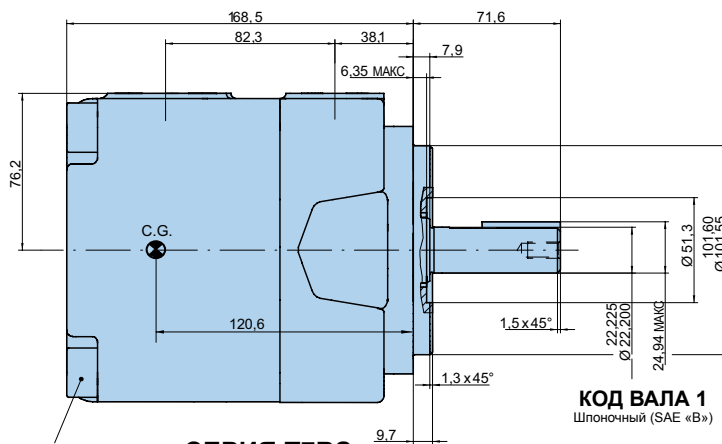
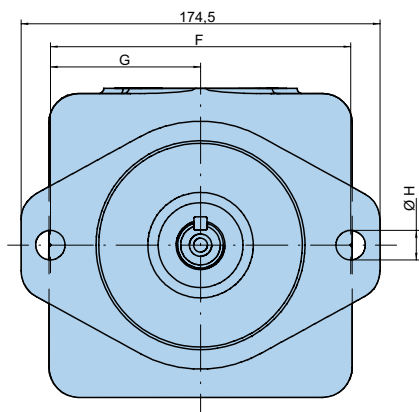

Момент затяжки 187 Нм

СЕРИЯ T7BS
(ФЛАНЕЦ SAE «В»)

КОД ВАЛА 1
Шпоночный (SAE «В»)

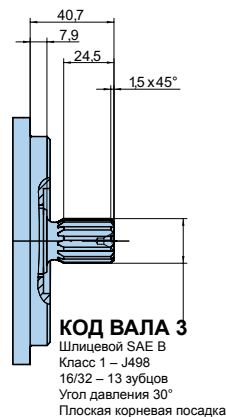

КОД ВАЛА 3

Шлицевой SAE В
 Класс 1 – J498
 16/32 – 13 зубцов
 Угол давления 30°
 Плоская корневая посадка

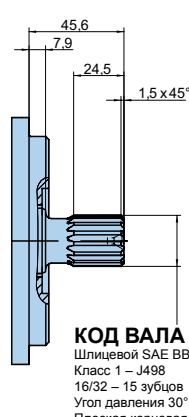

КОД ВАЛА 4

Шлицевой SAE ВВ
 Класс 1 – J498
 16/32 – 15 зубцов
 Угол давления 30°
 Плоская корневая посадка

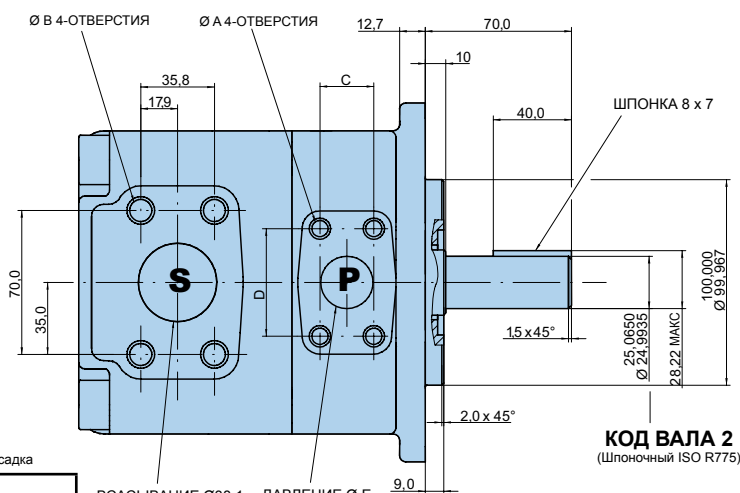

СЕРИЯ T7B
(ФЛАНЕЦ ISO 3019/2 100А 2НW)

ВСАСЫВАНИЕ Ø38,1 ДАВЛЕНИЕ Ø Е

КОД ВАЛА 2
(Шпоночный ISO R775)

Модель	T7B		T7BS	
	M0	M1	00	01
Ø А	M10 x 19 глуб.		3/8"-16 UNC x 19 глуб.	
Ø В	M12 x 22,4 глуб.		1/2"-13 UNC x 22,4 глуб.	
С	26,20	22,25	26,20	22,25
Д	52,4	47,65	52,4	47,65
Ø Е	25,4	19,1	25,4	19,1
F	140		146	
G	70		73	
Ø Н	14,0		14,3	

Пределы момента вала (мл/об x бар)	
Вал	Vi x p max.
1	16500
2	20600
3	20600
4	20600

ЭКСПЛУАТАЦИОННЫЕ ХАРАКТЕРИСТИКИ – ТИПИЧНЫЕ (24 сст)

Напорное отверстие	Серия	V _i Объемная произв-сть	Расход q _v (л/мин) при n = 1500 об/мин			Потреб. мощность P (кВт) при n = 1500 об/мин		
			p = 0 бар	p = 140 бар	p = 320 бар	p = 7 бар	p = 140 бар	p = 320 бар
T7B T7BS	V02	5,8 мл/об	8,7	7,0	4,8	0,5	2,6	5,4
	V03	9,8 мл/об	14,7	13,0	10,8	0,6	4,0	8,6
	V04	12,8 мл/об	19,2	17,5	15,3	0,6	5,0	11,0
	V05	15,9 мл/об	23,9	22,2	20,0	0,7	6,1	13,5
	V06	19,8 мл/об	29,7	28,0	25,8	0,7	7,5	16,6
	V07	22,5 мл/об	33,7	32,0	29,9	0,8	8,5	18,8
	V08	24,9 мл/об	37,4	35,7	33,5	0,8	9,3	20,7
	V09	28,0 мл/об	42,0	40,3	38,1	0,9	10,4	23,2
	V10	31,8 мл/об	47,7	46,0	43,8	0,9	11,7	26,2
	V11	35,0 мл/об	52,5	50,8	48,9 ¹⁾	1,0	12,8	27,0 ¹⁾
	V12	41,0 мл/об	61,5	59,8	57,9 ¹⁾	1,1	14,9	31,5 ¹⁾
	V14	45,0 мл/об	67,5	65,8	63,9 ¹⁾	1,2	16,3	34,5 ¹⁾
	V15	50,0 мл/об	75,0	73,3	71,6 ²⁾	1,3	18,1	35,7 ²⁾

¹⁾ V11 - V12 - V14 = макс. 300 бар перем. давления ²⁾ V15 = макс. 280 бар перем. давления

Модель №

T6C* - 022 - 1 R 00 - B 1 - ..

Серия – SAE B 2 болта

J744 крепежный фланец

* По вопросам опций заднего привода обращайтесь в "Паркер Ханнифин"

Производительность

Объемная производительность (мл/об)

003 = 10,8	017 = 58,3
005 = 17,2	020 = 63,8
006 = 21,3	022 = 70,3
008 = 26,4	025 = 79,3
010 = 34,1	028 = 88,8
012 = 37,1	031 = 100,0
014 = 46,0	

Тип вала

- 1 = шпоночный (SAE B) Ø22,2
- 2 = шпоночный (не SAE)
- 3 = шлицевой 16/32 (SAE B) 13 зубцов
- 4 = шлицевой 16/32 (SAE BB) 15 зубцов

Модификации

Класс уплотнения

- 1 = S1 BUNA N – макс. 0,7 бар (для минерального масла)
- 4 = S4 EPDM – макс. 7 бар (для негорючих жидкостей)
- 5 = S5 VITON® – макс. 7 бар (для минерального масла и негорючих жидкостей)

Код изделия

Расположение портов

00 = стандартное

Направление вращения (вид с торца вала)

- R = по часовой стрелке
- L = против часовой стрелки

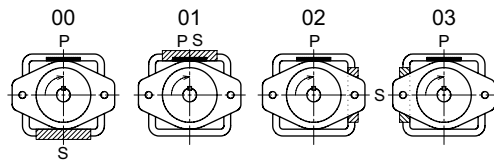

P = давление
 S = всасывание

ВНУТРЕННЯЯ УТЕЧКА (ТИПИЧНАЯ)

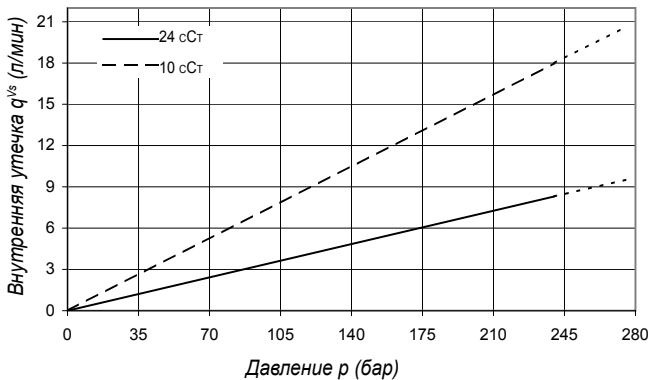

Не включайте насос более чем на 5 секунд при любой скорости и вязкости, если внутренняя утечка на 50% превышает теоретический расход.

УРОВЕНЬ ШУМА (ТИПИЧНЫЙ) – T6C – 022

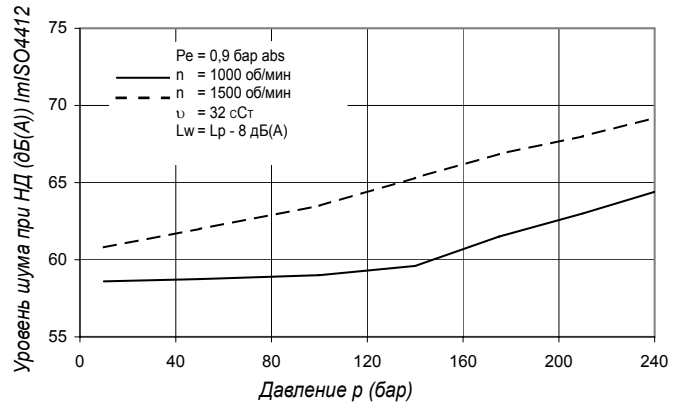

ГИДРОМЕХАНИЧЕСКИЕ ПОТЕРИ (ТИПИЧНЫЕ)

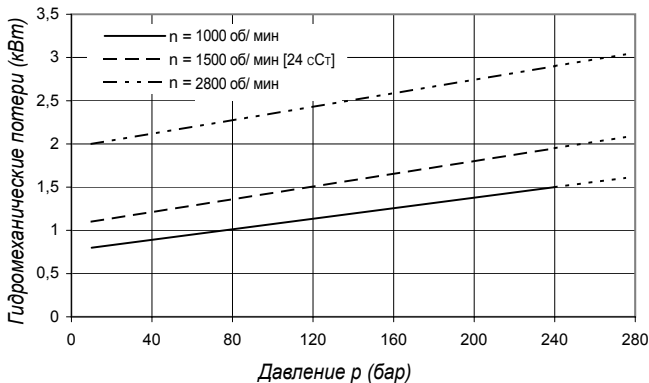

ДОПУСТИМАЯ РАДИАЛЬНАЯ НАГРУЗКА

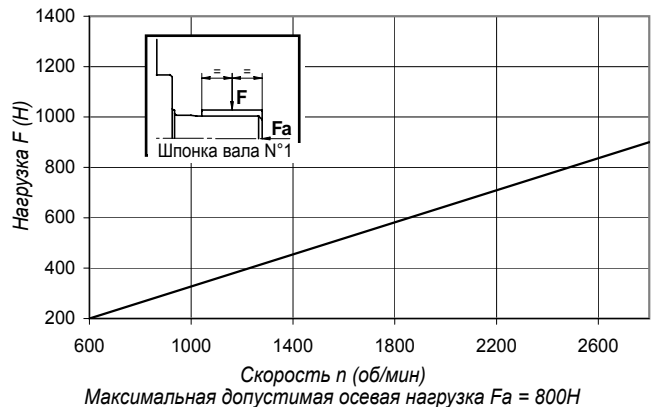

Максимальная допустимая осевая нагрузка Fa = 800Н

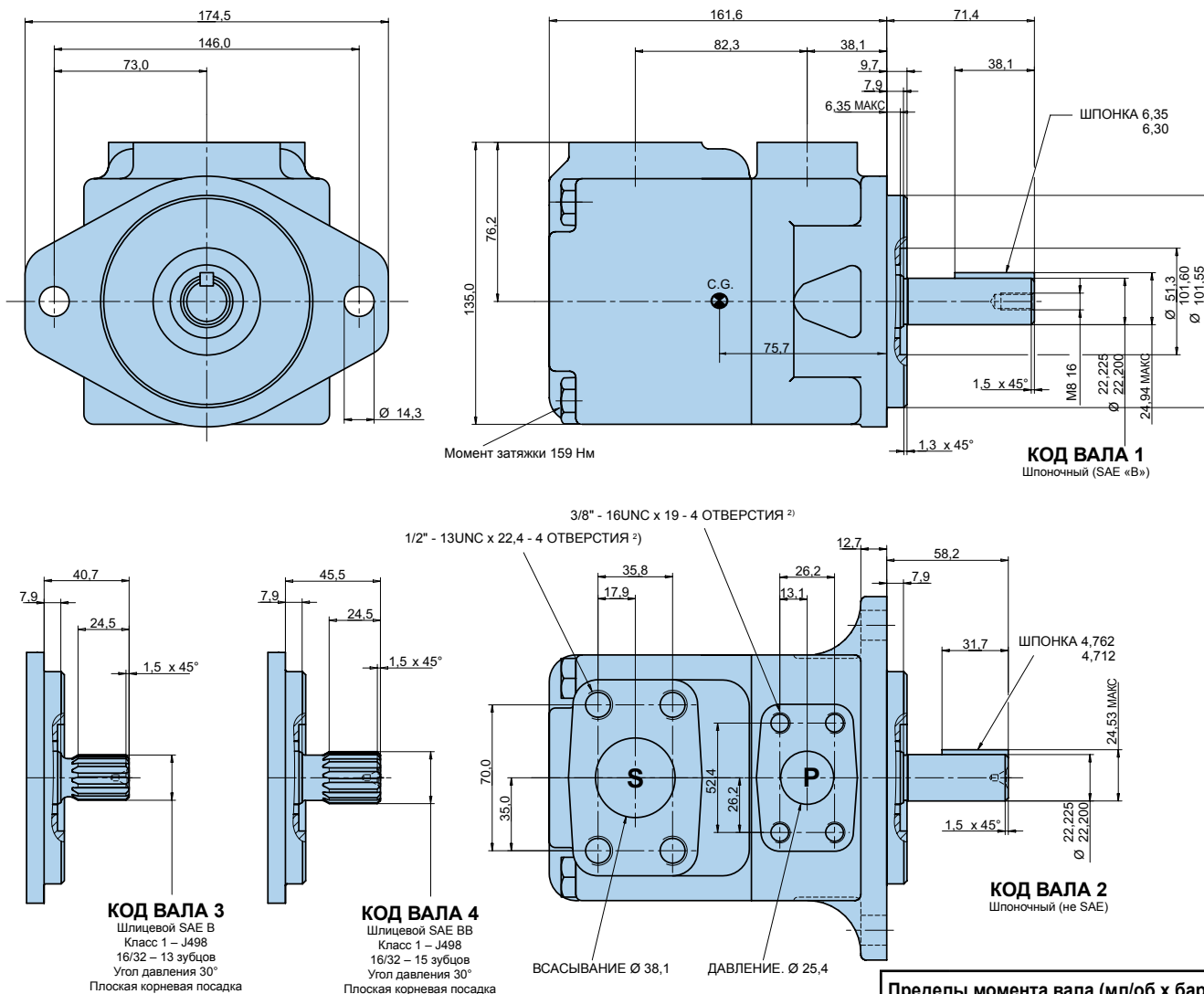

Пределы момента вала (мл/об x бар)	
Вал	V _i x p max.
1	16340
2	14300
3	20600
4	21800

ЭКСПЛУАТАЦИОННЫЕ ХАРАКТЕРИСТИКИ – ТИПИЧНЫЕ (24 cCT)

Напорное отверстие	Серия	V _i Объемная произв-сть	Расход q _v (л/мин) при n = 1500 об/мин			Потреб. мощность P (кВт) при n = 1500 об/мин		
			p = 0 бар	p = 140 бар	p = 240 бар	p = 7 бар	p = 140 бар	p = 240 бар
T6C	003	10,8 мл/об	16,2	11,2	7,7	1,3	5,3	8,4
	005	17,2 мл/об	25,8	20,8	17,3	1,4	7,5	12,2
	006	21,3 мл/об	31,9	26,9	23,4	1,5	8,9	14,7
	008	26,4 мл/об	39,6	34,6	31,1	1,6	10,7	17,7
	010	34,1 мл/об	51,1	46,1	42,6	1,7	13,4	22,3
	012	37,1 мл/об	55,6	50,6	47,1	1,7	14,4	24,1
	014	46,0 мл/об	69,0	64,0	60,5	1,9	17,6	29,5
	017	58,3 мл/об	87,4	82,4	78,9	2,1	21,9	36,9
	020	63,8 мл/об	95,7	90,7	87,2	2,2	23,8	40,2
	022	70,3 мл/об	105,4	100,4	96,9	2,3	26,1	44,1
	025	79,3 мл/об	118,9	113,9	110,4	2,5	29,2	49,5
028	88,8 мл/об	133,2	128,2	125,8 ¹⁾	2,8	32,7	48,5 ¹⁾	
031	100,0 мл/об	150,0	145,0	142,6 ¹⁾	2,8	36,5	54,4 ¹⁾	

¹⁾ 028 - 031 = макс. 210 бар перем. давления

²⁾ Соединения для портов могут изготавливаться с метрической резьбой (свяжитесь с "Паркер Ханнифин")

Модель №

T7D* T7DS - B42 - 1 R 00 - A 1 - M0 - ..

Серия T7D – 125 A 2 HW

ISO 2 болта 3019-2 крепеж. фланец

Серия T7DS – SAE C 2 болта

J744 крепежный фланец

* По вопросам опций заднего привода обращайтесь в «Паркер Денисон».

Производительность

Объемная производительность (мл/об)

V14 = 44,0 V31 = 99,2
 V17 = 55,0 V35 = 113,4
 V20 = 66,0 V38 = 120,6
 V22 = 70,3 V42 = 137,5
 V24 = 81,1 V45 = 145,7
 V28 = 90,0 V50 = 158,0

Тип вала T7D – T7DS

5 = шпоночный (ISO 3019-2 G32M)

Тип вала T7DS

1 = шпоночный (SAE B) Ø31,7
 2 = шпоночный (не SAE)
 3 = шлицевой (SAE C) 14 зубцов
 4 = шлицевой (не SAE)

Модификации

Крепление с различными соединениями
 4 болта SAE фланец J518

P = 1,1/4" – S = 2"		
	Метрическая резьба	Резьба UNC
T7D	M0	
T7DS	M0	Y0 ¹⁾
		00

¹⁾ Макс. перем. давление 250 бар

Класс уплотнения

1 = S1 BUNA N – макс. 0,7 бар
 (для минерального масла)
 4 = S4 EPDM – макс. 7 бар
 (для негорючих жидкостей)
 5 = S5 VITON® – макс. 7 бар
 (для минерального масла и негорючих жидкостей)

Код изделия

Расположение портов

00 = стандартное

Направление вращения (вид с торца вала)

R = По часовой стрелке
 L = Против часовой стрелки

P = Давление
 S = Всасывание

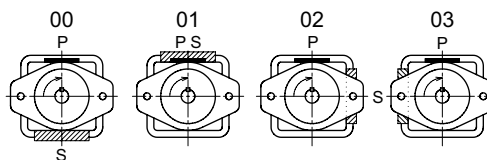

ВНУТРЕННЯЯ УТЕЧКА (ТИПИЧНАЯ)

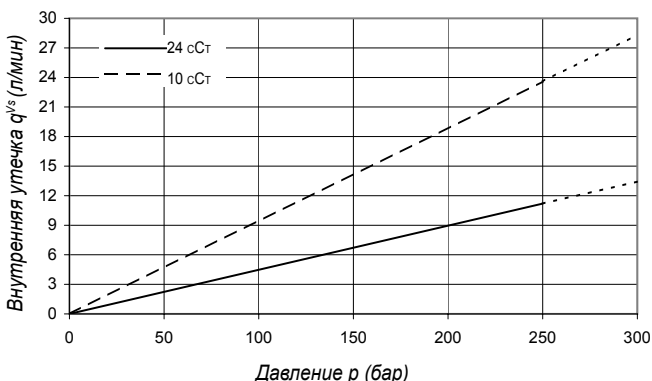

Не включайте насос более чем на 5 секунд при любой скорости и вязкости, если внутренняя утечка на 50% превышает теоретический расход.

УРОВЕНЬ ШУМА (ТИПИЧНЫЙ) - T7D - B31

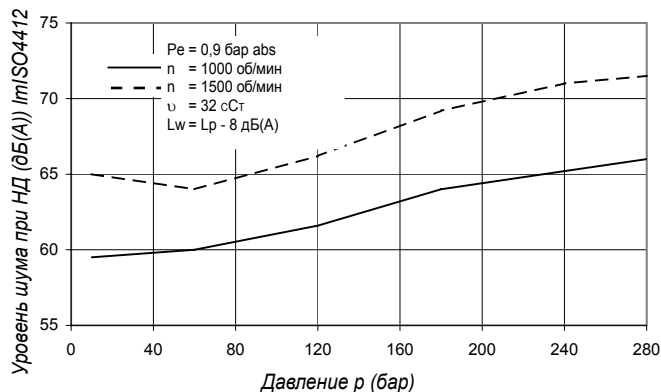

ГИДРОМЕХАНИЧЕСКИЕ ПОТЕРИ (ТИПИЧНЫЕ)

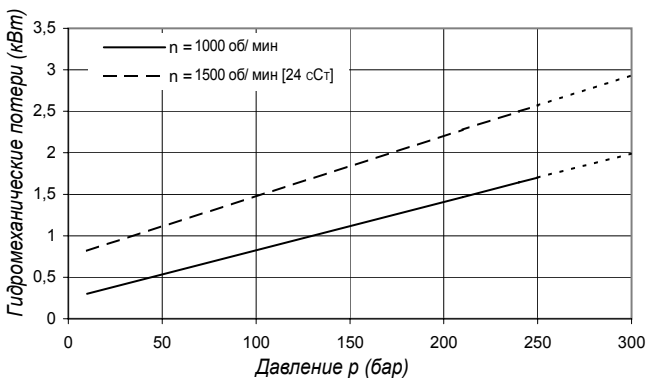

ДОПУСТИМАЯ РАДИАЛЬНАЯ НАГРУЗКА

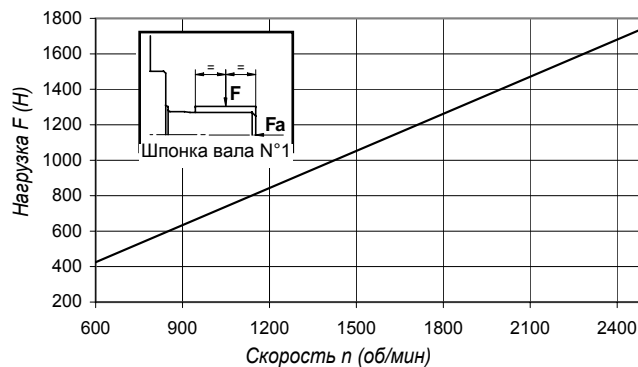

Максимальная допустимая осевая нагрузка Fa = 1200Н

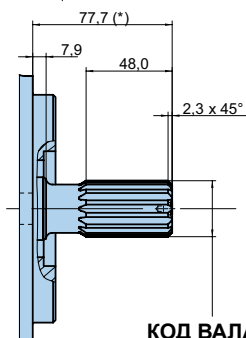
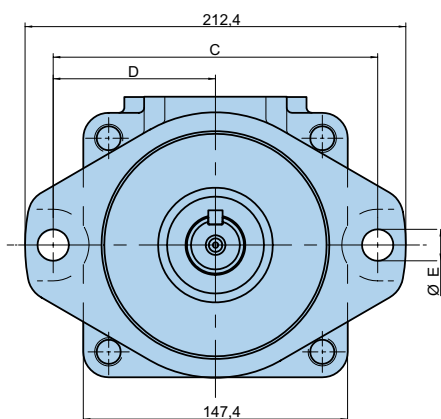

КОД ВАЛА 4
 Шлицевой SAE C Spc (*)
 Класс 1 – J498
 12/24 – 14 зубцов
 Угол давления 30°
 Плоская корневая посадка

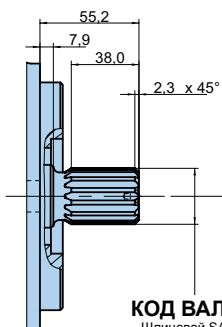

КОД ВАЛА 3
 Шлицевой SAE C
 Класс 1 – J498b
 12/24 – 14 зубцов
 Угол давления 30°
 Плоская корневая посадка

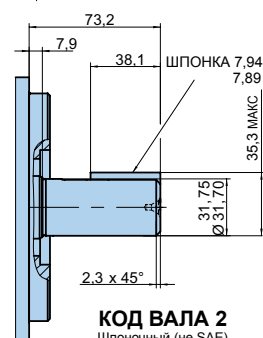

КОД ВАЛА 2
 Шпоночный (не SAE)

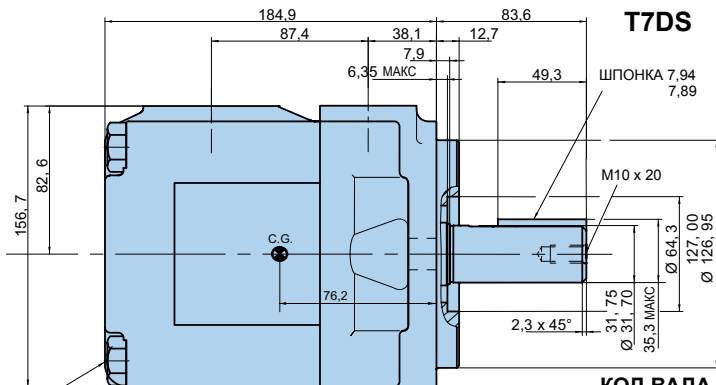

T7DS

КОД ВАЛА 1
 Шпоночный (SAE C)

МОМЕНТ ЗАТЯЖКИ 187 Нм

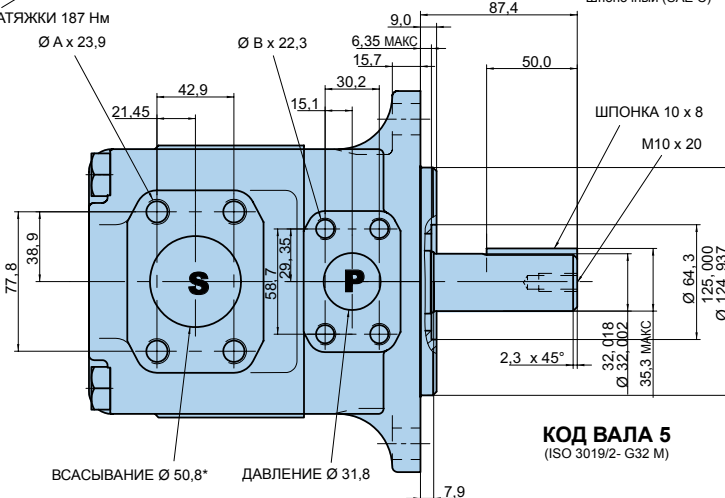

T7D

ВСАСЫВАНИЕ Ø 50,8* ДАВЛЕНИЕ Ø 31,8

Модель	T7D		T7DS	
	М0	00	М0	У0 ¹⁾
Ø А	M12	1/2" - 13 UNC	M12	M12
Ø В	M12	7/16" - 14 UNC	M12	M10
С	180,0		181,0	
Д	90,0		90,5	
Ø Е	18,0		17,5	

¹⁾ макс. 250 бар перем. давления

Вал	Пределы момента вала (м ² /об x бар)	
	Vi	x p max.
1	43240	
2	34590	
3	61200	
4	61200	
5	44300	

ЭКСПЛУАТАЦИОННЫЕ ХАРАКТЕРИСТИКИ – ТИПИЧНЫЕ (24 сст)

Напорное отверстие	Серия	Vi Объемная произв-сть	Расход q _v (л/мин) при n = 1500 об/мин			Потреб. мощность P (кВт) при n = 1500 об/мин		
			p = 0 бар	p = 140 бар	p = 300 бар	p = 7 бар	p = 140 бар	p = 300 бар
T7D T7DS	V14	44,0 мл/об	66,0	59,4	51,9	1,5	16,6	34,2
	V17	55,0 мл/об	82,5	75,9	68,4	1,7	20,4	42,4
	V20	66,0 мл/об	99,0	92,4	84,9	1,9	24,3	50,7
	V22	70,3 мл/об	105,5	98,8	91,3	2,0	25,8	53,9
	V24	81,1 мл/об	121,7	115,0	107,5	2,2	29,5	62,0
	V28	90,0 мл/об	135,0	128,4	120,9	2,3	32,7	68,7
	V31	99,2 мл/об	148,8	142,2	134,7	2,5	35,9	75,6
	V35	113,4 мл/об	170,1	163,5	156,9 ¹⁾	2,7	40,8	80,5 ¹⁾
	V38	120,6 мл/об	180,9	174,3	167,7 ¹⁾	2,9	43,4	85,6 ¹⁾
	V42	137,5 мл/об	206,3	199,6	194,0 ²⁾	3,2	49,3	90,5 ²⁾
	045	145,7 мл/об	218,6	209,2	202,6 ³⁾	4,1	52,8	89,5 ³⁾
050	158,0 мл/об	237,0	227,7	223,0 ⁴⁾	4,4	57,1	85,0 ⁴⁾	

¹⁾ V35 – V38 = макс. 280 бар перем. давления ²⁾ V42 = макс. 260 бар перем. давления ³⁾ 045 = макс. 210 бар перем. давления

⁴⁾ 050 = макс. 210 бар. перем. давления.

* Также имеется специальный порт 2,1/2" (Ø 63,5), для получения дополнительной информации свяжитесь с "Паркер Ханнифин"

Модель №

T7E* T7ES - 072 - 1 R 00 - A 1 - M0 - ..

Серия T7E – 125 A 2 HW
 ISO 2 болта 3019-2 крепеж. фланец
Серия T7ES – SAE C 2 болта
 J744 крепежный фланец

* По вопросам опций заднего привода обращайтесь в "Паркер Ханнифин".

Производительность

Объемная производительность (мл/об)

042 = 132,3 057 = 183,3
 045 = 142,4 062 = 196,7
 050 = 158,5 066 = 213,3
 052 = 164,8 072 = 227,1
 054 = 171,0 085 = 268,7

Тип вала T7E – T7ES

5 = шпоночный (ISO R775 - G38M)

Тип вала T7ES

1 = шпоночный (SAE CC)
 2 = шпоночный (не SAE)
 3 = шлицевой (SAE C) 14 зубцов
 4 = шлицевой (SAE CC) 17 зубцов

Модификации

Крепление с различными соединениями
 4 болта SAE фланец J518

	T7E - T7ES Метрич. резьб M0	T7ES Резьба UNC 00
P	1,1/2"	
S	3"	

Класс уплотнения

1 = S1 BUNA N – макс. 0,7 бар
 (для минерального масла)
 4 = S4 EPDM – макс. 7 бар
 (для негорючих жидкостей)
 5 = S5 VITON® – макс. 7 бар
 (для минерального масла и негорючих жидкостей)

Код изделия

Расположение портов
 00 = стандартное

Направление вращения (вид с торца вала)

R = По часовой стрелке
 L = Против часовой стрелки

P = Давление
 S = Всасывание

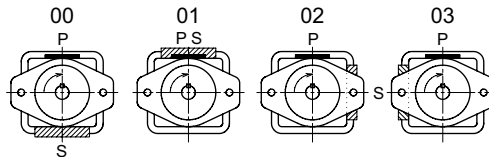

ВНУТРЕННЯЯ УТЕЧКА (ТИПИЧНАЯ)

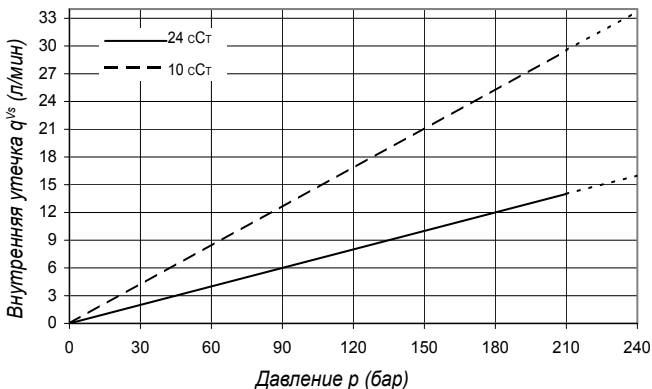

Не включайте насос более чем на 5 секунд при любой скорости и вязкости, если внутренняя утечка на 50% превышает теоретический расход.

УРОВЕНЬ ШУМА (ТИПИЧНЫЙ) - T7ES - 050

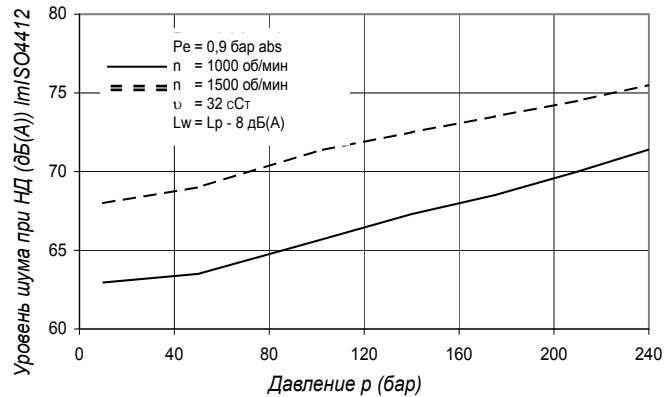

ГИДРОМЕХАНИЧЕСКИЕ ПОТЕРИ (ТИПИЧНЫЕ)

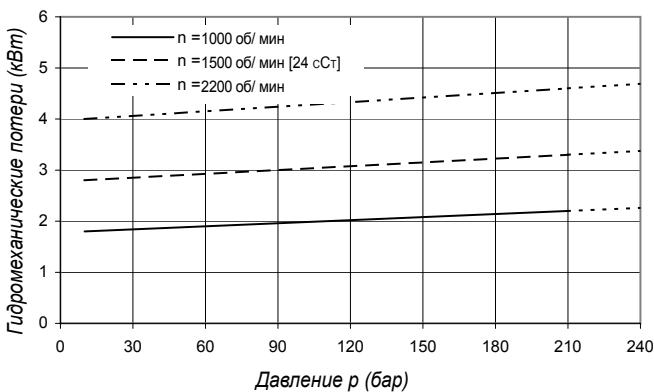

ДОПУСТИМАЯ РАДИАЛЬНАЯ НАГРУЗКА

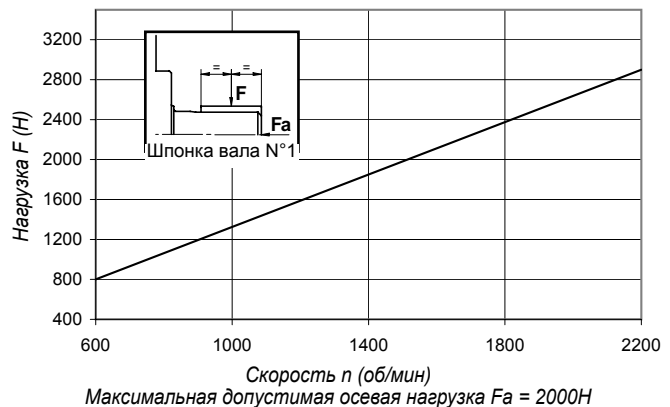

Максимальная допустимая осевая нагрузка Fa = 2000Н

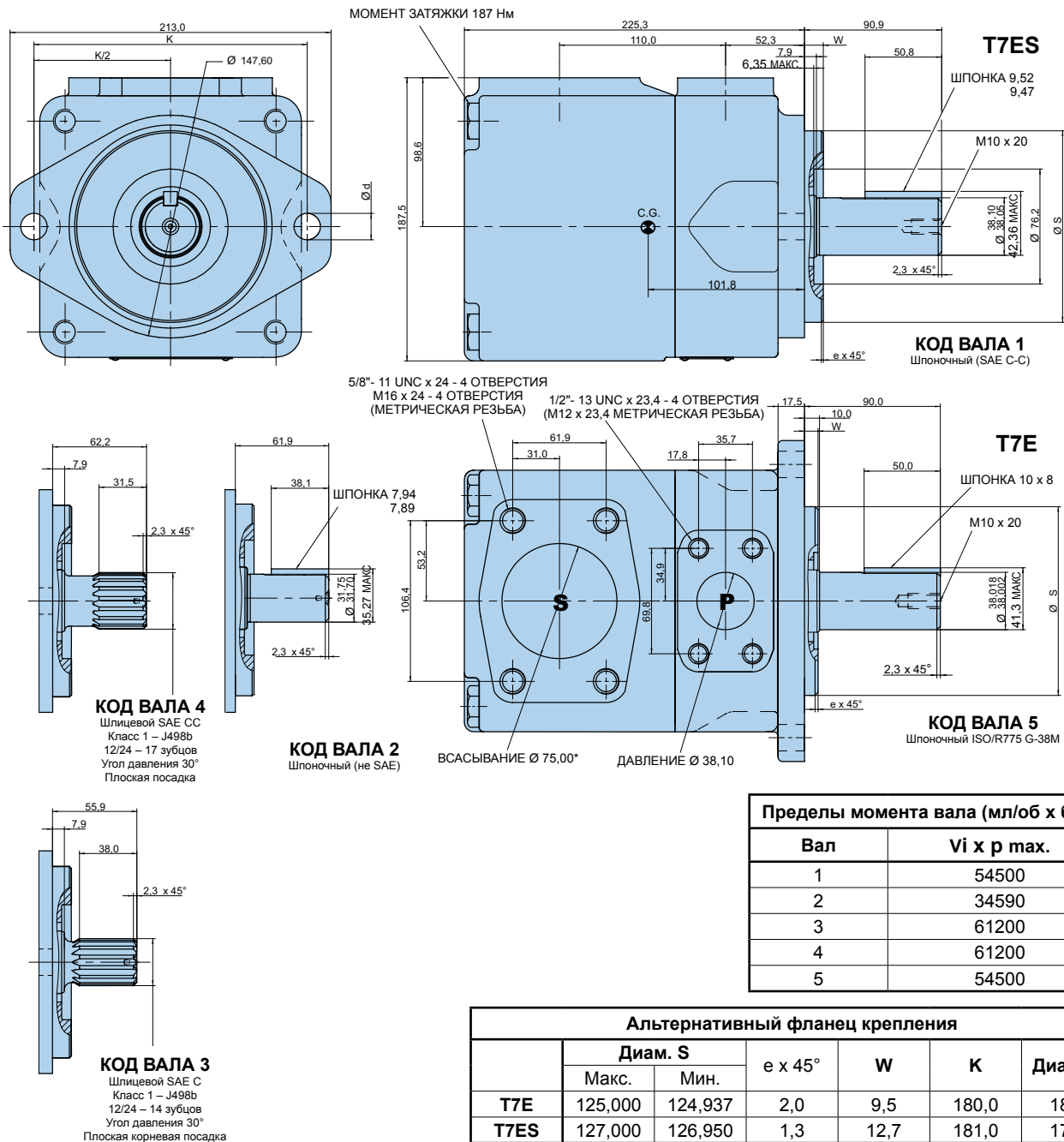

ЭКСПЛУАТАЦИОННЫЕ ХАРАКТЕРИСТИКИ – ТИПИЧНЫЕ (24 cCT)

Напорное отверстие	Серия	Vi Объемная произв-сть	Расход q _v (л/мин) при n = 1500 об/мин			Потреб. мощность P (кВт) при n = 1500 об/мин		
			p = 0 бар	p = 140 бар	p = 240 бар	p = 7 бар	p = 140 бар	p = 240 бар
T7E T7ES	042	132,3 мл/об	198,5	188,5	181,3	5,2	49,4	82,6
	045	142,4 мл/об	213,6	203,6	196,5	5,4	52,9	88,7
	050	158,5 мл/об	237,7	227,7	220,6	5,7	58,5	98,3
	052	164,8 мл/об	247,2	237,2	230,1	5,8	60,8	102,1
	054	171,0 мл/об	256,5	246,5	239,4	5,9	63,0	105,8
	057	183,3 мл/об	275,0	265,0	257,9	6,1	67,3	113,2
	062	196,7 мл/об	295,0	285,0	277,9	6,4	71,9	121,3
	066	213,3 мл/об	319,9	309,0	302,8	6,7	77,7	131,2
	072	227,1 мл/об	340,6	330,6	323,5	6,9	82,6	139,5
085	268,7 мл/об	403,0	392,0 ¹⁾	-	9,1	65,8 ¹⁾	-	

¹⁾ 085 = макс. 90 бар. перем. давления.

* Также имеется специальный особый порт 3"1/2 (Ø 88,9), для получения дополнительной информации свяжитесь с "Паркер Ханнифин"

Модель № T7BB T7BBS - B10 - B10 - 1 R 00 - A 1 - M1 - ..

Серия T7BB – 100 A 2 HW
 ISO 2 болта 3019-2 крепеж. фланец

Серия T7BBS – SAE B 2 болта
 J744 крепежный фланец

Производительность P1 и P2
 Объемная производительность (мл/об)

B02 = 5,8 B09 = 28,0
 B03 = 9,8 B10 = 31,8
 B04 = 12,8 B11 = 35,0
 B05 = 15,9 B12 = 41,0
 B06 = 19,8 B14 = 45,0
 B07 = 22,5 B15 = 50,0
 B08 = 24,9

Тип вала T7BB – T7BBS
 5 = шпоночный (ISO R775)

Тип вала T7BBS
 1 = шпоночный (не SAE)
 2 = шпоночный (SAE BB)
 3 = шлицевой (SAE B) 13 зубцов
 4 = шлицевой (SAE BB) 15 зубцов

Модификации

Крепление с различными соединениями
 4 болта SAE фланец J518

	T7BB- T7BBS		T7BBS	
	Метрич. резьба		Резьба UNC	
P1	M0	M1	00	01
P2	1"	3/4"	1"	3/4"
S	2,1/2"			

Класс уплотнения

1 = S1 BUNA N – макс. 0,7 бар
 (для минерального масла)
 4 = S4 EPDM – макс. 0,7 бар
 (для негорючих жидкостей)
 5 = S5 VITON® – макс. 0,7 бар
 (для минерального масла и негорючих жидкостей)

Код изделия

Расположение портов (см. стр. 72)
 00 = стандартное

Направление вращения (вид с торца вала)
 R = По часовой стрелке
 L = Против часовой стрелки

ВНУТРЕННЯЯ УТЕЧКА (ТИПИЧНАЯ)

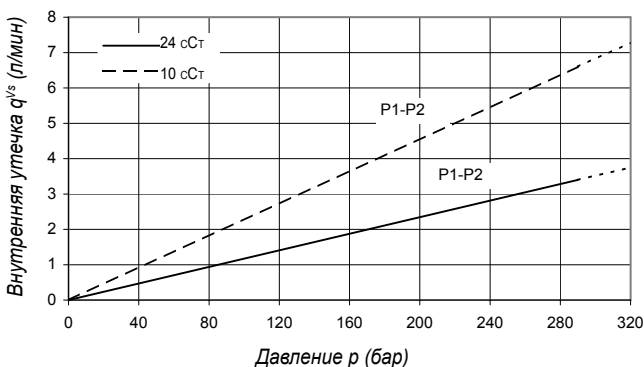

Не включайте насос более чем на 5 секунд при любой скорости и вязкости, если внутренняя утечка на 50% превышает теоретический расход. Общая утечка равна сумме потерь каждого сектора при соответствующих условиях эксплуатации.

УРОВЕНЬ ШУМА (ТИПИЧНЫЙ) - T7BB - B10 - B04

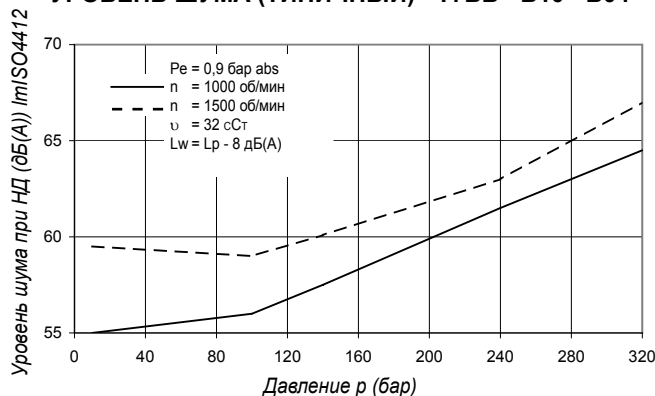

Здесь приводится уровень шума сдвоенного насоса при работе обеих ступеней при уровне давления, указанном на кривой.

ГИДРОМЕХАНИЧЕСКИЕ ПОТЕРИ (ТИПИЧНЫЕ)

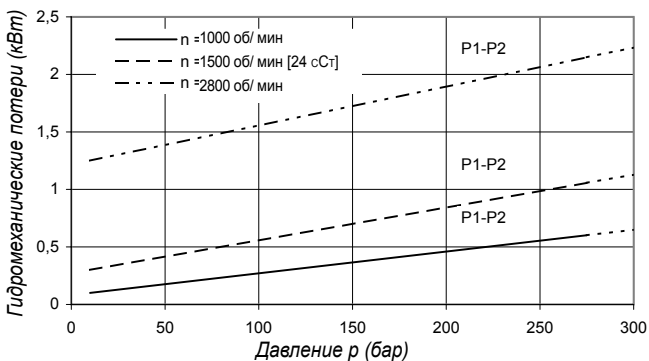

Общая потеря гидромеханической мощности равна сумме потерь каждой ступени при соответствующих условиях эксплуатации.

ДОПУСТИМАЯ РАДИАЛЬНАЯ НАГРУЗКА

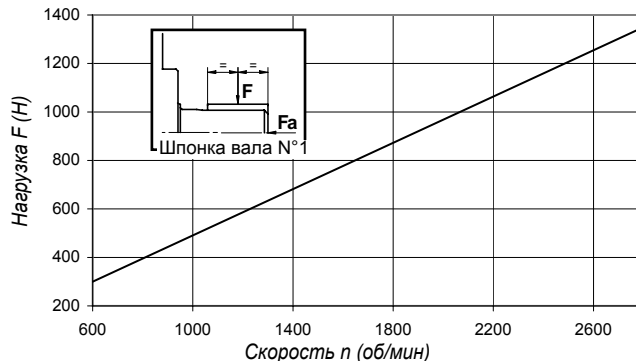

Максимальная допустимая осевая нагрузка Fa = 800Н

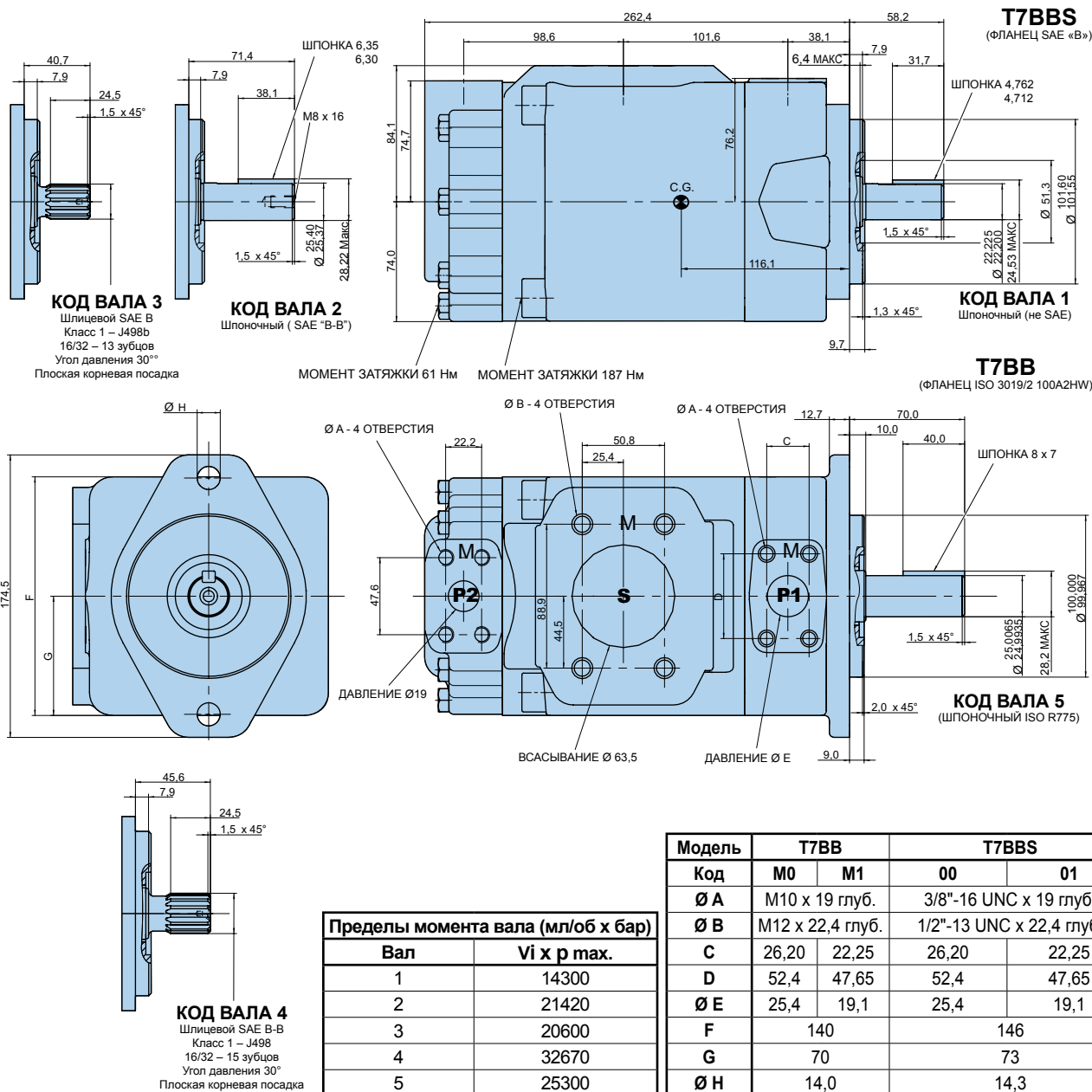

ЭКСПЛУАТАЦИОННЫЕ ХАРАКТЕРИСТИКИ – ТИПИЧНЫЕ (24 cCT)

Напорное отверстие	Серия	Vi Объемная произв-сть	Расход q _v (л/мин) при n = 1500 об/мин			Потреб. мощность P (кВт) при n = 1500 об/мин		
			p = 0 бар	p = 140 бар	p = 320 бар	p = 7 бар	p = 140 бар	p = 320 бар
P1 & P2	V02	5,8 мл/об	8,7	7,0	4,8	0,5	2,6	5,4
	V03	9,8 мл/об	14,7	13,0	10,8	0,6	4,0	8,6
	V04	12,8 мл/об	19,2	17,5	15,3	0,6	5,0	11,0
	V05	15,9 мл/об	23,9	22,2	20,0	0,7	6,1	13,5
	V06	19,8 мл/об	29,7	28,0	25,8	0,7	7,5	16,6
	V07	22,5 мл/об	33,7	32,0	29,9	0,8	8,5	18,8
	V08	24,9 мл/об	37,4	35,7	33,5	0,8	9,3	20,7
	V09	28,0 мл/об	42,0	40,3	38,1	0,9	10,4	23,2
V10	31,8 мл/об	47,7	46,0	43,8	0,9	11,7	26,2	
V11	35,0 мл/об	52,5	50,8	48,9 ¹⁾	1,0	12,8	27,0 ¹⁾	
V12	41,0 мл/об	61,5	59,8	57,9 ¹⁾	1,1	14,9	31,5 ¹⁾	
V14	45,0 мл/об	67,5	65,8	63,9 ¹⁾	1,2	16,3	34,5 ¹⁾	
V15	50,0 мл/об	75,0	73,3	71,6 ²⁾	1,3	18,1	35,7 ²⁾	

¹⁾ V11 - V12 - V14 = макс. 300 бар перем. давления ²⁾ V15 = макс. 280 бар перем. давления

Модель № T6CC W - 022 - 008 - 1 R 00 - C 1 00 - ..

Серия – SAE B 2 болта
 J744 крепежный фланец

Опция вала для тяжелых режимов работы

Производительность P1 и P2

Объемная производительность (мл/об)

003 = 10,8 017 = 58,3
 005 = 17,2 020 = 63,8
 006 = 21,3 022 = 70,3
 008 = 26,4 025 = 79,3
 010 = 34,1 028 = 88,8
 012 = 37,1 031 = 100,0
 014 = 46,0

Тип вала — Вал для тяжелых режимов (только T6CCW)

1 = шпоночный (не SAE) 2 = шпоночный (SAE BB)
 3 = 3 = шлицевой (SAE BB) 15 зубцов
 5 = шлицевой (SAE B) 13 зубцов

Направление вращения (вид с торца вала)

R = По часовой стрелке
 L = Против часовой стрелки

Модификации

Крепление с переменными соединения

P2	P1 = 1" - S = 3"			
	Резьба UNC		Метрическая резьба	
	00	01	0M	W0
	1"	3/4" ¹⁾	1"	3/4

P2	P1 = 1" - S = 2,1/2"			
	Резьба UNC		Метрическая резьба	
	10	11	1M	W1
	1"	3/4"	1"	3/4

¹⁾ макс. до 46 мл/об

²⁾ макс. до 126 мл/об

Спереди всегда устанавливайте больший картридж.

Класс уплотнения

1 = S1 BUNA N – макс. 0,7 бар
 (для минерального масла)

4 = S4 EPDM – макс. 7 бар
 (для негорючих жидкостей)

5 = S5 VITON® – макс. 7 бар
 (для минерального масла и негорючих жидкостей)

Код изделия

Расположение портов (см. стр. 72)

00 = стандартное

ВНУТРЕННЯЯ УТЕЧКА (ТИПИЧНАЯ)

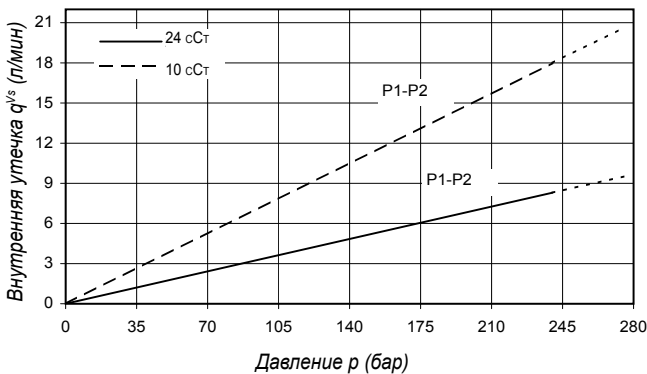

Не включайте насос более чем на 5 секунд при любой скорости и вязкости, если внутренняя утечка на 50% превышает теоретический расход. Общая утечка равна сумме потерь каждого сектора при соответствующих условиях эксплуатации.

УРОВЕНЬ ШУМА (ТИПИЧНЫЙ) - T6CC - 022 - 022

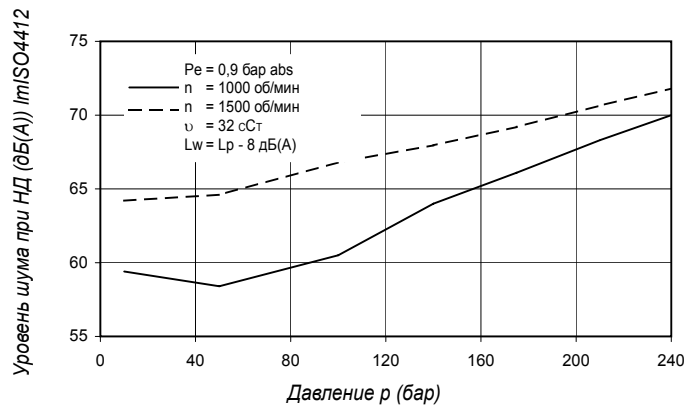

Здесь приводится уровень шума сдвоенного насоса при работе обеих ступеней при уровне давления, указанном на кривой.

ГИДРОМЕХАНИЧЕСКИЕ ПОТЕРИ (ТИПИЧНЫЕ)

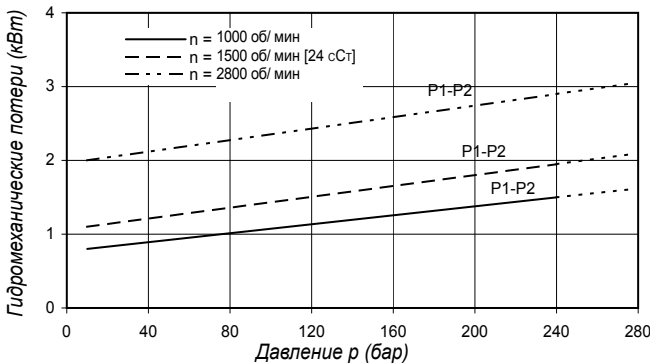

Общая потеря гидромеханической мощности равна сумме потерь каждой ступени при соответствующих условиях эксплуатации.

ДОПУСТИМАЯ РАДИАЛЬНАЯ НАГРУЗКА

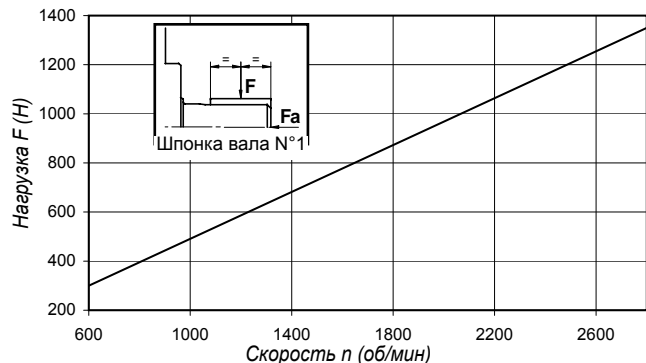

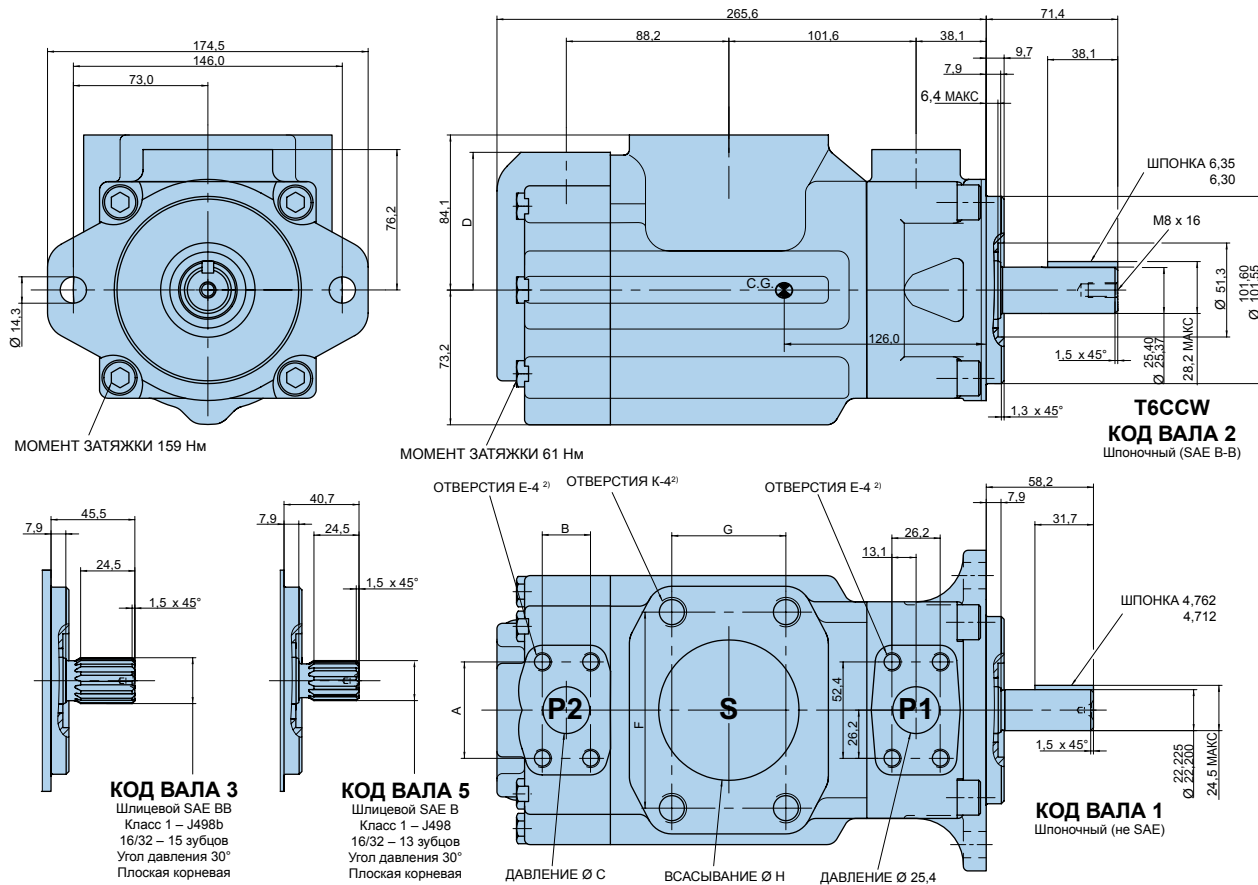

Альтернативные порты

Код	S = 3"				S = 2,1/2" ²⁾			
	00	01 ¹⁾	0M	W0 ¹⁾	10	11 ¹⁾	1M	W1 ¹⁾
A	52,4	47,7	52,4	47,7	52,4	47,7	52,4	47,7
B	26,2	22,4	26,2	22,4	26,2	22,4	26,2	22,4
Ø С	25,4	19,0	25,4	19,0	25,4	19,0	25,4	19,0
D	74,7	76,2	74,7	76,2	74,7	76,2	74,7	76,2
E	3/8" - 16UNC x 19		M10 x 19		3/8"-16 UNC x 19		M10 x 19	
F	106,4				88,9			
G	61,9				50,9			
Ø Н	76,2				63,5			
K	5/8" – 11UNC X 28,4		M16 x 28,4		1/2"-13 UNC x 23,9		M12 x 23,9	

Пределы момента вала (мл/об x бар)	
Вал	Vi x p max.
1	14300
2	21420
3	32670
5	20600

¹⁾ Макс. кулачок 014 ²⁾ P1 + P2 = макс 126 мл/об

ЭКСПЛУАТАЦИОННЫЕ ХАРАКТЕРИСТИКИ – ТИПИЧНЫЕ (24 сст)

Напорное отверстие	Серия	Vi Объемная произв-сть	Расход q _{ve} (л/мин) при n = 1500 об/мин			Потреб. мощность P (кВт) при n = 1500 об/мин		
			p = 0 бар	p = 140 бар	p = 240 бар	p = 7 бар	p = 140 бар	p = 240 бар
P1	003	10,8 мл/об	16,2	11,2	7,7	1,3	5,3	8,4
	005	17,2 мл/об	25,8	20,8	17,3	1,4	7,5	12,2
	006	21,3 мл/об	31,9	26,9	23,4	1,5	8,9	14,7
	008	26,4 мл/об	39,6	34,6	31,1	1,6	10,7	17,7
	010	34,1 мл/об	51,1	46,1	42,6	1,7	13,4	22,3
P2	012	37,1 мл/об	55,6	50,6	47,1	1,7	14,4	24,1
	014	46,0 мл/об	69,0	64,0	60,5	1,9	17,6	29,5
	017	58,3 мл/об	87,4	82,4	78,9	2,1	21,9	36,9
	020	63,8 мл/об	95,7	90,7	87,2	2,2	23,8	40,2
	022	70,3 мл/об	105,4	100,4	96,9	2,3	26,1	44,1
	025	79,3 мл/об	118,9	113,9	110,4	2,5	29,2	49,5
	028	88,8 мл/об	133,2	128,2	125,8 ¹⁾	2,8	32,7	48,5 ¹⁾
	031	100,0 мл/об	150,0	145,0	142,6 ¹⁾	2,8	36,5	54,4 ¹⁾

¹⁾ 028 - 031 = макс. 210 бар перем. давления ²⁾ Соединения для портов могут изготавливаться с метрической резьбой (свяжитесь с "Паркер Ханнифин")

Модель № T67CB W - 010 - B10 - 1 R 00 - A 1 M1 - ..

Серия – SAE В 2 болта
 J744 крепежный фланец

Опция вала для тяжелых режимов работы

Производительность P1

Объемная производительность (мл/об)

003 = 10,8	017 = 58,3
005 = 17,2	020 = 63,8
006 = 21,3	022 = 70,3
008 = 26,4	025 = 79,3
010 = 34,1	028 = 88,8
012 = 37,1	031 = 100,0
014 = 46,0	

Производительность P2

Объемная производительность (мл/об)

B02 = 5,8	B09 = 28,0
B03 = 9,8	B10 = 31,8
B04 = 12,8	B11 = 35,0
B05 = 15,9	B12 = 41,0
B06 = 19,8	B14 = 45,0
B07 = 22,5	B15 = 50,0
B08 = 24,9	

Тип вала Вал для тяжелых режимов (только T67CW)

- 1 = шпоночный (не SAE) 2 = шпоночный (SAE BB)
- 3 = шлицевой (SAE BB) 15 зубцов
- 5 = шлицевой (SAE B) 13 зубцов

Модификации

Крепление с различными соединениями

- 11 = фланец SAE, 4 болта (J518), резьба UNC
- M1 = фланец SAE, 4 болта (J518), метрическая резьба

Класс уплотнения

- 1 = S1 BUNA N – макс. 0,7 бар (для минерального масла)
- 4 = S4 EPDM – макс. 7 бар (для негорючих жидкостей)
- 5 = S5 VITON® – макс. 7 бар (для минерального масла и негорючих жидкостей)

Код изделия

- Расположение портов (см. стр. 72)
- 00 = стандартное

Направление вращения (вид с торца вала)

- R = По часовой стрелке
- L = Против часовой стрелки

ВНУТРЕННЯЯ УТЕЧКА (ТИПИЧНАЯ)

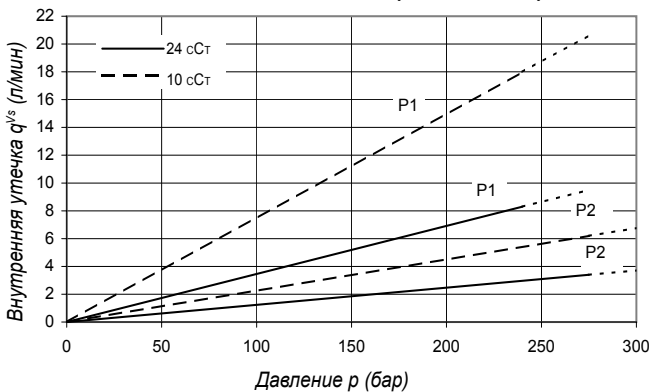

Не включайте насос более чем на 5 секунд при любой скорости и вязкости, если внутренняя утечка на 50% превышает теоретический расход. Общая утечка равна сумме потерь каждого сектора при соответствующих условиях эксплуатации.

УРОВЕНЬ ШУМА (ТИПИЧНЫЙ) - T6CC – 022 – 022

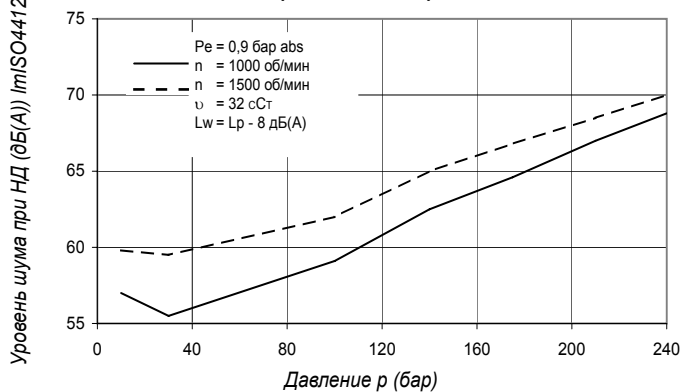

Здесь приводится уровень шума сдвоенного насоса при работе обеих ступеней при уровне давления, указанном на кривой.

ГИДРОМЕХАНИЧЕСКИЕ ПОТЕРИ (ТИПИЧНЫЕ)

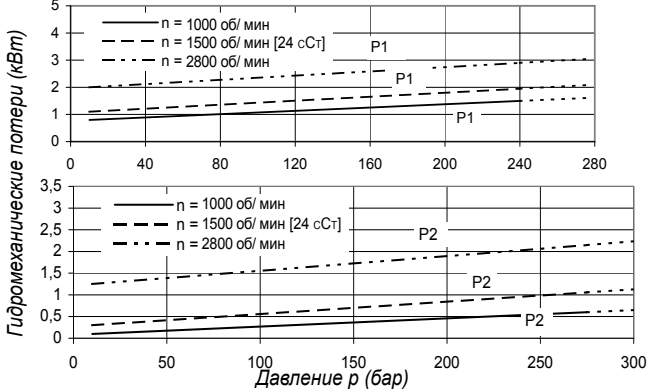

Общая потеря гидромеханической мощности равна сумме потерь каждой ступени при соответствующих условиях эксплуатации.

ДОПУСТИМАЯ РАДИАЛЬНАЯ НАГРУЗКА

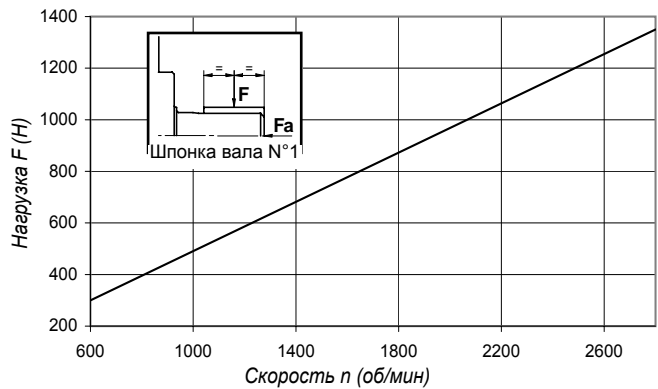

Максимальная допустимая осевая нагрузка $F_a = 800$ Н

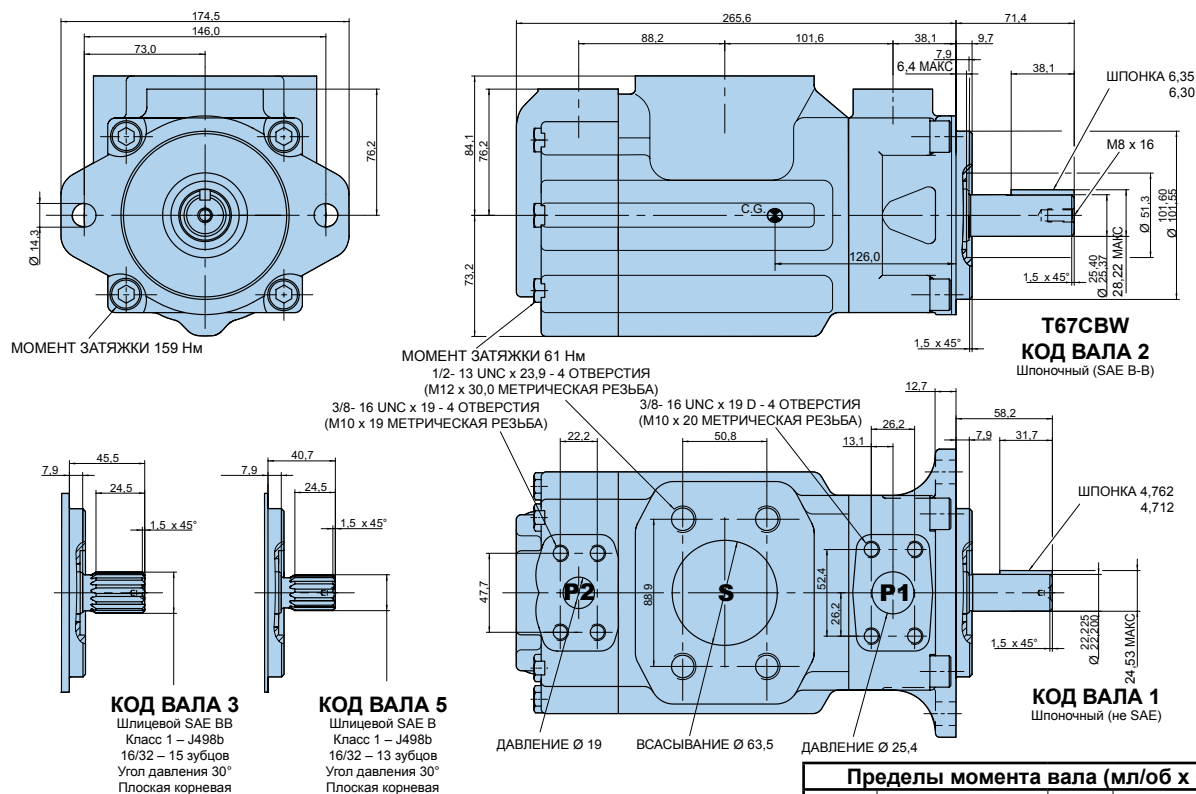

Пределы момента вала (мл/об x бар)			
Вал	Vi x p max.	Вал	Vi x p max.
1	14300	3	32670
2	21420	5	20600

ЭКСПЛУАТАЦИОННЫЕ ХАРАКТЕРИСТИКИ – ТИПИЧНЫЕ (24 cCT)

Напорное отверстие	Серия	Vi Объемная произв-сть	Расход q _{v6} (л/мин) при n = 1500 об/мин			Потреб. мощность P (кВт) при n = 1500 об/мин		
			p = 0 бар	p = 140 бар	p = 275 бар	p = 7 бар	p = 140 бар	p = 275 бар
P1	003	10,8 мл/об	16,2	11,2	*	1,3	5,3	*
	005	17,2 мл/об	25,8	20,8	16,1	1,4	7,5	13,9
	006	21,3 мл/об	31,9	26,9	22,2	1,5	8,9	16,8
	008	26,4 мл/об	39,6	34,6	29,9	1,6	10,7	20,3
	010	34,1 мл/об	51,1	46,1	41,4	1,7	13,4	25,6
	012	37,1 мл/об	55,6	50,6	45,9	1,7	14,4	27,6
	014	46,0 мл/об	69,0	64,0	59,3	1,9	17,6	33,7
	017	58,3 мл/об	87,4	82,4	77,7	2,1	21,9	42,2
	020	63,8 мл/об	95,7	90,7	86,0	2,2	23,8	46,0
	022	70,3 мл/об	105,4	100,4	95,7	2,3	26,1	50,4
	025	79,3 мл/об	118,9	113,9	109,2	2,5	29,2	56,6
028	88,8 мл/об	133,2	128,2	125,8 ¹⁾	2,8	32,7	48,5 ¹⁾	
031	100,0 мл/об	150,0	145,0	142,6 ¹⁾	2,8	36,5	54,4 ¹⁾	
			p = 0 бар	p = 140 бар	p = 300 бар	p = 7 бар	p = 140 бар	p = 300 бар
P2	V02	5,8 мл/об	8,7	7,0	5,1	0,5	2,6	5,1
	V03	9,8 мл/об	14,7	13,0	11,1	0,6	4,0	8,1
	V04	12,8 мл/об	19,2	17,5	15,6	0,6	5,0	10,4
	V05	15,9 мл/об	23,9	22,2	20,2	0,7	6,1	12,7
	V06	19,8 мл/об	29,7	28,0	26,1	0,7	7,5	15,6
	V07	22,5 мл/об	33,7	32,0	30,2	0,8	8,5	17,6
	V08	24,9 мл/об	37,4	35,7	33,7	0,8	9,3	19,5
	V09	28,0 мл/об	42,0	40,3	38,4	0,9	10,4	21,8
	V10	31,8 мл/об	47,7	46,0	44,1	0,9	11,7	26,2
	V11	35,0 мл/об	52,5	50,8	48,9	1,0	12,8	27,0
	V12	41,0 мл/об	61,5	59,8	57,9	1,1	14,9	31,5
	V14	45,0 мл/об	67,5	65,8	63,9	1,2	16,3	34,5
	V15	50,0 мл/об	75,0	73,3	71,6 ²⁾	1,3	18,1	35,7 ²⁾

* Мы не рекомендуем использовать размер 003 для P1 при 275 бар и 1500 об/мин, так как внутренние утечки превышают 50% теоретического расхода.

¹⁾ 028 - 031 = макс. 210 бар перем. давления ²⁾ V15 = макс. 280 бар перем. давления.

Модель № T7DB или T7DBS - B42 - B10 - 1 R 00 - A 1 M1 - ..

Серия T7DB - 125 A2 HW

2 болта ISO, фланец 3019-2

Серия T7DBS - 2 болта SAE C

J744 крепежный фланец

Производительность P1

Объемная производительность (мл/об)

B14 = 44,0 B31 = 99,2

B17 = 55,0 B35 = 113,4

B20 = 66,0 B38 = 120,6

B22 = 70,3 B42 = 137,5

B24 = 81,1 045 = 145,7

B28 = 90,0 050 = 158,0

Производительность P2

Объемная производительность (мл/об)

B02 = 5,8 B09 = 28,0

B03 = 9,8 B10 = 31,8

B04 = 12,8 B11 = 35,0

B05 = 15,9 B12 = 41,0

B06 = 19,8 B14 = 45,0

B07 = 22,5 B15 = 50,0

B08 = 24,9

Тип вала T7DBS

1 = шпоночный (SAE C) 3 = шлицевой (SAE C) 14 зубцов

2 = шпоночный (не SAE) 4 = шлицевой (SAE C)

Тип вала T7DB - T7DBS

5 = шпоночный (ISO 3019 - 2 - G32M)

Модификации

Крепление с различными соединениями

4 болта SAE, фланец J518

	Метрич. резьба T7DB - T7DBS		Резьба UNC T7DBS	
	M0	M1	00	01
P1	1,1/4"	1,1/4"	1,1/4"	1,1/4"
P2	1"	3/4"	1"	3/4"
S	3"	3"	3"	3"

Класс уплотнения

1 = S1 BUNA N – макс. 0,7 бар

(для минерального масла)

4 = S4 EPDM – макс. 7 бар

(для негорючих жидкостей)

5 = S5 VITON® – макс. 7 бар

(для минерального масла и негорючих жидкостей)

Код изделия

Расположение портов (см. стр. 72)

00 = стандартное

Направление вращения (вид с торца вала)

R = По часовой стрелке

L = Против часовой стрелки

ВНУТРЕННЯЯ УТЕЧКА (ТИПИЧНАЯ)

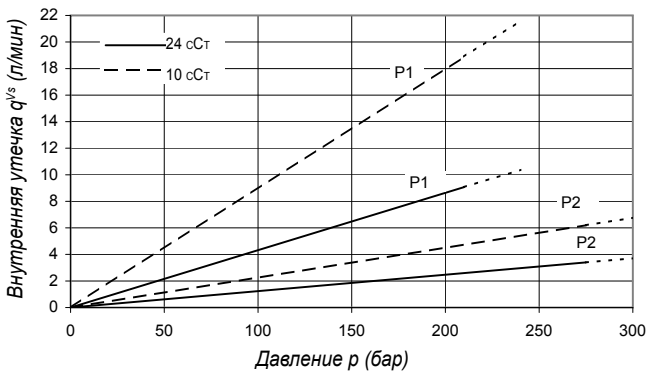

Не включайте насос более чем на 5 секунд при любой скорости и вязкости, если внутренняя утечка на 50% превышает теоретический расход. Общая утечка равна сумме потерь каждого сектора при соответствующих условиях эксплуатации.

УРОВЕНЬ ШУМА (ТИПИЧНЫЙ) - T7DBS - B31 - B10

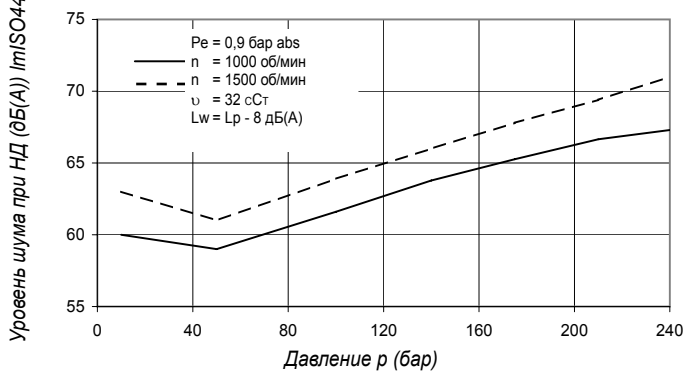

Здесь приводится уровень шума сдвоенного насоса при работе обеих ступеней при уровне давления, указанном на кривой.

ГИДРОМЕХАНИЧЕСКИЕ ПОТЕРИ (ТИПИЧНЫЕ)

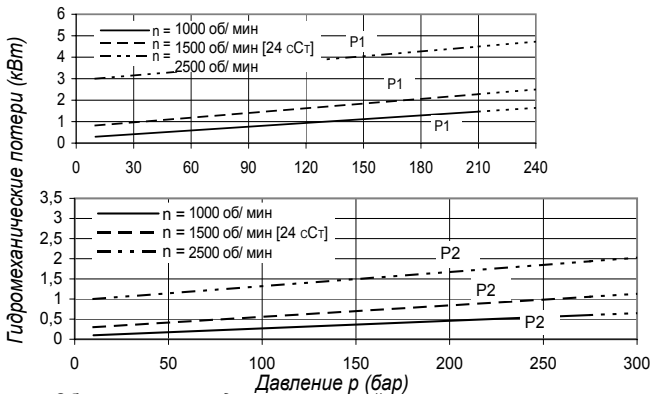

Общая потеря гидромеханической мощности равна сумме потерь каждой ступени при соответствующих условиях эксплуатации.

ДОПУСТИМАЯ РАДИАЛЬНАЯ НАГРУЗКА

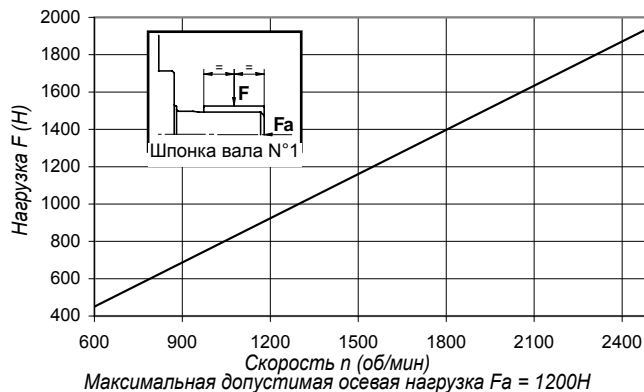

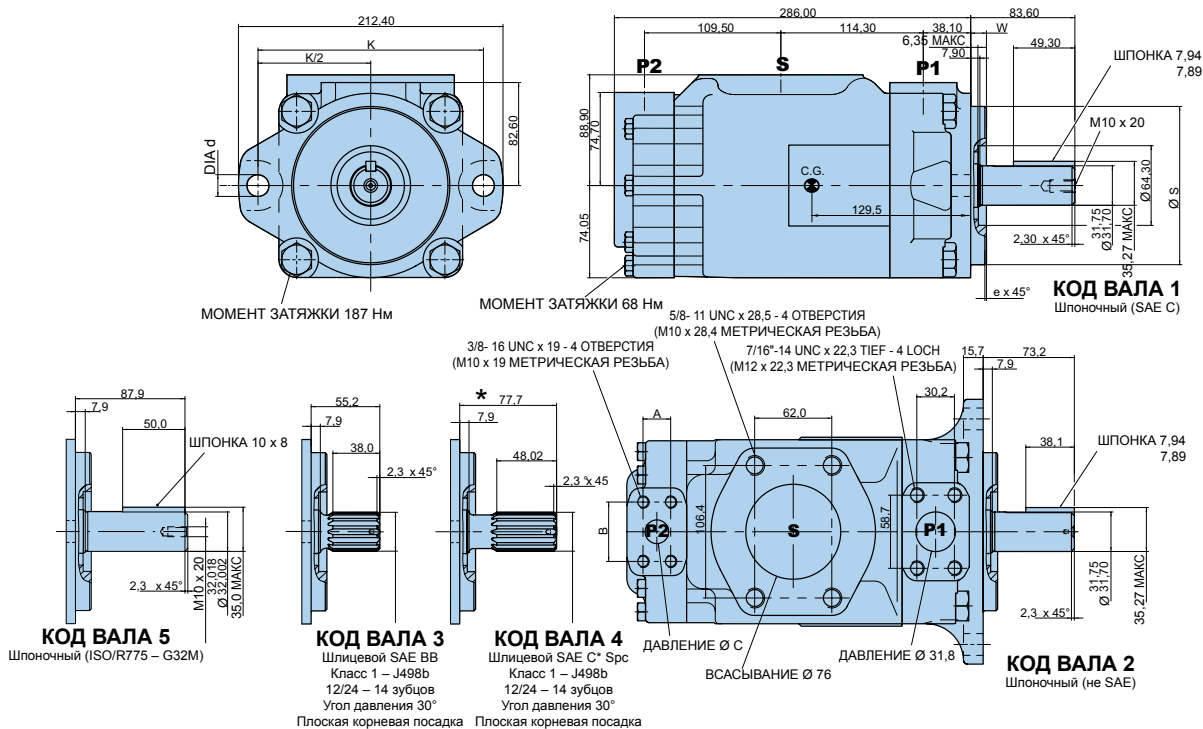

Альтернативный фланец крепления						
	Диам. S		e x 45°	W	K	Диам. d
	Макс.	Мин.				
T7DB	125,000	124,937	2,0	9,5	180,0	18,0
T7DBS	127,000	126,950	1,3	12,7	181,0	17,5

Альтернат. перем. соединения		
	00 и M0	01 и M1
A	26,20	22,20
B	52,35	47,6
C	25,00	19,0

Пределы момента вала (мл/об x бар)			
Вал	Vi x p max.	Вал	Vi x p max.
1	43240	4	61200
2	34590	5	42500
3	61200		

ЭКСПЛУАТАЦИОННЫЕ ХАРАКТЕРИСТИКИ – ТИПИЧНЫЕ (24 cCT)

Напорное отверстие	Hubring	Vi Объемная произв-сть	Расход q _{ve} (л/мин) при n = 1500 об/мин			Потреб. мощность P (кВт) при n = 1500 об/мин		
			p = 0 бар	p = 140 бар	p = 250 бар	p = 7 бар	p = 140 бар	p = 250 бар
P1	V14	44,0 мл/об	66,0	59,4	54,2	1,5	16,6	29,0
	V17	55,0 мл/об	82,5	75,9	70,7	1,7	20,4	35,8
	V20	66,0 мл/об	99,0	92,4	87,2	1,9	24,3	42,7
	V22	70,3 мл/об	105,5	98,8	93,7	2,0	25,8	45,4
	V24	81,1 мл/об	121,7	115,0	109,9	2,2	29,5	52,1
	V28	90,0 мл/об	135,0	128,4	123,2	2,3	32,7	57,7
	V31	99,2 мл/об	148,8	142,2	137,0	2,5	35,9	63,5
	V35	113,4 мл/об	170,1	163,5	158,3	2,7	40,8	72,3
	V38	120,6 мл/об	180,9	174,3	169,1	2,9	43,4	76,8
	V42	137,5 мл/об	206,3	199,6	194,5	3,2	49,3	87,4
045	145,7 мл/об	218,6	209,2	202,6 ¹⁾	4,1	52,8	89,5 ¹⁾	
050	158,0 мл/об	237,0	227,7	223,0 ²⁾	4,4	57,1	85,0 ²⁾	
			p = 0 бар	p = 140 бар	p = 300 бар	p = 7 бар	p = 140 бар	p = 300 бар
P2	V02	5,8 мл/об	8,7	7,0	5,1	0,5	2,6	5,1
	V03	9,8 мл/об	14,7	13,0	11,1	0,6	4,0	8,1
	V04	12,8 мл/об	19,2	17,5	15,6	0,6	5,0	10,4
	V05	15,9 мл/об	23,9	22,2	20,2	0,7	6,1	12,7
	V06	19,8 мл/об	29,7	28,0	26,1	0,7	7,5	15,6
	V07	22,5 мл/об	33,7	32,0	30,2	0,8	8,5	17,6
	V08	24,9 мл/об	37,4	35,7	33,7	0,8	9,3	19,5
	V09	28,0 мл/об	42,0	40,3	38,4	0,9	10,4	21,8
	V10	31,8 мл/об	47,7	46,0	44,1	0,9	11,7	26,2
	V11	35,0 мл/об	52,5	50,8	48,9	1,0	12,8	27,0
	V12	41,0 мл/об	61,5	59,8	57,9	1,1	14,9	31,5
	V14	45,0 мл/об	67,5	65,8	63,9	1,2	16,3	34,5
V15	50,0 мл/об	75,0	73,3	71,6 ³⁾	1,3	18,1	35,7 ³⁾	

¹⁾ 045 = макс. 240 бар перем. давления ²⁾ 050 = макс. 210 бар перем. давления ³⁾ V15 = макс. 280 бар перем. давления.

Модель № T67DC W - B42 - 010 - 1 R 00 - A 1 M1 - ..

Серия – 2 болта SAE C
 J744 крепежный фланец

Опция вала для тяжелых режимов работы

Производительность P1

Объемная производительность (мл/об)

V14 = 44,0 V31 = 99,2
 V17 = 55,0 V35 = 113,4
 V20 = 66,0 V38 = 120,6
 V22 = 70,3 V42 = 137,5
 V24 = 81,1 045 = 145,7
 V28 = 90,0 050 = 158,0

Производительность P2

Объемная производительность (мл/об)

003 = 10,8 017 = 58,3
 005 = 17,2 020 = 63,8
 006 = 21,3 022 = 70,3
 008 = 26,4 025 = 79,3
 010 = 34,1 028 = 88,8
 012 = 37,1 031 = 100,0
 014 = 46,0

Тип вала

1 = шпоночный (SAE C) 3 = шлицевой (SAE C) 14 зубцов
 2 = шпоночный (не SAE) 4 = шлицевой (SAE C)

Тип вала (для тяж. режимов, только T67DCW)

5 = шпоночный (не SAE)

Модификации

Крепление с различными соединениями
 4 болта SAE, фланец J518

	Метрич. резьба		Резьба UNC	
	M0	M1	00	01
P1	1,1/4"	1,1/4"	1,1/4"	1,1/4"
P2	1"	3/4"	1"	3/4"
S	3"	3"	3"	3"

Класс уплотнения

1 = S1 BUNA N – макс. 0,7 бар
 (для минерального масла)
 4 = S4 EPDM – макс. 7 бар
 (для негорючих жидкостей)
 5 = S5 VITON® – макс. 7 бар
 (для минерального масла и негорючих жидкостей)

Код изделия

Расположение портов (см. стр. 72)
 00 = стандартное

Направление вращения (вид с торца вала)

R = По часовой стрелке
 L = Против часовой стрелки

ВНУТРЕННЯЯ УТЕЧКА (ТИПИЧНАЯ)

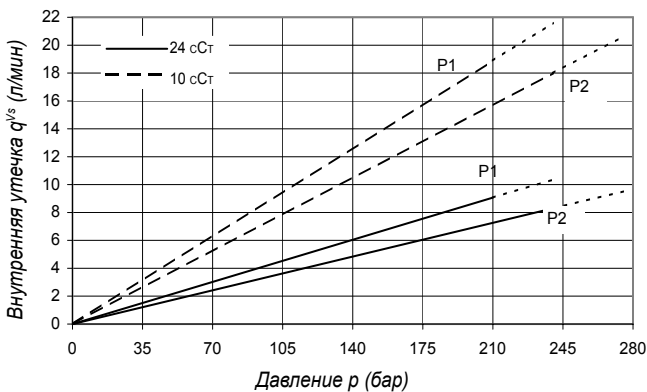

Не включайте насос более чем на 5 секунд при любой скорости и вязкости, если внутренняя утечка на 50% превышает теоретический расход. Общая утечка равна сумме потерь каждого сектора при соответствующих условиях эксплуатации.

УРОВЕНЬ ШУМА (ТИПИЧНЫЙ) - T67DC - B31 - 022

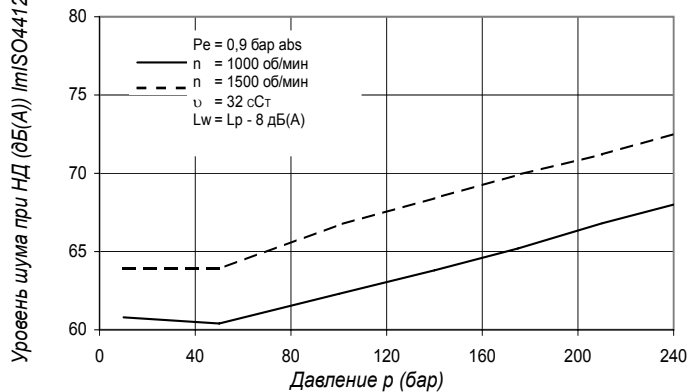

Здесь приводится уровень шума сдвоенного насоса при работе обеих ступеней при уровне давления, указанном на кривой.

ГИДРОМЕХАНИЧЕСКИЕ ПОТЕРИ (ТИПИЧНЫЕ)

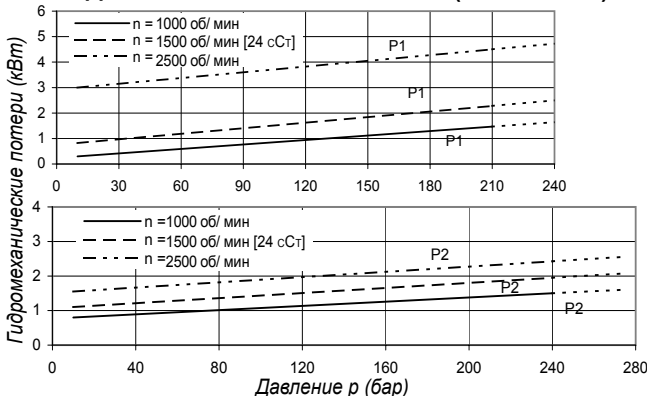

Общая потеря гидромеханической мощности равна сумме потерь каждой ступени при соответствующих условиях эксплуатации.

ДОПУСТИМАЯ РАДИАЛЬНАЯ НАГРУЗКА

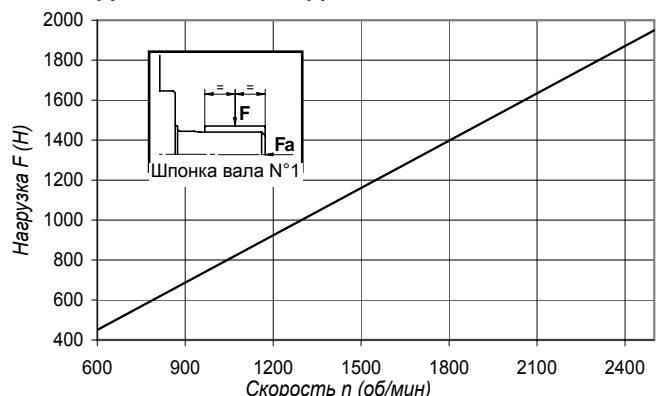

Максимальная допустимая осевая нагрузка $F_a = 1200$ Н

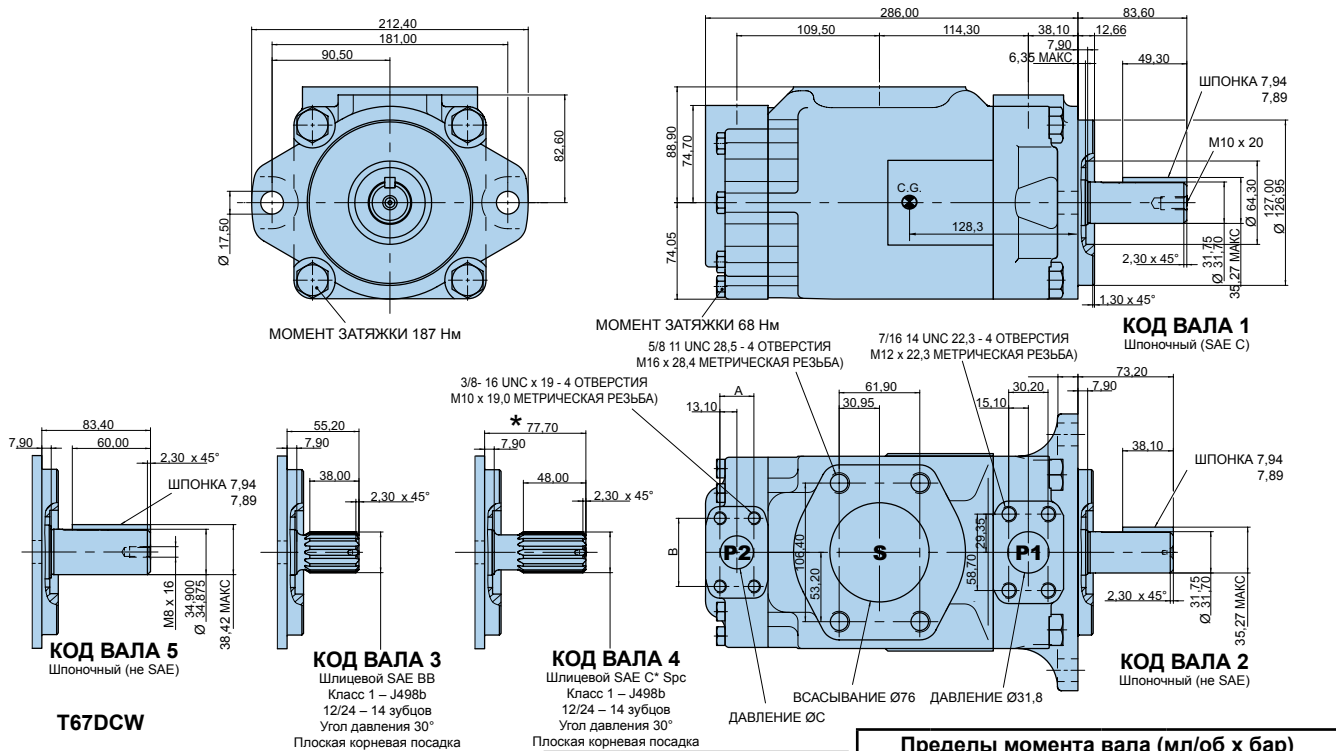

Альтернат. перем. соединения		
	00 и M0	01 и M1
A	26,20	22,20
B	52,35	47,60
C	25,00	19,00

Пределы момента вала (мл/об x бар)			
Вал	Vi x p max.	Вал	Vi x p max.
1	43240	4	61200
2	34590	5	55600
3	61200		

ЭКСПЛУАТАЦИОННЫЕ ХАРАКТЕРИСТИКИ – ТИПИЧНЫЕ (24 cст)

Напорное отверстие	Серия	Vi Объемная произв-сть	Расход q _v (л/мин) при n = 1500 об/мин			Потреб. мощность P (кВт) при n = 1500 об/мин		
			p = 0 бар	p = 140 бар	p = 250 бар	p = 7 бар	p = 140 бар	p = 250 бар
P1	B14	44,0 мл/об	66,0	59,4	54,2	1,5	16,6	29,0
	B17	55,0 мл/об	82,5	75,9	70,7	1,7	20,4	35,8
	B20	66,0 мл/об	99,0	92,4	87,2	1,9	24,3	42,7
	B22	70,3 мл/об	105,5	98,8	93,7	2,0	25,8	45,4
	B24	81,1 мл/об	121,7	115,0	109,9	2,2	29,5	52,1
	B28	90,0 мл/об	135,0	128,4	123,2	2,3	32,7	57,7
	B31	99,2 мл/об	148,8	142,2	137,0	2,5	35,9	63,5
	B35	113,4 мл/об	170,1	163,5	158,3	2,7	40,8	72,3
	B38	120,6 мл/об	180,9	174,3	169,1	2,9	43,4	76,8
	B42	137,5 мл/об	206,3	199,6	194,5	3,2	49,3	87,4
	045	145,7 мл/об	218,6	209,2	202,6 ²⁾	4,1	52,8	89,5 ²⁾
	050	158,0 мл/об	237,0	227,7	223,0 ¹⁾	4,4	57,1	85,0 ¹⁾
			p = 0 бар	p = 140 бар	p = 275 бар	p = 7 бар	p = 140 бар	p = 275 бар
P2	003	10,8 мл/об	16,2	11,2	*	1,3	5,3	*
	005	17,2 мл/об	25,8	20,8	16,1	1,4	7,5	13,9
	006	21,3 мл/об	31,9	26,9	22,2	1,5	8,9	16,8
	008	26,4 мл/об	39,6	34,6	29,9	1,6	10,7	20,3
	010	34,1 мл/об	51,1	46,1	41,4	1,7	13,4	25,6
	012	37,1 мл/об	55,6	50,6	45,9	1,7	14,4	27,6
	014	46,0 мл/об	69,0	64,0	59,3	1,9	17,6	33,7
	017	58,3 мл/об	87,4	82,4	77,7	2,1	21,9	42,2
	020	63,8 мл/об	95,7	90,7	86,0	2,2	23,8	46,0
	022	70,3 мл/об	105,4	100,4	95,7	2,3	26,1	50,4
	025	79,3 мл/об	118,9	113,9	109,2	2,5	29,2	56,6
	028	88,8 мл/об	133,2	128,2	125,8 ¹⁾	2,8	32,7	48,5 ¹⁾
	031	100,0 мл/об	150,0	145,0	142,6 ¹⁾	2,8	36,5	54,4 ¹⁾

* Мы не рекомендуем использовать размер 003 для P1 при 275 бар и 1500 об/мин, так как внутренние утечки превышают 50% теоретического расхода
¹⁾ 050 – 028 - 031 = макс. 210 бар перем. давления ²⁾ 045 = макс. 240 бар перем. давления

Модель № T7DD или T7DDS - B42 - B22 - 1 R 00 - A 1 M0 - ..

Серия T7DD - 4 болта ISO
 ISO 2 болта 3019-2 фланец 125-B4HW
 Серия T7DDS - SAE C 6 болтов
 J744 крепежный фланец

Производительность P1 и P2

Объемная производительность (мл/об)

V14 = 44,0 V31 = 99,2
 V17 = 55,0 V35 = 113,4
 V20 = 66,0 V38 = 120,6
 V22 = 70,3 V42 = 137,5
 V24 = 81,1 V45 = 145,7
 V28 = 90,0 V50 = 158,0

Тип вала

1 = шпоночный (SAE C) 3 = шлицевой (SAE C) 14 зубцов
 2 = шпоночный (SAE CC) 4 = шлицевой (SAE BB)

Тип вала - T7DD и T7DDS

5 = шпоночный (ISO 3019-2 - G32M)

Модификации

Крепление с различными соединениями
 4 болта SAE фланец J518

Тип	P1 и P2 = 1,1/4" - S = 4"	
	Метрич. резьба	Резьба UNC
T7DD	M0	
T7DDS	M0	00

Класс уплотнения

1 = S1 BUNA N – макс. 0,7 бар
 (для минерального масла)
 4 = S4 EPDM – макс. 7 бар
 (для негорючих жидкостей)
 5 = S5 VITON® – макс. 7 бар
 (для минерального масла и негорючих жидкостей)

Код изделия

Расположение портов (см. стр. 72)
 00 = стандартное

Направление вращения (вид с торца вала)

R = По часовой стрелке
 L = Против часовой стрелки

ВНУТРЕННЯЯ УТЕЧКА (ТИПИЧНАЯ)

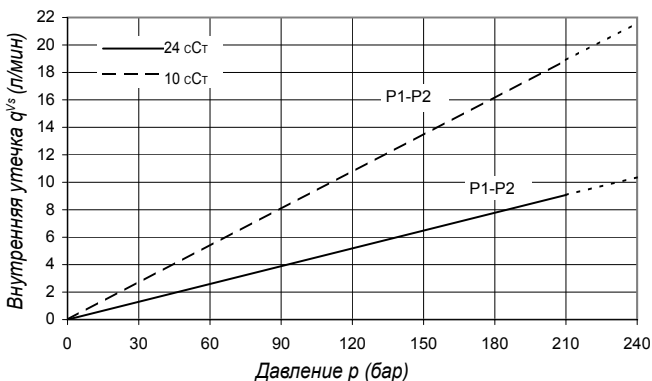

Не включайте насос более чем на 5 секунд при любой скорости и вязкости, если внутренняя утечка на 50% превышает теоретический расход. Общая утечка равна сумме потерь каждого сектора при соответствующих условиях эксплуатации.

УРОВЕНЬ ШУМА (ТИПИЧНЫЙ) - T67DC - B31 - 022

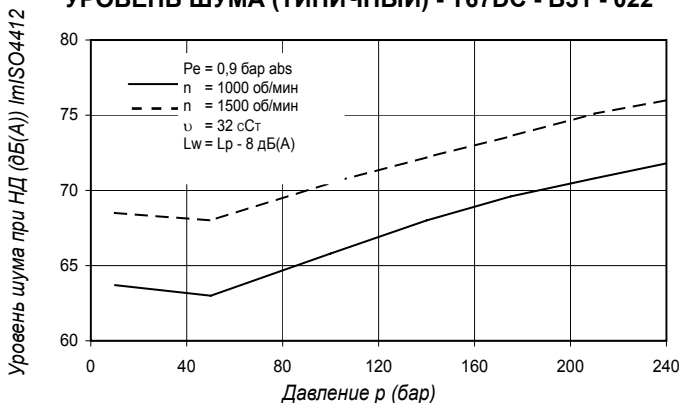

Здесь приводится уровень шума сдвоенного насоса при работе обеих ступеней при уровне давления, указанном на кривой.

ГИДРОМЕХАНИЧЕСКИЕ ПОТЕРИ (ТИПИЧНЫЕ)

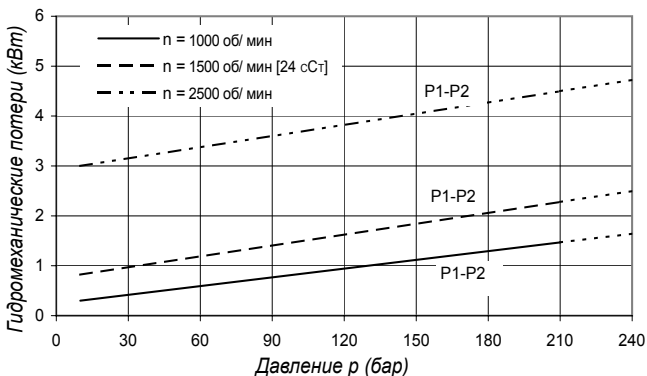

Общая потеря гидромеханической мощности равна сумме потерь каждой ступени при соответствующих условиях эксплуатации.

ДОПУСТИМАЯ РАДИАЛЬНАЯ НАГРУЗКА

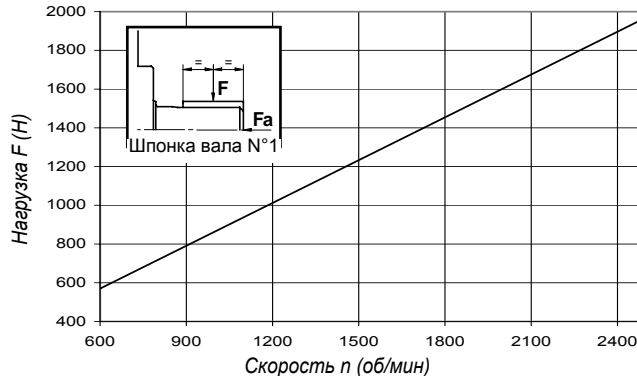

Максимальная допустимая осевая нагрузка Fa = 1200Н

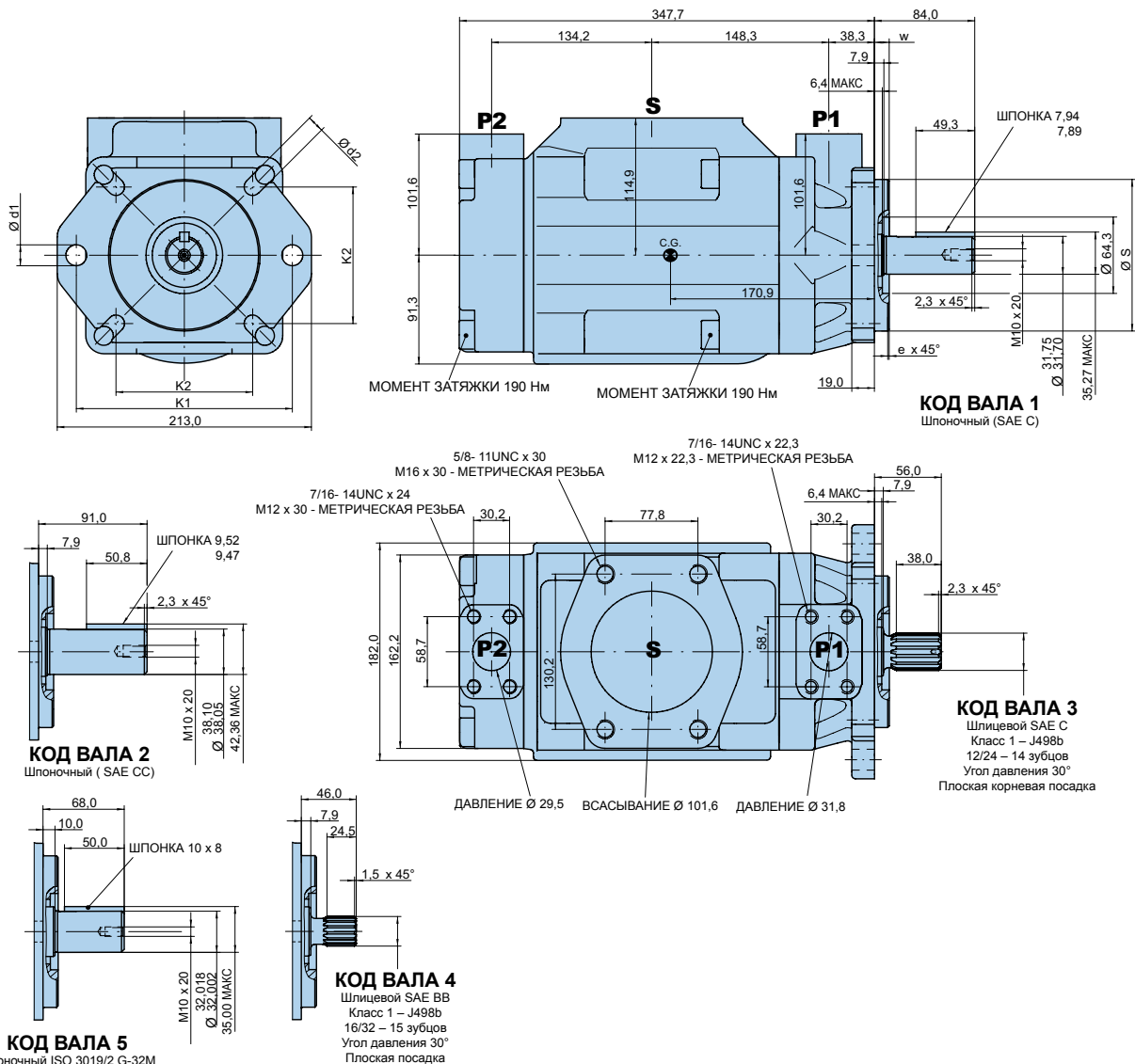

Альтернативный фланец крепления								
Серия	Диам. S		e x 45°	W	K1	Диам. d1	K2	Диам. d2
	Макс.	Мин.						
T7DD	125,000	124,937	2,0	9,5	180,0	18,0	113,14	14,0
T7DDS	127,000	126,950	1,3	12,7	181,0	17,5	114,50	14,3

Пределы момента вала (мл/об x бар)			
Вал	Vi x p max.	Вал	Vi x p max.
1	43240	4	35880
2	71750	5	45200
3	61200		

ЭКСПЛУАТАЦИОННЫЕ ХАРАКТЕРИСТИКИ – ТИПИЧНЫЕ (24 cCT)

Напорное отверстие	Серия	Vi Объемная произв-сть	Расход q _v (л/мин) при n = 1500 об/мин			Потреб. мощность P (кВт) при n = 1500 об/мин		
			p = 0 бар	p = 140 бар	p = 250 бар	p = 7 бар	p = 140 бар	p = 250 бар
P1	B14	44,0 мл/об	66,0	59,4	54,2	1,5	16,6	29,0
	B17	55,0 мл/об	82,5	75,9	70,7	1,7	20,4	35,8
	B20	66,0 мл/об	99,0	92,4	87,2	1,9	24,3	42,7
	B22	70,3 мл/об	105,5	98,8	93,7	2,0	25,8	45,4
	B24	81,1 мл/об	121,7	115,0	109,9	2,2	29,5	52,1
	B28	90,0 мл/об	135,0	128,4	123,2	2,3	32,7	57,7
P2	B31	99,2 мл/об	148,8	142,2	137,0	2,5	35,9	63,5
	B35	113,4 мл/об	170,1	163,5	158,3	2,7	40,8	72,3
	B38	120,6 мл/об	180,9	174,3	169,1	2,9	43,4	76,8
	B42	137,5 мл/об	206,3	199,6	194,5	3,2	49,3	87,4
	O45	145,7 мл/об	218,6	209,2	202,6 ¹⁾	4,1	52,8	89,5 ¹⁾
	O50	158,0 мл/об	237,0	227,7	223,0 ²⁾	4,4	57,1	85,0 ²⁾

¹⁾ O45 = макс.240 бар. перем. давления. ²⁾ O50 = макс.210 бар. перем. давления.

Модель № T7EB или T7EBS - 042 - B12 - 1 R 00 - A 1 M1 - ..

Серия T7EB - 2 болта ISO, фланец 3019-2
 Mounting flange 125-A2 HW
 Серия T7EBS - 2 болта SAE C
 J744 крепежный фланец

Производительность P1
 Объемная производительность (мл/об)
 042 = 132,3 057 = 183,3
 045 = 142,4 062 = 196,7
 050 = 158,5 066 = 213,3
 052 = 164,8 072 = 227,1
 054 = 171,0 085 = 268,7

Производительность P2
 Объемная производительность (мл/об)
 B02 = 5,8 B09 = 28,0
 B03 = 9,8 B10 = 31,8
 B04 = 12,8 B11 = 35,0
 B05 = 15,9 B12 = 41,0
 B06 = 19,8 B14 = 45,0
 B07 = 22,5 B15 = 50,0
 B08 = 24,9

Тип вала T7EBS
 1 = шпоночный (SAE CC 3 = шлицевой (SAE C) 14 зубцов
 2 = шпоночный (не SAE) 4 = шлицевой (SAE CC)
Тип вала T7DB - T7DBS
 5 = шпоночный (ISO/R775 - G38M)

Модификации

Крепление с различными соединениями
 4 болта SAE фланец J518

P1 = 1,1/2" - P2 = 3/4" - S = 3,1/2"		
	Метрич. резьба T7EB - T7EBS	Резьба UNC T7EBS
Код	M1	01

Класс уплотнения
 1 = S1 BUNA N – макс. 0,7 бар
 (для минерального масла)
 4 = S4 EPDM – макс. 7 бар
 (для негорючих жидкостей)
 5 = S5 VITON® – макс. 7 бар
 (для минерального масла и негорючих жидкостей)

Код изделия

Расположение портов (см. стр. 72)
 00 = стандартное

Направление вращения (вид с торца вала)
 R = По часовой стрелке
 L = Против часовой стрелки

ВНУТРЕННЯЯ УТЕЧКА (ТИПИЧНАЯ)

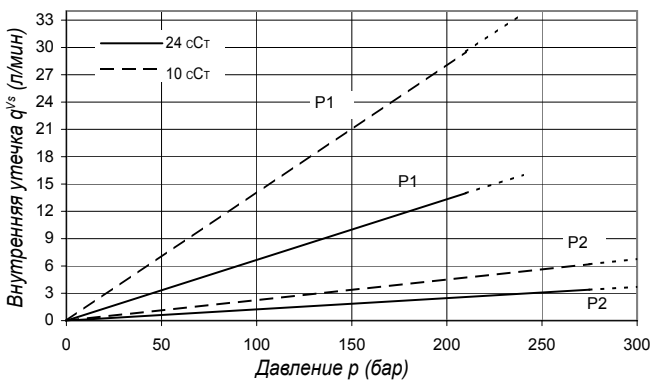

Не включайте насос более чем на 5 секунд при любой скорости и вязкости, если внутренняя утечка на 50% превышает теоретический расход. Общая утечка равна сумме потерь каждого сектора при соответствующих условиях эксплуатации.

УРОВЕНЬ ШУМА (ТИПИЧНЫЙ) - T7EBS - 050 - B03

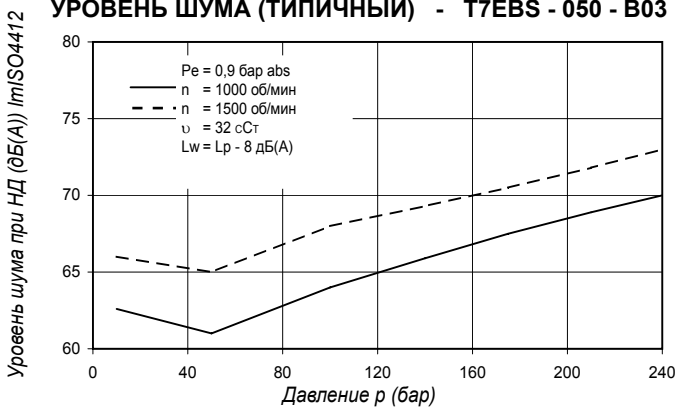

Здесь приводится уровень шума сдвоенного насоса при работе обеих ступеней при уровне давления, указанном на кривой.

ГИДРОМЕХАНИЧЕСКИЕ ПОТЕРИ (ТИПИЧНЫЕ)

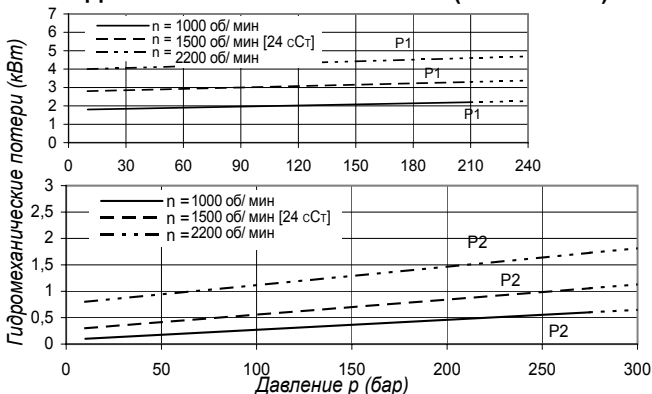

Общая потеря гидромеханической мощности равна сумме потерь каждой ступени при соответствующих условиях эксплуатации.

ДОПУСТИМАЯ РАДИАЛЬНАЯ НАГРУЗКА

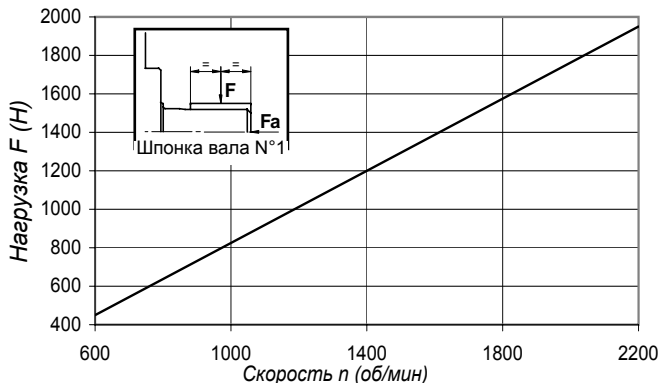

Максимальная допустимая осевая нагрузка Fa = 2000Н

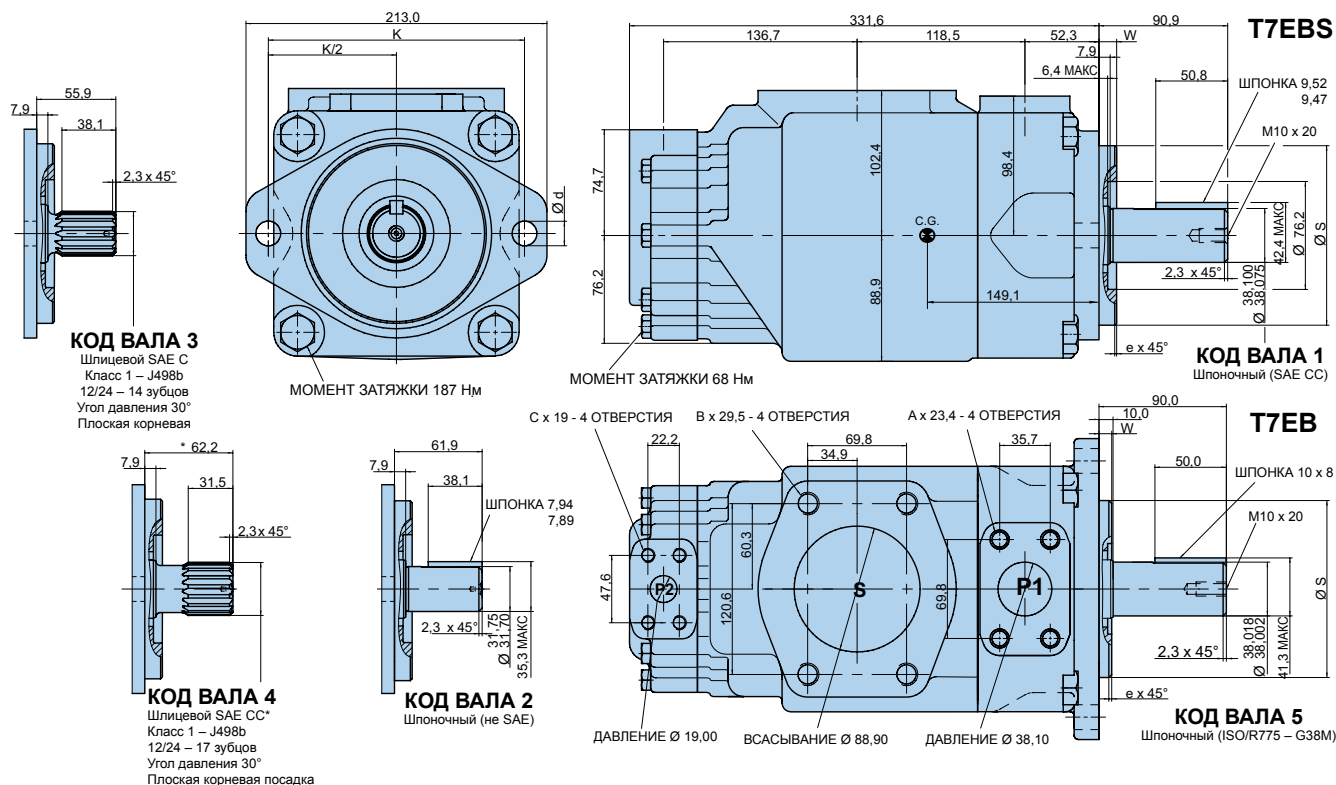

Альтернативный фланец крепления						
	Диам. S		e x 45°	W	K	Диам. d
	Макс.	Мин.				
T7EB	125,000	124,937	2,0	9,5	180,0	18,0
T7EBS	127,000	126,950	1,3	12,7	181,0	17,5

Альтернат. перем. соединения		
	01	M1
A	3/4"-13 UNC	M12
B	5/8"-11 UNC	M16
C	3/8"-16 UNC	M10

Пределы момента вала (мл/об x бар)			
Вал	Vi x p max.	Вал	Vi x p max.
1	68500	4	68500
2	34590	5	68500
3	61200		

ЭКСПЛУАТАЦИОННЫЕ ХАРАКТЕРИСТИКИ – ТИПИЧНЫЕ (24 cCT)

Напорное отверстие	Серия	Vi Объемная произв-сть	Расход q _{v6} (л/мин) при n = 1500 об/мин			Потреб. мощность P (кВт) при n = 1500 об/мин			
			p = 0 бар	p = 140 бар	p = 240 бар	p = 7 бар	p = 140 бар	p = 240 бар	
P1	042	132,3 мл/об	198,5	188,5	181,3	5,2	49,4	82,6	
	045	142,4 мл/об	213,6	203,6	196,5	5,4	52,9	88,7	
	050	158,5 мл/об	237,7	227,7	220,6	5,7	58,5	98,3	
	052	164,8 мл/об	247,2	237,2	230,1	5,8	60,8	102,1	
	054	171,0 мл/об	256,5	246,5	239,4	5,9	63,0	105,8	
	057	183,3 мл/об	275,0	265,0	257,9	6,1	67,3	113,2	
	062	196,7 мл/об	295,0	285,0	277,9	6,4	71,9	121,3	
	066	213,3 мл/об	319,9	309,0	302,8	6,7	77,7	131,2	
	072	227,1 мл/об	340,6	330,6	323,5	6,9	82,6	139,5	
	085	268,7 мл/об	403,0	392,0 ¹⁾	-	9,1	65,8 ¹⁾	-	
P2			p = 0 бар	p = 140 бар	p = 300 бар	p = 7 бар	p = 140 бар	p = 300 бар	
		V02	5,8 мл/об	8,7	7,0	5,1	0,5	2,6	5,1
		V03	9,8 мл/об	14,7	13,0	11,1	0,6	4,0	8,1
		V04	12,8 мл/об	19,2	17,5	15,6	0,6	5,0	10,4
		V05	15,9 мл/об	23,9	22,2	20,2	0,7	6,1	12,7
		V06	19,8 мл/об	29,7	28,0	26,1	0,7	7,5	15,6
		V07	22,5 мл/об	33,7	32,0	30,2	0,8	8,5	17,6
		V08	24,9 мл/об	37,4	35,7	33,7	0,8	9,3	19,5
		V09	28,0 мл/об	42,0	40,3	38,4	0,9	10,4	21,8
		V10	31,8 мл/об	47,7	46,0	44,1	0,9	11,7	26,2
		V11	35,0 мл/об	52,5	50,8	48,9	1,0	12,8	27,0
		V12	41,0 мл/об	61,5	59,8	57,9	1,1	14,9	31,5
		V14	45,0 мл/об	67,5	65,8	63,9	1,2	16,3	34,5
		V15	50,0 мл/об	75,0	73,3	71,6 ²⁾	1,3	18,1	35,7 ²⁾

¹⁾ 085 = макс. 90 бар перем. давления ²⁾ V15 = 280 бар перем. давления.

Модель № T67EC - 085 - 020 - 1 R 00 - A 1 00 - ..

Серия - 2 болта SAE C
 J744 крепежный фланец

Производительность P1

Объемная производительность (мл/об)

042 = 132,3 057 = 183,3
 045 = 142,4 062 = 196,7
 050 = 158,5 066 = 213,3
 052 = 164,8 072 = 227,1
 054 = 171,0 085 = 268,7

Производительность P2

Объемная производительность (мл/об)

003 = 10,8 017 = 58,3
 005 = 17,2 020 = 63,8
 006 = 21,3 022 = 70,3
 008 = 26,4 025 = 79,3
 010 = 34,1 028 = 88,8
 012 = 37,1 031 = 100,0
 014 = 46,0

Тип вала

- 1 = Шпоночный (SAE CC)
- 2 = Шпоночный (не SAE)
- 3 = Шлицевой (SAE C) 14 зубцов
- 4 = шлицевой (SAE C) 17 зубцов

Модификации

Крепление с различными соединениями
 4 болта SAE, фланец J518

Код	Метрич. резьба		Резьба UNC	
	M0	M1	00	01
P1	1,1/2"	1,1/2"	1,1/2"	1,1/2"
P2	1"	3/4"	1"	3/4"
S	3,1/2"	3,1/2"	3,1/2"	3,1/2"

Класс уплотнения

- 1 = S1 BUNA N – макс. 0,7 бар
(для минерального масла)
- 4 = S4 EPDM – макс. 7 бар
(для негорючих жидкостей)
- 5 = S5 VITON® – макс. 7 бар
(для минерального масла и негорючих жидкостей)

Код изделия

Расположение портов (см. стр. 72)
 00 = стандартное

Направление вращения (вид с торца вала)
 R = По часовой стрелке
 L = Против часовой стрелки

ВНУТРЕННЯЯ УТЕЧКА (ТИПИЧНАЯ)

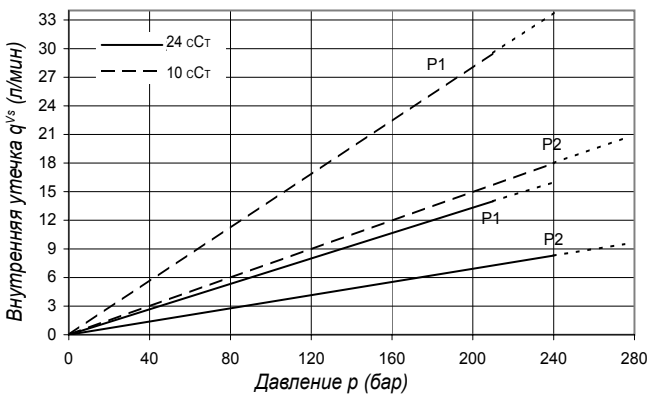

Не включайте насос более чем на 5 секунд при любой скорости и вязкости, если внутренняя утечка на 50% превышает теоретический расход. Общая утечка равна сумме потерь каждого сектора при соответствующих условиях эксплуатации.

УРОВЕНЬ ШУМА (ТИПИЧНЫЙ) - T67EC - 050 - 022

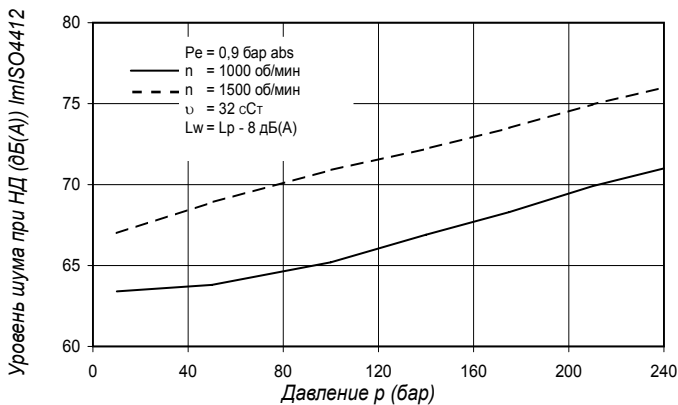

Здесь приводится уровень шума сдвоенного насоса при работе обеих ступеней при уровне давления, указанном на кривой.

ГИДРОМЕХАНИЧЕСКИЕ ПОТЕРИ (ТИПИЧНЫЕ)

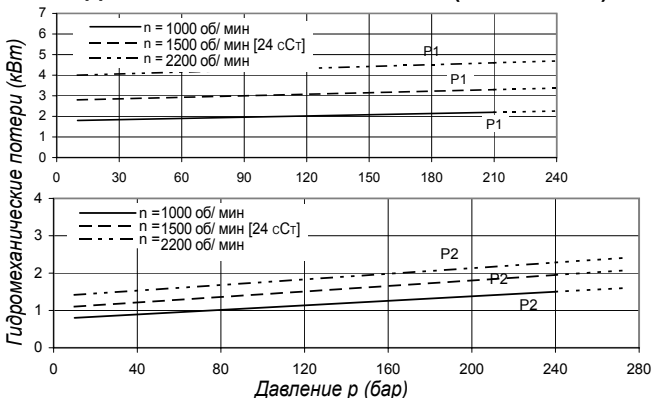

Общая потеря гидромеханической мощности равна сумме потерь каждой ступени при соответствующих условиях эксплуатации.

ДОПУСТИМАЯ РАДИАЛЬНАЯ НАГРУЗКА

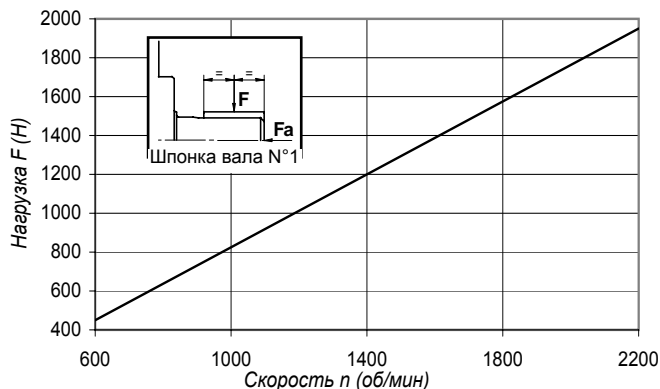

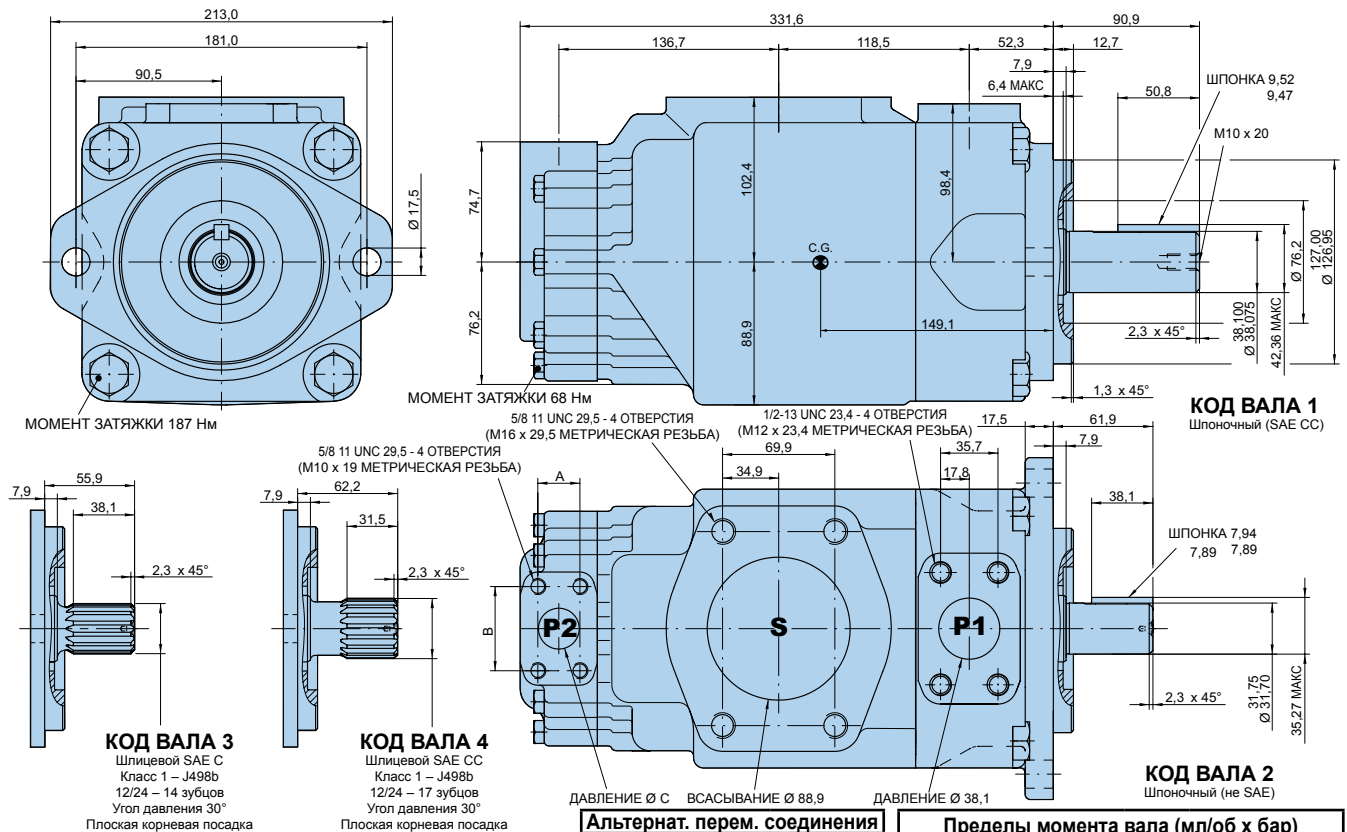

Альтернат. перем. соединения		
	00 и M0	01 и M1
A	26,20	22,20
B	52,35	47,60
C	25,40	19,05

Пределы момента вала (мл/об x бар)			
Вал	$V_i \times p_{max.}$	Вал	$V_i \times p_{max.}$
1	72300	3	61200
2	34590	4	76300

ЭКСПЛУАТАЦИОННЫЕ ХАРАКТЕРИСТИКИ – ТИПИЧНЫЕ (24 cCT)

Напорное отверстие	Серия	V_i Объемная произв-сть	Расход q_{v6} (л/мин) при $n = 1500$ об/мин			Потреб. мощность P (кВт) при $n = 1500$ об/мин			
			$p = 0$ бар	$p = 140$ бар	$p = 240$ бар	$p = 7$ бар	$p = 140$ бар	$p = 240$ бар	
P1	042	132,3 мл/об	198,5	188,5	181,3	5,2	49,4	82,6	
	045	142,4 мл/об	213,6	203,6	196,5	5,4	52,9	88,7	
	050	158,5 мл/об	237,7	227,7	220,6	5,7	58,5	98,3	
	052	164,8 мл/об	247,2	237,2	230,1	5,8	60,8	102,1	
	054	171,0 мл/об	256,5	246,5	239,4	5,9	63,0	105,8	
	057	183,3 мл/об	275,0	265,0	257,9	6,1	67,3	113,2	
	062	196,7 мл/об	295,0	285,0	277,9	6,4	71,9	121,3	
	066	213,3 мл/об	319,9	309,0	302,8	6,7	77,7	131,2	
	072	227,1 мл/об	340,6	330,6	323,5	6,9	82,6	139,5	
	085	268,7 мл/об	403,0	392,0 ¹⁾	-	9,1	65,8 ¹⁾	-	
P2			$p = 0$ бар	$p = 140$ бар	$p = 275$ бар	$p = 7$ бар	$p = 140$ бар	$p = 275$ бар	
		003	10,8 мл/об	16,2	11,2	*	1,3	5,3	*
		005	17,2 мл/об	25,8	20,8	16,1	1,4	7,5	13,9
		006	21,3 мл/об	31,9	26,9	22,2	1,5	8,9	16,8
		008	26,4 мл/об	39,6	34,6	29,9	1,6	10,7	20,3
		010	34,1 мл/об	51,1	46,1	41,4	1,7	13,4	25,6
		012	37,1 мл/об	55,6	50,6	45,9	1,7	14,4	27,6
		014	46,0 мл/об	69,0	64,0	59,3	1,9	17,6	33,7
		017	58,3 мл/об	87,4	82,4	77,7	2,1	21,9	42,2
		020	63,8 мл/об	95,7	90,7	86,0	2,2	23,8	46,0
		022	70,3 мл/об	105,4	100,4	95,7	2,3	26,1	50,4
		025	79,3 мл/об	118,9	113,9	109,2	2,5	29,2	56,6
		028	88,8 мл/об	133,2	128,2	125,8 ²⁾	2,8	32,7	48,5 ²⁾
	031	100,0 мл/об	150,0	145,0	142,6 ²⁾	2,8	36,5	54,4 ²⁾	

* Мы не рекомендуем использовать размер 003 для P1 при 275 бар и 1500 об/мин, так как внутренние утечки превышают 50% теоретического расхода.

¹⁾ 085 = макс. 90 бар перем. давления ²⁾ 028 - 031 = макс. 210 бар перем. давления

Модель № T7ED или T7EDS - 042 - B22 - 1 R 00 - A 1 M0 - ..

Серия T7ED - 125 A2 HW
 2 болта ISO, фланец 3019-2
 Серия T7EDS - 2 болта SAE C
 J744 крепежный фланец

Производительность P1
 Объемная производительность (мл/об)
 042 = 132,3 057 = 183,3
 045 = 142,4 062 = 196,7
 050 = 158,5 066 = 213,3
 052 = 164,8 072 = 227,1
 054 = 171,0 085 = 268,7

Производительность P2
 Объемная производительность (мл/об)
 B14 = 44,0 B31 = 99,2
 B17 = 55,0 B35 = 113,4
 B20 = 66,0 B38 = 120,6
 B22 = 70,3 B42 = 137,5
 B24 = 81,1 045 = 145,7
 B28 = 90,0 050 = 158,0

Тип вала T7EDS
 1 = шпоночный (SAE CC) 3 = шлицевой (SAE C) 14 зубцов
 2 = шпоночный (не SAE) 4 = шлицевой (SAE CC) 17 зубцов

Тип вала T7ED - T7EDS
 5 = шпоночный (ISO/R775 - G38M)

Модификации
 Крепление с различными соединениями
 4 болта SAE фланец J518

P1 = 1,1/2" - P2 = 1,1/4" - S = 4"		
	T7ED - T7EDS	T7EDS
Тип	Метрич. резьба	Резьба UNC
Код	M0	00

Класс уплотнения
 1 = S1 BUNA N - макс. 0,7 бар
 (для минерального масла)
 4 = S4 EPDM - макс. 7 бар
 (для негорючих жидкостей)
 5 = S5 VITON® - макс. 7 бар
 (для минерального масла и негорючих жидкостей)

Код изделия
 Расположение портов (см. стр. 72)
 00 = стандартное

Направление вращения (вид с торца вала)
 R = По часовой стрелке
 L = Против часовой стрелки

ВНУТРЕННЯЯ УТЕЧКА (ТИПИЧНАЯ)

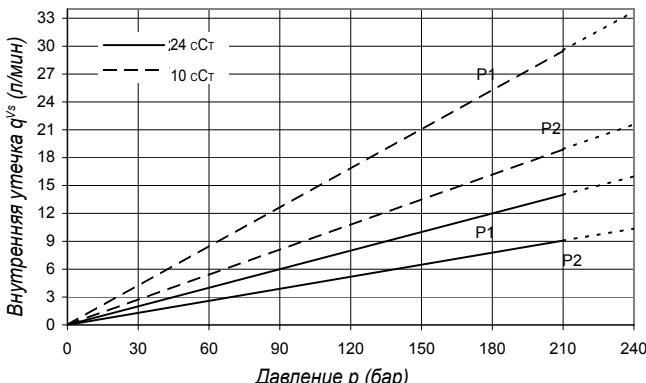

Не включайте насос более чем на 5 секунд при любой скорости и вязкости, если внутренняя утечка на 50% превышает теоретический расход. Общая утечка равна сумме потерь каждого сектора при соответствующих условиях эксплуатации.

УРОВЕНЬ ШУМА (ТИПИЧНЫЙ) - T7EDS - 050 - B31

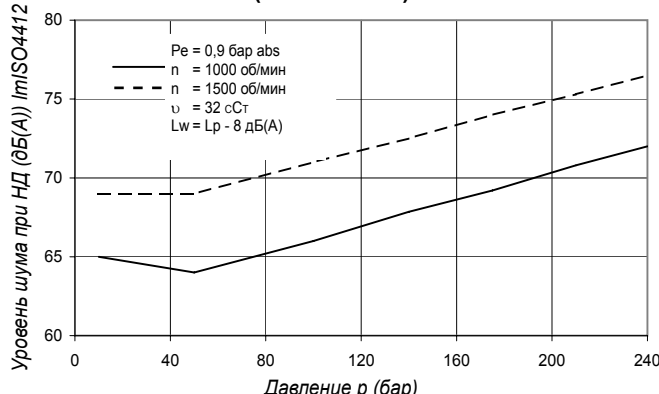

Здесь приводится уровень шума сдвоенного насоса при работе обеих ступеней при уровне давления, указанном на кривой.

ГИДРОМЕХАНИЧЕСКИЕ ПОТЕРИ (ТИПИЧНЫЕ)

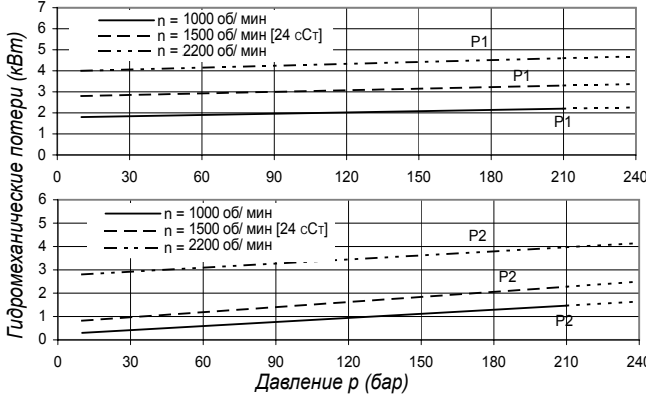

Общая потеря гидромеханической мощности равна сумме потерь каждой ступени при соответствующих условиях эксплуатации.

ДОПУСТИМАЯ РАДИАЛЬНАЯ НАГРУЗКА

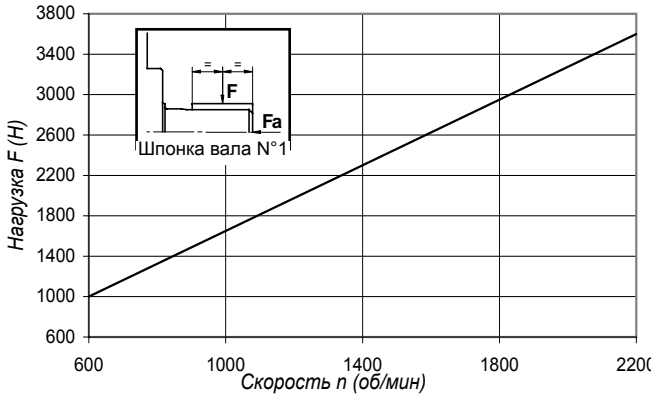

Максимальная допустимая осевая нагрузка Fa = 2000Н



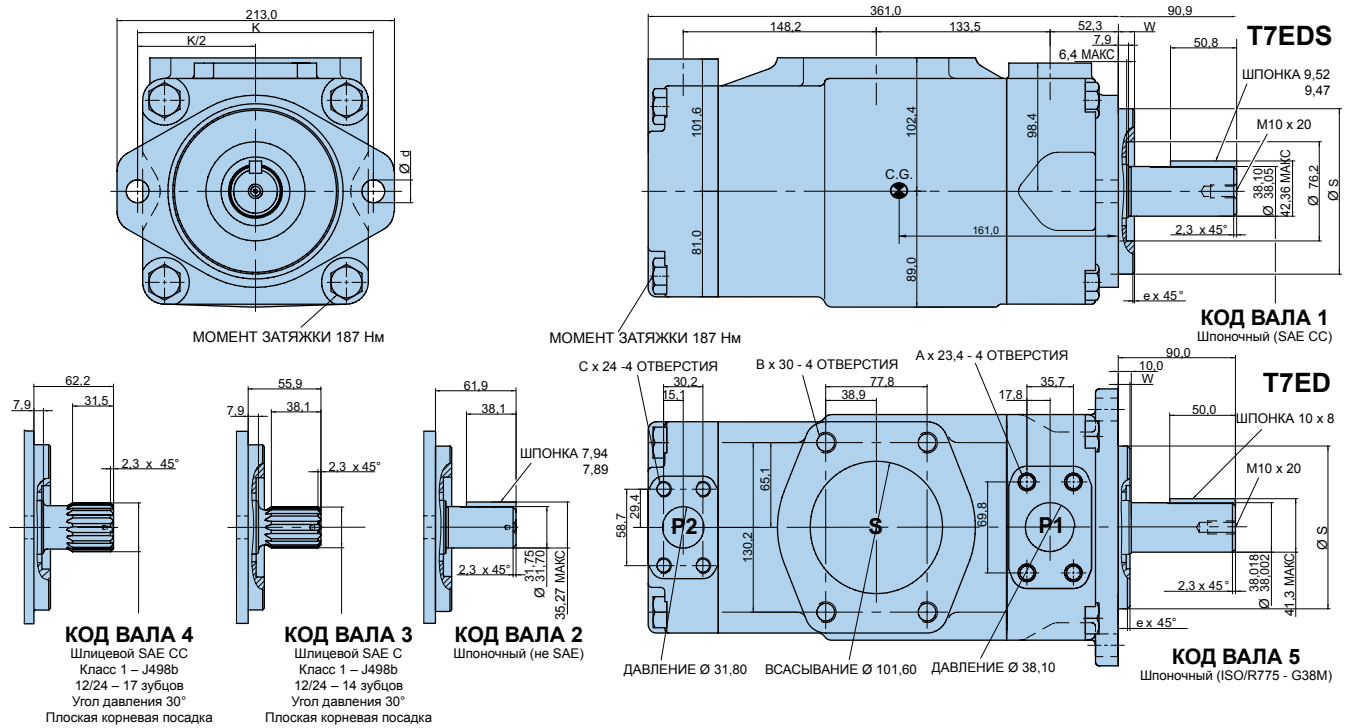

Альтернативный фланец крепления						Альтернат. перем. соединения		Пределы момента вала (мл/об x бар)						
	Диам. S		e x 45°	W	K	Диам. d	A	M0	Вал	Vi x p max.		Вал	Vi x p max.	
	Макс.	Мин.								Вал	Vi x p max.		Вал	Vi x p max.
T7ED	125,000	124,937	2,0	9,5	180,0	18,0	1/2"- 11 UNC	M12	1	72300	4	68500		
T7EDS	127,000	126,950	1,3	12,7	181,0	17,5	5/8"- 11 UNC	M16	2	34590	5	68500		
							7/16"- 11 UNC	M12	3	61200				

ЭКСПЛУАТАЦИОННЫЕ ХАРАКТЕРИСТИКИ – ТИПИЧНЫЕ (24 cCT)

Напорное отверстие	Серия	Vi Объемная произв-сть	Расход q _{v6} (л/мин) при n = 1500 об/мин			Потреб. мощность P (кВт) при n = 1500 об/мин			
			p = 0 бар	p = 140 бар	p = 240 бар	p = 7 бар	p = 140 бар	p = 240 бар	
P1	042	132,3 мл/об	198,5	188,5	181,3	5,2	49,4	82,6	
	045	142,4 мл/об	213,6	203,6	196,5	5,4	52,9	88,7	
	050	158,5 мл/об	237,7	227,7	220,6	5,7	58,5	98,3	
	052	164,8 мл/об	247,2	237,2	230,1	5,8	60,8	102,1	
	054	171,0 мл/об	256,5	246,5	239,4	5,9	63,0	105,8	
	057	183,3 мл/об	275,0	265,0	257,9	6,1	67,3	113,2	
	062	196,7 мл/об	295,0	285,0	277,9	6,4	71,9	121,3	
	066	213,3 мл/об	319,9	309,9	302,8	6,7	77,7	131,2	
	072	227,1 мл/об	340,6	330,6	323,5	6,9	82,6	139,5	
	085	268,7 мл/об	403,0	392,0 ¹⁾	-	9,1	65,8 ¹⁾	-	
P2			p = 0 бар	p = 140 бар	p = 250 бар	p = 7 бар	p = 140 бар	p = 250 бар	
		B14	44,0 мл/об	66,0	59,4	54,2	1,5	16,6	29,0
		B17	55,0 мл/об	82,5	75,9	70,7	1,7	20,4	35,8
		B20	66,0 мл/об	99,0	92,4	87,2	1,9	24,3	42,7
		B22	70,3 мл/об	105,5	98,8	93,7	2,0	25,8	45,4
		B24	81,1 мл/об	121,7	115,0	109,9	2,2	29,5	52,1
		B28	90,0 мл/об	135,0	128,4	123,2	2,3	32,7	57,7
		B31	99,2 мл/об	148,8	142,2	137,0	2,5	35,9	63,5
		B35	113,4 мл/об	170,1	163,5	158,3	2,7	40,8	72,3
		B38	120,6 мл/об	180,9	174,3	169,1	2,9	43,4	76,8
		B42	137,5 мл/об	206,3	199,6	194,5	3,2	49,3	87,4
		045	145,7 мл/об	218,6	209,2	202,6 ³⁾	4,1	52,8	89,5 ³⁾
		050	158,0 мл/об	237,0	227,7	223,0 ²⁾	4,4	57,1	85,0 ²⁾

¹⁾ 085 = макс. 90 бар перем. давления ²⁾ 050 = макс. 210 бар перем. давления ³⁾ 045 = макс. 240 бар перем. давления

Модель № T7EE или T7EES - 066 - 045 - 1 R 00 - A 1 0 00 - ..

Серия T7EE - 250 B4 HW

4 болта ISO, фланец 3019-2

Серия T7EES - 4 болта SAE E 4

J744 крепежный фланец

Производительность P1 и P2

Объемная производительность (мл/об)

042 = 132,3 057 = 183,3

045 = 142,4 062 = 196,7

050 = 158,5 066 = 213,3

052 = 164,8 072 = 227,1

054 = 171,0 085 = 268,7

Тип вала T7EES

1 = шпоночный (SAE CC)

3 = шлицевой (SAE CC) 17 зубцов

4 = шлицевой (SAE D и E) 13 зубцов

5 = шпоночный (SAE D и E)

Тип вала T7EE

2 = шпоночный (ISO 3019/2 – G45N)

Направление вращения (вид с торца вала)

R = По часовой стрелке

L = Против часовой стрелки

Модификации

Крепление с различными соединениями

4 болта SAE фланец J518

P1 и P2 = 1,1/2" – S = 4"		
	T7EE - T7EES	T7EES
Тип	Метрич. резьба	Резьба UNC
Код	M0	00

Соединительная муфта

0 = отсутствует

2 = SAE B

3 = SAE BB

* для получения информации о SAE C свяжитесь с «Паркер Денисон»

Класс уплотнения

1 = S1 BUNA N – макс. 0,7 бар

(для минерального масла)

4 = S4 EPDM – макс. 7 бар

(для негорючих жидкостей)

5 = S5 VITON® – макс. 7 бар

(для минерального масла и негорючих жидкостей)

Код изделия

Расположение портов (см. стр. 72)

00 = стандартное

ВНУТРЕННЯЯ УТЕЧКА (ТИПИЧНАЯ)

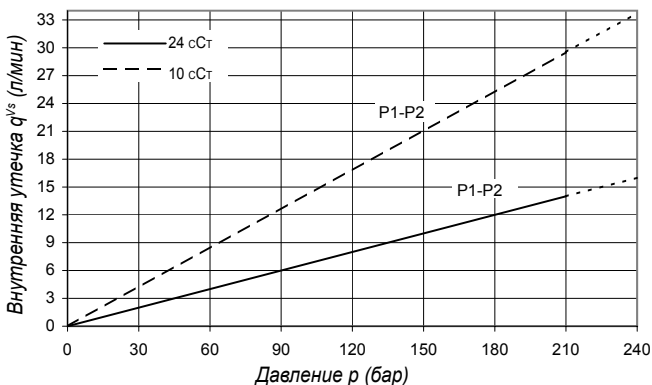

Не включайте насос более чем на 5 секунд при любой скорости и вязкости, если внутренняя утечка на 50% превышает теоретический расход. Общая утечка равна сумме потерь каждого сектора при соответствующих условиях эксплуатации.

УРОВЕНЬ ШУМА (ТИПИЧНЫЙ) - T7EE - 050 - 050

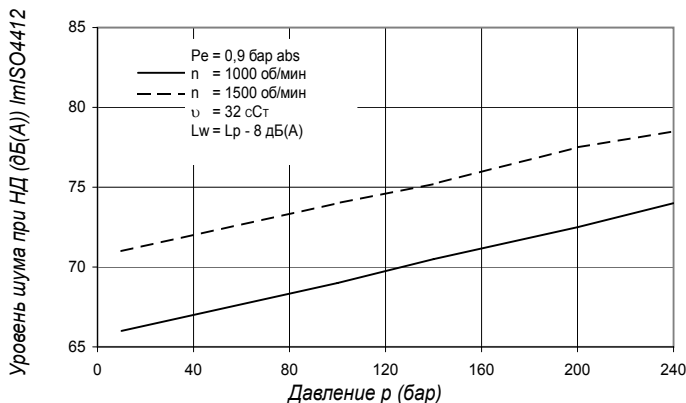

Здесь приводится уровень шума сдвоенного насоса при работе обеих ступеней при уровне давления, указанном на кривой.

ГИДРОМЕХАНИЧЕСКИЕ ПОТЕРИ (ТИПИЧНЫЕ)

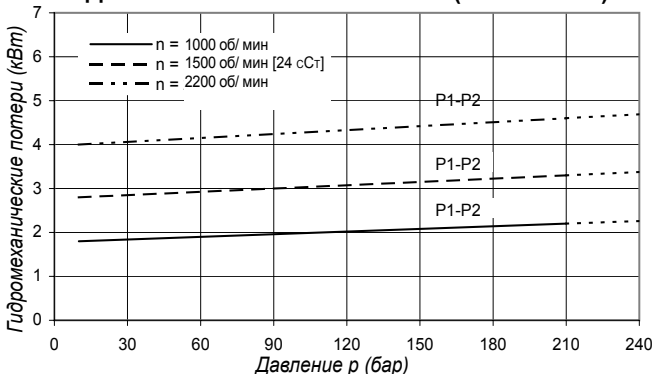

Общая потеря гидромеханической мощности равна сумме потерь каждой ступени при соответствующих условиях эксплуатации.

ДОПУСТИМАЯ РАДИАЛЬНАЯ НАГРУЗКА

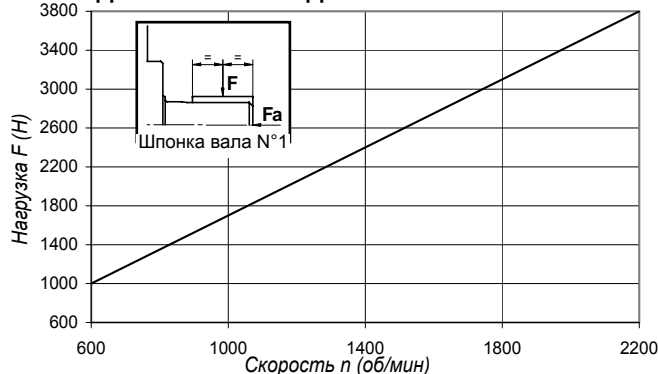

Максимальная допустимая осевая нагрузка Fa = 2000Н

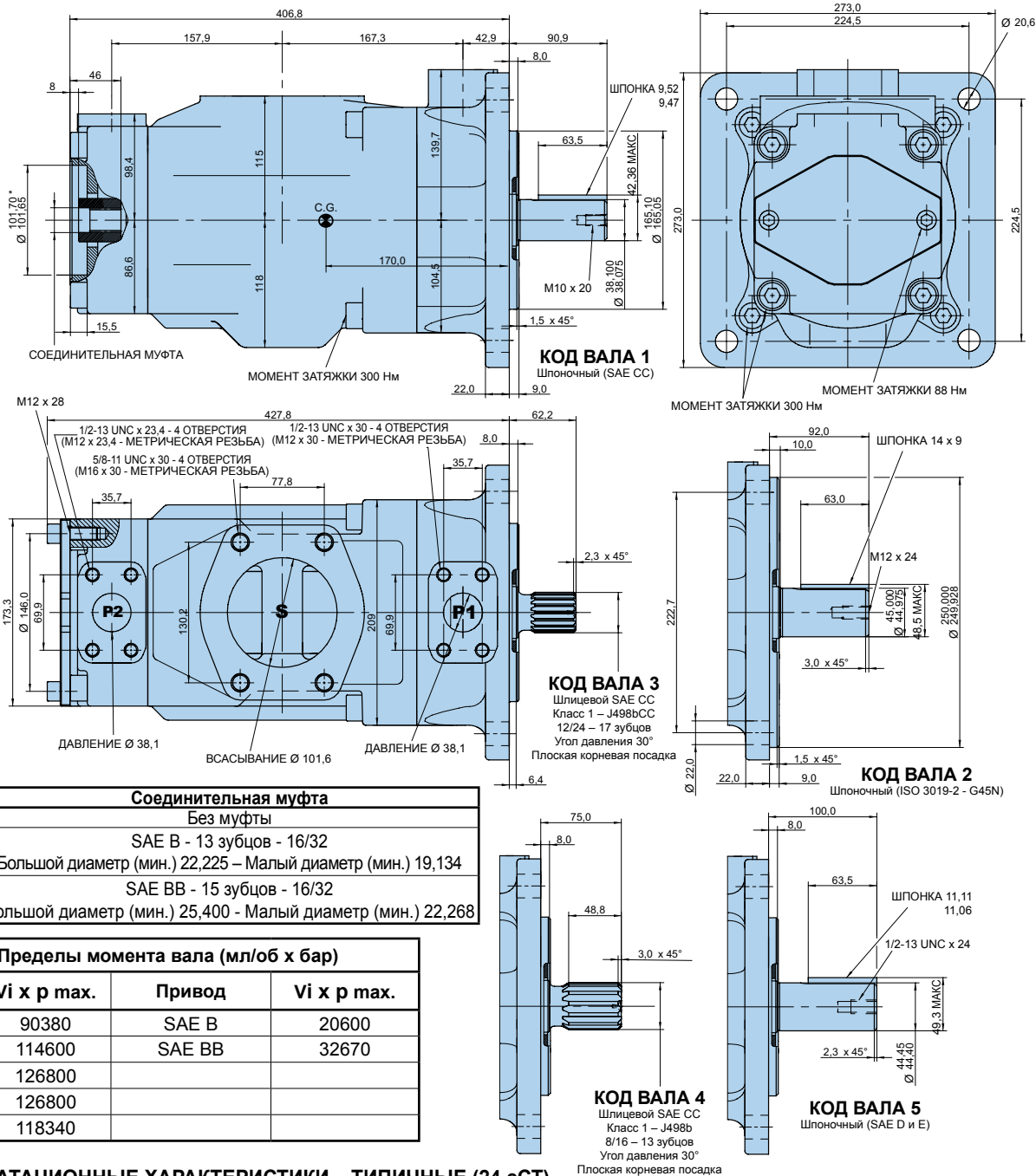

Кол	Соединительная муфта
0	Без муфты
2	SAE B - 13 зубцов - 16/32 Большой диаметр (мин.) 22,225 – Малый диаметр (мин.) 19,134
3	SAE BB - 15 зубцов - 16/32 Большой диаметр (мин.) 25,400 - Малый диаметр (мин.) 22,268

Пределы момента вала (мл/об х бар)			
Вал	Vi x p max.	Привод	Vi x p max.
1	90380	SAE B	20600
2	114600	SAE BB	32670
3	126800		
4	126800		
5	118340		

ЭКСПЛУАТАЦИОННЫЕ ХАРАКТЕРИСТИКИ – ТИПИЧНЫЕ (24 cCT)

Напорное отверстие	Серия	Vi Объемная произв-сть	Расход q _v (л/мин) при n = 1500 об/мин			Потреб. мощность P (кВт) при n = 1500 об/мин		
			p = 0 бар	p = 140 бар	p = 240 бар	p = 7 бар	p = 140 бар	p = 240 бар
P1 и P2	042	132,3 мл/об	198,5	188,5	181,3	5,2	49,4	82,6
	045	142,4 мл/об	213,6	203,6	196,5	5,4	52,9	88,7
	050	158,5 мл/об	237,7	227,7	220,6	5,7	58,5	98,3
	052	164,8 мл/об	247,2	237,2	230,1	5,8	60,8	102,1
	054	171,0 мл/об	256,5	246,5	239,4	5,9	63,0	105,8
	057	183,3 мл/об	275,0	265,0	257,9	6,1	67,3	113,2
	062	196,7 мл/об	295,0	285,0	277,9	6,4	71,9	121,3
	066	213,3 мл/об	319,9	309,0	302,8	6,7	77,7	131,2
	072	227,1 мл/об	340,6	330,6	323,5	6,9	82,6	139,5
	085	268,7 мл/об	403,0	392,0 ¹⁾	-	9,1	65,8 ¹⁾	-

¹⁾ 085 = макс. 90 бар перем. давления

* для получения информации о SAE C свяжитесь с "Паркер Ханнифин"

Модель № **T7DBB или DBBS - B38 - B14 - B08 - 1 R 00 - A 1 - M1 - ..**

Серия T7DBB – 125-A2-HW
 6 болта ISO, фланец 3019-2

Серия T7DBBS – 6 болтов SAE C
 J744 крепежный фланец

Производительность P1
 Объемная производительность (мл/об)

B14 = 44,0 B31 = 99,2
 B17 = 55,0 B35 = 113,4
 B20 = 66,0 B38 = 120,6
 B22 = 70,3 B42 = 137,5
 B24 = 81,1 045 = 145,7
 B28 = 90,0 050 = 158,0

Производительность P 2 и P3
 Объемная производительность (мл/об)

B02 = 5,8 B09 = 28,0
 B03 = 9,8 B10 = 31,8
 B04 = 12,8 B11 = 35,0
 B05 = 15,9 B12 = 41,0
 B06 = 19,8 B14 = 45,0
 B07 = 22,5 B15 = 50,0
 B08 = 24,9

Тип вала T7DBBS

1 = шпоночный (не SAE)
 2 = шпоночный (SAE CC)
 3 = шлицевой 12/24 (SAE C) (14 зубцов)
 4 = шлицевой 12/24 (SAE CC) (17 зубцов)

Тип вала T7DBB и T7DBBS

5 = шпоночный (ISO 3019/2 – G38M)

Модификации

Крепление с различными соединениями
 4 болта SAE фланец J518

P1 = 1,1/4" – P2 = 1" – S = 4"		
	Метрич. резьба	Резьба UNC
T7DBB-P3 = 3/4"	M1	
T7DBBS-P3 = 3/4"	M1	01
T7DBB-P3 = 1"	M0	
T7DBBS-P3 = 1"	M0	00

Класс уплотнения

1 = S1 BUNA N – макс. 0,7 бар
 (для минерального масла)
 4 = S4 EPDM – макс. 7 бар
 (для негорючих жидкостей)
 5 = S5 VITON® – макс. 7 бар
 (для минерального масла и негорючих жидкостей)

Код изделия

Расположение портов (см. стр. 72-73)
 00 = стандартное

Направление вращения (вид с торца вала)

R = По часовой стрелке
 L = Против часовой стрелки

ЭКСПЛУАТАЦИОННЫЕ ХАРАКТЕРИСТИКИ – ТИПИЧНЫЕ (24 сСТ)

Напорное отверстие	Серия	Vi Объемная произв-сть	Расход q _{ve} (л/мин) при n = 1500 об/мин			Потреб. мощность P (кВт) при n = 1500 об/мин		
			p = 0 бар	p = 140 бар	p = 250 бар	p = 7 бар	p = 140 бар	p = 250 бар
P1	B14	44,0 мл/об	66,0	59,4	54,2	1,5	16,6	29,0
	B17	55,0 мл/об	82,5	75,9	70,7	1,7	20,4	35,8
	B20	66,0 мл/об	99,0	92,4	87,2	1,9	24,3	42,7
	B22	70,3 мл/об	105,5	98,8	93,7	2,0	25,8	45,4
	B24	81,1 мл/об	121,7	115,0	109,9	2,2	29,5	52,1
	B28	90,0 мл/об	135,0	128,4	123,2	2,3	32,7	57,7
	B31	99,2 мл/об	148,8	142,2	137,0	2,5	35,9	63,5
	B35	113,4 мл/об	170,1	163,5	158,3	2,7	40,8	72,3
	B38	120,6 мл/об	180,9	174,3	169,1	2,9	43,4	76,8
	B42	137,5 мл/об	206,3	199,6	194,5	3,2	49,3	87,4
	045	145,7 мл/об	218,6	209,2	202,6 ¹⁾	4,1	52,8	89,5 ¹⁾
050	158,0 мл/об	237,0	227,7	223,0 ²⁾	4,4	57,1	85,0 ²⁾	
			p = 0 бар	p = 140 бар	p = 300 бар	p = 7 бар	p = 140 бар	p = 300 бар
P2 и P3	B02	5,8 мл/об	8,7	7,0	5,1	0,5	2,6	5,1
	B03	9,8 мл/об	14,7	13,0	11,1	0,6	4,0	8,1
	B04	12,8 мл/об	19,2	17,5	15,6	0,6	5,0	10,4
	B05	15,9 мл/об	23,9	22,2	20,2	0,7	6,1	12,7
	B06	19,8 мл/об	29,7	28,0	26,1	0,7	7,5	15,6
	B07	22,5 мл/об	33,7	32,0	30,2	0,8	8,5	17,6
	B08	24,9 мл/об	37,4	35,7	33,7	0,8	9,3	19,5
	B09	28,0 мл/об	42,0	40,3	38,4	0,9	10,4	21,8
	B10	31,8 мл/об	47,7	46,0	44,1	0,9	11,7	26,2
	B11	35,0 мл/об	52,5	50,8	48,9	1,0	12,8	27,0
	B12	41,0 мл/об	61,5	59,8	57,9	1,1	14,9	31,5
B14	45,0 мл/об	67,5	65,8	63,9	1,2	16,3	34,5	
B15	50,0 мл/об	75,0	73,3	71,6 ³⁾	1,3	18,1	35,7 ³⁾	

¹⁾ 045 = макс. 240 бар перем. давления ²⁾ 050 = макс. 210 бар перем. давления ³⁾ B15 = макс. 280 бар перем. давления

ВНУТРЕННЯЯ УТЕЧКА (ТИПИЧНАЯ)

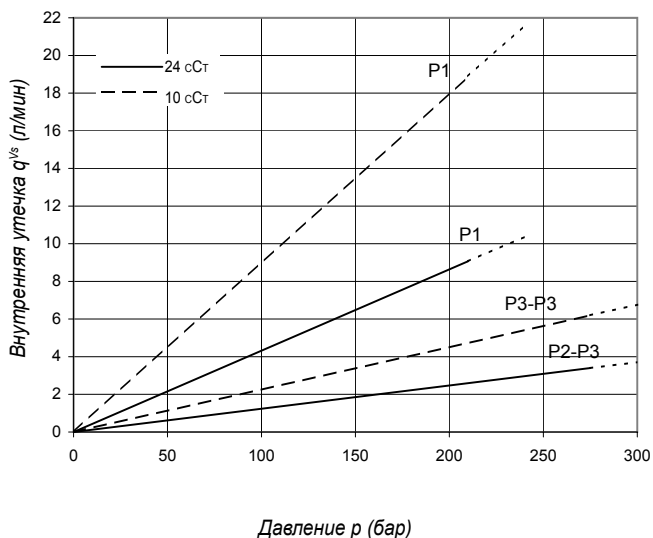

Не включайте насос более чем на 5 секунд при любой скорости и вязкости, если внутренняя утечка на 50% превышает теоретический расход. Общая утечка равна сумме потерь каждого сектора при соответствующих условиях эксплуатации.

**УРОВЕНЬ ШУМА (ТИПИЧНЫЙ)
 T7DBV - B38 - B06 - B04**

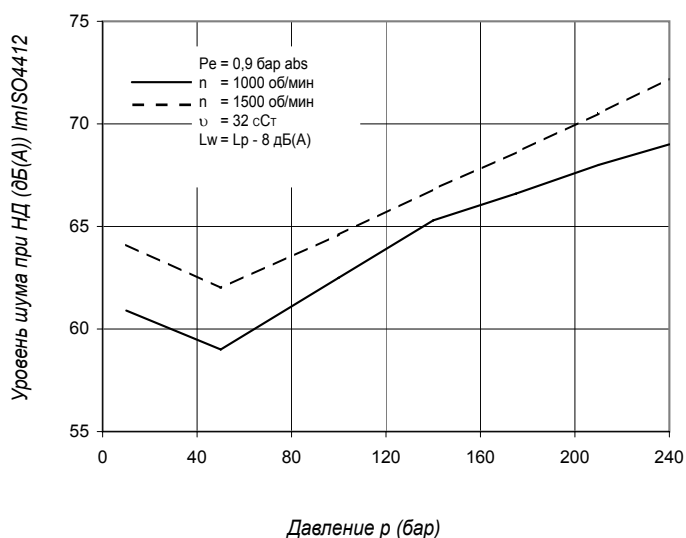

Здесь приводится уровень шума сдвоенного насоса при работе обеих ступеней при уровне давления, указанном на кривой.

ГИДРОМЕХАНИЧЕСКИЕ ПОТЕРИ (ТИПИЧНЫЕ)

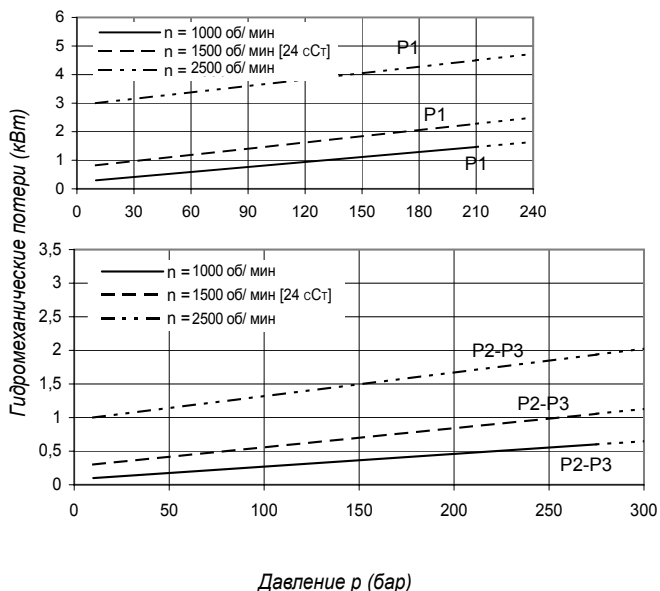

Общая потеря гидромеханической мощности равна сумме потерь каждой ступени при соответствующих условиях эксплуатации.

ДОПУСТИМАЯ РАДИАЛЬНАЯ НАГРУЗКА

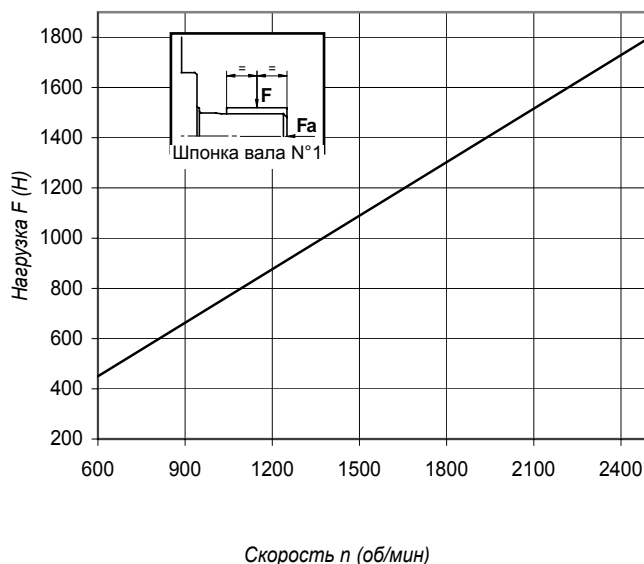

Максимальная допустимая осевая нагрузка $F_a = 1200N$

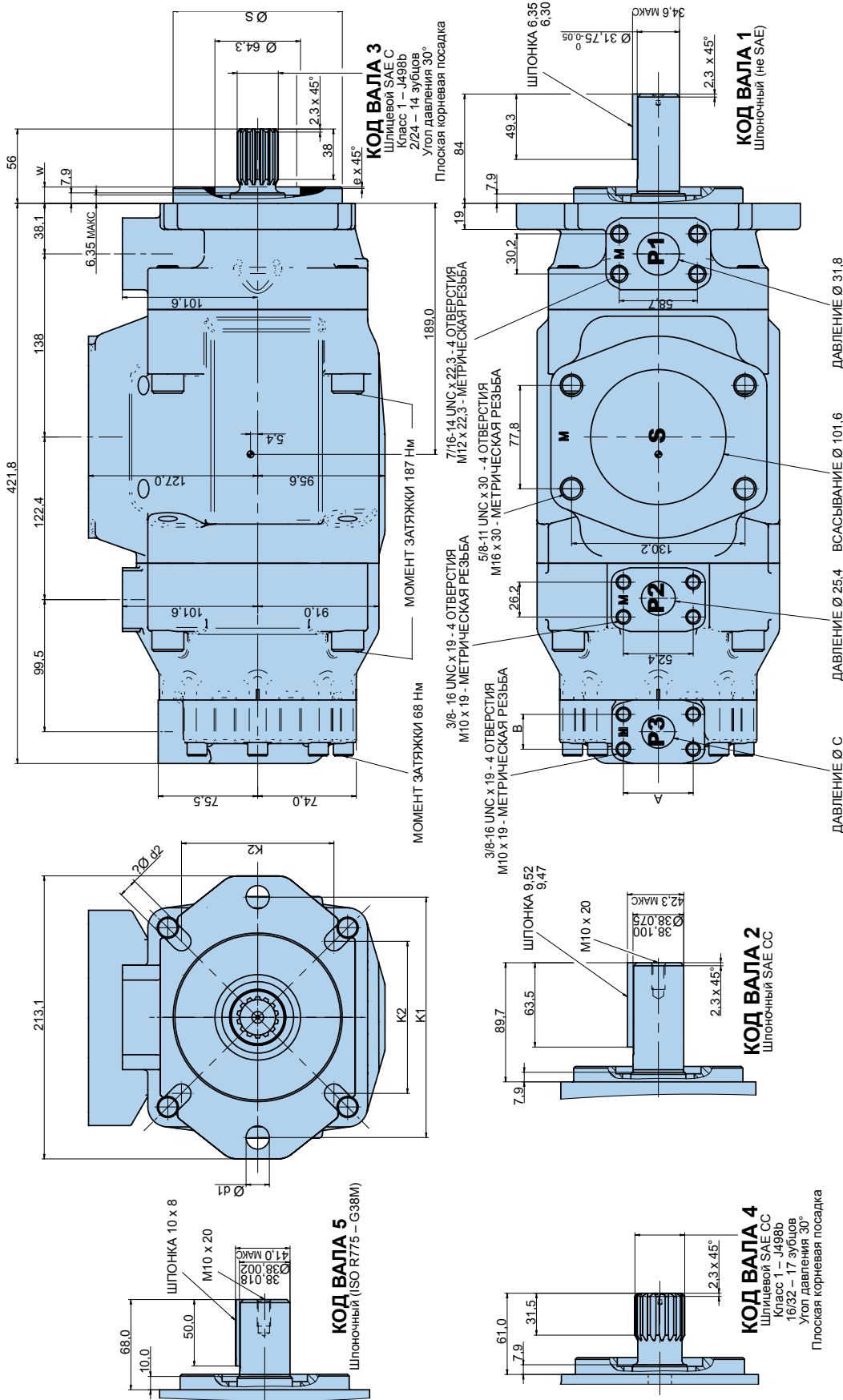

Альтернат. перем. соединения		
	00 и M0	01 и M1
A	52,4	47,6
B	26,2	22,2
C	25,4	19,0

Альтернативный фланец крепления								
Серия	Диам. S		e x 45°		K1	K2		
	Макс.	Мин.	W	Диам. d1			Диам. d2	
T7DBB - T7DCB - T7DCC	125,000	124,937	2,0	9,5	180,0	18,0	113,14	14,0
T7DBBS - T7DCBS - T7DCCS	127,000	126,950	1,3	12,7	181,0	17,5	114,50	14,3

Пределы момента вала (мг/об x бар)		
Вал	Vi x р max. P1 + P2 + P3	Vi x р max. P1 + P2 + P3
1	43240	83400
2	71750	56500
3	61200	



Модель № T7DCB или DCBS - B38 - 028 - B08 - 1 R 00 - A 1 - M1 - ..

Серия T7DCB – 125-A2-HW

6 болта ISO, фланец 3019-2

P1 P2 P3

Модификации

Крепление с различными соединениями
4 болта SAE фланец J518

P1 = 1,1/4" – P2 = 1" – S = 4"		
	Метрич. резьба	Резьба UNC
T7DCB-P3 = 3/4"	M1	
T7DCBS-P3 = 3/4"	M1	01
T7DCB-P3 = 1"	M0	
T7DCBS-P3 = 1"	M0	00

Серия T7DCBS – 6 болта SAE C

J744 крепежный фланец

Производительность P1

Объемная производительность (мл/об)

B14 = 44,0 B24 = 81,1 B38 = 120,6
B17 = 55,0 B28 = 90,0 B42 = 137,5
B20 = 66,0 B31 = 99,2 045 = 145,7
B22 = 70,3 B35 = 113,4 050 = 158,0

Производительность P2

Объемная производительность (мл/об)

003 = 10,8 012 = 37,1 022 = 70,3
005 = 17,2 014 = 46,0 025 = 79,3
006 = 21,3 017 = 58,3 028 = 88,8
008 = 26,4 020 = 63,8 031 = 100,0
010 = 34,1

Производительность P3

Объемная производительность (мл/об)

B02 = 5,8 B07 = 22,5 B12 = 41,0
B03 = 9,8 B08 = 24,9 B14 = 45,0
B04 = 12,8 B09 = 28,0 B15 = 50,0
B05 = 15,9 B10 = 31,8
B06 = 19,8 B11 = 35,0

Тип вала T7DCB и T7DCBS
5 = шпоночный (ISO 3019/2 – G38M)

Класс уплотнения

1 = S1 BUNA N – макс. 0,7 бар
(для минерального масла)
4 = S4 EPDM – макс. 7 бар
(для негорючих жидкостей)
5 = S5 VITON® – макс. 7 бар
(для минерального масла и негорючих жидкостей)

Код изделия

Расположение портов (см. стр. 72-73)
00 = стандартное

Направление вращения (вид с торца вала)
R = По часовой стрелке L = Против часовой стрелки

Тип вала T7DCBS

1 = шпоночный (не SAE)
2 = шпоночный (SAE CC)
3 = шлицевой 12/24 (SAE C) (14 зубцов)
4 = шлицевой 12/24 (SAE CC) (17 зубцов)

ЭКСПЛУАТАЦИОННЫЕ ХАРАКТЕРИСТИКИ – ТИПИЧНЫЕ (24 cCT)

Напорное отверстие	Серия	Vi Объемная произв-сть	Расход q _{ve} (л/мин) при n = 1500 об/мин			Потреб. мощность P (кВт) при n = 1500 об/мин		
			p = 0 бар	p = 140 бар	p = 250 бар	p = 7 бар	p = 140 бар	p = 250 бар
P1	B14	44,0 мл/об	66,0	59,4	54,2	1,5	16,6	29,0
	B17	55,0 мл/об	82,5	75,9	70,7	1,7	20,4	35,8
	B20	66,0 мл/об	99,0	92,4	87,2	1,9	24,3	42,7
	B22	70,3 мл/об	105,5	98,8	93,7	2,0	25,8	45,4
	B24	81,1 мл/об	121,7	115,0	109,9	2,2	29,5	52,1
	B28	90,0 мл/об	135,0	128,4	123,2	2,3	32,7	57,7
	B31	99,2 мл/об	148,8	142,2	137,0	2,5	35,9	63,5
	B35	113,4 мл/об	170,1	163,5	158,3	2,7	40,8	72,3
	B38	120,6 мл/об	180,9	174,3	169,1	2,9	43,4	76,8
	B42	137,5 мл/об	206,3	199,6	194,5	3,2	49,3	87,4
045	145,7 мл/об	218,6	209,2	202,6 ²⁾	4,1	52,8	89,5 ²⁾	
050	158,0 мл/об	237,0	227,7	223,0 ¹⁾	4,4	57,1	85,0 ¹⁾	
			p = 0 бар	p = 140 бар	p = 275 бар	p = 7 бар	p = 140 бар	p = 275 бар
P2	003	10,8 мл/об	16,2	11,2	*	1,3	5,3	*
	005	17,2 мл/об	25,8	20,8	16,1	1,4	7,5	13,9
	006	21,3 мл/об	31,9	26,9	22,2	1,5	8,9	16,8
	008	26,4 мл/об	39,6	34,6	29,9	1,6	10,7	20,3
	010	34,1 мл/об	51,1	46,1	41,4	1,7	13,4	25,6
	012	37,1 мл/об	55,6	50,6	45,9	1,7	14,4	27,6
	014	46,0 мл/об	69,0	64,0	59,3	1,9	17,6	33,7
	017	58,3 мл/об	87,4	82,4	77,7	2,1	21,9	42,2
	020	63,8 мл/об	95,7	90,7	86,0	2,2	23,8	46,0
	022	70,3 мл/об	105,4	100,4	95,7	2,3	26,1	50,4
	025	79,3 мл/об	118,9	113,9	109,2	2,5	29,2	56,6
	028	88,8 мл/об	133,2	128,2	125,8 ¹⁾	2,8	32,7	48,5 ¹⁾
031	100,0 мл/об	150,0	145,0	142,6 ¹⁾	2,8	36,5	54,4 ¹⁾	
			p = 0 бар	p = 140 бар	p = 300 бар	p = 7 бар	p = 140 бар	p = 300 бар
P3	B02	5,8 мл/об	8,7	7,0	5,1	0,5	2,6	5,1
	B03	9,8 мл/об	14,7	13,0	11,1	0,6	4,0	8,1
	B04	12,8 мл/об	19,2	17,5	15,6	0,6	5,0	10,4
	B05	15,9 мл/об	23,9	22,2	20,2	0,7	6,1	12,7
	B06	19,8 мл/об	29,7	28,0	26,1	0,7	7,5	15,6
	B07	22,5 мл/об	33,7	32,0	30,2	0,8	8,5	17,6
	B08	24,9 мл/об	37,4	35,7	33,7	0,8	9,3	19,5
	B09	28,0 мл/об	42,0	40,3	38,4	0,9	10,4	21,8
	B10	31,8 мл/об	47,7	46,0	44,1	0,9	11,7	26,2
	B11	35,0 мл/об	52,5	50,8	48,9	1,0	12,8	27,0
	B12	41,0 мл/об	61,5	59,8	57,9	1,1	14,9	31,5
	B14	45,0 мл/об	67,5	65,8	63,9	1,2	16,3	34,5
	B15	50,0 мл/об	75,0	73,3	71,6 ³⁾	1,3	18,1	35,7 ³⁾

* Мы не рекомендуем использовать размер 003 для P2 при 275 бар и 1500 об/мин, так как внутренние утечки превышают 50% теоретического расхода.

¹⁾ 050 - 028 - 031 = макс. 210 бар перем. давления ²⁾ 045 = макс. 240 бар перем. давления ³⁾ B15 = макс. 280 бар перем. давления

ВНУТРЕННЯЯ УТЕЧКА (ТИПИЧНАЯ)

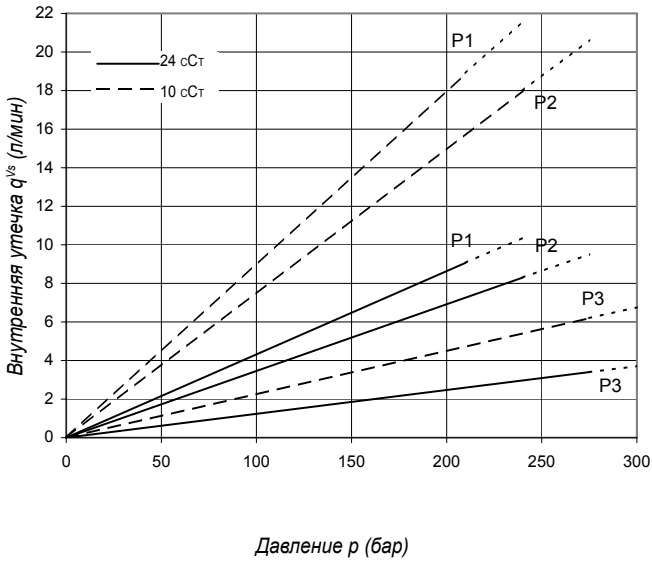

Давление p (бар)

Не включайте насос более чем на 5 секунд при любой скорости и вязкости, если внутренняя утечка на 50% превышает теоретический расход. Общая утечка равна сумме потерь каждого сектора при соответствующих условиях эксплуатации.

**УРОВЕНЬ ШУМА (ТИПИЧНЫЙ)
 T7DCB - B38 - 022 - B10**

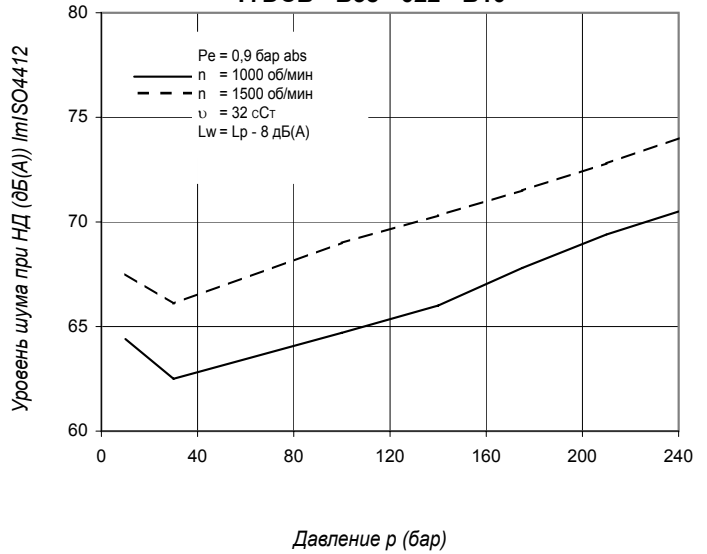

Давление p (бар)

Здесь приводится уровень шума сдвоенного насоса при работе обеих ступеней при уровне давления, указанном на кривой.

ГИДРОМЕХАНИЧЕСКИЕ ПОТЕРИ (ТИПИЧНЫЕ)

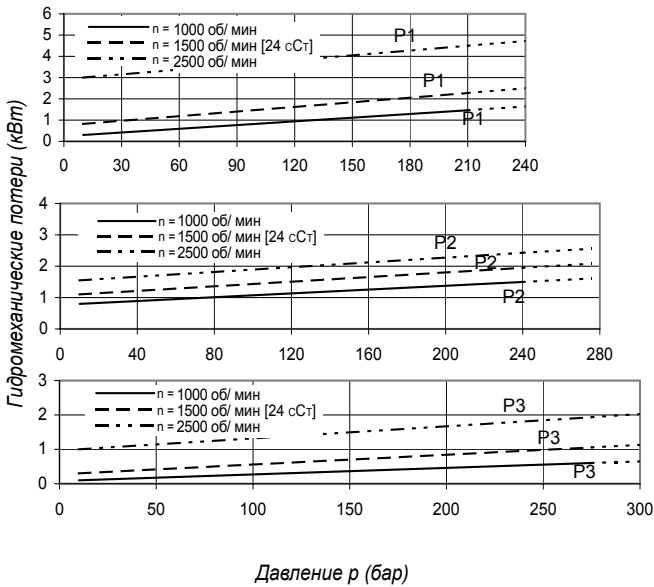

Давление p (бар)

Общая потеря гидромеханической мощности равна сумме потерь каждой ступени при соответствующих условиях эксплуатации.

ДОПУСТИМАЯ РАДИАЛЬНАЯ НАГРУЗКА

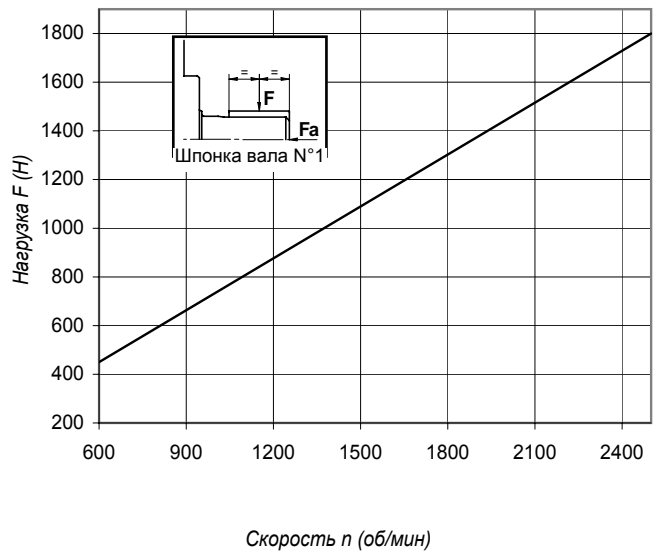

Скорость n (об/мин)

Максимальная допустимая осевая нагрузка $F_a = 800N$

ВНУТРЕННЯЯ УТЕЧКА (ТИПИЧНАЯ)

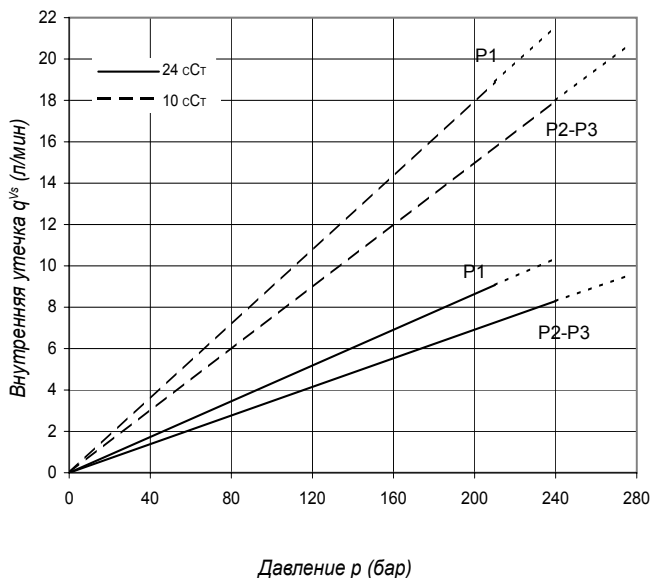

Не включайте насос более чем на 5 секунд при любой скорости и вязкости, если внутренняя утечка на 50% превышает теоретический расход. Общая утечка равна сумме потерь каждого сектора при соответствующих условиях эксплуатации.

**УРОВЕНЬ ШУМА (ТИПИЧНЫЙ)
 T7DCC - B31 - 022 - 022**

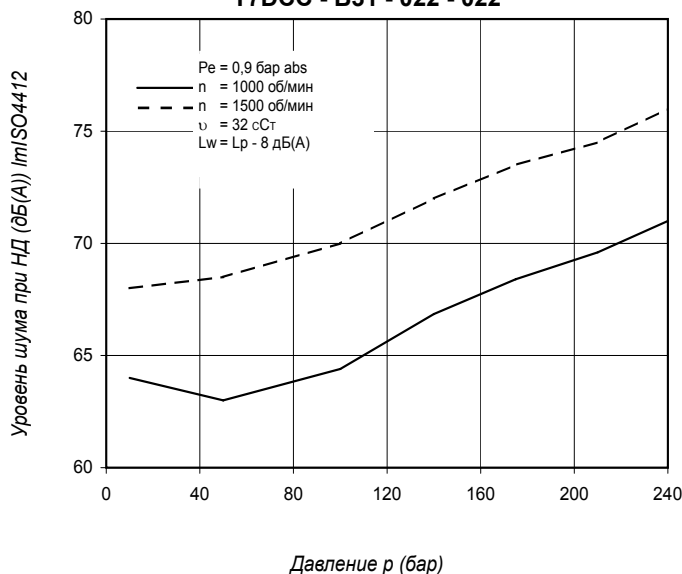

Здесь приводится уровень шума сдвоенного насоса при работе обеих ступеней при уровне давления, указанном на кривой.

ГИДРОМЕХАНИЧЕСКИЕ ПОТЕРИ (ТИПИЧНЫЕ)

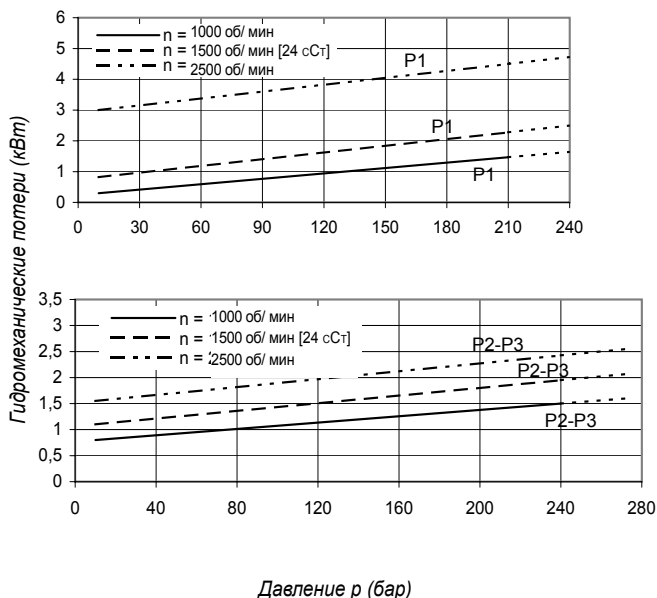

Общая потеря гидромеханической мощности равна сумме потерь каждой ступени при соответствующих условиях эксплуатации.

ДОПУСТИМАЯ РАДИАЛЬНАЯ НАГРУЗКА

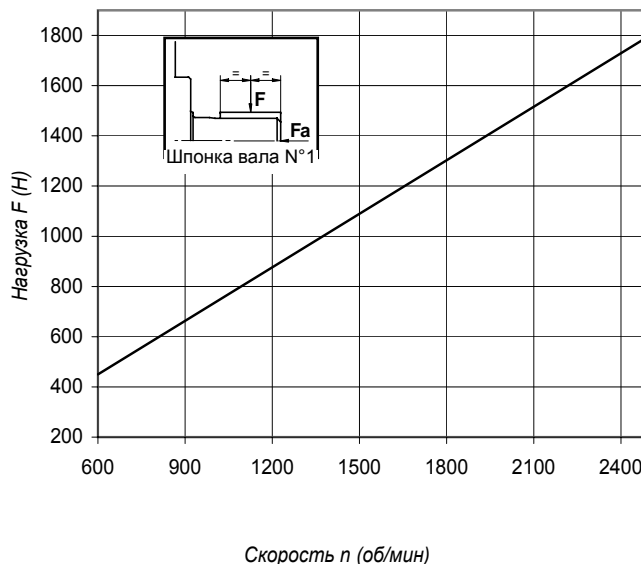

Максимальная допустимая осевая нагрузка $F_a = 1200N$

Модель № T7DCC или DCCS - B38 - 028 - 010 - 5 R 00 - A 1 - M0 - ..

Серия T7DCC – 125-A2-HW
 6 болта ISO, фланец 3019-2

Серия T7DCBS – 6 болта SAE C
 J744 крепежный фланец

Производительность P1
 Объемная производительность (мл/об)

B14 = 44,0 B31 = 99,2
 B17 = 55,0 B35 = 113,4
 B20 = 66,0 B38 = 120,6
 B22 = 70,3 B42 = 137,5
 B24 = 81,1 045 = 145,7
 B28 = 90,0 050 = 158,0

Производительность P 2 и P3
 Объемная производительность (мл/об)

003 = 10,8 017 = 58,3
 005 = 17,2 020 = 63,8
 006 = 21,3 022 = 70,3
 008 = 26,4 025 = 79,3
 010 = 34,1 028 = 88,8
 012 = 37,1 031 = 100,0
 014 = 46,0

Тип вала T7DCCS

1 = шпоночный (не SAE)
 2 = шпоночный (SAE CC)
 3 = шлицевой 12/24 (SAE C) (14 зубцов)
 4 = шлицевой 12/24 (SAE CC) (17 зубцов)

Тип вала T7DCC и T7DCCS

5 = шпоночный (ISO 3019/2 – G38M)

Модификации

Крепление с различными соединениями
 4 болта SAE фланец J518

P1 = 1,1/4" – P2 = 1" – S = 4"		
	Метрич. резьба	Резьба UNC
T7DCC-P3 = 3/4"	M1	
T7DCCS-P3 = 3/4"	M1	01
T7DCC-P3 = 1"	M0	
T7DCCS-P3 = 1"	M0	00

Класс уплотнения

1 = S1 BUNA N – макс. 0,7 бар
 (для минерального масла)
 4 = S4 EPDM – макс. 7 бар
 (для негорючих жидкостей)
 5 = S5 VITON® – макс. 7 бар
 (для минерального масла и негорючих жидкостей)

Код изделия

Расположение портов (см. стр. 72-73)
 00 = стандартное

Направление вращения (вид с торца вала)

R = По часовой стрелке
 L = Против часовой стрелки

ЭКСПЛУАТАЦИОННЫЕ ХАРАКТЕРИСТИКИ – ТИПИЧНЫЕ (24 ССТ)

Напорное отверстие	Серия	Vi Объемная произв-сть	Расход q _{ve} (л/мин) при n = 1500 об/мин			Потреб. мощность P (кВт) при n = 1500 об/мин		
			p = 0 бар	p = 140 бар	p = 250 бар	p = 7 бар	p = 140 бар	p = 250 бар
P1	B14	44,0 мл/об	66,0	59,4	54,2	1,5	16,6	29,0
	B17	55,0 мл/об	82,5	75,9	70,7	1,7	20,4	35,8
	B20	66,0 мл/об	99,0	92,4	87,2	1,9	24,3	42,7
	B22	70,3 мл/об	105,5	98,8	93,7	2,0	25,8	45,4
	B24	81,1 мл/об	121,7	115,0	109,9	2,2	29,5	52,1
	B28	90,0 мл/об	135,0	128,4	123,2	2,3	32,7	57,7
	B31	99,2 мл/об	148,8	142,2	137,0	2,5	35,9	63,5
	B35	113,4 мл/об	170,1	163,5	158,3	2,7	40,8	72,3
	B38	120,6 мл/об	180,9	174,3	169,1	2,9	43,4	76,8
	B42	137,5 мл/об	206,3	199,6	194,5	3,2	49,3	87,4
	045	145,7 мл/об	218,6	209,2	202,6 ¹⁾	4,1	52,8	89,5 ¹⁾
	050	158,0 мл/об	237,0	227,7	223,0 ²⁾	4,4	57,1	85,0 ²⁾
			p = 0 бар	p = 140 бар	p = 275 бар	p = 7 бар	p = 140 бар	p = 275 бар
P2 и P3	003	10,8 мл/об	16,2	11,2	*	1,3	5,3	*
	005	17,2 мл/об	25,8	20,8	16,1	1,4	7,5	13,9
	006	21,3 мл/об	31,9	26,9	22,2	1,5	8,9	16,8
	008	26,4 мл/об	39,6	34,6	29,9	1,6	10,7	20,3
	010	34,1 мл/об	51,1	46,1	41,4	1,7	13,4	25,6
	012	37,1 мл/об	55,6	50,6	45,9	1,7	14,4	27,6
	014	46,0 мл/об	69,0	64,0	59,3	1,9	17,6	33,7
	017	58,3 мл/об	87,4	82,4	77,7	2,1	21,9	42,2
	020	63,8 мл/об	95,7	90,7	86,0	2,2	23,8	46,0
	022	70,3 мл/об	105,4	100,4	95,7	2,3	26,1	50,4
	025	79,3 мл/об	118,9	113,9	109,2	2,5	29,2	56,6
	028	88,8 мл/об	133,2	128,2	125,8 ²⁾	2,8	32,7	48,5 ²⁾
	031	100,0 мл/об	150,0	145,0	142,6 ²⁾	2,8	36,5	54,4 ²⁾

* Мы не рекомендуем использовать размер 003 для P2 и P3 при 275 бар и 1500 об/мин, так как внутренние утечки превышают 50% теоретического расхода.

¹⁾ 045 = макс. 240 бар перем. давления ²⁾ 050 - 028 - 031 = макс. 210 бар перем. давления

Модель № T7DDB или DDBS - 050 - B22 - B12 - 1 R 00 - A 1 - M0 - ..

Серия T7DDB – 125-B4-HW
6 болта ISO, фланец 3019-2

P1 P2 P3

Модификации

Серия T7DDBS – 6 болтов SAE C
J744 крепежный фланец

Крепление с различными соединениями
4 болта SAE фланец J518

Производительность P1 и P2

Объемная производительность (мл/об)

V14 = 44,0 V31 = 99,2
V17 = 55,0 V35 = 113,4
V20 = 66,0 V38 = 120,6
V22 = 70,3 V42 = 137,5
V24 = 81,1 045 = 145,7
V28 = 90,0 050 = 158,0

P1 и P2 = 1,1/4" – S = 4"		
	Метрич. резьба	Резьба UNC
T7DDB-P3 = 1"	M0	
T7DDB-P3 = 3/4"	M1	
T7DDBS-P3 = 1"	M0	00
T7DDBS-P3 = 3/4д"	M1	01

Производительность P3

Объемная производительность (мл/об)

V02 = 5,8 V09 = 28,0
V03 = 9,8 V10 = 31,8
V04 = 12,8 V11 = 35,0
V05 = 15,9 V12 = 41,0
V06 = 19,8 V14 = 45,0
V07 = 22,5 V15 = 50,0
V08 = 24,9

Класс уплотнения

1 = S1 BUNA N – макс. 0,7 бар
(для минерального масла)
4 = S4 EPDM – макс. 7 бар
(для негорючих жидкостей)
5 = S5 VITON® – макс. 7 бар
(для минерального масла и негорючих жидкостей)

Код изделия

Расположение портов (см. стр. 72-73)
00 = стандартное

Направление вращения (вид с торца вала)
R = По часовой стрелке
L = Против часовой стрелки

Тип вала T7DDBS

1 = шпоночный (SAE C)
2 = шпоночный (SAE CC)
3 = шлицевой 12/24 (SAE C) (14 зубцов)
4 = шлицевой 12/24 (SAE CC) (17 зубцов)

Тип вала T7DDB и T7DDBS

5 = шпоночный (ISO 3019/2 – G38M)

ЭКСПЛУАТАЦИОННЫЕ ХАРАКТЕРИСТИКИ – ТИПИЧНЫЕ (24 сСт)

Напорное отверстие	Серия	Vi Объемная произв-сть	Расход q _{ve} (л/мин) при n = 1500 об/мин			Потреб. мощность P (кВт) при n = 1500 об/мин		
			p = 0 бар	p = 140 бар	p = 250 бар	p = 7 бар	p = 140 бар	p = 250 бар
P1 и P2	V14	44,0 мл/об	66,0	59,4	54,2	1,5	16,6	29,0
	V17	55,0 мл/об	82,5	75,9	70,7	1,7	20,4	35,8
	V20	66,0 мл/об	99,0	92,4	87,2	1,9	24,3	42,7
	V22	70,3 мл/об	105,5	98,8	93,7	2,0	25,8	45,4
	V24	81,1 мл/об	121,7	115,0	109,9	2,2	29,5	52,1
	V28	90,0 мл/об	135,0	128,4	123,2	2,3	32,7	57,7
	V31	99,2 мл/об	148,8	142,2	137,0	2,5	35,9	63,5
	V35	113,4 мл/об	170,1	163,5	158,3	2,7	40,8	72,3
	V38	120,6 мл/об	180,9	174,3	169,1	2,9	43,4	76,8
	V42	137,5 мл/об	206,3	199,6	194,5	3,2	49,3	87,4
045	145,7 мл/об	218,6	209,2	202,6 ¹⁾	4,1	52,8	89,5 ¹⁾	
050	158,0 мл/об	237,0	227,7	223,0 ²⁾	4,4	57,1	85,0 ²⁾	
			p = 0 бар	p = 140 бар	p = 300 бар	p = 7 бар	p = 140 бар	p = 300 бар
P3	V02	5,8 мл/об	8,7	7,0	5,1	0,5	2,6	5,1
	V03	9,8 мл/об	14,7	13,0	11,1	0,6	4,0	8,1
	V04	12,8 мл/об	19,2	17,5	15,6	0,6	5,0	10,4
	V05	15,9 мл/об	23,9	22,2	20,2	0,7	6,1	12,7
	V06	19,8 мл/об	29,7	28,0	26,1	0,7	7,5	15,6
	V07	22,5 мл/об	33,7	32,0	30,2	0,8	8,5	17,6
	V08	24,9 мл/об	37,4	35,7	33,7	0,8	9,3	19,5
	V09	28,0 мл/об	42,0	40,3	38,4	0,9	10,4	21,8
	V10	31,8 мл/об	47,7	46,0	44,1	0,9	11,7	26,2
	V11	35,0 мл/об	52,5	50,8	48,9	1,0	12,8	27,0
	V12	41,0 мл/об	61,5	59,8	57,9	1,1	14,9	31,5
V14	45,0 мл/об	67,5	65,8	63,9	1,2	16,3	34,5	
V15	50,0 мл/об	75,0	73,3	71,6 ³⁾	1,3	18,1	35,7 ³⁾	

¹⁾ 045 = макс. 240 бар перем. давления ²⁾ 050 = макс. 210 бар перем. давления ³⁾ V15 = макс. 280 бар перем. давления

ВНУТРЕННЯЯ УТЕЧКА (ТИПИЧНАЯ)

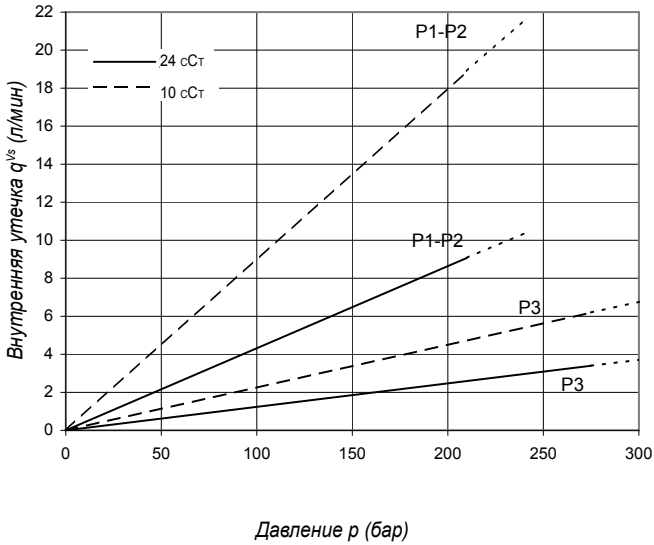

Не включайте насос более чем на 5 секунд при любой скорости и вязкости, если внутренняя утечка на 50% превышает теоретический расход. Общая утечка равна сумме потерь каждого сектора при соответствующих условиях эксплуатации.

**УРОВЕНЬ ШУМА (ТИПИЧНЫЙ)
 T7DDB - B31 - B31 - B10**

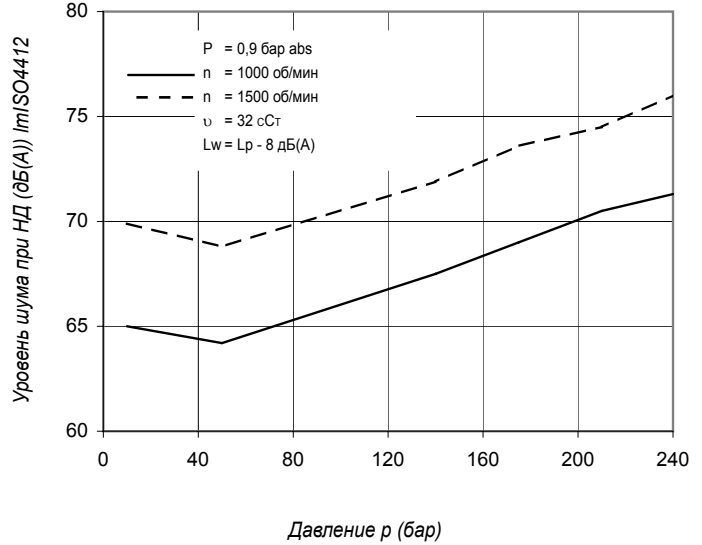

Здесь приводится уровень шума сдвоенного насоса при работе обеих ступеней при уровне давления, указанном на кривой.

ГИДРОМЕХАНИЧЕСКИЕ ПОТЕРИ (ТИПИЧНЫЕ)

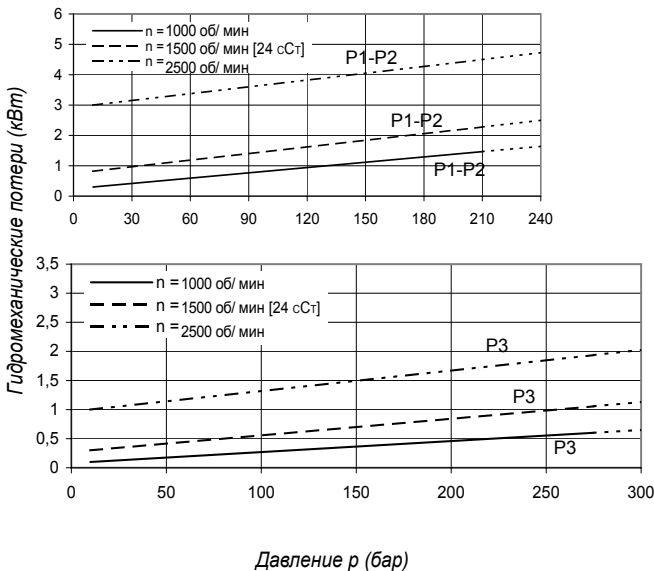

Общая потеря гидромеханической мощности равна сумме потерь каждой ступени при соответствующих условиях эксплуатации.

ДОПУСТИМАЯ РАДИАЛЬНАЯ НАГРУЗКА

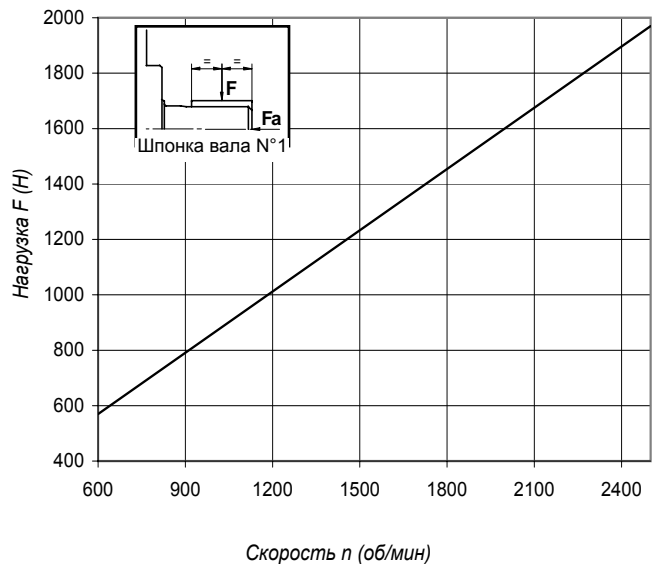

Максимальная допустимая осевая нагрузка $F_a = 1200H$

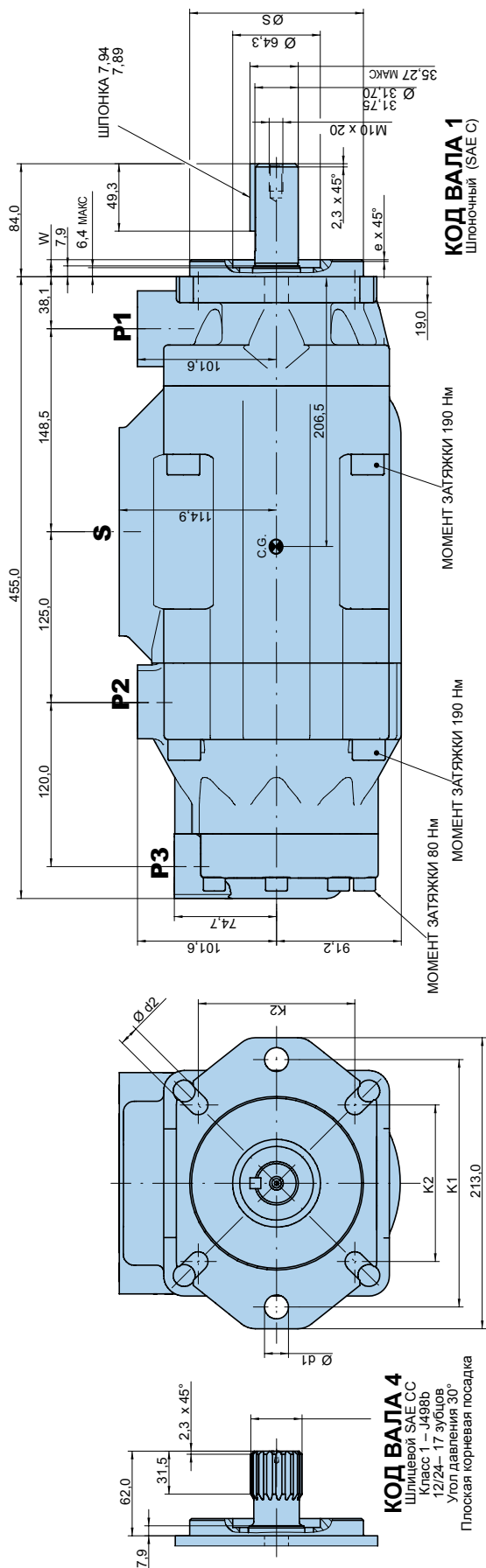

КОД ВАЛА 1
 Шпоночный (SAE C)

МОМЕНТ ЗАТЯЖКИ 190 Нм

МОМЕНТ ЗАТЯЖКИ 80 Нм

МОМЕНТ ЗАТЯЖКИ 190 Нм

КОД ВАЛА 4
 Шлицевой SAE CC
 Класс 1 – J498b
 12/24 – 17 зубцов
 Угол давления 30°
 Плоская корневая посадка

КОД ВАЛА 2
 Шпоночный SAE CC

КОД ВАЛА 3
 Шлицевой SAE C
 Класс 1 – J498b
 12/24 – 14 зубцов
 Угол давления 30°
 Плоская корневая

МОМЕНТ ЗАТЯЖКИ 190 Нм

МОМЕНТ ЗАТЯЖКИ 80 Нм

МОМЕНТ ЗАТЯЖКИ 190 Нм

МОМЕНТ ЗАТЯЖКИ 190 Нм

КОД ВАЛА 5
 Шпоночный (ISO R775 – G38M)

КОД ВАЛА 2
 Шпоночный SAE CC

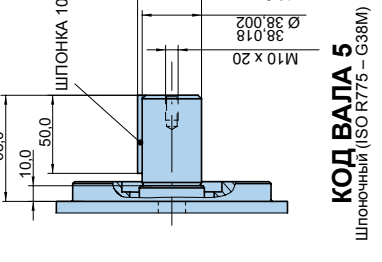
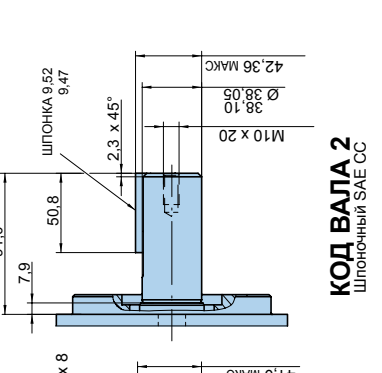
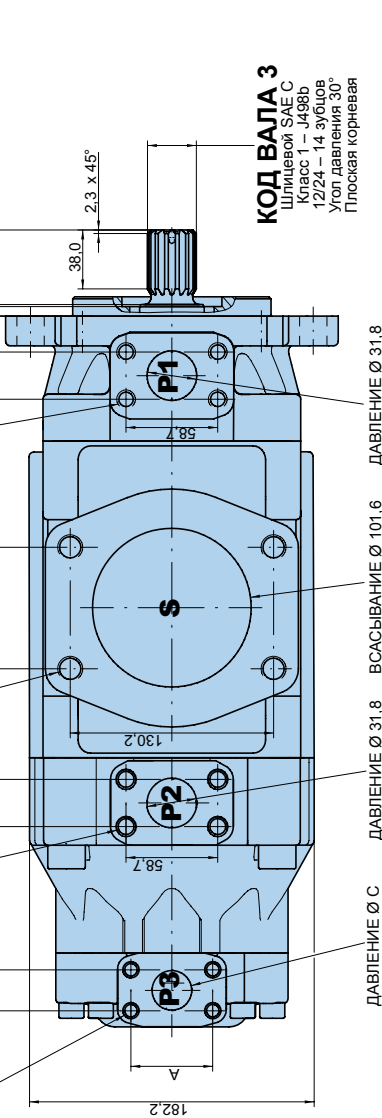

Альтернат. перем. соединения	
	00 и M0
A	52,4
B	26,2
C	25,4

Альтернативный фланец крепления					
Серия	Диам. S	e x 45°		K1	K2
		Макс.	Мин.		
T7DDB	125,000	124,937	2,0	9,5	180,0
T7DDBS	127,000	126,950	1,5	12,7	181,0

Пределы момента вала (мл/об x бар)		
Вал	Vi x p max. P1 + P2 + P3	Вал
1	43240	4
2	72306	5
3	61200	



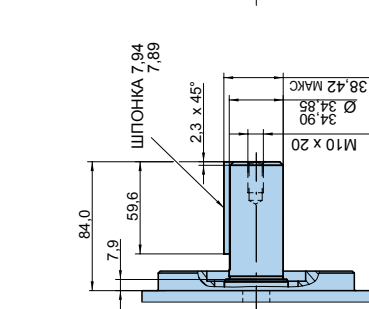
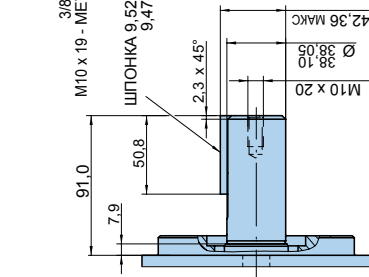
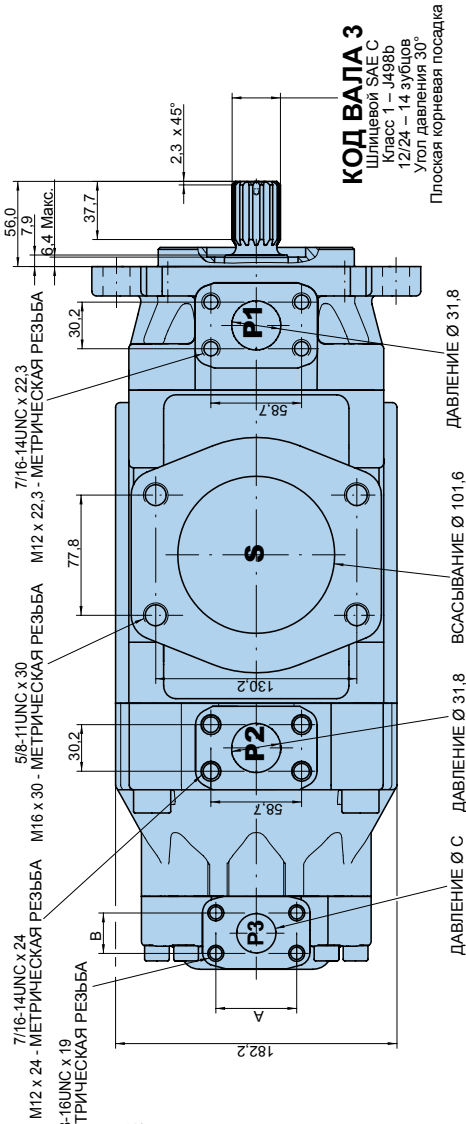
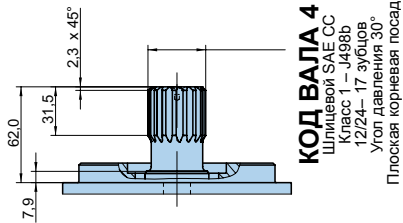
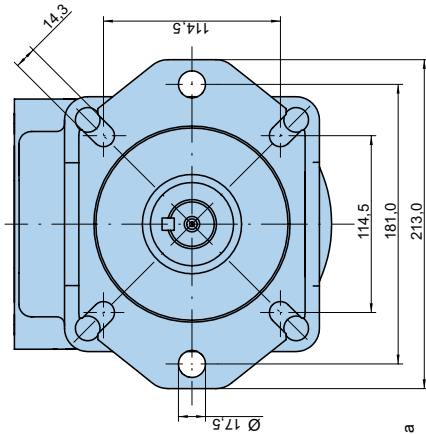
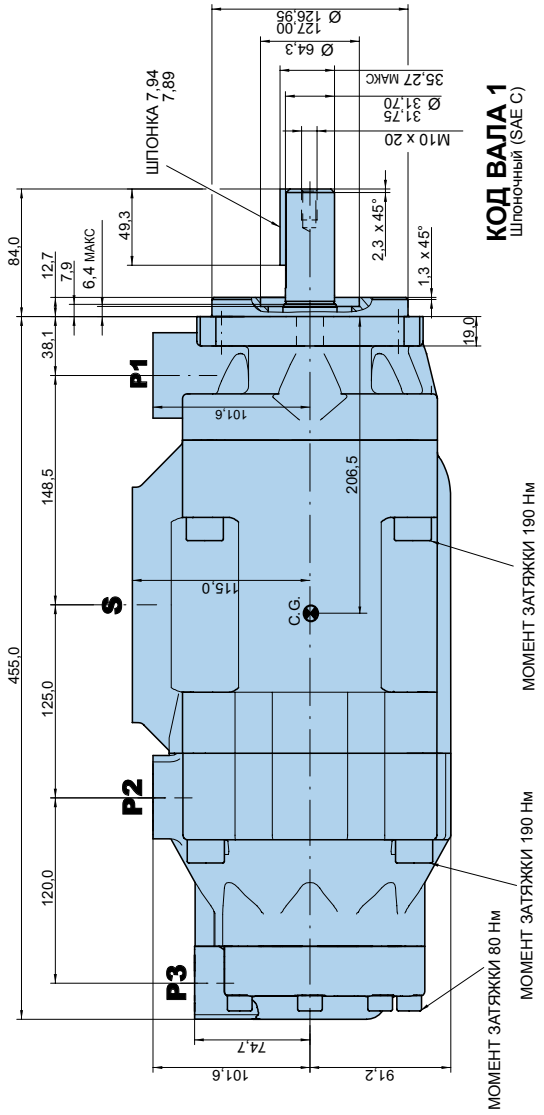

Альтернат. перем. соединения		
	00 и M0	01 и M1
A	52,4	47,6
B	26,2	22,2
C	25,4	19,0

Пределы момента вала (мл/об х бар)		
Вал	Vi x p max. P1 + P2 + P3	Вал Vi x p max. P1 + P2 + P3
1	43240	66500
2	72306	55600
3	61200	

Модель № T67DDCS - 050 - B35 - B08 - 1 R 00 - A 1 - M0 - ..

Серия – 6 болтов SAE C
 J744 крепежный фланец

Производительность P1 и P2

Объемная производительность (мл/об)

B14 = 44,0 B31 = 99,2
 B17 = 55,0 B35 = 113,4
 B20 = 66,0 B38 = 120,6
 B22 = 70,3 B42 = 137,5
 B24 = 81,1 045 = 145,7
 B28 = 90,0 050 = 158,0

Производительность P3

Объемная производительность (мл/об)

003 = 10,8 017 = 58,3
 005 = 17,2 020 = 63,8
 006 = 21,3 022 = 70,3
 008 = 26,4 025 = 79,3
 010 = 34,1 028 = 88,8
 012 = 37,1 031 = 100,0
 014 = 46,0

Тип вала T67DDCS

- 1 = шпоночный (SAE C)
- 2 = шпоночный (SAE CC)
- 3 = шлицевой 12/24 (SAE C) (14 зубцов)
- 4 = шлицевой 12/24 (SAE CC) (17 зубцов)
- 5 = шпоночный (не SAE)

Модификации

Крепление с различными соединениями
 4 болта SAE, фланец J518

P1 и P2 = 1,1/4" – S = 4"				
	Метрич. резьба		Резьба UNC	
P3	1"	3/4"	1"	3/4"
Code	M0	M1	00	01

Класс уплотнения

- 1 = S1 BUNA N – макс. 0,7 бар
(для минерального масла)
- 4 = S4 EPDM – макс. 7 бар
(для негорючих жидкостей)
- 5 = S5 VITON® – макс. 7 бар
(для минерального масла и негорючих жидкостей)

Код изделия

Расположение портов (см. стр. 72-73)
 00 = стандартное

Направление вращения (вид с торца вала)

- R = По часовой стрелке
- L = Против часовой стрелки

ЭКСПЛУАТАЦИОННЫЕ ХАРАКТЕРИСТИКИ – ТИПИЧНЫЕ (24 cCT)

Напорное отверстие	Серия	Vi Объемная произв-сть	Расход q _в (л/мин) при n = 1500 об/мин			Потреб. мощность P (кВт) при n = 1500 об/мин		
			p = 0 бар	p = 140 бар	p = 250 бар	p = 7 бар	p = 140 бар	p = 250 бар
P1 & P2	B14	44,0 мл/об	66,0	59,4	54,2	1,5	16,6	29,0
	B17	55,0 мл/об	82,5	75,9	70,7	1,7	20,4	35,8
	B20	66,0 мл/об	99,0	92,4	87,2	1,9	24,3	42,7
	B22	70,3 мл/об	105,5	98,8	93,7	2,0	25,8	45,4
	B24	81,1 мл/об	121,7	115,0	109,9	2,2	29,5	52,1
	B28	90,0 мл/об	135,0	128,4	123,2	2,3	32,7	57,7
	B31	99,2 мл/об	148,8	142,2	137,0	2,5	35,9	63,5
	B35	113,4 мл/об	170,1	163,5	158,3	2,7	40,8	72,3
	B38	120,6 мл/об	180,9	174,3	169,1	2,9	43,4	76,8
	B42	137,5 мл/об	206,3	199,6	194,5	3,2	49,3	87,4
	045	145,7 мл/об	218,6	209,2	202,6 ¹⁾	4,1	52,8	89,5 ¹⁾
	050	158,0 мл/об	237,0	227,7	223,0 ²⁾	4,4	57,1	85,0 ²⁾
			p = 0 бар	p = 140 бар	p = 275 бар	p = 7 бар	p = 140 бар	p = 275 бар
P3	003	10,8 мл/об	16,2	11,2	*	1,3	5,3	*
	005	17,2 мл/об	25,8	20,8	16,1	1,4	7,5	13,9
	006	21,3 мл/об	31,9	26,9	22,2	1,5	8,9	16,8
	008	26,4 мл/об	39,6	34,6	29,9	1,6	10,7	20,3
	010	34,1 мл/об	51,1	46,1	41,4	1,7	13,4	25,6
	012	37,1 мл/об	55,6	50,6	45,9	1,7	14,4	27,6
	014	46,0 мл/об	69,0	64,0	59,3	1,9	17,6	33,7
	017	58,3 мл/об	87,4	82,4	77,7	2,1	21,9	42,2
	020	63,8 мл/об	95,7	90,7	86,0	2,2	23,8	46,0
	022	70,3 мл/об	105,4	100,4	95,7	2,3	26,1	50,4
	025	79,3 мл/об	118,9	113,9	109,2	2,5	29,2	56,6
	028	88,8 мл/об	133,2	128,2	125,8 ²⁾	2,8	32,7	48,5 ²⁾
	031	100,0 мл/об	150,0	145,0	142,6 ²⁾	2,8	36,5	54,4 ²⁾

* Мы не рекомендуем использовать размер 003 для P3 при 275 бар и 1500 об/мин, так как внутренние утечки превышают 50% теоретического расхода.

¹⁾ 045 = макс. 240 бар перем. давления ²⁾ 050 - 028 - 031 = макс. 210 бар перем. давления



ВНУТРЕННЯЯ УТЕЧКА (ТИПИЧНАЯ)

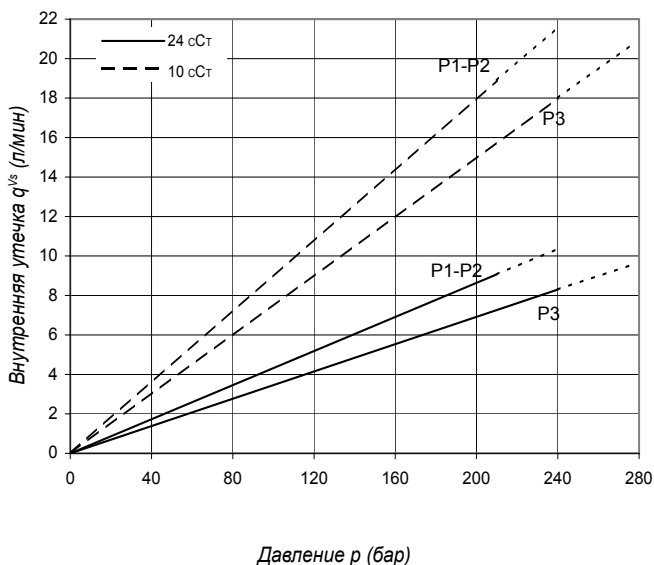

Не включайте насос более чем на 5 секунд при любой скорости и вязкости, если внутренняя утечка на 50% превышает теоретический расход. Общая утечка равна сумме потерь каждого сектора при соответствующих условиях эксплуатации.

**УРОВЕНЬ ШУМА (ТИПИЧНЫЙ)
 T67DDCS - B31 - B31 - 022**

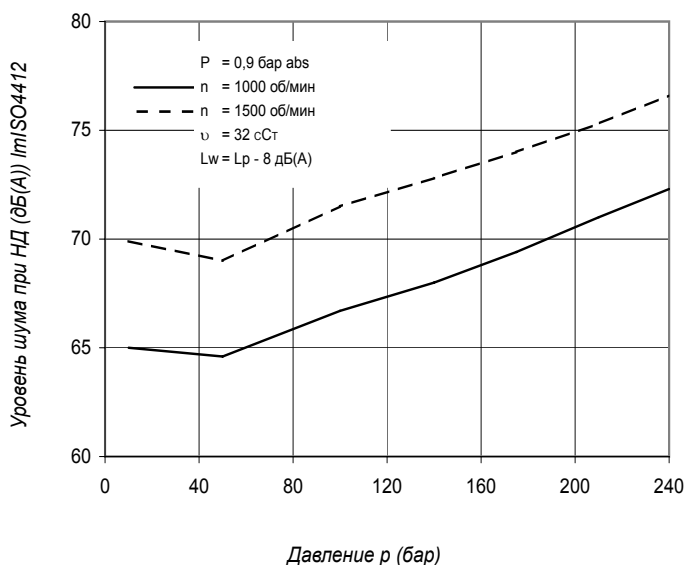

Здесь приводится уровень шума сдвоенного насоса при работе обеих ступеней при уровне давления, указанном на кривой.

ГИДРОМЕХАНИЧЕСКИЕ ПОТЕРИ (ТИПИЧНЫЕ)

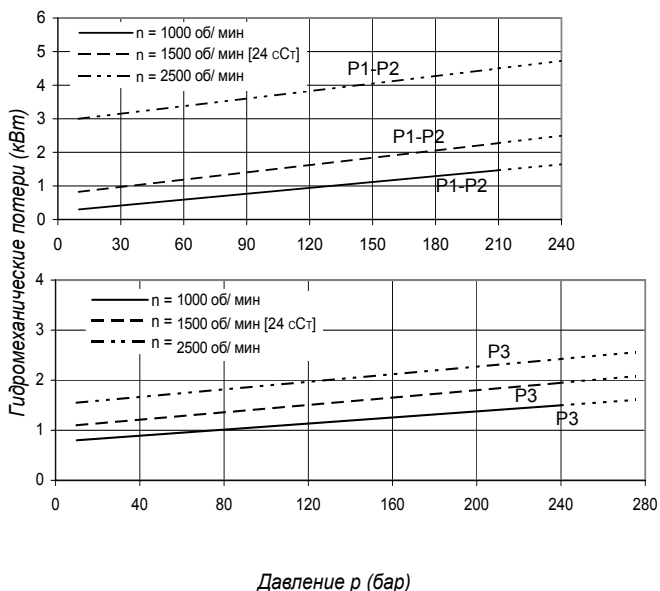

Общая потеря гидромеханической мощности равна сумме потерь каждой ступени при соответствующих условиях эксплуатации.

ДОПУСТИМАЯ РАДИАЛЬНАЯ НАГРУЗКА

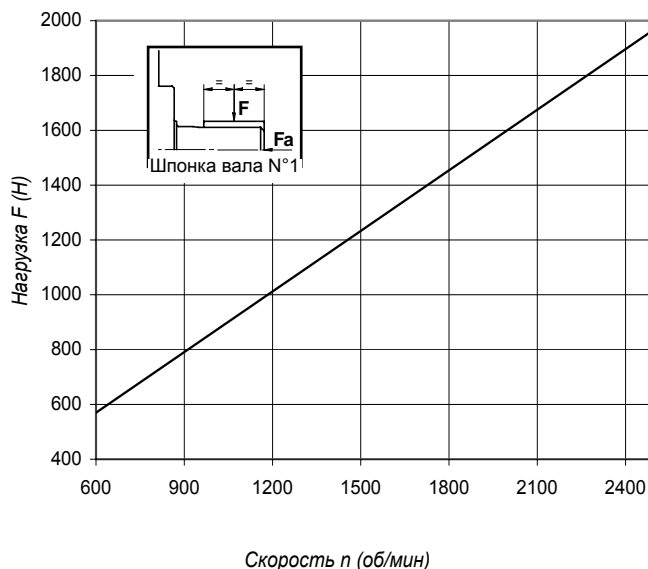

Максимальная допустимая осевая нагрузка $F_a = 1200H$

ВНУТРЕННЯЯ УТЕЧКА (ТИПИЧНАЯ)

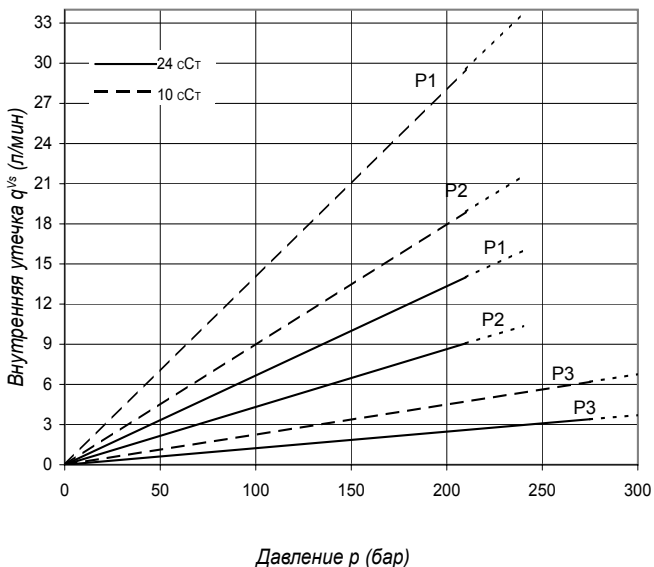

Не включайте насос более чем на 5 секунд при любой скорости и вязкости, если внутренняя утечка на 50% превышает теоретический расход. Общая утечка равна сумме потерь каждого сектора при соответствующих условиях эксплуатации.

**УРОВЕНЬ ШУМА (ТИПИЧНЫЙ)
 T7EDB - 062 - B35 - B04**

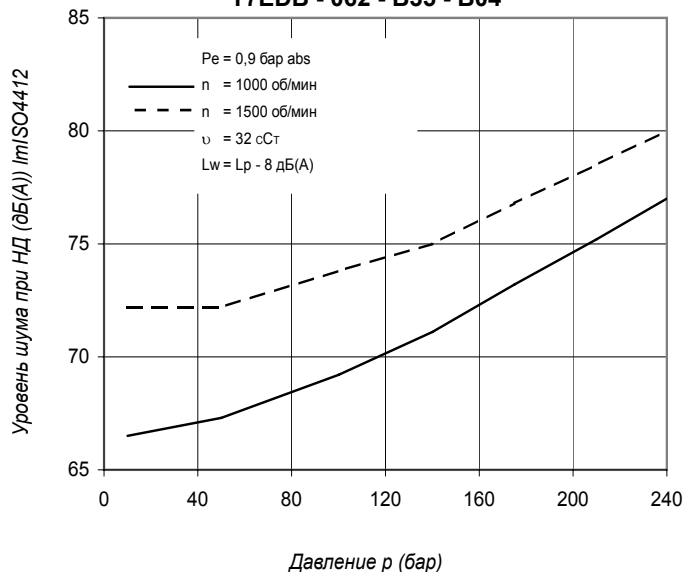

Здесь приводится уровень шума двоярного насоса при работе обеих ступеней при уровне давления, указанном на кривой.

ГИДРОМЕХАНИЧЕСКИЕ ПОТЕРИ (ТИПИЧНЫЕ)

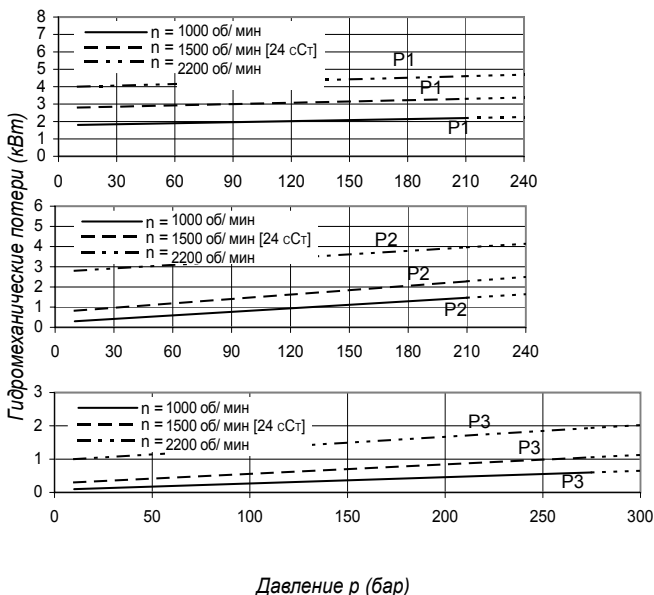

Общая потеря гидромеханической мощности равна сумме потерь каждой ступени при соответствующих условиях эксплуатации.

ДОПУСТИМАЯ РАДИАЛЬНАЯ НАГРУЗКА

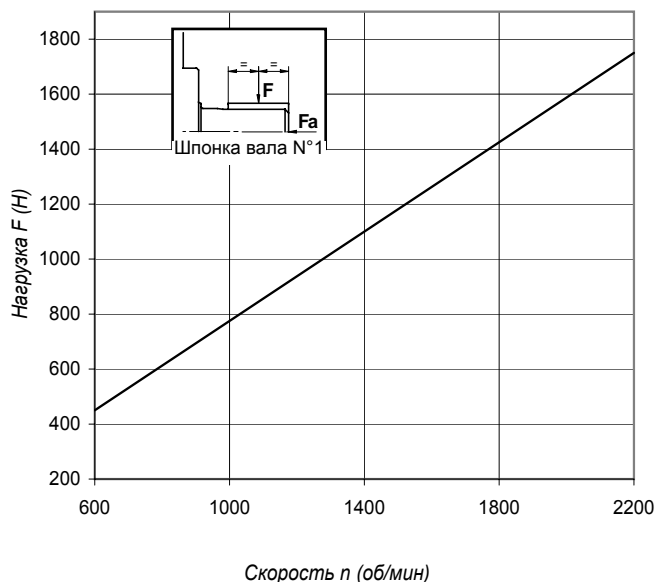

Максимальная допустимая осевая нагрузка $F_a = 2000$ Н

Модель № T7EDB или EDBS - 062 - B35 - B10 - 1 R 00 - A 1 - 01 - ..

Серия T7EDB – 250-B4-HW

4 болта ISO, фланец 3019-2

Серия T7EDBS – 4 болта SAE E

J744 крепежный фланец

Производительность P1

Объемная производительность (мл/об)

042 = 132,3 054 = 171,0 066 = 213,3

045 = 142,4 057 = 183,3 072 = 227,1

050 = 158,5 062 = 196,7 085 = 268,7

052 = 164,8

Производительность P2

Объемная производительность (мл/об)

B14 = 44,0 B24 = 81,1 B38 = 120,6

B17 = 55,0 B28 = 90,0 B42 = 137,5

B20 = 66,0 B31 = 99,2 045 = 145,7

B22 = 70,3 B35 = 113,4 050 = 158,0

Производительность P3

Объемная производительность (мл/об)

B02 = 5,8 B07 = 22,5 B11 = 35,0

B03 = 9,8 B08 = 24,9 B12 = 41,0

B04 = 12,8 B09 = 28,0 B14 = 45,0

B05 = 15,9 B10 = 31,8 B15 = 50,0

B06 = 19,8

P1

P2

P3

Модификации

Крепление с различными соединениями

4 болта SAE фланец J518

P1 = 1,1/2" – P2 = 1,1/4" – S = 4"		
	Метрич. резьба	Резьба UNC
T7EDB-P3 = 1"	M0	
T7EDB-P3 = 3/4"	M1	
T7EDBS-P3 = 1"	M0	00
T7EDBS-P3 = 3/4"	M1	01

Класс уплотнения

1 = S1 BUNA N – макс. 0,7 бар

(для минерального масла)

4 = S4 EPDM – макс. 7 бар

(для негорючих жидкостей)

5 = S5 VITON® – макс. 7 бар

(для минерального масла и негорючих жидкостей)

Код изделия

Расположение портов (см. стр. 72-73)

00 = стандартное

Направление вращения (вид с торца вала)

R = По часовой стрелке L = Против часовой стрелки

Тип вала T7EDB

1 = шпоночный (ISO 3019/2 – G45N)

2 = шпоночный (SAE D и E)

3 = шлицевой 8/16 (SAE D и E) (13 зубцов)

ЭКСПЛУАТАЦИОННЫЕ ХАРАКТЕРИСТИКИ – ТИПИЧНЫЕ (24 сСТ)

Напорное отверстие	Серия	Vi Объемная произв-сть	Расход q _{ve} (л/мин) при n = 1500 об/мин			Потреб. мощность P (кВт) при n = 1500 об/мин		
			p = 0 бар	p = 140 бар	p = 240 бар	p = 7 бар	p = 140 бар	p = 240 бар
P1	042	132,3 мл/об	198,5	188,5	181,3	5,2	49,4	82,6
	045	142,4 мл/об	213,6	203,6	196,5	5,4	52,9	88,7
	050	158,5 мл/об	237,7	227,7	220,6	5,7	58,5	98,3
	052	164,8 мл/об	247,2	237,2	230,1	5,8	60,8	102,1
	054	171,0 мл/об	256,5	246,5	239,4	5,9	63,0	105,8
	057	183,3 мл/об	275,0	265,0	257,9	6,1	67,3	113,2
	062	196,7 мл/об	295,0	285,0	277,9	6,4	71,9	121,3
	066	213,3 мл/об	319,9	309,0	302,8	6,7	77,7	131,2
	072	227,1 мл/об	340,6	330,6	323,5	6,9	82,6	139,5
	085	268,7 мл/об	403,0	392,0 ¹⁾	-	9,1	65,8 ¹⁾	-
			p = 0 бар	p = 140 бар	p = 250 бар	p = 7 бар	p = 140 бар	p = 250 бар
P2	B14	44,0 мл/об	66,0	59,4	54,2	1,5	16,6	29,0
	B17	55,0 мл/об	82,5	75,9	70,7	1,7	20,4	35,8
	B20	66,0 мл/об	99,0	92,4	87,2	1,9	24,3	42,7
	B22	70,3 мл/об	105,5	98,8	93,7	2,0	25,8	45,4
	B24	81,1 мл/об	121,7	115,0	109,9	2,2	29,5	52,1
	B28	90,0 мл/об	135,0	128,4	123,2	2,3	32,7	57,7
	B31	99,2 мл/об	148,8	142,2	137,0	2,5	35,9	63,5
	B35	113,4 мл/об	170,1	163,5	158,3	2,7	40,8	72,3
	B38	120,6 мл/об	180,9	174,3	169,1	2,9	43,4	76,8
	B42	137,5 мл/об	206,3	199,6	194,5	3,2	49,3	87,4
	045	145,7 мл/об	218,6	209,2	202,6 ³⁾	4,1	52,8	89,5 ³⁾
	050	158,0 мл/об	237,0	227,7	223,0 ²⁾	4,4	57,1	85,0 ²⁾
			p = 0 бар	p = 140 бар	p = 300 бар	p = 7 бар	p = 140 бар	p = 300 бар
P3	B02	5,8 мл/об	8,7	7,0	5,1	0,5	2,6	5,1
	B03	9,8 мл/об	14,7	13,0	11,1	0,6	4,0	8,1
	B04	12,8 мл/об	19,2	17,5	15,6	0,6	5,0	10,4
	B05	15,9 мл/об	23,9	22,2	20,2	0,7	6,1	12,7
	B06	19,8 мл/об	29,7	28,0	26,1	0,7	7,5	15,6
	B07	22,5 мл/об	33,7	32,0	30,2	0,8	8,5	17,6
	B08	24,9 мл/об	37,4	35,7	33,7	0,8	9,3	19,5
	B09	28,0 мл/об	42,0	40,3	38,4	0,9	10,4	21,8
	B10	31,8 мл/об	47,7	46,0	44,1	0,9	11,7	26,2
	B11	35,0 мл/об	52,5	50,8	48,9	1,0	12,8	27,0
	B12	41,0 мл/об	61,5	59,8	57,9	1,1	14,9	31,5
	B14	45,0 мл/об	67,5	65,8	63,9	1,2	16,3	34,5
	B15	50,0 мл/об	75,0	73,3	71,6 ⁴⁾	1,3	18,1	35,7 ⁴⁾

¹⁾ 085 = макс. 90 бар перем. давления ²⁾ 050 = макс. 210 бар перем. давления ³⁾ 045 = макс. 240 бар перем. давления ⁴⁾ B15 = макс. 280 бар перем. давления



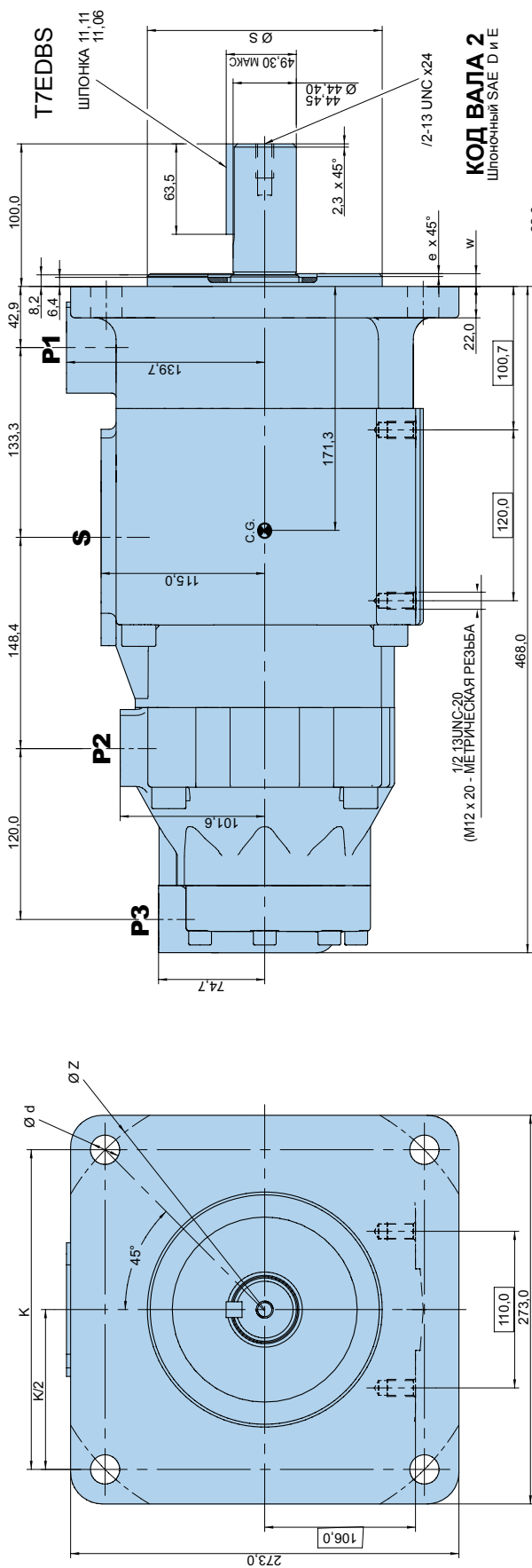

КОД ВАЛА 2
Шпоночный SAE D и E

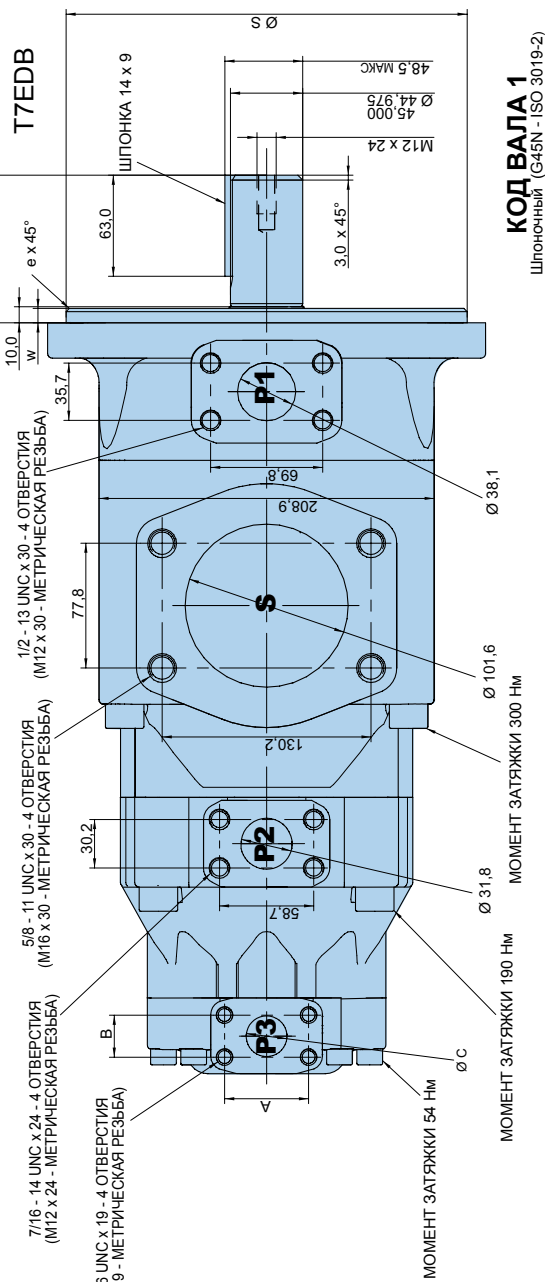

КОД ВАЛА 1
Шпоночный (G45N - ISO 3019-2)

КОД ВАЛА 3

Шлицевой SAE D и E
Класс 1 - J498b
8/16 - 13 зубцов
Угол давления 30°
Плоская корневая посадка

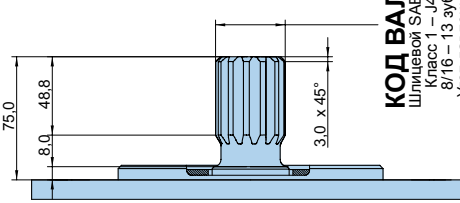

Альтернат. перем. соединения		
	00 и M0	01 и M1
A	52,4	47,6
B	26,2	22,2
C	25,4	19,0

Альтернативный фланец крепления					
Серия	Диам. S		W	K	Диам. Z
	Макс.	Мин.			
T7EDB	250,000	249,928	2,0	9,0	315
T7EDBS	165,100	165,050	2,0	9,0	224,5

Пределы момента вала (мл/об x бар)	
Вал	Уgeom. x p max. P1 + P2 + P3
1	114600
2	118340
3	126800

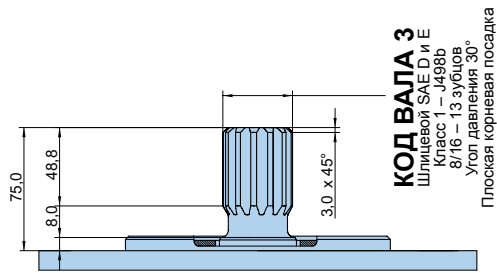
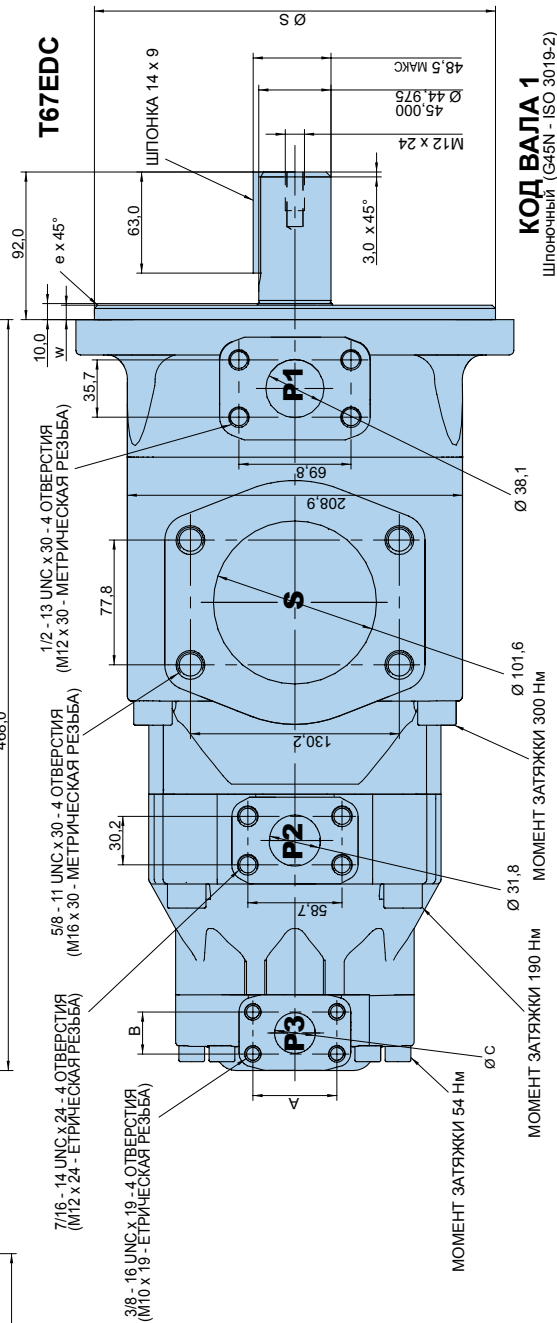
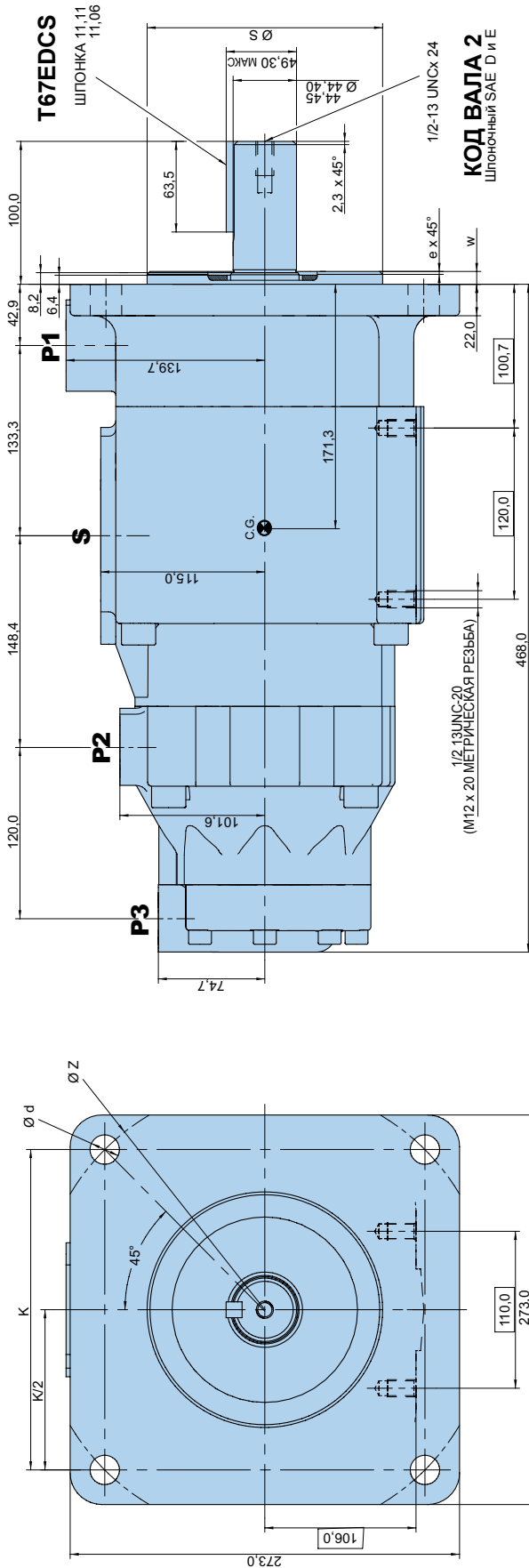

Альтернат. перем. соединения	
00	01
A	52,4 47,6
B	26,2 22,2
C	25,4 19,0

Альтернативный фланец крепления					
Серия	Диам. S		W	K	Диам. z
	Макс.	Мин.			
T67EDC	250,000	249,928	2,0	9,0	315 22,0
T67EDCS	165,100	165,050	2,0	9,0	224,5 - 20,6

Пределы момента вала (мл/об x бар)	
Вал	
1	114600
2	118340
3	126800

Модель № T67EDC или EDCS - 062 - B35 - 010 - 1 R 00 - A 1 - M1 - ..

Серия T67EDC – 250-B4-HW

4 болта ISO, фланец 3019-2

Серия T67EDCS – 4 болта SAE E

J744 крепежный фланец

P1 P2 P3

Модификации

Крепление с различными соединениями
 4 болта SAE, фланец J518

P1 = 1,1/2" – P2 = 1,1/4" – S = 4"		
	Метрич. резьба	Резьба UNC
T67EDC-P3 = 1"	M0	
T67EDC-P3 = 3/4"	M1	
T67EDCS-P3 = 1"	M0	00
T67EDCS-P3 = 3/4"	M1	01

Производительность P1

Объемная производительность (мл/об)

042 = 132,3 054 = 171,0 066 = 213,3
 045 = 142,4 057 = 183,3 072 = 227,1
 050 = 158,5 062 = 196,7 085 = 268,7
 052 = 164,8

Производительность P2

Объемная производительность (мл/об)

B14 = 44,0 B24 = 81,1 B38 = 120,6
 B17 = 55,0 B28 = 90,0 B42 = 137,5
 B20 = 66,0 B31 = 99,2 045 = 145,7
 B22 = 70,3 B35 = 113,4 050 = 158,0

Производительность P3

Объемная производительность (мл/об)

003 = 10,8 012 = 37,1 022 = 70,3
 005 = 17,2 014 = 46,0 025 = 79,3
 006 = 21,3 017 = 58,3 028 = 88,8
 008 = 26,4 020 = 63,8 031 = 100,0
 010 = 34,1

Тип вала T67EDC

1 = шпоночный (ISO 3019/2 – G45N)

Класс уплотнения

1 = S1 BUNA N – макс. 0,7 бар
 (для минерального масла)
 4 = S4 EPDM – макс. 7 бар
 (для негорючих жидкостей)
 5 = S5 VITON® – макс. 7 бар
 (для минерального масла и негорючих жидкостей)

Код изделия

Расположение портов (см. стр. 72-73)

00 = стандартное

Направление вращения (вид с торца вала)

R = По часовой стрелке L = Против часовой стрелки

Тип вала T67EDCS

2 = шпоночный (SAE D и E)
 3 = шлицевой 8/16 (SAE D и E) (13 зубцов)

ЭКСПЛУАТАЦИОННЫЕ ХАРАКТЕРИСТИКИ – ТИПИЧНЫЕ (24 cCT)

Напорное отверстие	Серия	Vl Объемная произв-сть	Расход q _{ve} (л/мин) при n = 1500 об/мин			Потреб. мощность P (кВт) при n = 1500 об/мин		
			p = 0 бар	p = 140 бар	p = 240 бар	p = 7 бар	p = 140 бар	p = 240 бар
P1	042	132,3 мл/об	198,5	188,5	181,3	5,2	49,4	82,6
	045	142,4 мл/об	213,6	203,6	196,5	5,4	52,9	88,7
	050	158,5 мл/об	237,7	227,7	220,6	5,7	58,5	98,3
	052	164,8 мл/об	247,2	237,2	230,1	5,8	60,8	102,1
	054	171,0 мл/об	256,5	246,5	239,4	5,9	63,0	105,8
	057	183,3 мл/об	275,0	265,0	257,9	6,1	67,3	113,2
	062	196,7 мл/об	295,0	285,0	277,9	6,4	71,9	121,3
	066	213,3 мл/об	319,9	309,0	302,8	6,7	77,7	131,2
	072	227,1 мл/об	340,6	330,6	323,5	6,9	82,6	139,5
	085	268,7 мл/об	403,0	392,0 ²⁾	-	9,1	65,8 ²⁾	-
			p = 0 бар	p = 140 бар	p = 250 бар	p = 7 бар	p = 140 бар	p = 250 бар
P2	B14	44,0 мл/об	66,0	59,4	54,2	1,5	16,6	29,0
	B17	55,0 мл/об	82,5	75,9	70,7	1,7	20,4	35,8
	B20	66,0 мл/об	99,0	92,4	87,2	1,9	24,3	42,7
	B22	70,3 мл/об	105,5	98,8	93,7	2,0	25,8	45,4
	B24	81,1 мл/об	121,7	115,0	109,9	2,2	29,5	52,1
	B28	90,0 мл/об	135,0	128,4	123,2	2,3	32,7	57,7
	B31	99,2 мл/об	148,8	142,2	137,0	2,5	35,9	63,5
	B35	113,4 мл/об	170,1	163,5	158,3	2,7	40,8	72,3
	B38	120,6 мл/об	180,9	174,3	169,1	2,9	43,4	76,8
	B42	137,5 мл/об	206,3	199,6	194,5	3,2	49,3	87,4
		045	145,7 мл/об	218,6	209,2	202,6 ³⁾	4,1	52,8
	050	158,0 мл/об	237,0	227,7	223,0 ¹⁾	4,4	57,1	85,0 ¹⁾
			p = 0 бар	p = 140 бар	p = 275 бар	p = 7 бар	p = 140 бар	p = 275 бар
P3	003	10,8 мл/об	16,2	11,2	*	1,3	5,3	*
	005	17,2 мл/об	25,8	20,8	16,1	1,4	7,5	13,9
	006	21,3 мл/об	31,9	26,9	22,2	1,5	8,9	16,8
	008	26,4 мл/об	39,6	34,6	29,9	1,6	10,7	20,3
	010	34,1 мл/об	51,1	46,1	41,4	1,7	13,4	25,6
	012	37,1 мл/об	55,6	50,6	45,9	1,7	14,4	27,6
	014	46,0 мл/об	69,0	64,0	59,3	1,9	17,6	33,7
	017	58,3 мл/об	87,4	82,4	77,7	2,1	21,9	42,2
	020	63,8 мл/об	95,7	90,7	86,0	2,2	23,8	46,0
	022	70,3 мл/об	105,4	100,4	95,7	2,3	26,1	50,4
	025	79,3 мл/об	118,9	113,9	109,2	2,5	29,2	56,6
	028	88,8 мл/об	133,2	128,2	125,8 ¹⁾	2,8	32,7	48,5 ¹⁾
		031	100,0 мл/об	150,0	145,0	142,6 ¹⁾	2,8	36,5

* Мы не рекомендуем использовать размер 003 для P3 при 275 бар и 1500 об/мин, так как внутренние утечки превышают 50% теоретического расхода
¹⁾ 050 - 028 - 031 = макс. 210 бар перем. давления ²⁾ 085 = макс. 90 бар перем. давления ³⁾ 045 = макс. 240 бар перем. давления



ВНУТРЕННЯЯ УТЕЧКА (ТИПИЧНАЯ)

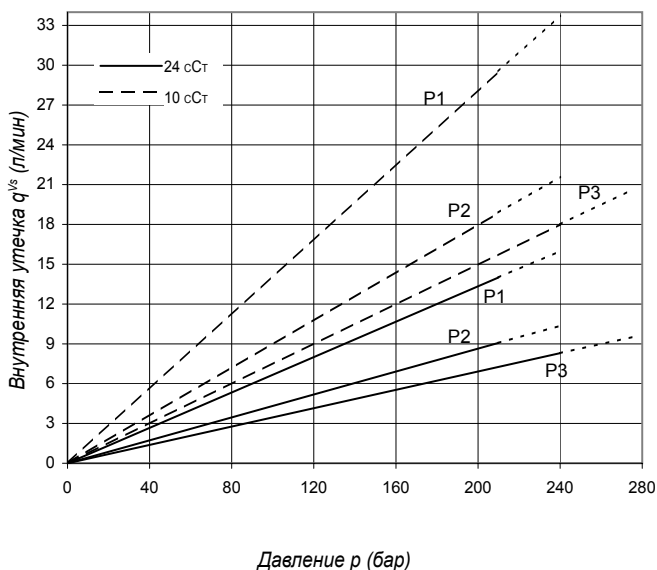

Не включайте насос более чем на 5 секунд при любой скорости и вязкости, если внутренняя утечка на 50% превышает теоретический расход. Общая утечка равна сумме потерь каждого сектора при соответствующих условиях эксплуатации.

**УРОВЕНЬ ШУМА (ТИПИЧНЫЙ)
 T67EDCS - 062 - B35 - 022**

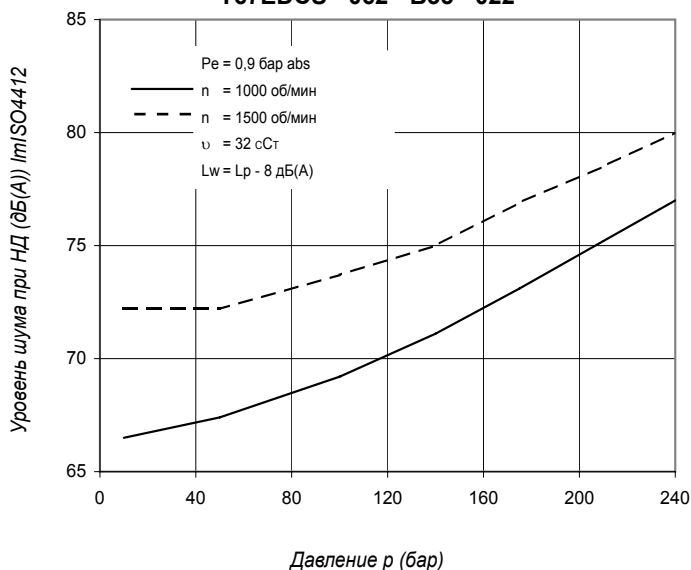

Здесь приводится уровень шума сдвоенного насоса при работе обеих ступеней при уровне давления, указанном на кривой.

ГИДРОМЕХАНИЧЕСКИЕ ПОТЕРИ (ТИПИЧНЫЕ)

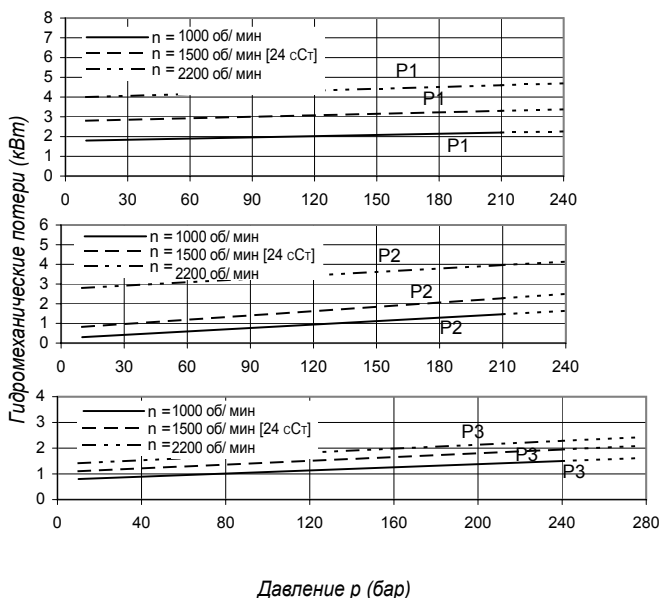

Общая потеря гидромеханической мощности равна сумме потерь каждой ступени при соответствующих условиях эксплуатации.

ДОПУСТИМАЯ РАДИАЛЬНАЯ НАГРУЗКА

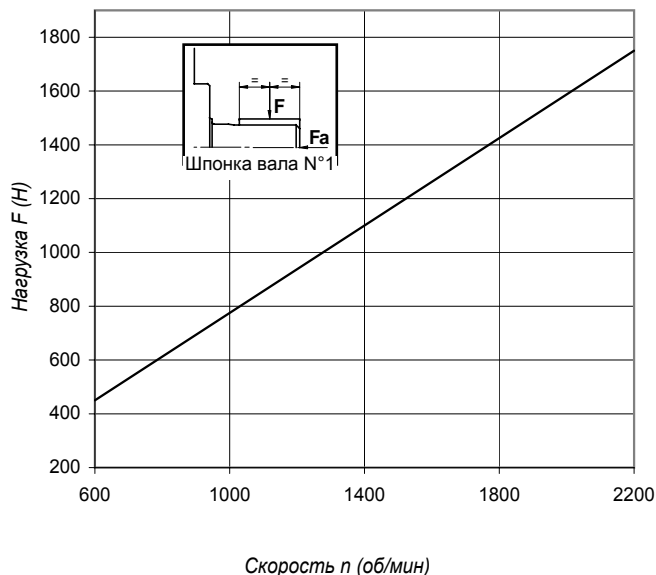

Максимальная допустимая осевая нагрузка $F_a = 2000H$

ВНУТРЕННЯЯ УТЕЧКА (ТИПИЧНАЯ)

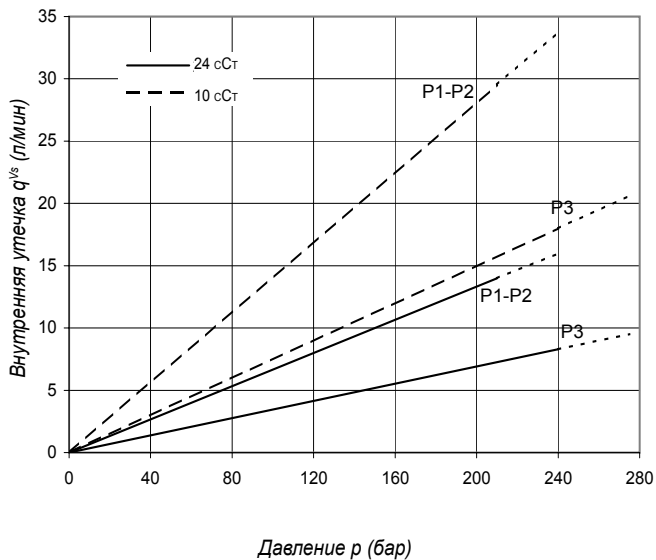

Не включайте насос более чем на 5 секунд при любой скорости и вязкости, если внутренняя утечка на 50% превышает теоретический расход. Общая утечка равна сумме потерь каждого сектора при соответствующих условиях эксплуатации.

**УРОВЕНЬ ШУМА (ТИПИЧНЫЙ)
 T7EECS - 052 - 052 - 025**

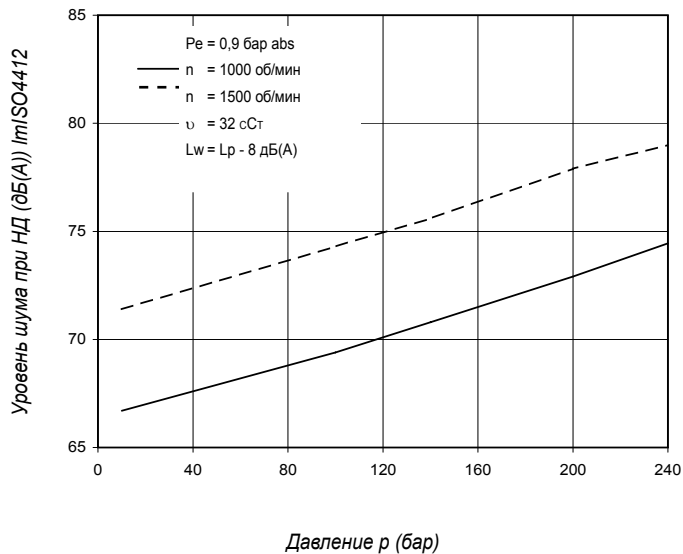

Здесь приводится уровень шума сдвоенного насоса при работе обеих ступеней при уровне давления, указанном на кривой.

ГИДРОМЕХАНИЧЕСКИЕ ПОТЕРИ (ТИПИЧНЫЕ)

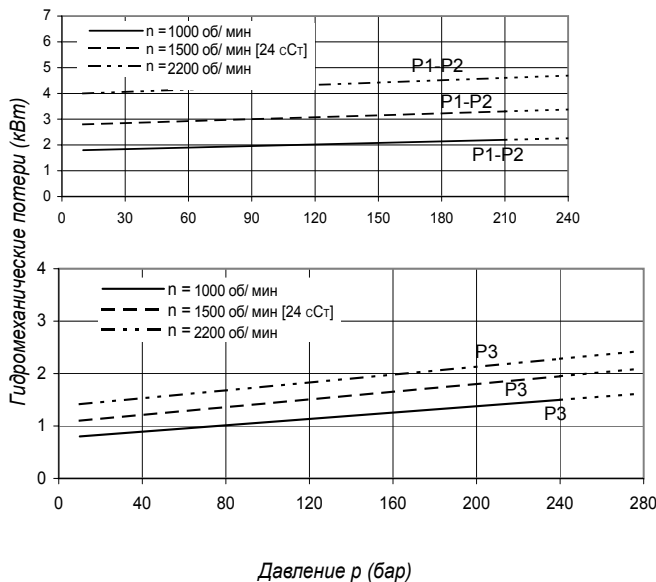

Общая потеря гидромеханической мощности равна сумме потерь каждой ступени при соответствующих условиях эксплуатации.

ДОПУСТИМАЯ РАДИАЛЬНАЯ НАГРУЗКА

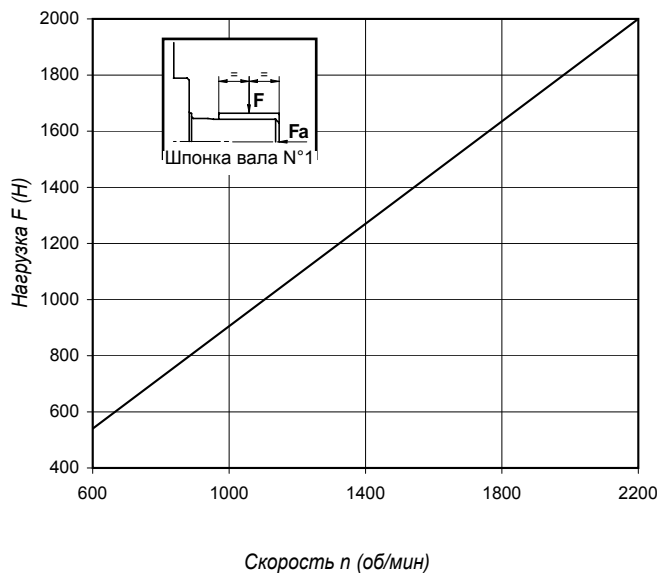

Максимальная допустимая осевая нагрузка $F_a = 2000N$

Модель № **T7EEC или EECS - 062 - 062 - 017 - 2 R 00 - A 1 - M0 - ..**

Серия T7EEC – 250-B4-HW
 4 болта ISO, фланец 3019-2

Серия T7EECS – 4 болта SAE E
 J744 крепежный фланец

Производительность P1 и P2
 Объемная производительность (мл/об)
 042 = 132,3 057 = 183,3
 045 = 142,4 062 = 196,7
 050 = 158,5 066 = 213,3
 052 = 164,8 072 = 227,1
 054 = 171,0 085 = 268,7

Производительность P3
 Объемная производительность (мл/об)
 003 = 10,8 017 = 58,3
 005 = 17,2 020 = 63,8
 006 = 21,3 022 = 70,3
 008 = 26,4 025 = 79,3
 010 = 34,1 028 = 88,8
 012 = 37,1 031 = 100,0
 014 = 46,0

Модификации

Крепление с различными соединениями
 4 болта SAE фланец J518

P1 = 1,1/2" - P2 = 1,1/2" - P3 = 3/4" и 1" - S = 4"		
	Метрич. резьба	Резьба UNC
T7EEC - 3/4"	M1	
T7EECS - 3/4"	M1	01
T7EEC - 1"	M0	
T7EECS - 1"	M0	00

Класс уплотнения
 1 = S1 BUNA N – макс. 0,7 бар
 (для минерального масла)

Код изделия

Расположение портов (см. стр. 72-73)
 00 = стандартное

Направление вращения (вид с торца вала)
 R = По часовой стрелке
 L = Против часовой стрелки

Тип вала T7EEC и T7EECS
 2 = Шпоночный (ISO 3019/2 - G45N)

Тип Вала T7EECS
 4 = шлицевой 8/16 (SAE D и E) (13 зубцов)

ЭКСПЛУАТАЦИОННЫЕ ХАРАКТЕРИСТИКИ – ТИПИЧНЫЕ (24 сСТ)

Напорное отверстие	Серия	Vi Объемная произв-сть	Расход q _{ve} (л/мин) при n = 1500 об/мин			Потреб. мощность P (кВт) при n = 1500 об/мин		
			p = 0 бар	p = 140 бар	p = 240 бар	p = 7 бар	p = 140 бар	p = 240 бар
P1 и P2	042	132,3 мл/об	198,5	188,5	181,3	5,2	49,4	82,6
	045	142,4 мл/об	213,6	203,6	196,5	5,4	52,9	88,7
	050	158,5 мл/об	237,7	227,7	220,6	5,7	58,5	98,3
	052	164,8 мл/об	247,2	237,2	230,1	5,8	60,8	102,1
	054	171,0 мл/об	256,5	246,5	239,4	5,9	63,0	105,8
	057	183,3 мл/об	275,0	265,0	257,9	6,1	67,3	113,2
	062	196,7 мл/об	295,0	285,0	277,9	6,4	71,9	121,3
	066	213,3 мл/об	319,9	309,0	302,8	6,7	77,7	131,2
	072	227,1 мл/об	340,6	330,6	323,5	6,9	82,6	139,5
	085	268,7 мл/об	403,0	392,0 ²⁾	-	9,1	65,8 ²⁾	-
			p = 0 бар	p = 140 бар	p = 275 бар	p = 7 бар	p = 140 бар	p = 275 бар
P3	003	10,8 мл/об	16,2	11,2	*	1,3	5,3	*
	005	17,2 мл/об	25,8	20,8	16,1	1,4	7,5	13,9
	006	21,3 мл/об	31,9	26,9	22,2	1,5	8,9	16,8
	008	26,4 мл/об	39,6	34,6	29,9	1,6	10,7	20,3
	010	34,1 мл/об	51,1	46,1	41,4	1,7	13,4	25,6
	012	37,1 мл/об	55,6	50,6	45,9	1,7	14,4	27,6
	014	46,0 мл/об	69,0	64,0	59,3	1,9	17,6	33,7
	017	58,3 мл/об	87,4	82,4	77,7	2,1	21,9	42,2
	020	63,8 мл/об	95,7	90,7	86,0	2,2	23,8	46,0
	022	70,3 мл/об	105,4	100,4	95,7	2,3	26,1	50,4
	025	79,3 мл/об	118,9	113,9	109,2	2,5	29,2	56,6
	028	88,8 мл/об	133,2	128,2	125,8 ¹⁾	2,8	32,7	48,5 ¹⁾
	031	100,0 мл/об	150,0	145,0	142,6 ¹⁾	2,8	36,5	54,4 ¹⁾

* Мы не рекомендуем использовать размер 003 для P3 при 275 бар и 1500 об/мин, так как внутренние утечки превышают 50% теоретического расхода.

¹⁾ 028 - 031 = макс. 210 бар перем. давления ²⁾ 085 = макс. 90 бар перем. давления

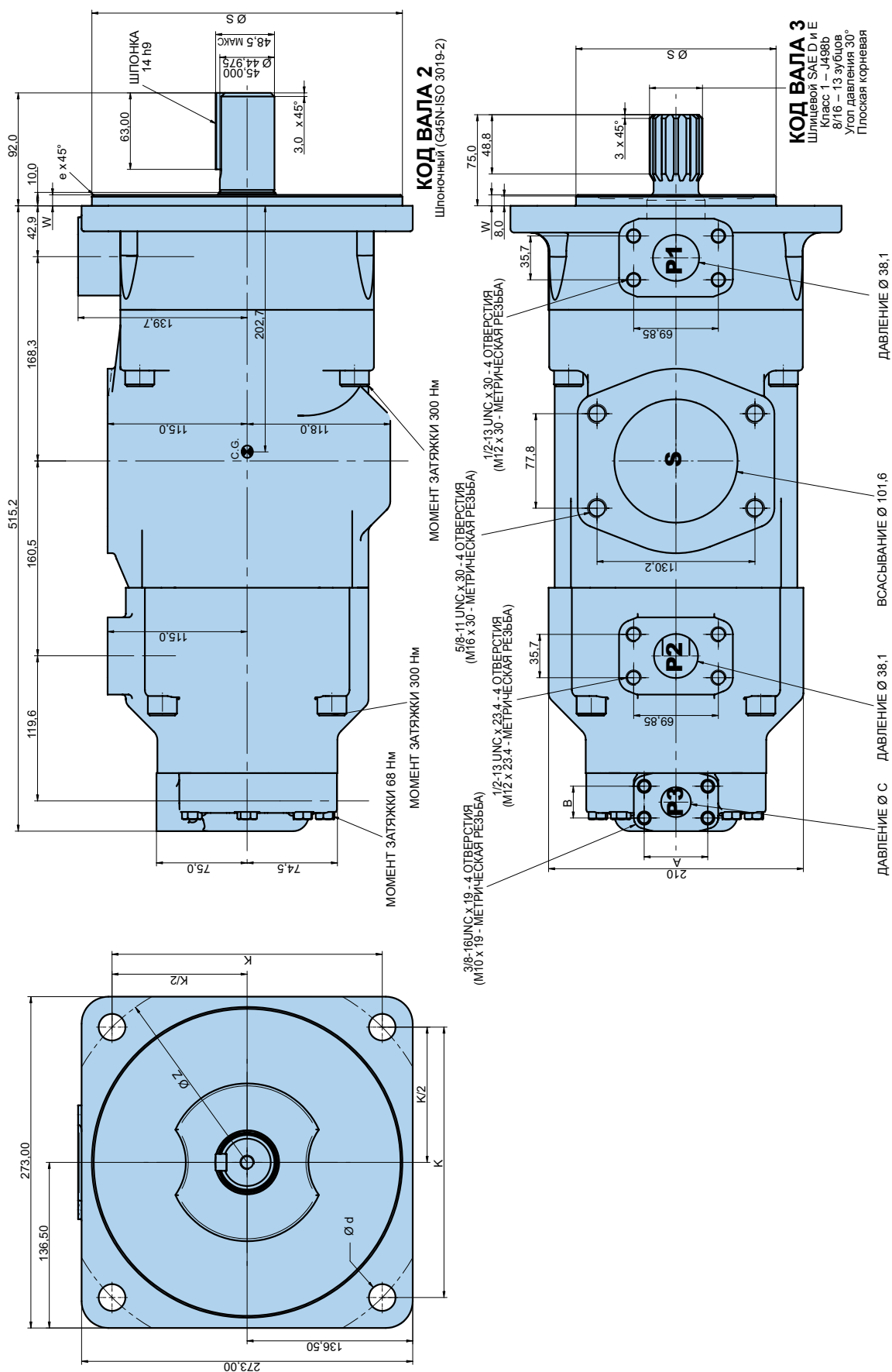

	Альтернат. перем. соединения	
	00 и M0	01 и M1
A	52,4	47,6
B	26,2	22,2
C	25,4	19,0

Серия	Альтернативный фланец крепления						
	Диам. S	e x 45°	W	K	Диам. d		
						Макс.	Мин.
T7EES	250,000	249,928	2,0	9,0	-	315	22,0
T7EES	165,100	165,050	2,0	9,0	224,5	-	20,8

Пределы момента вала (мг/об x бар)	
Вал	V1 x p max. P1 + P2 + P3
2	118340
4	126800

T7BB/T7BBS

T6CC

T67CB

T7DB/T7DBS

T67DC

T7EB/T7EBS

T67EC

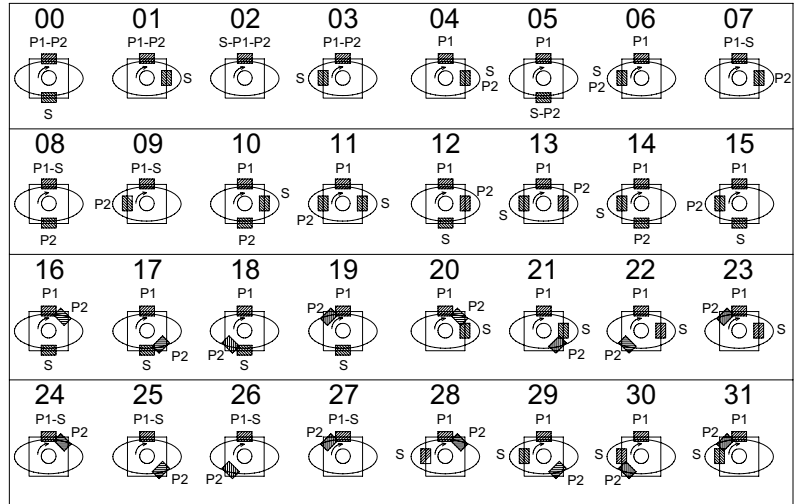

T7DD/T7DDS

T7ED/T7EDS

T7EE/T7EES

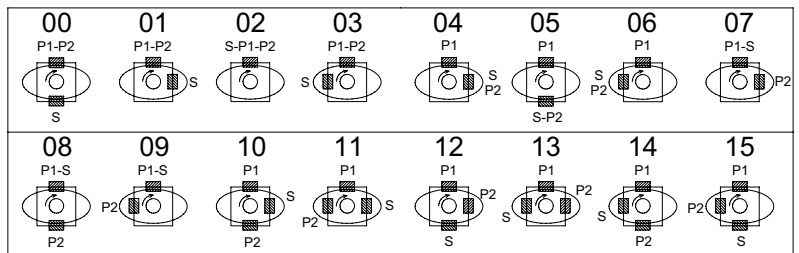

T7DBB/T7DBBS

T7DCB/T7DCBS

T7DCC/T7DCCS

T7DBB/T7DBBS

T67DDCS

T7EDB/T7EDBS

T67EDC/T67EDCS

T7EEC/T7EECS

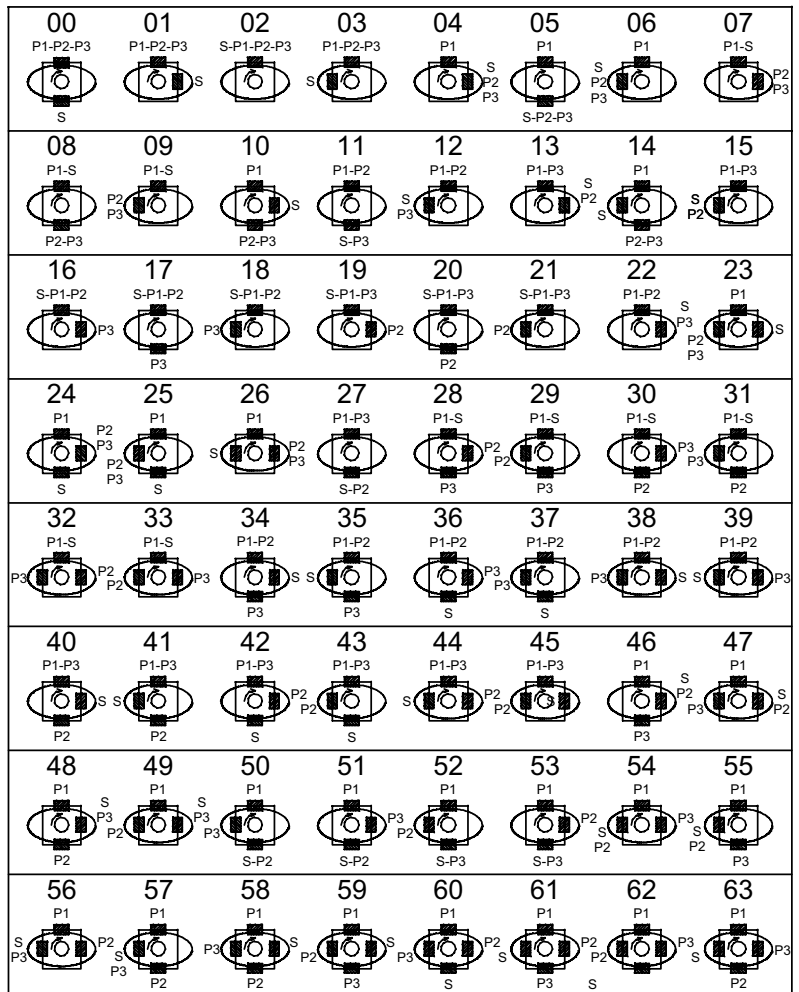

T7DBB/T7DBBS
T7DCB/T7DCBS
T7DCC/T7DCCS
T7DBB/T7DBBS
T67DDCS
T7EDB/T7EDBS
T67EDC/T67EDCS
T7EEC/T7EECS

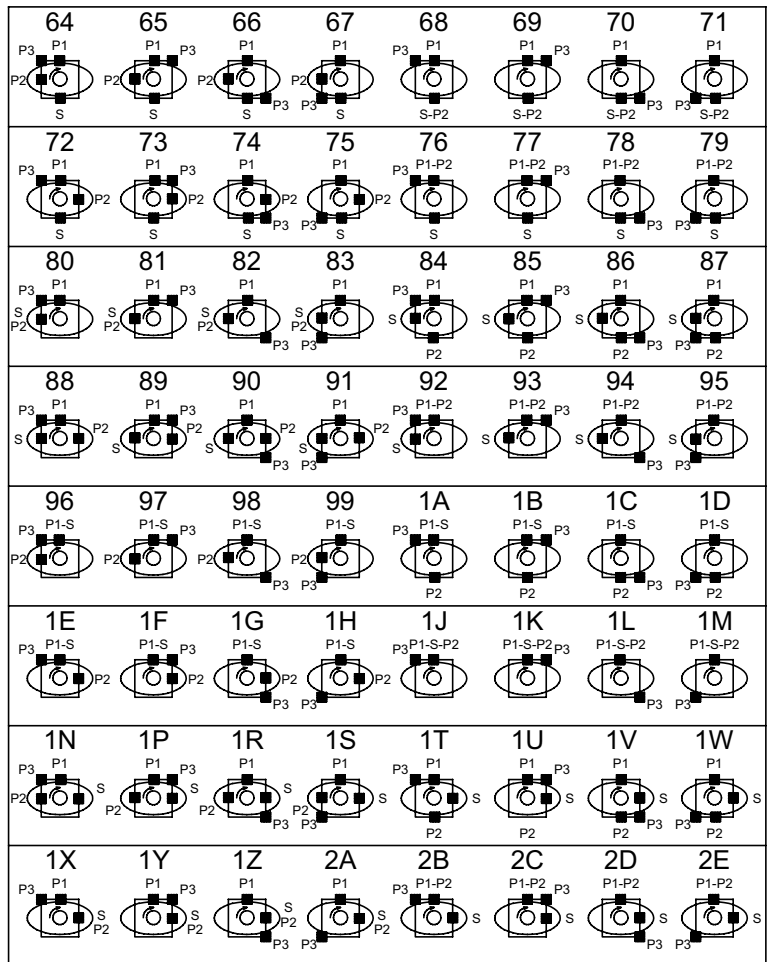

	S	P2	P3				P2	P3			
			02	16	17	18		20	30	08	31
			19	07	28	32		21	33	29	09
			01	22	34	38		40	48	10	58
			13	04	46	47		45	49	59	23
			00	36	11	37		27	51	05	50
			42	24	53	60		43	62	52	25
			03	39	35	12		41	63	14	57
			44	26	61	56		15	54	55	06



ВНИМАНИЕ

ОТКАЗ ОТ ИСПОЛЬЗОВАНИЯ, НЕПРАВИЛЬНЫЙ ВЫБОР ИЛИ НЕСООТВЕТСТВУЮЩЕЕ ИСПОЛЬЗОВАНИЕ ПРОДУКЦИИ И/ИЛИ СИСТЕМ, ОПИСАННЫХ В ДАННОМ КАТАЛОГЕ ИЛИ ИЗДЕЛИЙ, СВЯЗАННЫХ С ДАННОЙ ПРОДУКЦИЕЙ, МОЖЕТ ПРИВЕСТИ К СМЕРТИ, НАНЕСТИ ТРАВМЫ ИЛИ МАТЕРИАЛЬНЫЙ УЩЕРБ

Данная документация и другая информация от корпорации «Паркер Ханнифин», ее дочерних компаний или официальных дистрибуторов подлежит проверке квалифицированным техническим персоналом. Важно, чтобы вы проанализировали все аспекты применения, включая последствия отказа работы систем, и проверили информацию данного каталога. Так как рабочие условия и область применения для данной продукции весьма широки, потребитель, проводя личный анализ и испытания, несет полную ответственность за конечный выбор продукции и гарантирует соответствие систем всем требованиям по эксплуатации, безопасности и мерам предосторожности. Продукция, описанная в данном каталоге, может изменяться корпорацией «Паркер Ханнифин» без предварительного уведомления.

Предложение по продаже

Обратитесь, пожалуйста, к вашему представителю «Паркер Ханнифин» за подробной информацией о «Предложении по продаже».

Parker nel mondo

Europa, Medio Oriente, Africa

AE – Emirati Arabi Uniti, Dubai
Tel: +971 4 8127100
parker.me@parker.com

AT – Austria, Wiener Neustadt
Tel: +43 (0)2622 23501-0
parker.austria@parker.com

AT – Europa Orientale, Wiener Neustadt
Tel: +43 (0)2622 23501 900
parker.easteurope@parker.com

AZ – Azerbaijan, Baku
Tel: +994 50 22 33 458
parker.azerbaijan@parker.com

BE/LU – Belgio, Nivelles
Tel: +32 (0)67 280 900
parker.belgium@parker.com

BG – Bulgaria, Sofia
Tel: +359 2 980 1344
parker.bulgaria@parker.com

BY – Bielorussia, Minsk
Tel: +48 (0)22 573 24 00
parker.poland@parker.com

CH – Svizzera, Etoy
Tel: +41 (0)21 821 87 00
parker.switzerland@parker.com

CZ – Repubblica Ceca, Klecany
Tel: +420 284 083 111
parker.czechrepublic@parker.com

DE – Germania, Kaarst
Tel: +49 (0)2131 4016 0
parker.germany@parker.com

DK – Danimarca, Ballerup
Tel: +45 43 56 04 00
parker.denmark@parker.com

ES – Spagna, Madrid
Tel: +34 902 330 001
parker.spain@parker.com

FI – Finlandia, Vantaa
Tel: +358 (0)20 753 2500
parker.finland@parker.com

FR – Francia, Contamine s/Arve
Tel: +33 (0)4 50 25 80 25
parker.france@parker.com

GR – Grecia, Atene
Tel: +30 210 933 6450
parker.greece@parker.com

HU – Ungheria, Budaoers
Tel: +36 23 885 470
parker.hungary@parker.com

IE – Irlanda, Dublino
Tel: +353 (0)1 466 6370
parker.ireland@parker.com

IT – Italia, Corsico (MI)
Tel: +39 02 45 19 21
parker.italy@parker.com

KZ – Kazakhstan, Almaty
Tel: +7 7273 561 000
parker.easteurope@parker.com

NL – Paesi Bassi, Oldenzaal
Tel: +31 (0)541 585 000
parker.nl@parker.com

NO – Norvegia, Asker
Tel: +47 66 75 34 00
parker.norway@parker.com

PL – Polonia, Varsavia
Tel: +48 (0)22 573 24 00
parker.poland@parker.com

PT – Portogallo
Tel: +351 22 999 7360
parker.portugal@parker.com

RO – Romania, Bucarest
Tel: +40 21 252 1382
parker.romania@parker.com

RU – Russia, Mosca
Tel: +7 495 645-2156
parker.russia@parker.com

SE – Svezia, Spånga
Tel: +46 (0)8 59 79 50 00
parker.sweden@parker.com

SK – Slovacchia, Banská Bystrica
Tel: +421 484 162 252
parker.slovakia@parker.com

SL – Slovenia, Novo Mesto
Tel: +386 7 337 6650
parker.slovenia@parker.com

TR – Turchia, Istanbul
Tel: +90 216 4997081
parker.turkey@parker.com

UA – Ucraina, Kiev
Tel: +48 (0)22 573 24 00
parker.poland@parker.com

UK – Gran Bretagna, Warwick
Tel: +44 (0)1926 317 878
parker.uk@parker.com

ZA – Repubblica del Sudafrica, Kempton Park
Tel: +27 (0)11 961 0700
parker.southafrica@parker.com

Centro Europeo Informazioni Prodotti
Numero verde: 00 800 27 27 5374
(da AT, BE, CH, CZ, DE, DK, EE, ES, FI, FR, IE, IL, IS, IT, LU, MT, NL, NO, PL, PT, RU, SE, SK, UK, ZA)

America del Nord

CA – Canada, Milton, Ontario
Tel: +1 905 693 3000

US – USA, Cleveland (industriale)
Tel: +1 216 896 3000

US – USA, Elk Grove Village (mobile)
Tel: +1 847 258 6200

Asia-Pacifico

AU – Australia, Castle Hill
Tel: +61 (0)2-9634 7777

CN – Cina, Shanghai
Tel: +86 21 2899 5000

HK – Hong Kong
Tel: +852 2428 8008

ID – Indonesia, Tangerang
Tel: +62 21 7588 1906

IN – India, Mumbai
Tel: +91 22 6513 7081-85

JP – Giappone, Fujisawa
Tel: +81 (0)4 6635 3050

KR – Corea, Seoul
Tel: +82 2 559 0400

MY – Malaysia, Shah Alam
Tel: +60 3 7849 0800

NZ – Nuova Zelanda, Mt Wellington
Tel: +64 9 574 1744

SG – Singapore
Tel: +65 6887 6300

TH – Thailandia, Bangkok
Tel: +662 186 7000

TW – Taiwan, New Taipei City
Tel: +886 2 2298 8987

VN – Vietnam, Ho Chi Minh City
Tel: +84 8 3999 1600

Sudamerica

AR – Argentina, Buenos Aires
Tel: +54 3327 44 4129

BR – Brasile, Cachoeirinha RS
Tel: +55 51 3470 9144

CL – Cile, Santiago
Tel: +56 2 623 1216

MX – Messico, Toluca
Tel: +52 72 2275 4200



Parker Hannifin Italy S.r.l.

Via Privata Archimede 1
20094 Corsico (Milano)
Tel.: +39 02 45 19 21
Fax: +39 02 4 47 93 40
parker.italy@parker.com
www.parker.com