

Серия	Наименование	Типоразмер										Стр.
		06	10	16	25	32	40	50	63	80		
	DIN / ISO											
	Промежуточные плиты, коллекторы, адаптеры, конструкции типа «сэндвич» и крышки											
SPD	Промежуточные плиты, британские трубные цилиндрические резьбы, клапаны постоянного тока	•	•	•	•							12- 3
A	Промежуточные плиты, метрические резьбы, клапаны постоянного тока	•	•									12- 8
SPP	Промежуточные плиты, британские трубные цилиндрические резьбы, клапаны давления, DIN / ISO		•		•	•						12- 9
A102	Промежуточные плиты моделей VB и VM для клапанов давления		•									12- 12
MSP	Гребенки, клапаны постоянного тока	•	•									12- 13
	Обозначения для крышек, многослойных плит типа «сэндвич» и крепежных плит											12- 21
PADA	Многослойные и крепежные плиты	•	•									12- 23
H06	Многослойные плиты типа «сэндвич»	•										12- 25
CS	Многослойные плиты и крышки	•										12- 29
D51*	Крышки	•	•									12- 31
CB	Коллекторный блок патронного типа			•	•	•	•	•	•	•	•	12- 33
	Вспомогательные принадлежности для коллекторов и гидросистем											
BK	Комплекты болтов											12- 35
TK	Комплекты стяжных тяг											12- 36
	Клапаны давления											
WM	Многопозиционный кран манометра											12- 37
	Реле давления											
PSB	Реле давления											12- 39
SCPSD	Электронные реле давления											12- 45
	Напорные гидроусилители											
SD500												12- 51

Клапаны типоразмеров DIN NG06, CETOP 03, NFPA D03

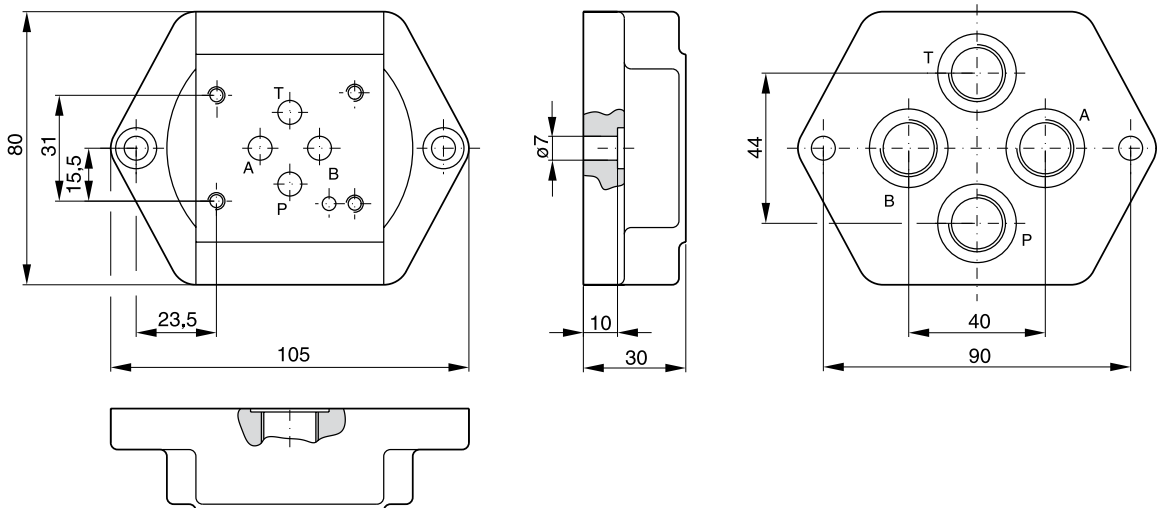

Код заказа	
SPD 22 B 910	P, A, B и T = G 1/4
SPD 23 B 910	P, A, B и T = G 3/8

Клапаны типоразмеров DIN NG06, CETOP 03, NFPA D03

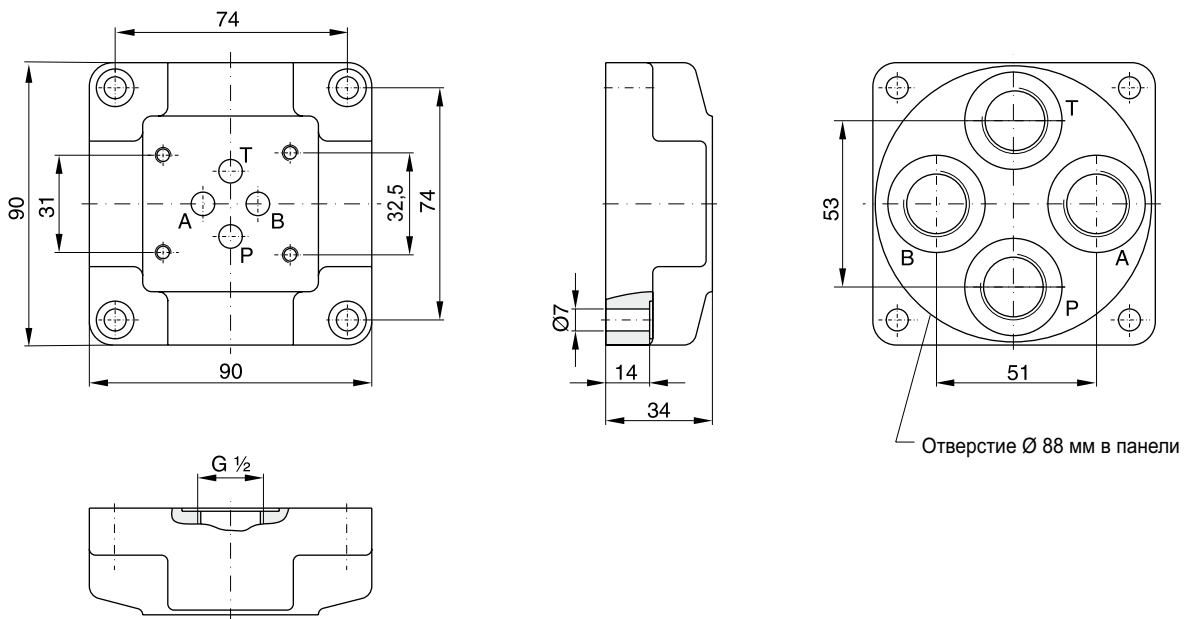

Код заказа	
SPD 24 B 910	P, A, B и T = G 1/2

Выделенные буквы =
 Поставляется в короткие сроки

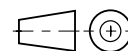

Клапаны типоразмеров DIN NG06, CETOP 03, NFPA D03

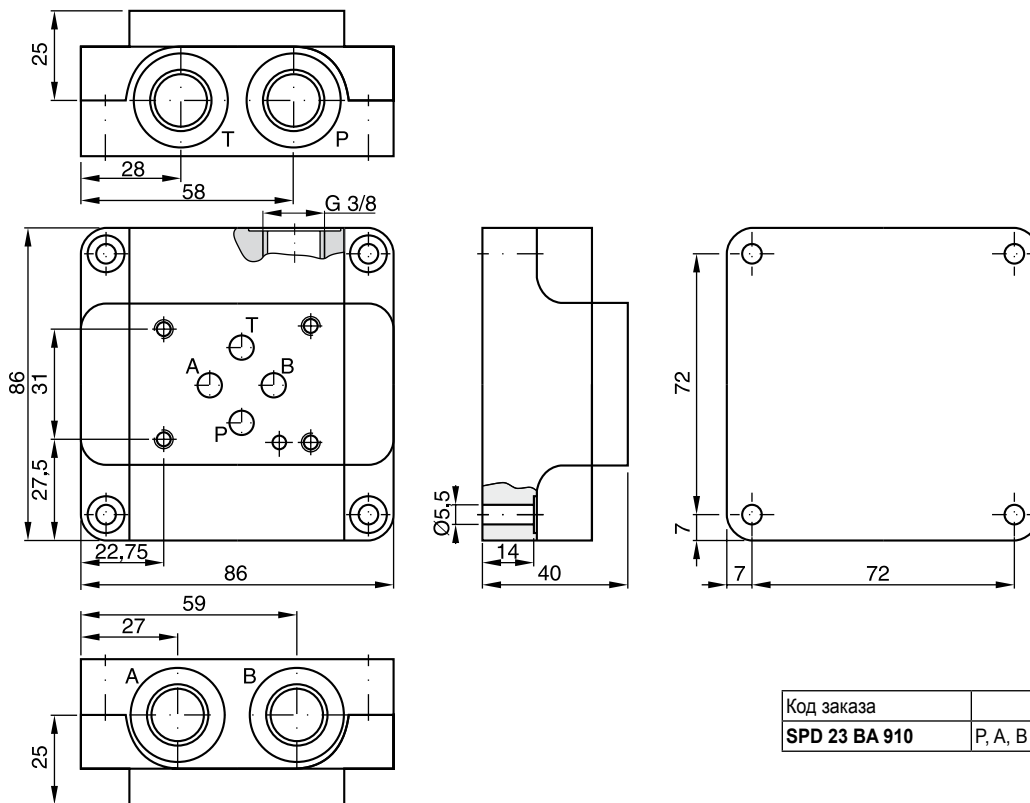

Код заказа	
SPD 23 BA 910	P, A, B и T = G 3/8

Клапаны типоразмеров DIN NG10, CETOP 05, NFPA D05

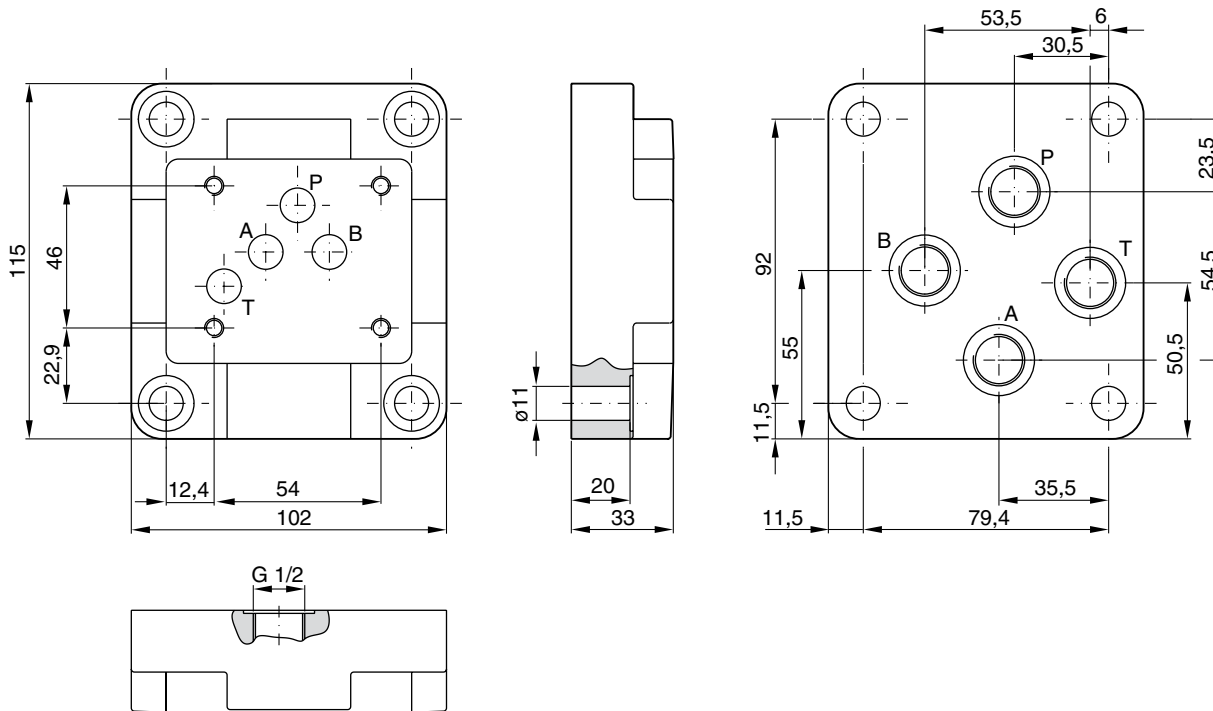

Выделенные буквы =
 Поставляется в короткие сроки

Код заказа	
SPD 34 B 920	P, A, B и T = G 1/2



12

Клапаны типоразмеров DIN NG10, CETOP 05, NFPA D05

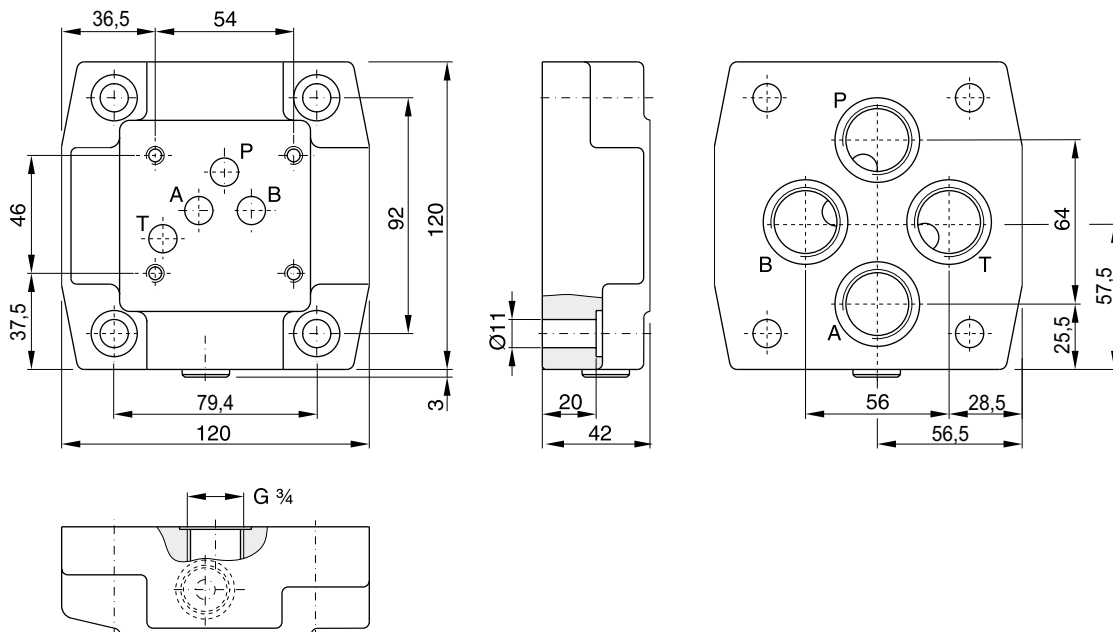

Код заказа	
SPD 36 B 920	P, A, B и T = G 3/4

Клапаны типоразмеров DIN NG10, CETOP 05, NFPA D05

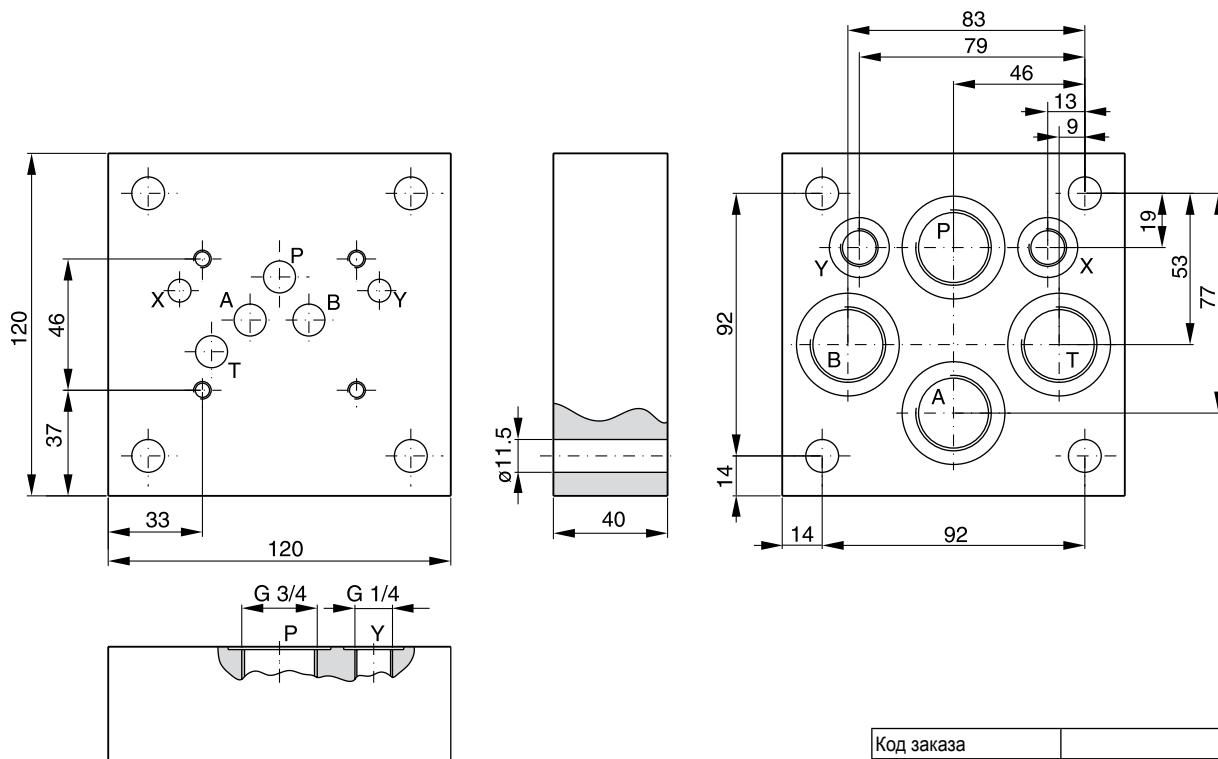

Выделенные буквы =
 Поставляется в короткие сроки

Код заказа	
SPD 316 B 960	P, A, B и T = G 3/4 X и Y = G 1/4

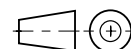

Клапаны типоразмеров DIN NG16, CETOP 07, NFPA D07

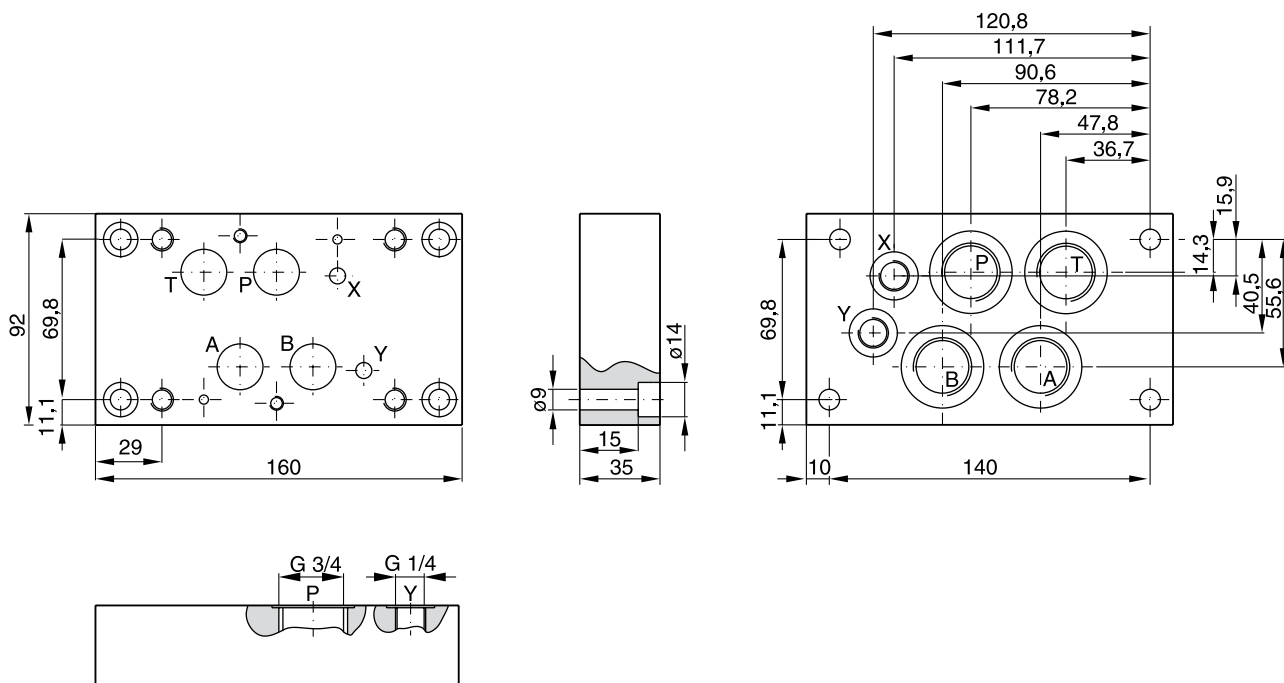

Код заказа	
SPD 46 B 910	P, A, B и T = G 3/4 X и Y = G 1/4

Клапаны типоразмеров DIN NG16, CETOP 07, NFPA D07

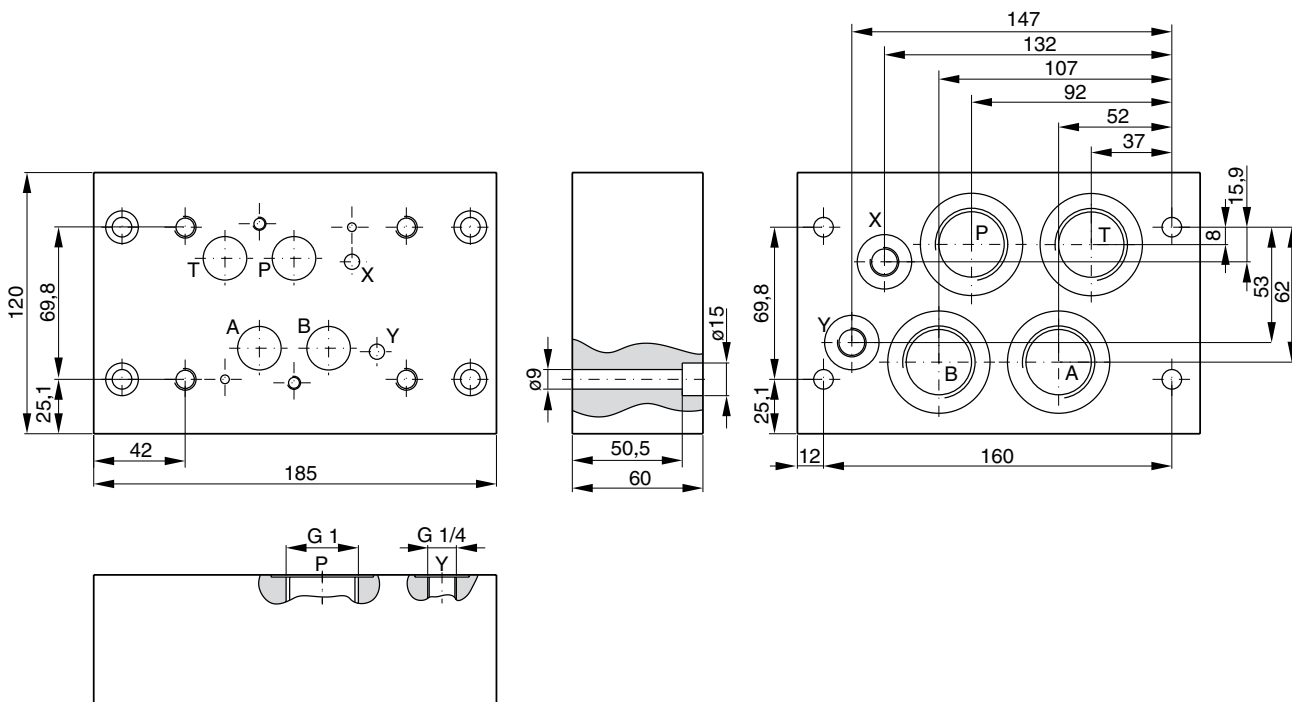

Код заказа	
SPD 48 B 910	P, A, B и T = G 1 X и Y = G 1/4

Выделенные буквы =
 Поставляется в короткие сроки

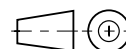

12

Клапаны типоразмеров DIN NG16, CETOP 07, NFPA D07

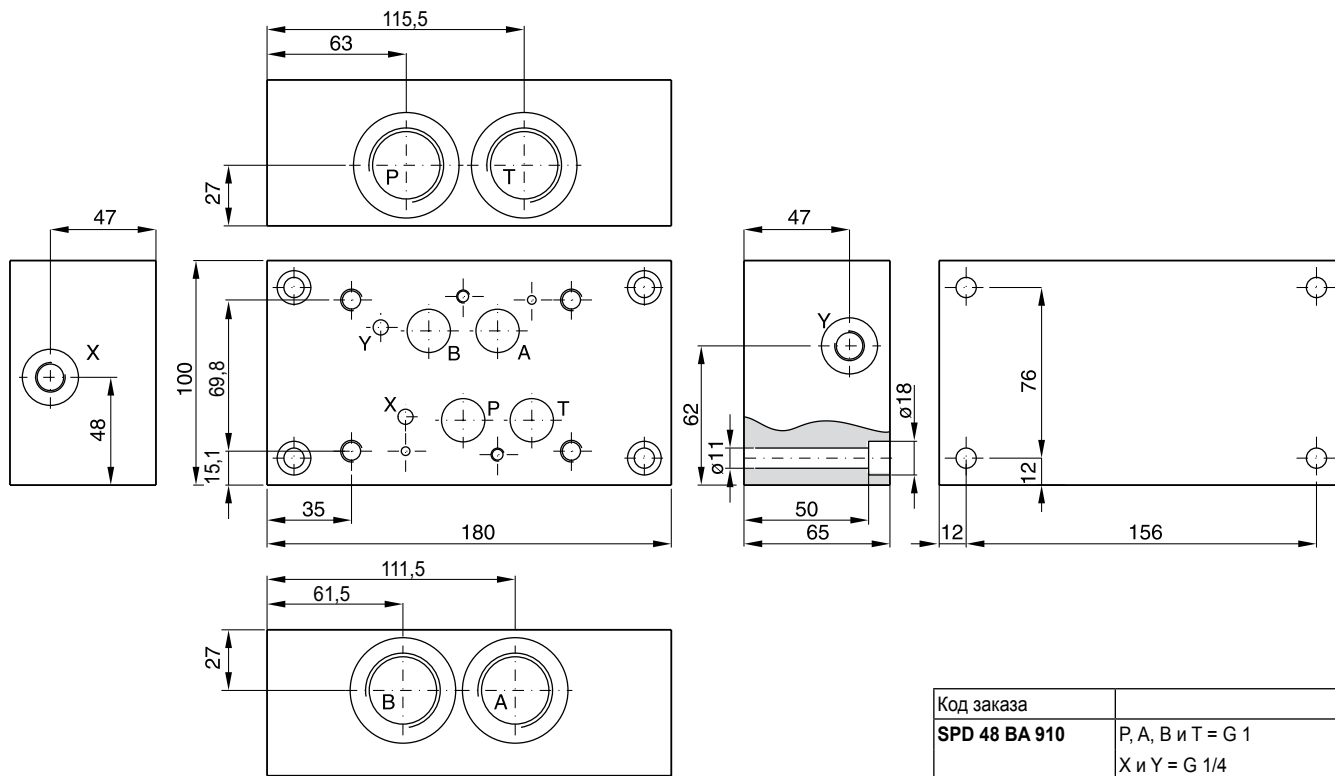

Клапаны типоразмеров DIN NG25, CETOP 08, NFPA D08

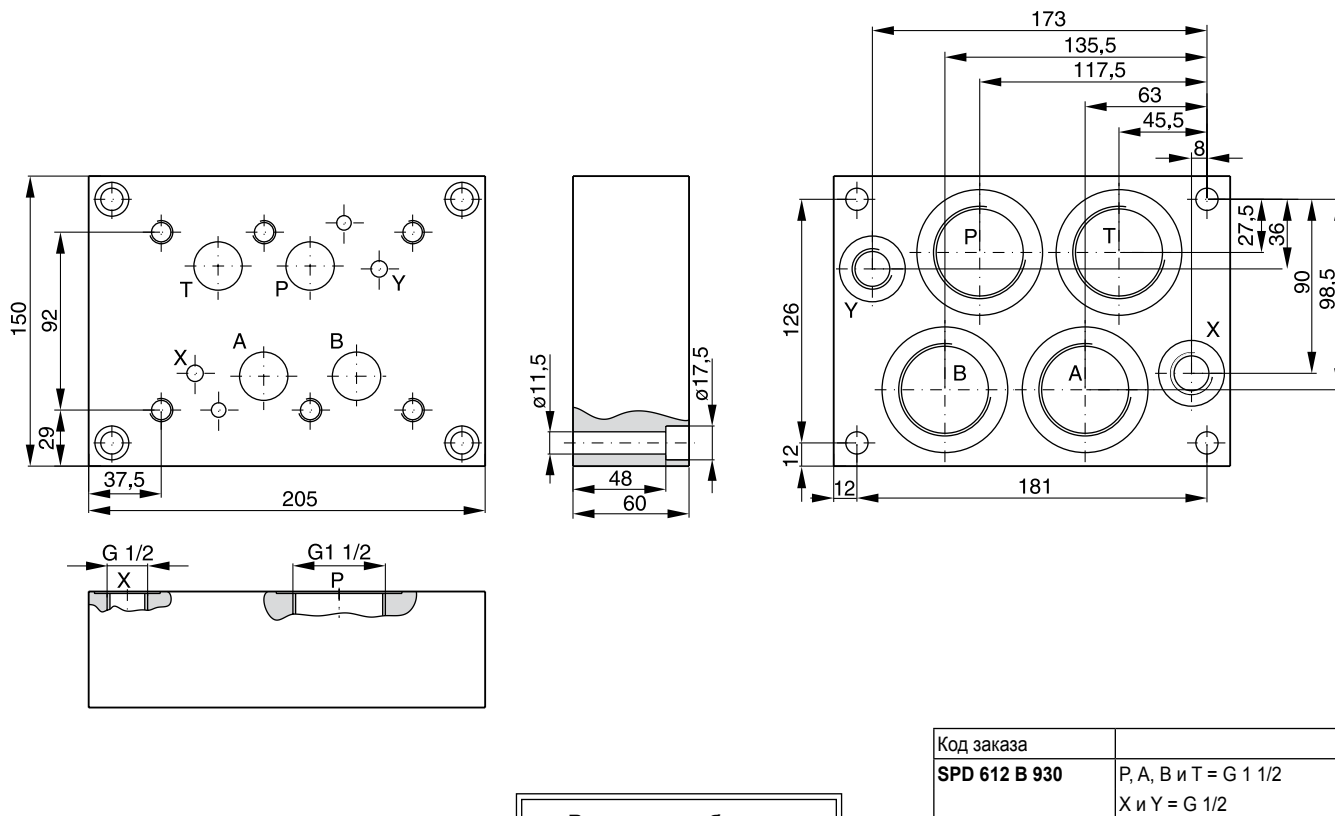

Выделенные буквы =
Поставляется в короткие сроки

Типоразмеры клапанов DIN NG06, CETOP 03, NFPA D03

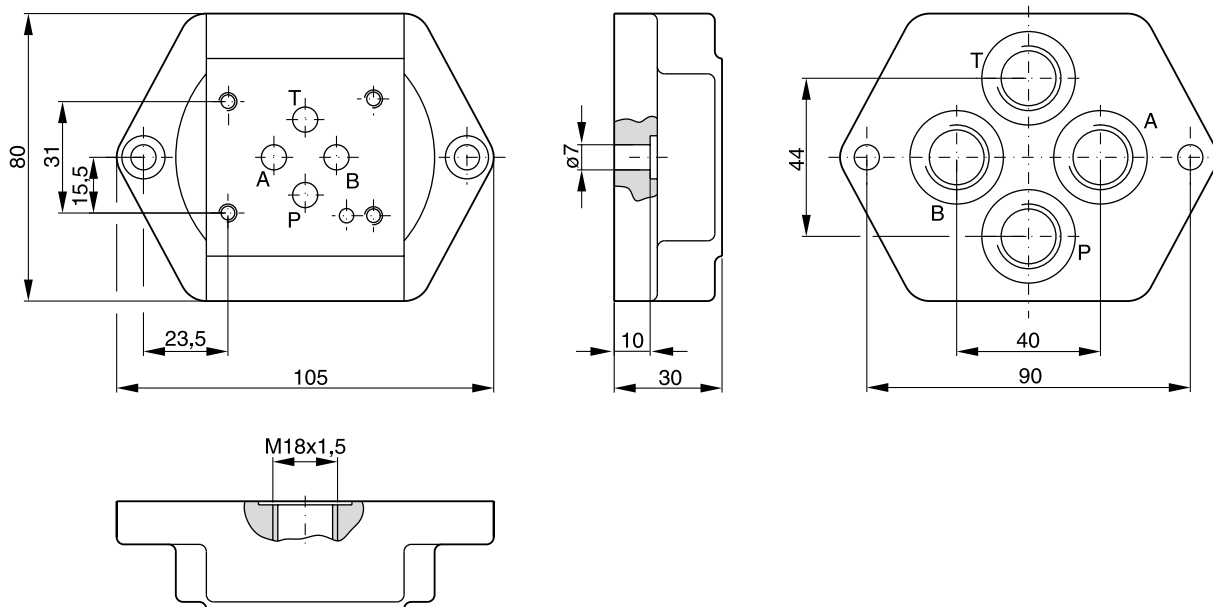

Код заказа	
A 064 M	P, A, B и T = M18x1,5 согласно ISO 6149

Типоразмеры клапанов DIN NG10, CETOP 05, NFPA D05

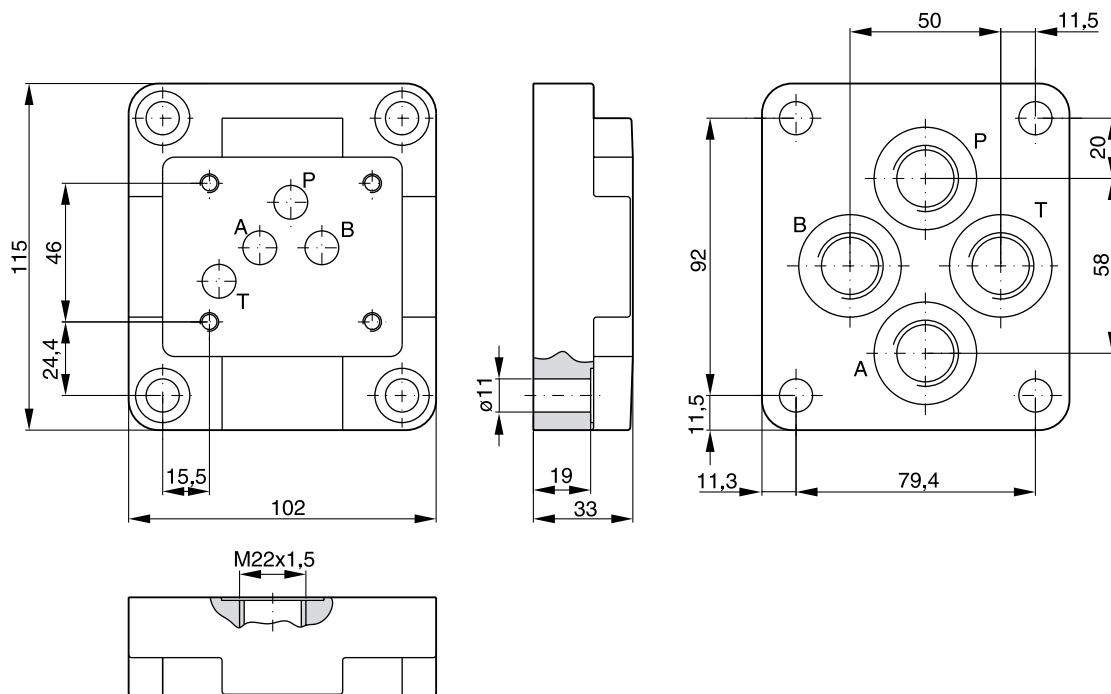

Код заказа	
A 104 M	P, A, B и T = M22x1,5 согласно ISO 6149

Выделенные буквы =
 Поставляется в короткие сроки

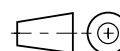

12

Клапаны типоразмеров DIN NG10, ISO 6264-06-07-^{-*}97, DIN 24340 форма D / ISO 5781-06-07-0-00

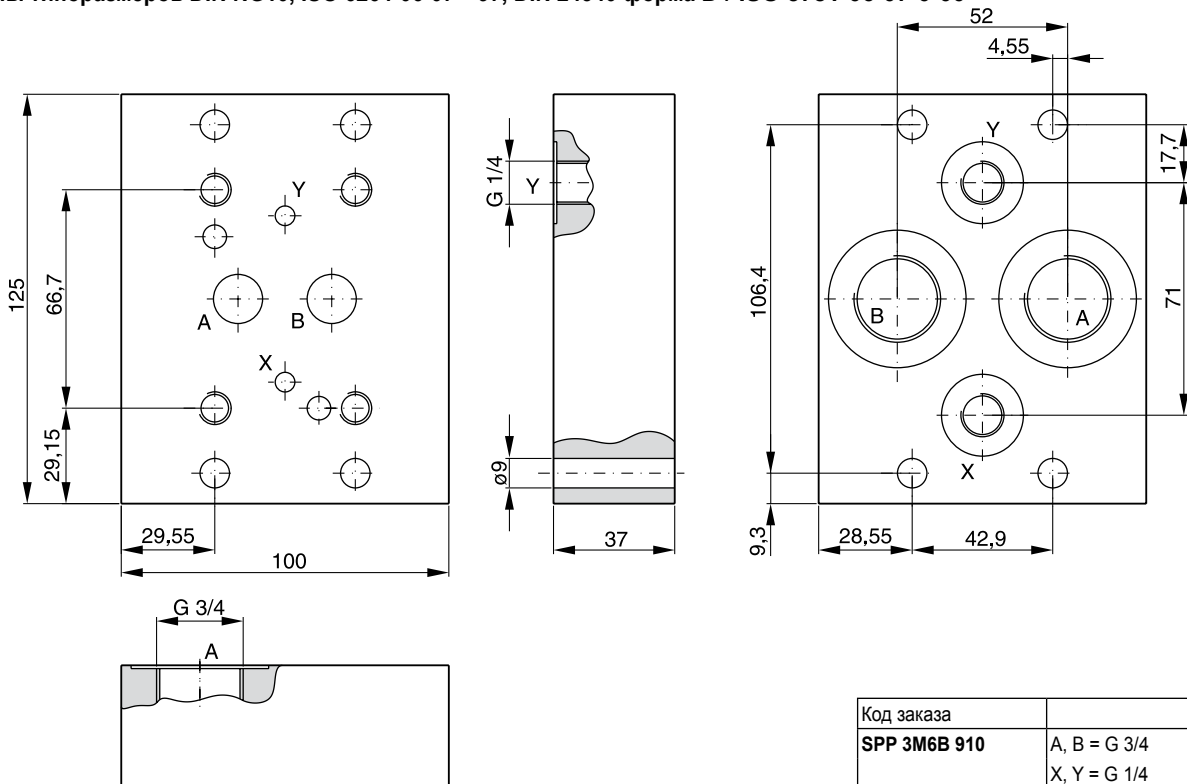

Клапаны типоразмеров DIN NG25, ISO 6264-08-11-^{-*}97, DIN 24340 форма D / ISO 5781-08-10-0-00

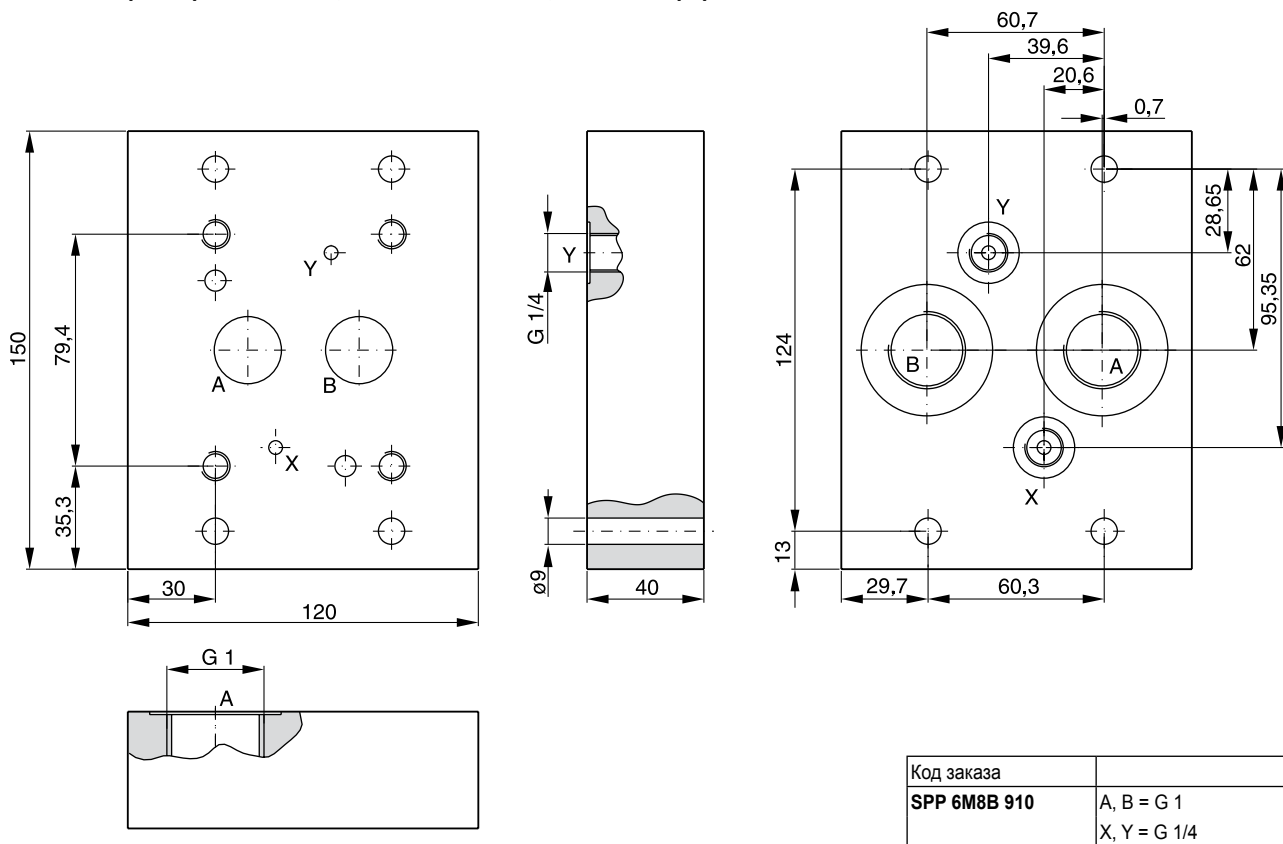

Выделенные буквы =
 Поставляется в короткие сроки

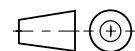

Клапаны типоразмеров DIN NG32, ISO 6264-10-15-*⁻⁹⁷, DIN 24340 форма D / ISO 5781-10-13-0-00

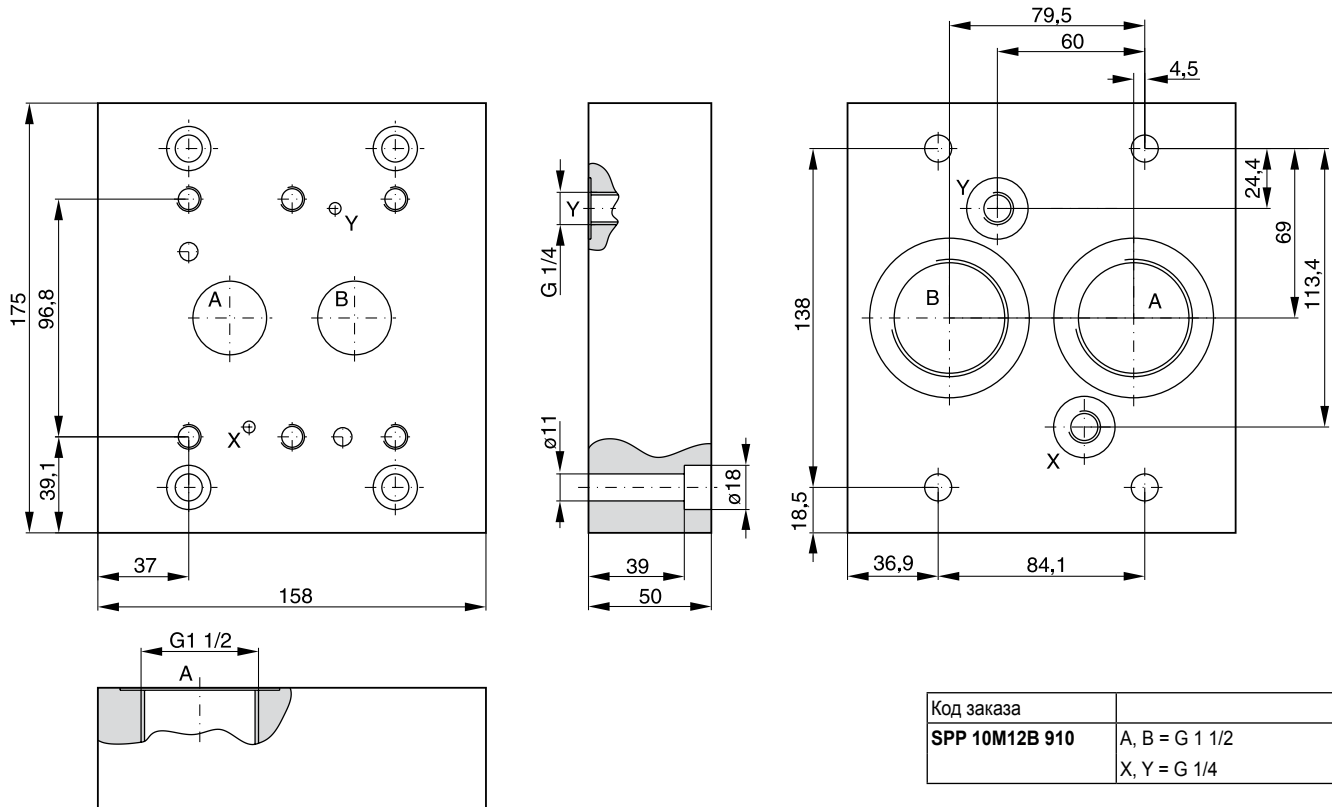

Клапаны типоразмеров DIN NG10, ISO 6264-06-09-*⁻⁹⁷, DIN 24340 форма E

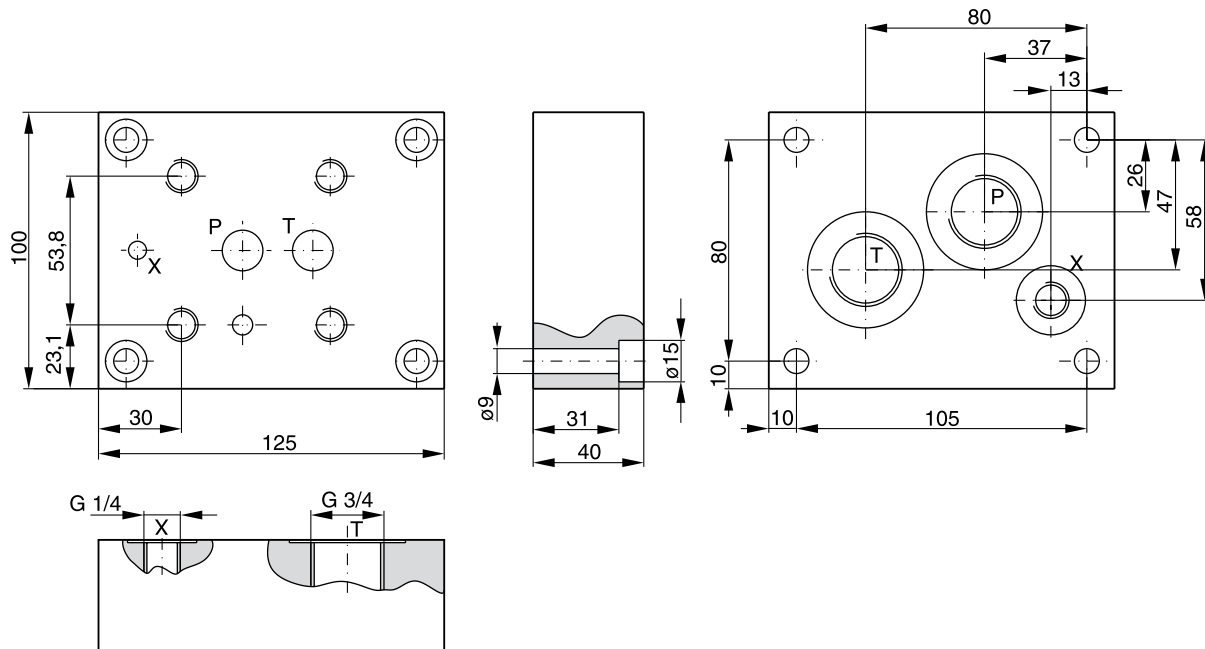

Код заказа	
SPP 3R6B 910	P, T = G 3/4 X = G 1/4

Выделенные буквы =
 Поставляется в короткие сроки

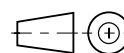

12

Клапаны типоразмеров DIN NG25, ISO 6264-08-13-⁻97, DIN 24340 форма E

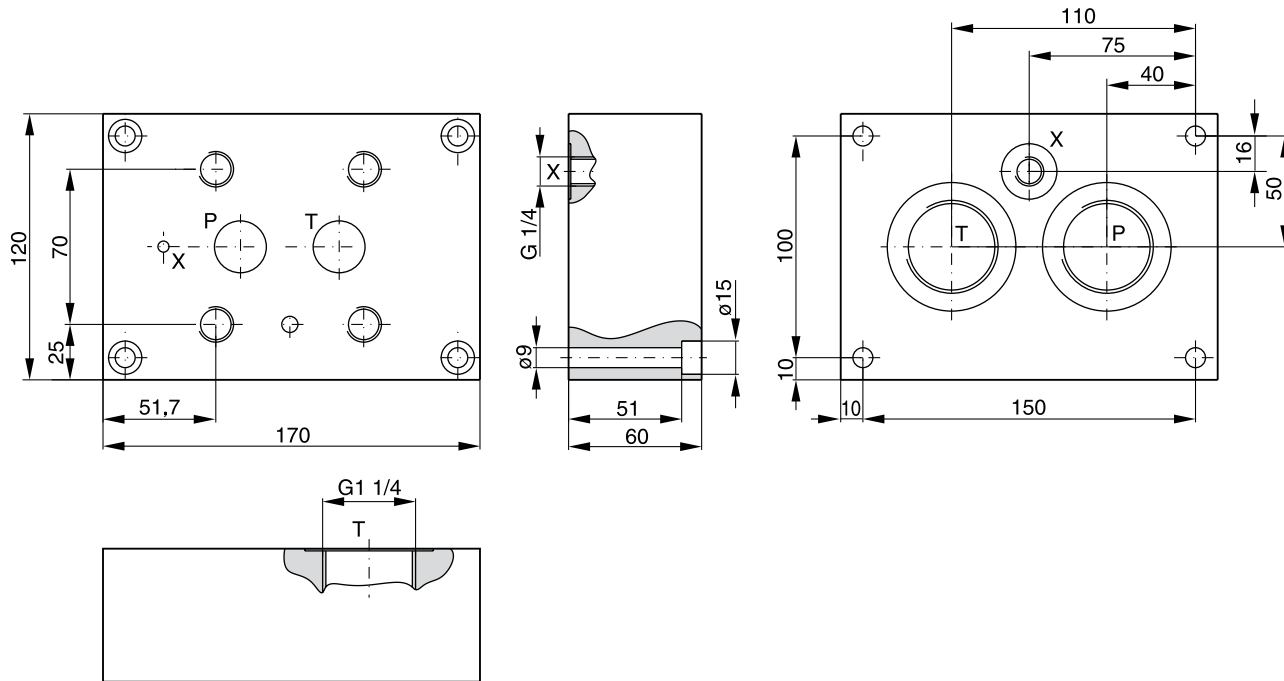

Код заказа	
SPP 6R10B 910	P, T = G 1 1/4 X = G 1/4

Клапаны типоразмеров DIN NG32, ISO 6264-10-17-⁻97, DIN 24340 форма E

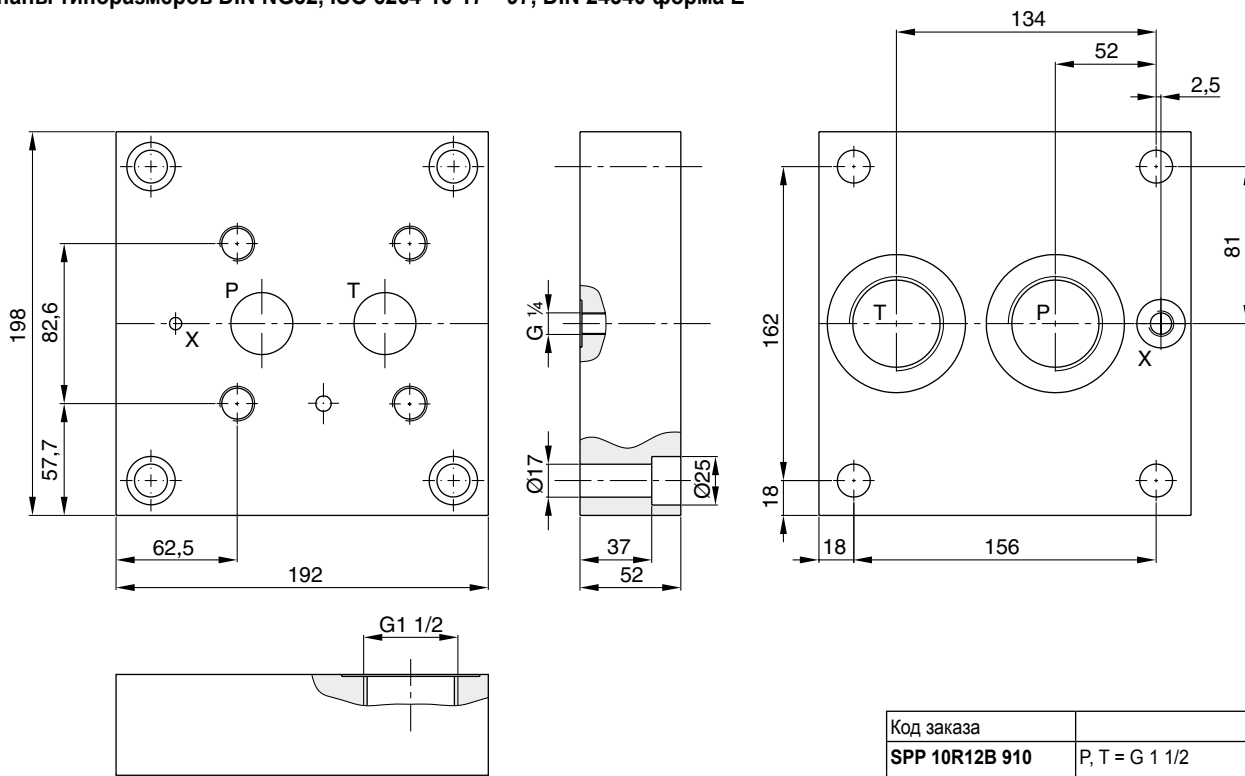

Код заказа	
SPP 10R12B 910	P, T = G 1 1/2 X = G 1/4

Выделенные буквы =
Поставляется в короткие сроки

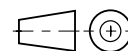

Типоразмер клапана DIN NG10, для клапанов давления VB и VM

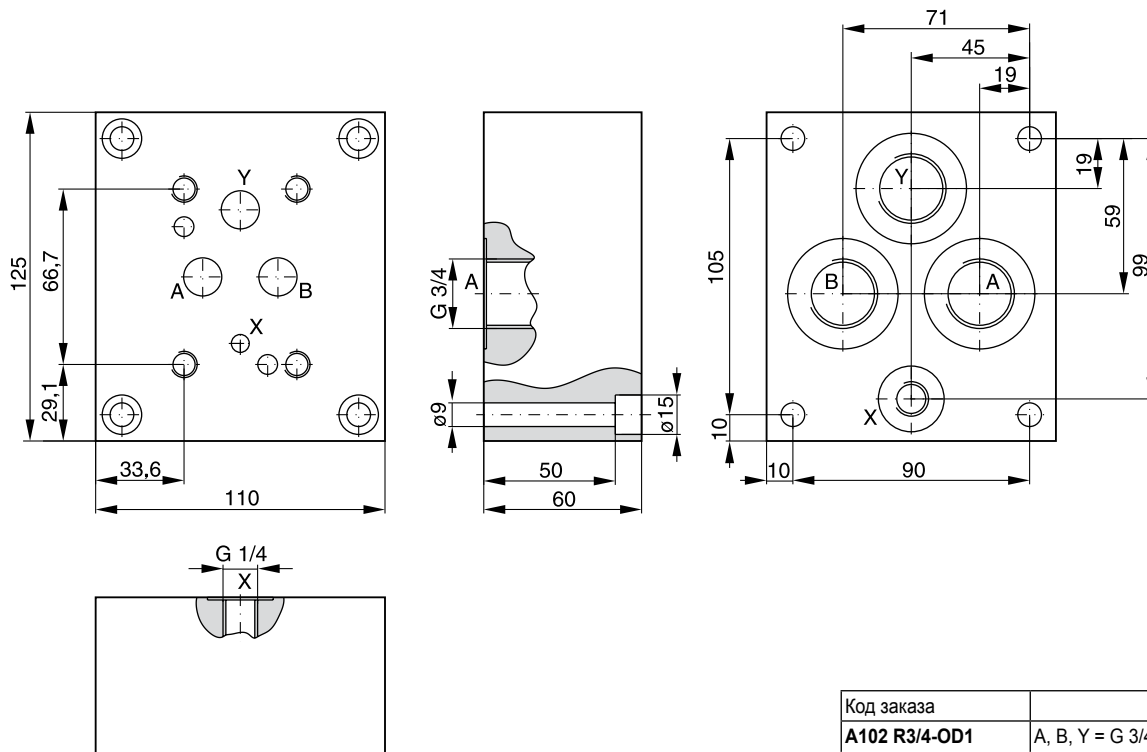

Код заказа	
A102 R3/4-OD1	A, B, Y = G 3/4 X = 1/4

12

Выделенные буквы =
 Поставляется в короткие сроки



Гребенки используются для экономии места, когда к общей напорной или возвратной линии подсоединяется несколько направляющих гидрораспределителей.

В сочетании с клапанами типа «сэндвич» и направляющими гидрораспределителями можно реализовать разные схемы переключения потоков. Пробки без каких-либо обозначений извлекать нельзя.

Технические характеристики

- Очень низкий перепад давления благодаря большим размерам просверливаемых отверстий
- Отверстия P и T на обеих лицевых поверхностях
- Возможно также выполнение отверстий G $\frac{1}{4}$ манометра
- Разделение потока в канале P и T является опционным – обратитесь за консультацией к своему дистрибьютору

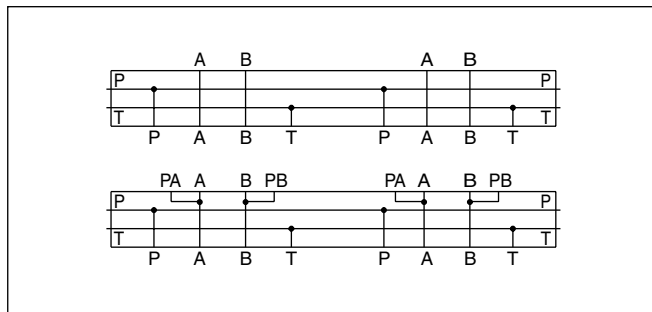

Технические данные

Сопряжение	DIN 24340, Форма А, CETOP, ISO
Положение установки	любое (предпочтительно горизонтальное положение оси клапана)
Рабочее давление:	[бар] макс. 350

Код заказа

MSP				B		9			
Составная промежуточная плита, стандартного исполнения	Отводы гребенки	Номинальный размер	Размер отверстия	Британская трубная цилиндрическая резьба в отверстиях	Местоположение канала	Крепежные болты с метрической резьбой	Модель	Отверстие манометра	
Код	Отводы гребенки							Код	Отверстие манометра
1	1							не указывается	отсутствует
2	2							C	отверстие G $\frac{1}{4}$
3	3							Код	Модель
4	4							10	СЕТOP 03, NG06
5	5							30	СЕТOP 05, NG10
6	6							Код	Местоположение канала
7	7							не указывается	A + B задний
8	8							A	A + B боковой
Код	Типоразмер							Код	Размер отверстия
D2	NG06 / СЕТOP 03							3	СЕТOP 03 A + B = G 3/8 P + T = G 1/2
D3	NG10 / СЕТOP 05							4	СЕТOP 05 A + B = G 1/2 P = G 3/4 T = G1

Выделенные буквы =
 Поставляется в короткие сроки

MSP*D23 B910*

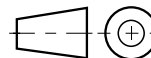
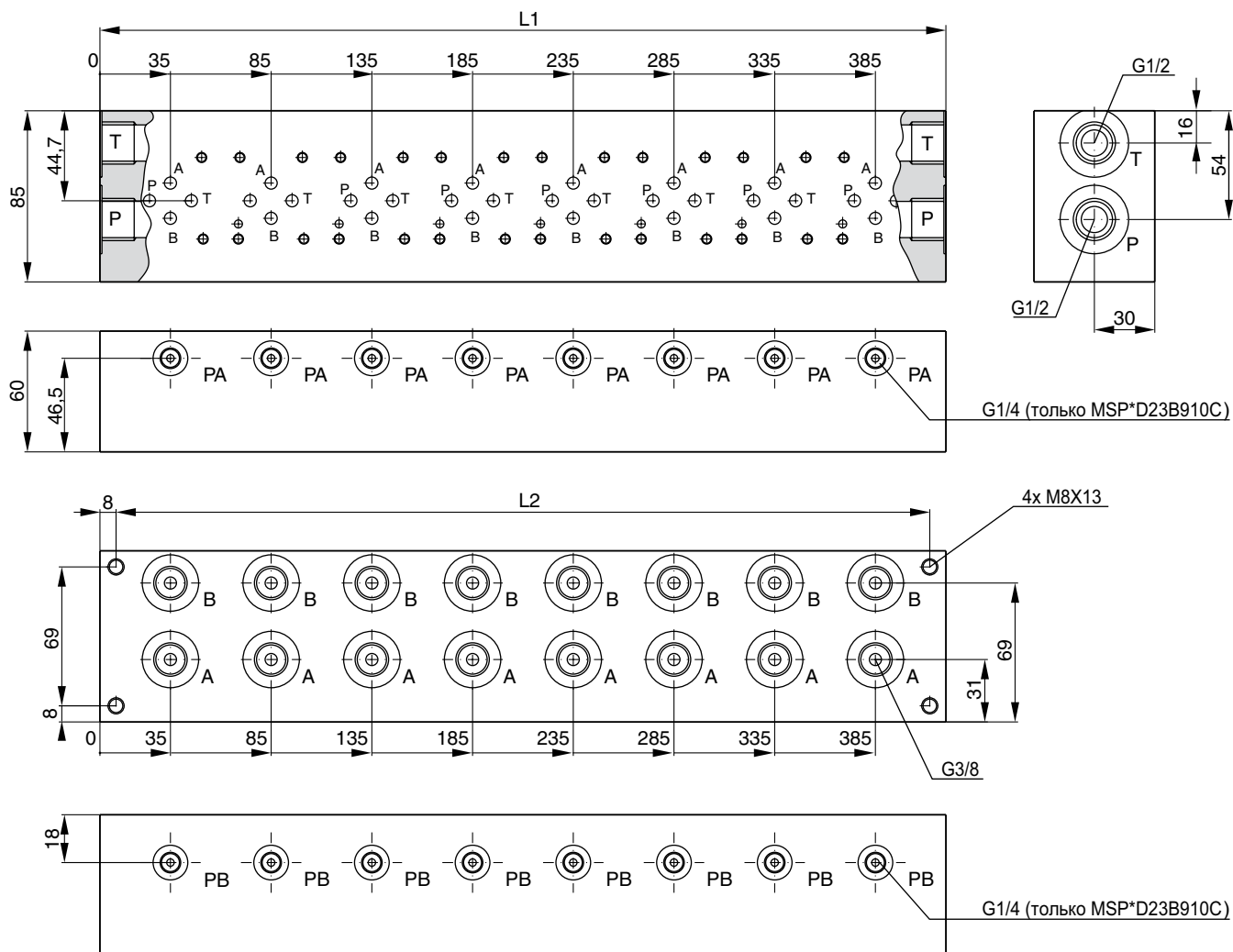

Код	Номинальный размер	Отводы гребенки	L1 [мм]	L2 [мм]	Канал		Отверстие манометра	Масса [кг]
					P, T	A, B		
MSP1 D23 B910*	NG06 СЕТОР 03	1	70	54	G1/2	G3/8	G¼ (только MSP*D23B910C)	2,4
MSP2 D23 B910*		2	120	104				4,0
MSP3 D23 B910*		3	170	154				5,8
MSP4 D23 B910*		4	220	204				7,5
MSP5 D23 B910*		5	270	254				9,2
MSP6 D23 B910*		6	320	304				10,9
MSP7 D23 B910*		7	370	354				12,6
MSP8 D23 B910*		8	420	404				14,3

MSP*D23 BA910

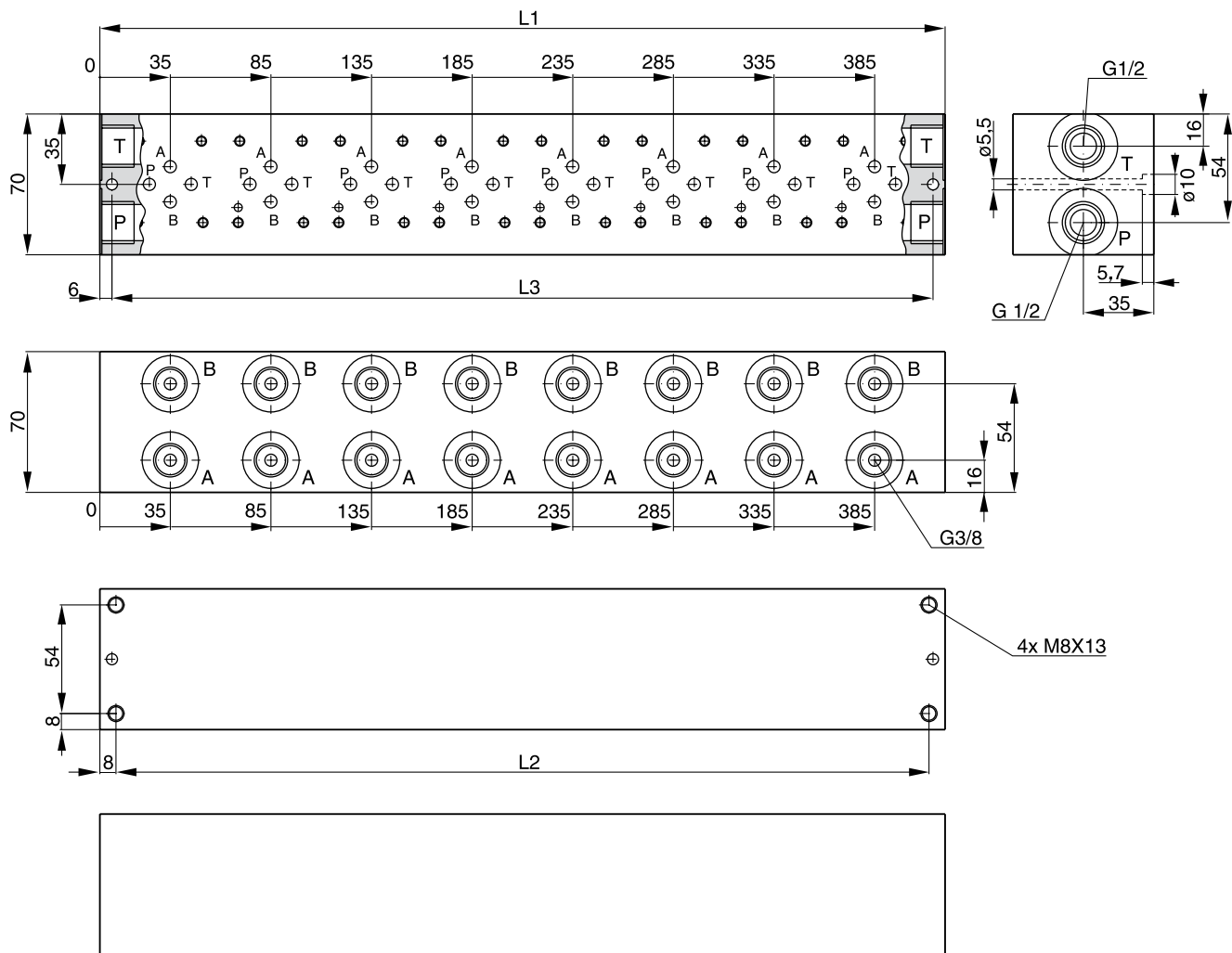

Код	Номинальный размер	Отводы гребенки	L1 [мм]	L2 [мм]	L3 [мм]	Канал		Отверстие манометра	Масса [кг]
						P, T	A, B		
MSP1 D23 BA910	NG06 CETOP 3	1	70	54	58	G1/2	G3/8	—	2,3
MSP2 D23 BA910		2	120	104	108				3,9
MSP3 D23 BA910		3	170	154	158				5,5
MSP4 D23 BA910		4	220	204	208				7,2
MSP5 D23 BA910		5	270	254	258				8,8
MSP6 D23 BA910		6	320	304	308				10,5
MSP7 D23 BA910		7	370	354	358				12,1
MSP8 D23 BA910		8	420	404	408				13,7

MSP*D23 BA910C

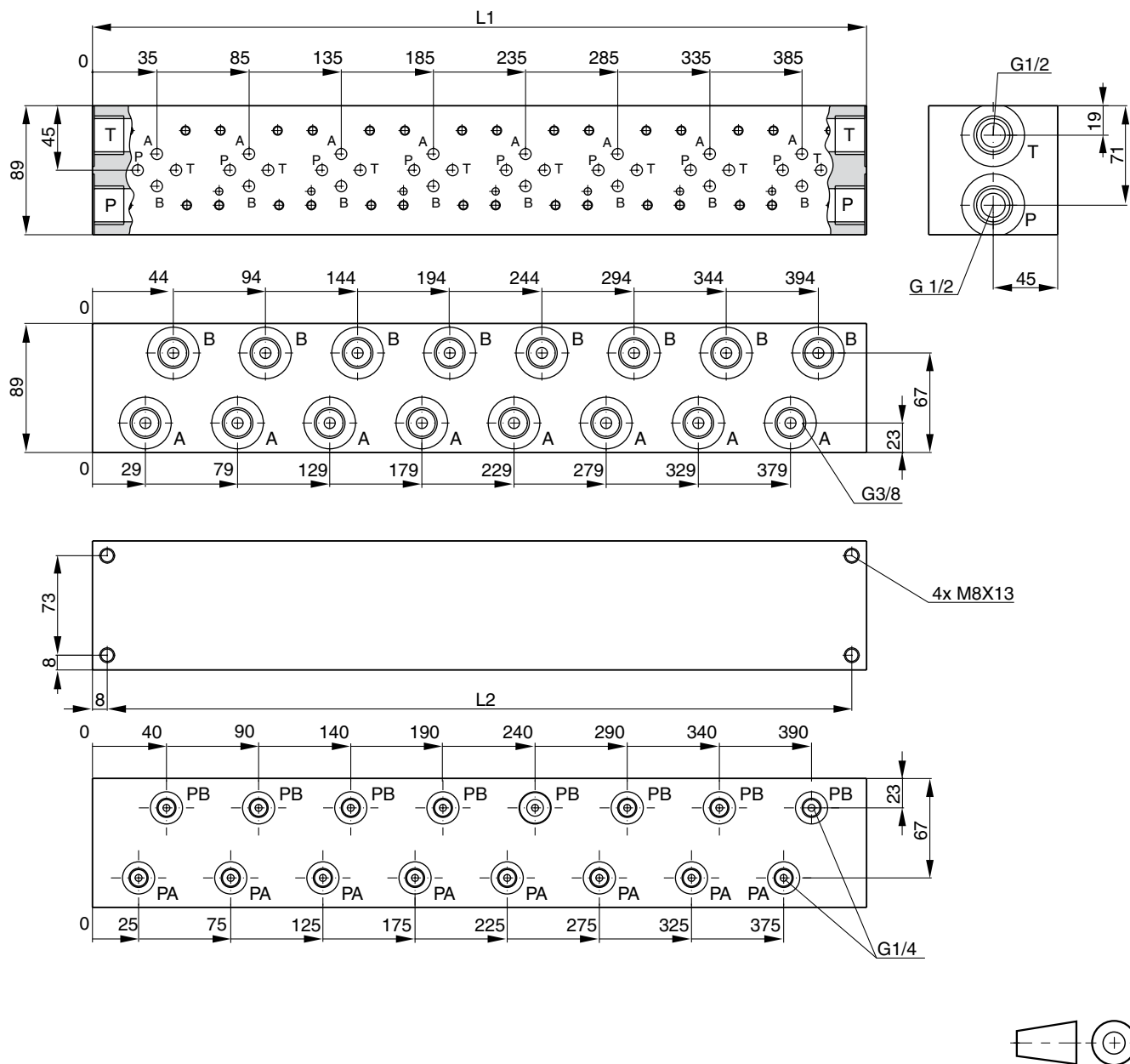

12

Код	Номинальный размер	Отводы гребенки	L1 [мм]	L2 [мм]	Канал		Отверстие манометра	Масса [кг]
					P, T	A, B		
MSP1 D23 BA910C	NG06 СЕТOP 3	1	70	54	G1/2	G3/8	G1/4	3,5
MSP2 D23 BA910C		2	120	104				6,0
MSP3 D23 BA910C		3	170	154				8,5
MSP4 D23 BA910C		4	220	204				11,0
MSP5 D23 BA910C		5	270	254				13,5
MSP6 D23 BA910C		6	320	304				16,0
MSP7 D23 BA910C		7	370	354				18,5
MSP8 D23 BA910C		8	420	404				21,0

MSP*D34 B930*

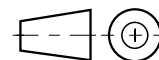
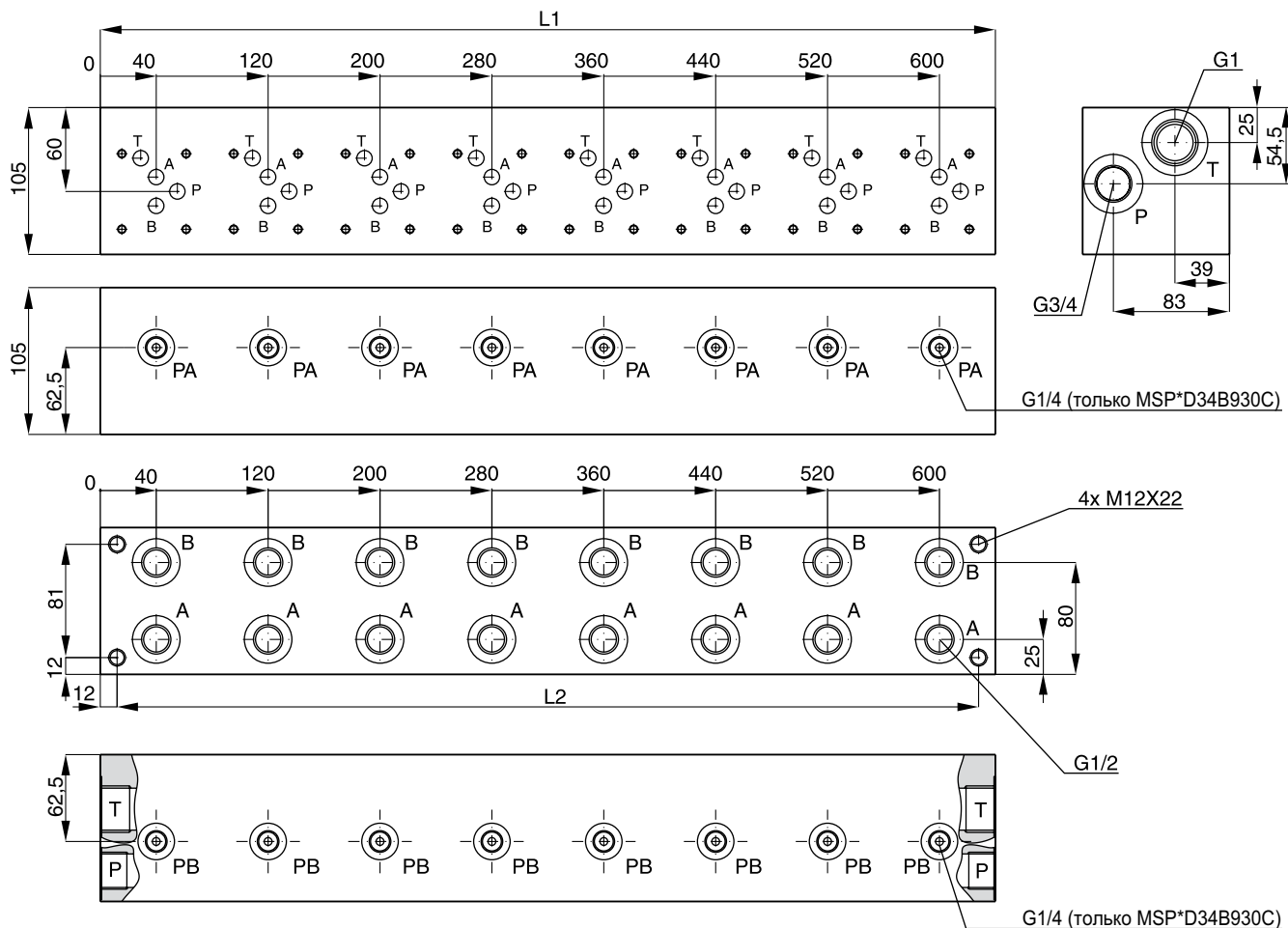

Код	Номинальный размер	Отводы гребенки	L1 [мм]	L2 [мм]	Канал			Отверстие манометра	Масса [кг]
					P	T	A, B		
MSP1 D34 B930*	NG10 СЕТОР 5	1	80	56	G3/4	G1	G1/2	G1/4 (только MSP*D34B930C)	5,9
MSP2 D34 B930*		2	160	136					11,8
MSP3 D34 B930*		3	240	216					17,7
MSP4 D34 B930*		4	320	296					23,5
MSP5 D34 B930*		5	400	376					29,4
MSP6 D34 B930*		6	480	456					35,3
MSP7 D34 B930*		7	560	536					41,2
MSP8 D34 B930*		8	640	616					47,1

MSP*D34 BA930

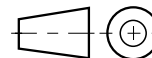
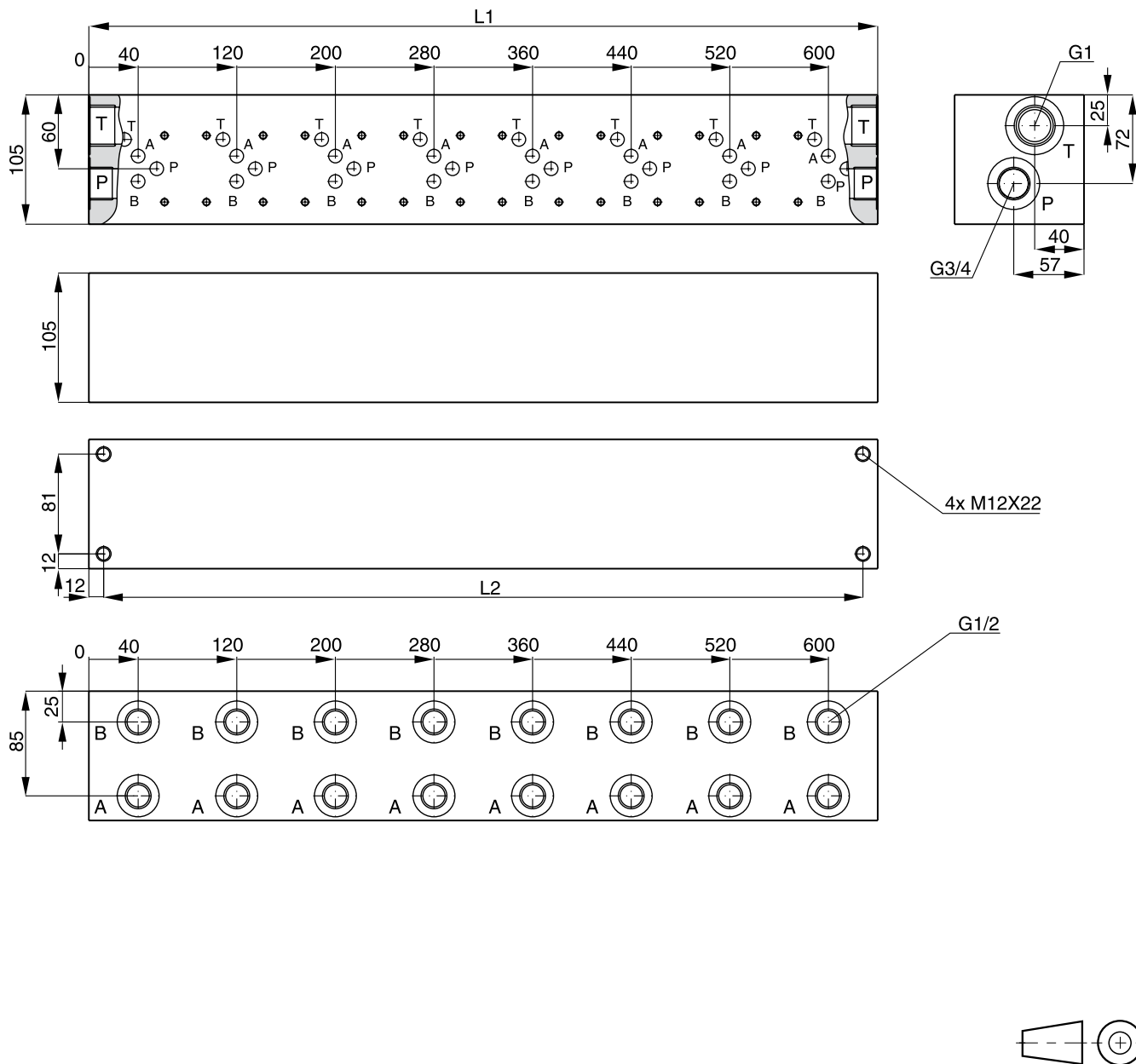

Код	Номинальный размер	Отводы гребенки	L1 [мм]	L2 [мм]	Канал			Отверстие манометра	Масса [кг]
					P	T	A, B		
MSP1 D34 BA930	NG10 СЕТОП 5	1	80	56	G3/4	G1	G1/2	—	5,9
MSP2 D34 BA930		2	160	136					11,8
MSP3 D34 BA930		3	240	216					17,7
MSP4 D34 BA930		4	320	296					23,5
MSP5 D34 BA930		5	400	376					29,4
MSP6 D34 BA930		6	480	456					35,3
MSP7 D34 BA930		7	560	536					41,2
MSP8 D34 BA930		8	640	616					47,1

12

MSP*D34 BA930C

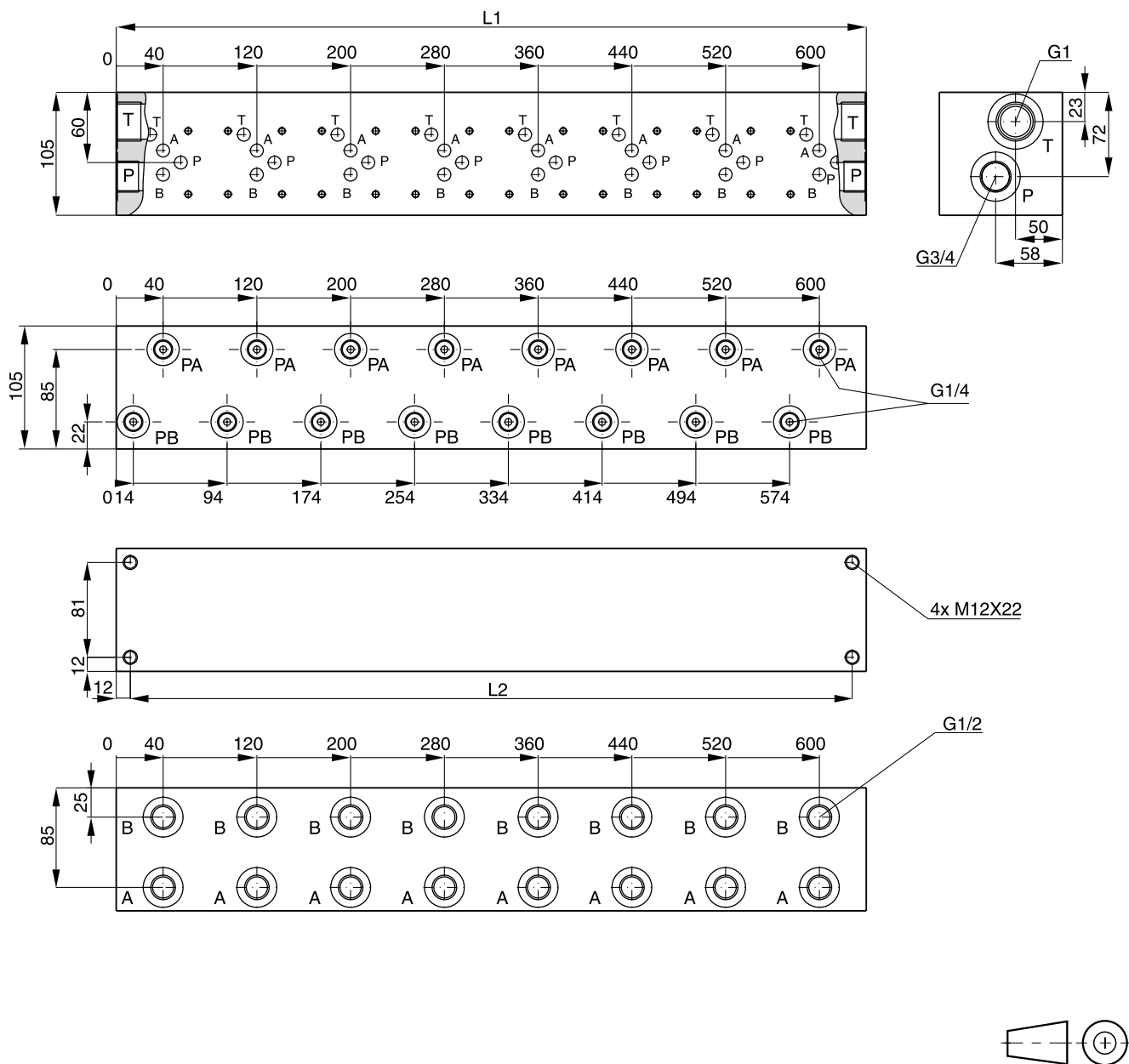

Код	Номинальный размер	Отводы гребенки	L1 [мм]	L2 [мм]	Канал			Отверстия манометра	Масса [кг]
					P	T	A, B		
MSP1 D34 BA930C	NG10 CETOP 5	1	80	56	G $\frac{3}{4}$	G1	G $\frac{1}{2}$	G $\frac{1}{4}$	5,9
MSP2 D34 BA930C		2	160	136					11,8
MSP3 D34 BA930C		3	240	216					17,7
MSP4 D34 BA930C		4	320	296					23,5
MSP5 D34 BA930C		5	400	376					29,4
MSP6 D34 BA930C		6	480	456					35,3
MSP7 D34 BA930C		7	560	536					41,2
MSP8 D34 BA930C		8	640	616					47,1

Обозначение	Тип	Типоразмер	Высота
	PADA 1007-AA-BB	NG10-NG06	—
	PADA 1007/A-B/B-A	NG10-NG06	—
	H06-1044	NG06	30
	H06-1039	NG06	30
	H06-504	NG06	30
	H06-711	NG06	30
	H06-1274	NG06	30
	H06-1040	NG06	30

Внимание!

Дополнительную информацию по крышкам, многослойным плитам типа «сэндвич» и крепежным плитам см. в главе 12.

symbols12.INDD RH

Обозначение	Тип	Типоразмер	Высота
	H06DO-1291	NG06	10
	H06DU-814	NG06	71.3
<p>Все отверстия можно укомплектовать диафрагмами или пробками (нормальная трубная резьба с шагом 1/16 дюйма)</p>	CS06040N	NG06	40
<p>Все отверстия можно укомплектовать диафрагмами или пробками (нормальная трубная резьба с шагом 1/16 дюйма)</p>	CS06082N	NG06	—
<p>Все отверстия можно укомплектовать диафрагмами или пробками (нормальная трубная резьба с шагом 1/16 дюйма)</p>	CS06080N	NG06	—
	D51DC071D	NG06	—
	D51VP071C D51VP101D	NG06 NG10	—

Внимание!

Дополнительную информацию по крышкам, многослойным плитам типа «сэндвич» и крепежным плитам см. в главе 12.

Выделенные буквы =
Поставляется в короткие сроки

Крепежная плита PADA 1007-AA-BB, CETOP 5/3, номинальный размер NG10 - NG06

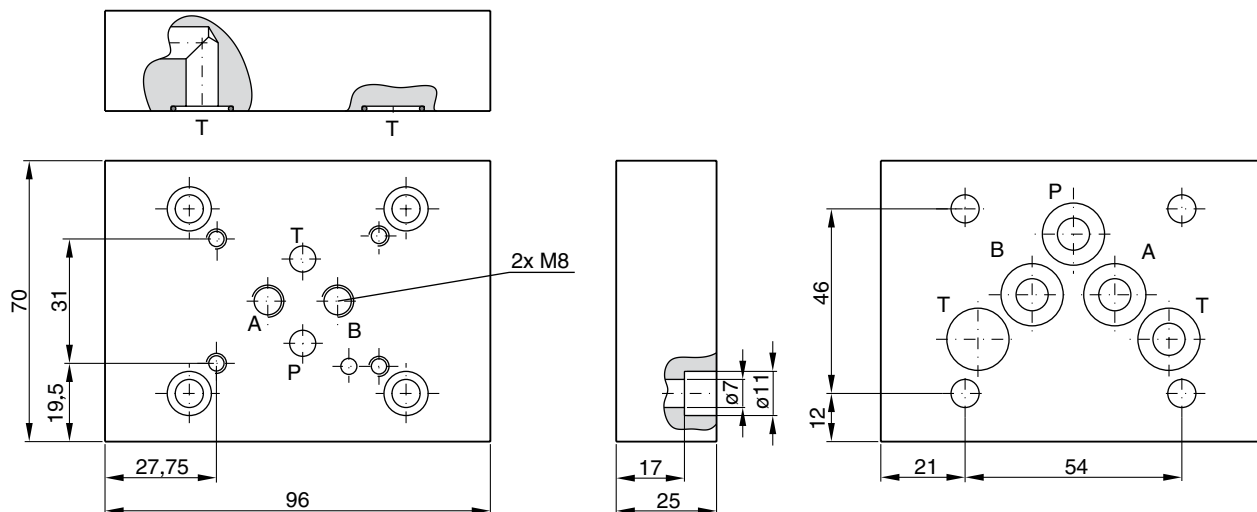

Обозначение	Код заказа	Комплект болтов	Размеры болтов	Момент затяжки
	PADA1007-AA-BB CETOP 3 / 5 (кольцевые уплотнения входят в объем поставки)	ВК 408	4x M16x25 DIN 912 12,9	13,2 Н.м ±15%

Крепежная плита PADA 1007/A-B/B-A, CETOP 3/5, номинальный размер NG10 - NG06

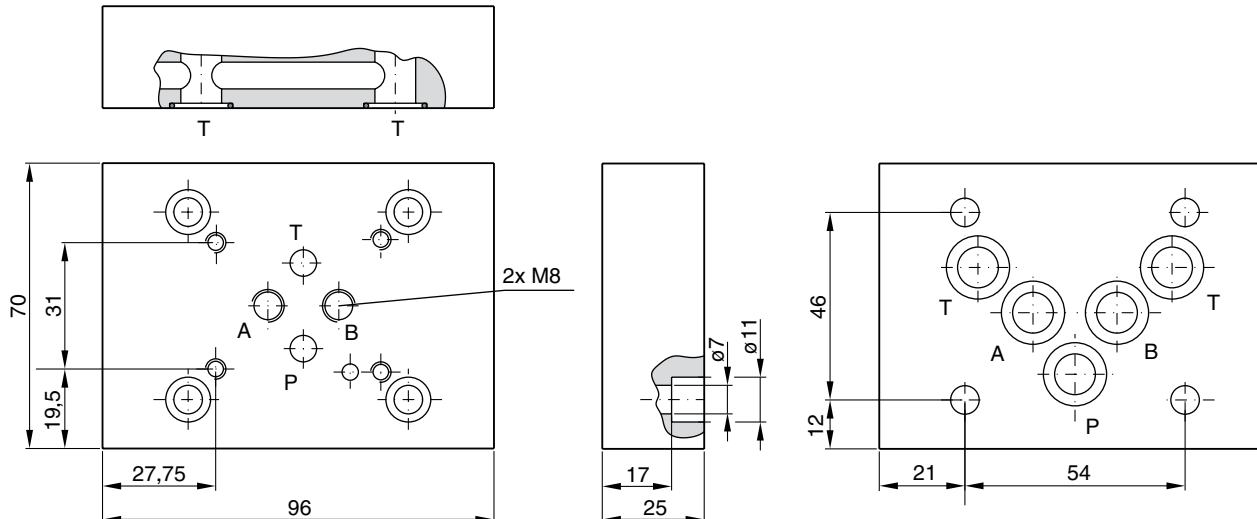

Обозначение	Код заказа	Комплект болтов	Размеры болтов	Момент затяжки
	PADA1007/A-B/B-A CETOP 3 / 5 (кольцевые уплотнения входят в объем поставки)	ВК 408	4x M16x25 DIN 912 12,9	13,2 Н.м ±15%

Выделенные буквы =
 Поставляется в короткие сроки

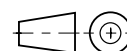

Многослойная плита типа «сэндвич» H06-1044, СЕТОР 3 / NG06

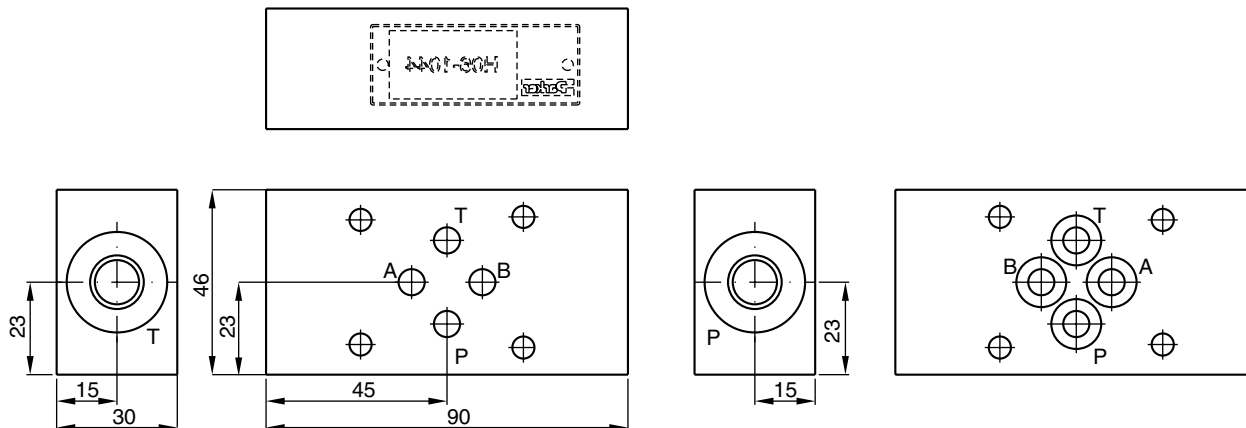

Обозначение	Код заказа
	<p>H06-1044</p> <p>СЕТОР 3</p> <p>(кольцевые уплотнения входят в объем поставки)</p>

Многослойная плита типа «сэндвич» H06-1039, СЕТОР 3 / NG06

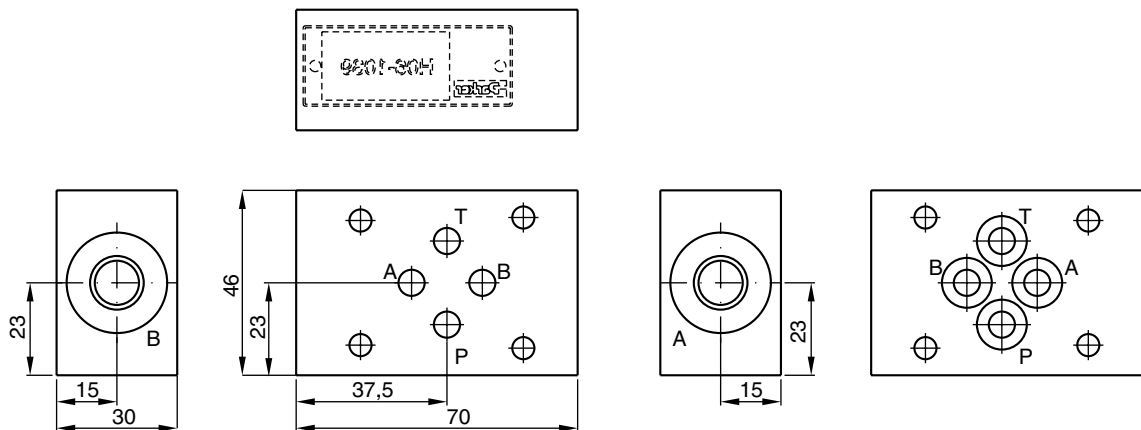

Обозначение	Код заказа
	<p>H06-1039</p> <p>СЕТОР 3</p> <p>(кольцевые уплотнения входят в объем поставки)</p>

H06.INDD RH

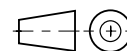

Многослойная плита типа «сэндвич» H06-504, СЕТОР 3 / NG06

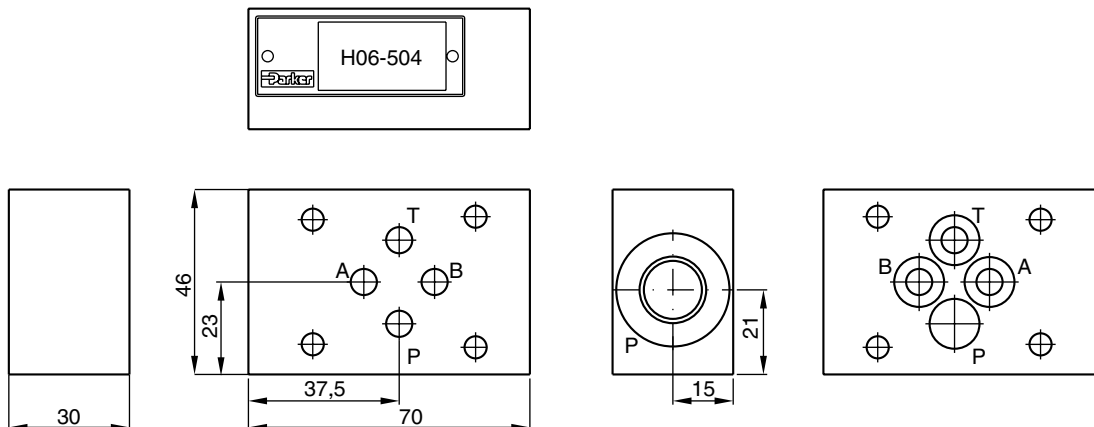

Обозначение	Код заказа
	<p>H06-504 СЕТОР 3 (кольцевые уплотнения входят в объем поставки)</p>

Многослойная плита типа «сэндвич» H06-711, СЕТОР 3 / NG06

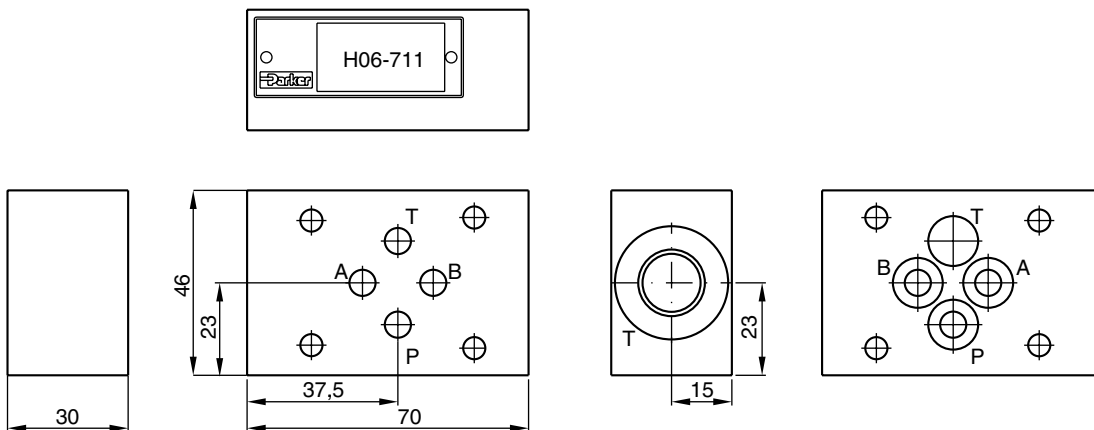

Обозначение	Код заказа
	<p>H06-711 СЕТОР 3 (кольцевые уплотнения входят в объем поставки)</p>

H06.INDD RH

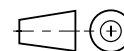

Многослойная плита типа «сэндвич» H06-1274, СЕТОР 3 / NG06

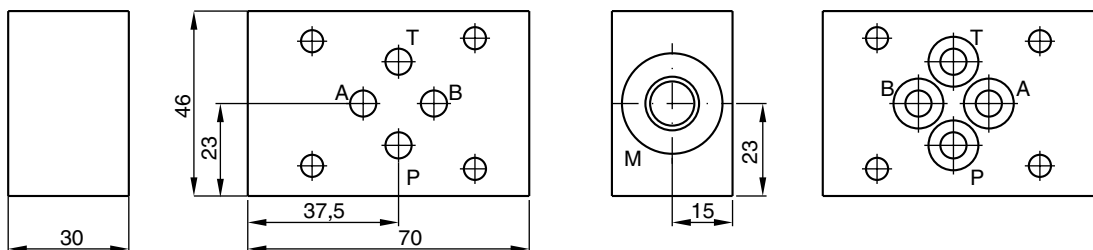
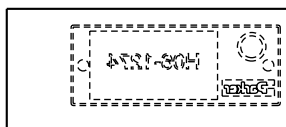

Обозначение	Код заказа
	<p>H06-1274 СЕТОР 3 (кольцевые уплотнения входят в объем поставки)</p>

Многослойная плита типа «сэндвич» H06-1040, СЕТОР 3 / NG06

Для изменения назначения клапана необходимо изменить установочное положение клапана на 180° относительно продольной оси A-B.

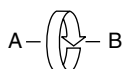

Кольцевое уплотнение

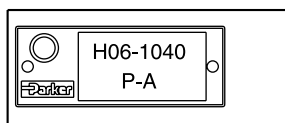
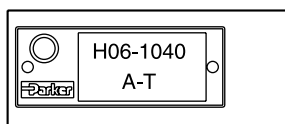

Кольцевое уплотнение

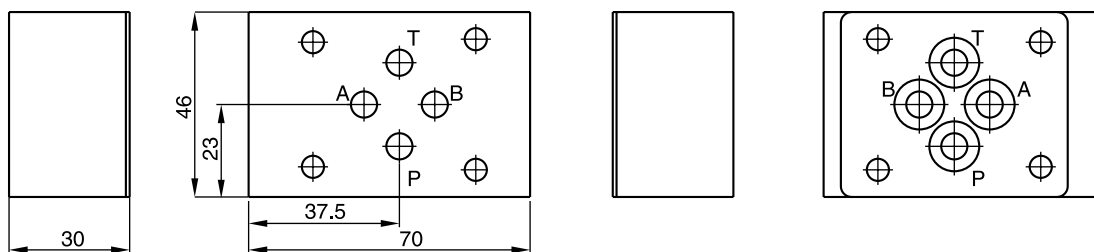

Обозначение	Код заказа
	<p>H06-1040 СЕТОР 3 (кольцевые уплотнения и плита с кольцевым уплотнением входят в объем поставки)</p>

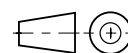

Многослойная плита типа «сэндвич» H06DO-1291, СЕТОР 3 / NG06

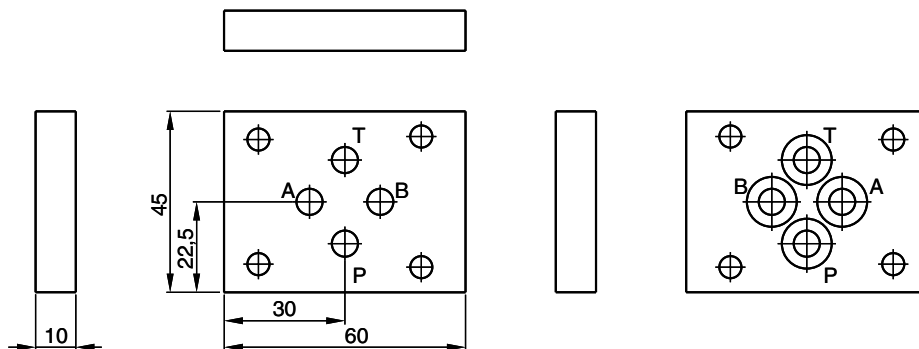

Обозначение	Код заказа
	H06DO-1291 СЕТОР 3 (кольцевые уплотнения входят в объем поставки)

Многослойная плита типа «сэндвич» H06DU-814, СЕТОР 3 / NG06

Для монтажа регулятора расхода GFG для измерения расхода на входе (код P) и для измерения расхода на выходе (код S).
 Для изменения назначения клапана необходимо изменить установочное положение клапана на 180° относительно продольной оси А-В.
 Для использования в качестве вторичного регулирования следует соблюдать допустимое давление в баке.

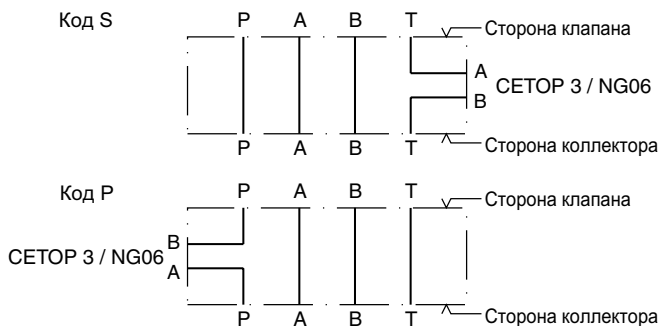
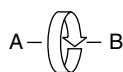
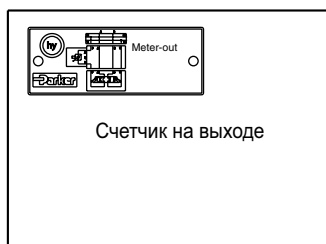

12

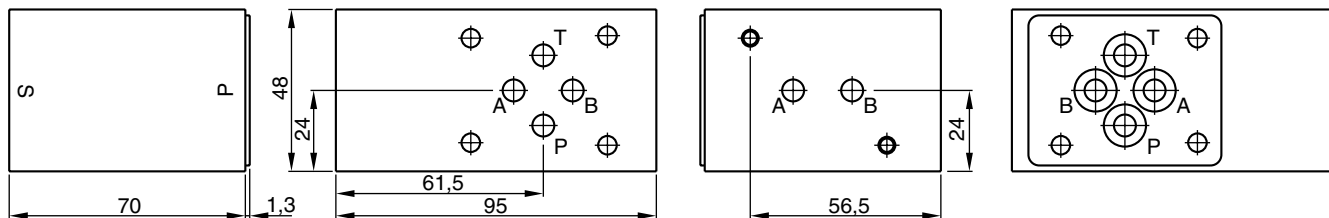

Код заказа
(кольцевые уплотнения и плита с кольцевым уплотнением входят в объем поставки)

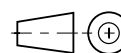

Многослойная плита CS06040N, СЕТОР 3 / NG06 типа «сэндвич»

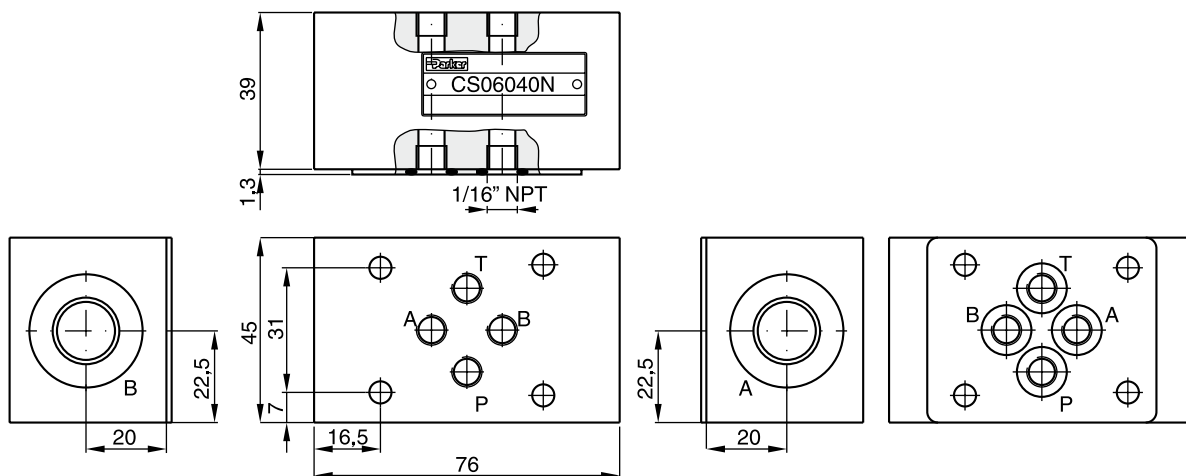

Все отверстия на стороне клапана и стороне коллектора можно укомплектовать диафрагмами или пробками (нормальная трубная резьба с шагом 1/16 дюйма)
Комплекты диафрагм см. в главе 8, раздел «Вспомогательные принадлежности».

Обозначение	Код заказа
<p>Сторона клапана</p> <p>Сторона коллектора</p>	<p>CS06040N СЕТОР 3 (В объем поставки входят кольцевые уплотнения и пластина с кольцевым уплотнением)</p>

Крышка CS06082N, СЕТОР 3 / NG06

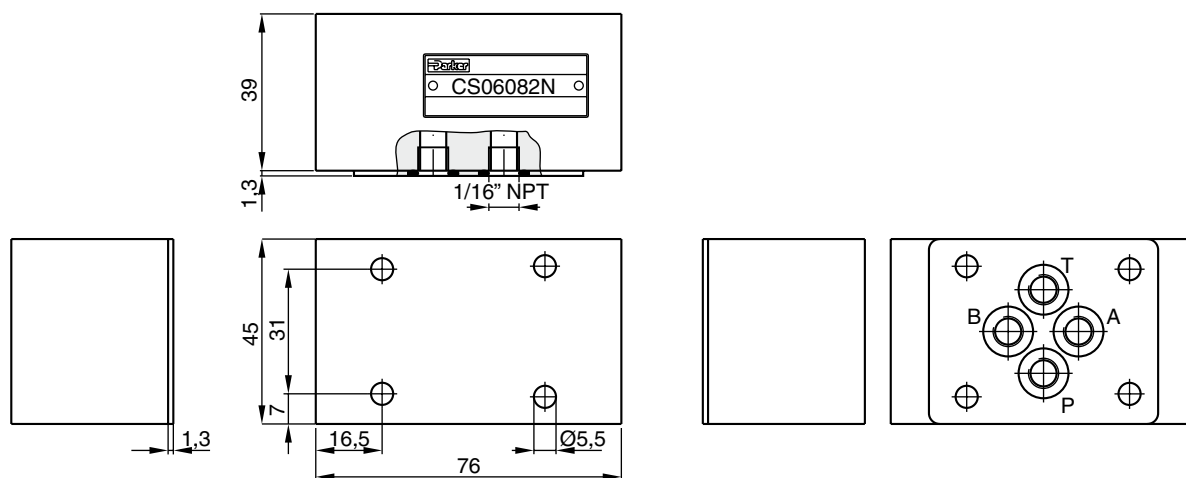

Все отверстия на стороне коллектора можно укомплектовать диафрагмами или пробками (нормальная трубная резьба с шагом 1/16 дюйма)
Комплекты диафрагм см. в главе 8, раздел «Вспомогательные принадлежности».

Обозначение	Код заказа	Комплект болтов	Размеры болтов	Момент затяжки
<p>Сторона коллектора</p>	<p>CS06082N СЕТОР 3 (В объем поставки входят кольцевые уплотнения и пластина с кольцевым уплотнением)</p>	ВК 300	4xM5x30	7,6 Н.м ±15%

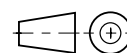

Крышка CS06080N, SETOP 3 / NG06

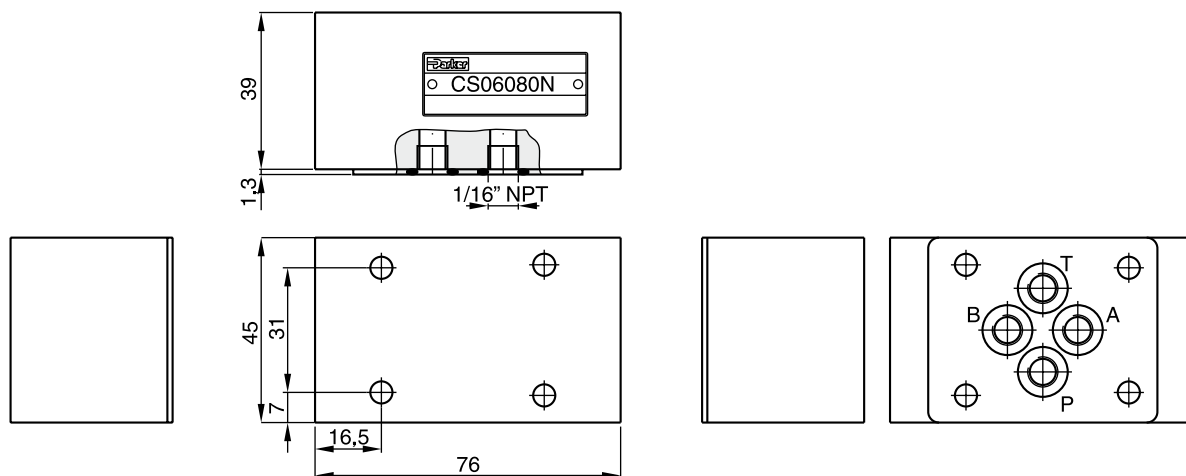

Все отверстия на стороне коллектора можно укомплектовать диафрагмами или пробками (нормальная трубная резьба с шагом 1/16 дюйма)
 Комплекты диафрагм см. в главе 8, раздел «Вспомогательные принадлежности».

Обозначение	Код заказа	Комплект болтов	Размеры болтов	Момент затяжки
<p>Сторона коллектора</p>	<p>CS06080N SETOP 3 (В объем поставки входят кольцевые уплотнения и пластина с кольцевым уплотнением)</p>	ВК 300	4x M5x50	7,6 Н.м ±15%



Крышка D51DC071D, СЕТОР 3 / NG06

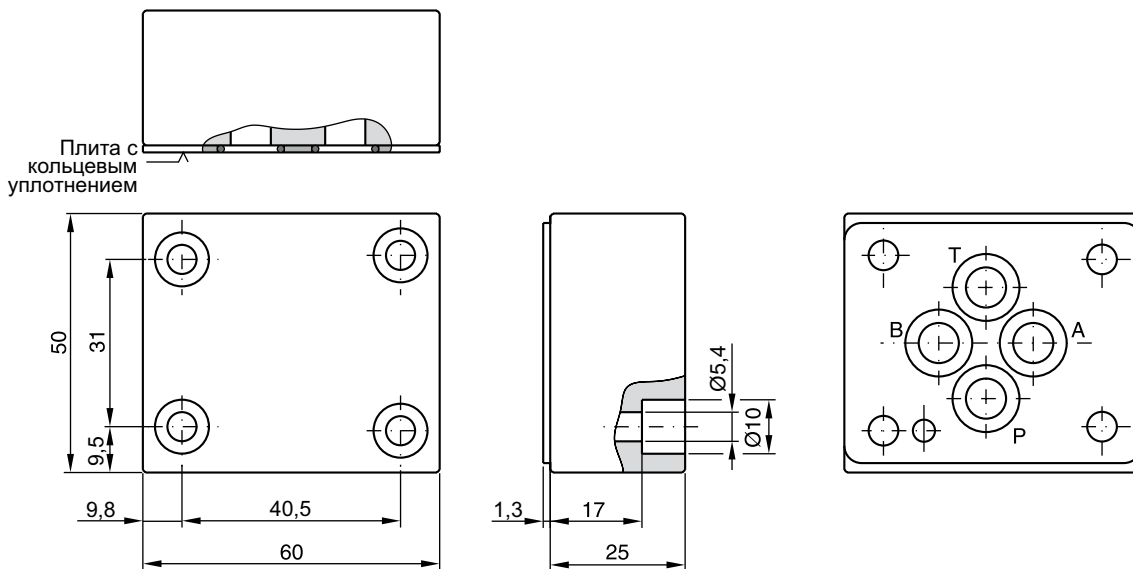

Обозначение	Код заказа	Комплект болтов	Размеры болтов	Момент затяжки
	D51DC071D СЕТОР 3 (кольцевые уплотнения и плита с кольцевым уплотнением входят в объем поставки)	ВК 399	M5x25 DIN 912 12,9	7,6 Н.м ±15%

Крышка D51VP071C, СЕТОР 3 / NG06

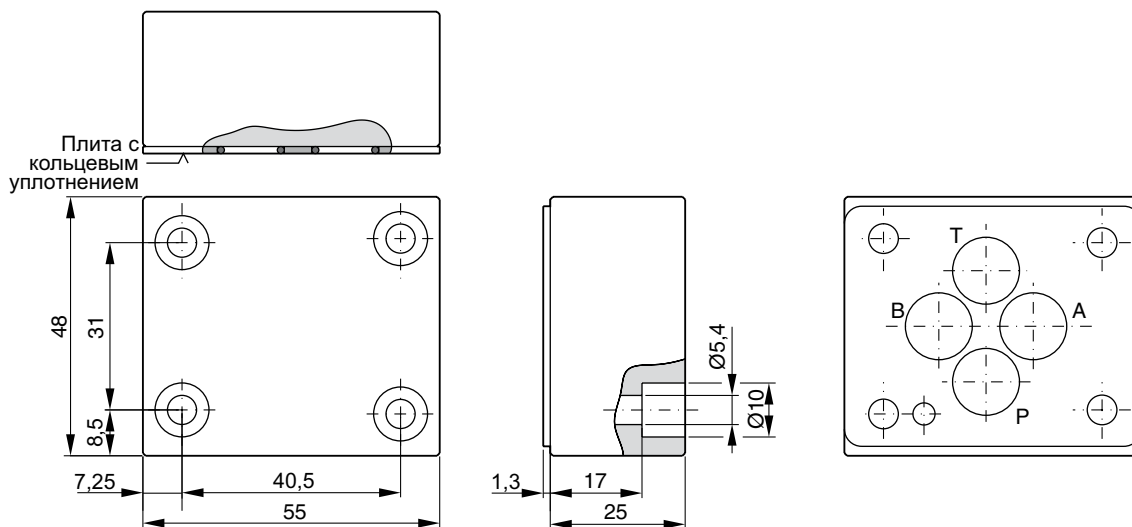

Обозначение	Код заказа	Комплект болтов	Размеры болтов	Момент затяжки
	D51VP071C СЕТОР 3 (кольцевые уплотнения и плита с кольцевым уплотнением входят в объем поставки)	ВК 399	M5x25 DIN 912 12,9	7,6 Н.м ±15%

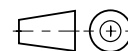

Крышка D51VP101D, СЕТОР 5 / NG06

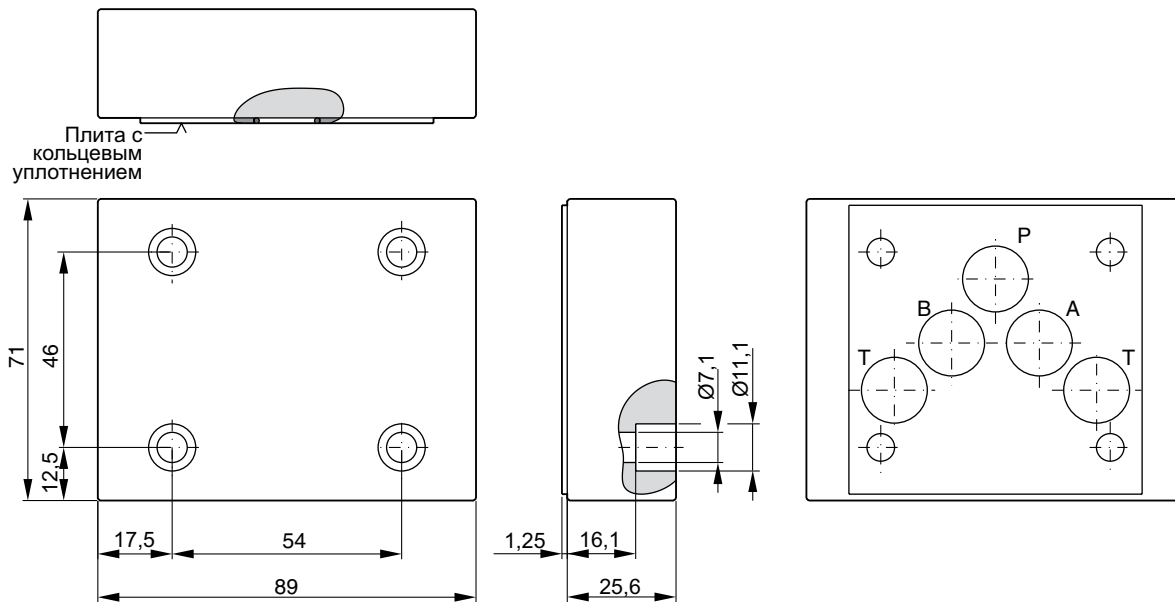

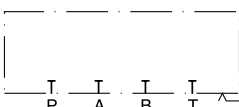
Обозначение	Код заказа	Комплект болтов	Размеры болтов	Момент затяжки
 Сторона коллектора	D51VP101D СЕТОР 5 (кольцевые уплотнения и плита с кольцевым уплотнением входят в объем поставки)	ВК 408	4x M6x25 DIN 912 12,9	13,2 Н.м ±15%

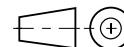

Коллекторный блок патронного типа является корпусом двухпозиционного двухпутевого гидрораспределителя. Такие блоки используются в системах с одним гидрораспределителем патронного типа, что избавляет от необходимости проектирования определенного коллекторного блока.

Каналы X и Y управления можно соединить с каналами A и B или наоборот, изменяя промежуточное положение крышки патрона. Широкий выбор гидрораспределителей Parker патронного типа позволяет предлагать конструкторские решения, соответствующие всем требованиям гидросистем.

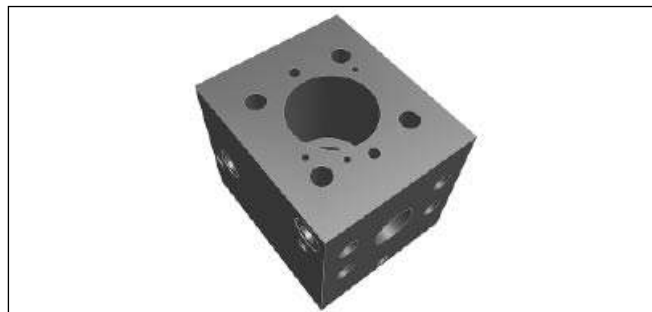

Технические характеристики

- Фланцы SAE61 или SAE62 и, соответственно, квадратные фланцы CETOP
- 2 варианта подачи масла в контур управления и слива масла из него
- 7 типоразмеров

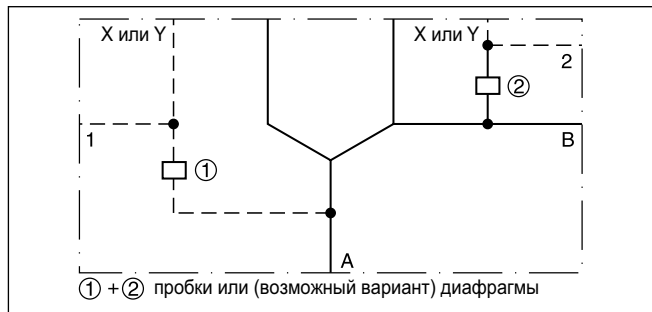

Технические данные

Монтажная поверхность	ISO 7368-B*-*-2-A/B
Положение установки	любое
Макс. рабочее давление	[бар] от 138 до 350 (в зависимости от $p_{\text{макс.}}$ действующего на фланцы)
Фланцы	SAE61 (серии 3000 фунт/кв. дюйм), SAE62 (серии 6000 фунт/кв. дюйм) ISO 6162, Квадратный фланец CETOP (серии 400 бар)

Код заказа

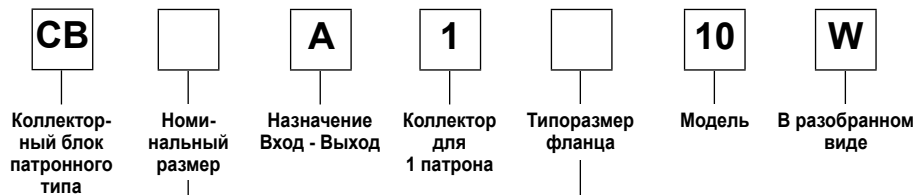

Код	Типоразмер
016	NG16
025	NG25
032	NG32
040	NG40
050	NG50
063	NG63
080	NG80

Код	Типоразмер	Фланец
34	016	1" SAE61
35	025	1 1/4" SAE61
36	032	1 1/2" SAE61
38	040	2" SAE61
310	050	2 1/2" SAE61
312	063	3" SAE61
64	016	1" SAE62
65	025	1 1/4" SAE62
66	032	1 1/2" SAE62
68	040/050	2" SAE62
70	063	3 1/2" PN400
80	080	4" PN400

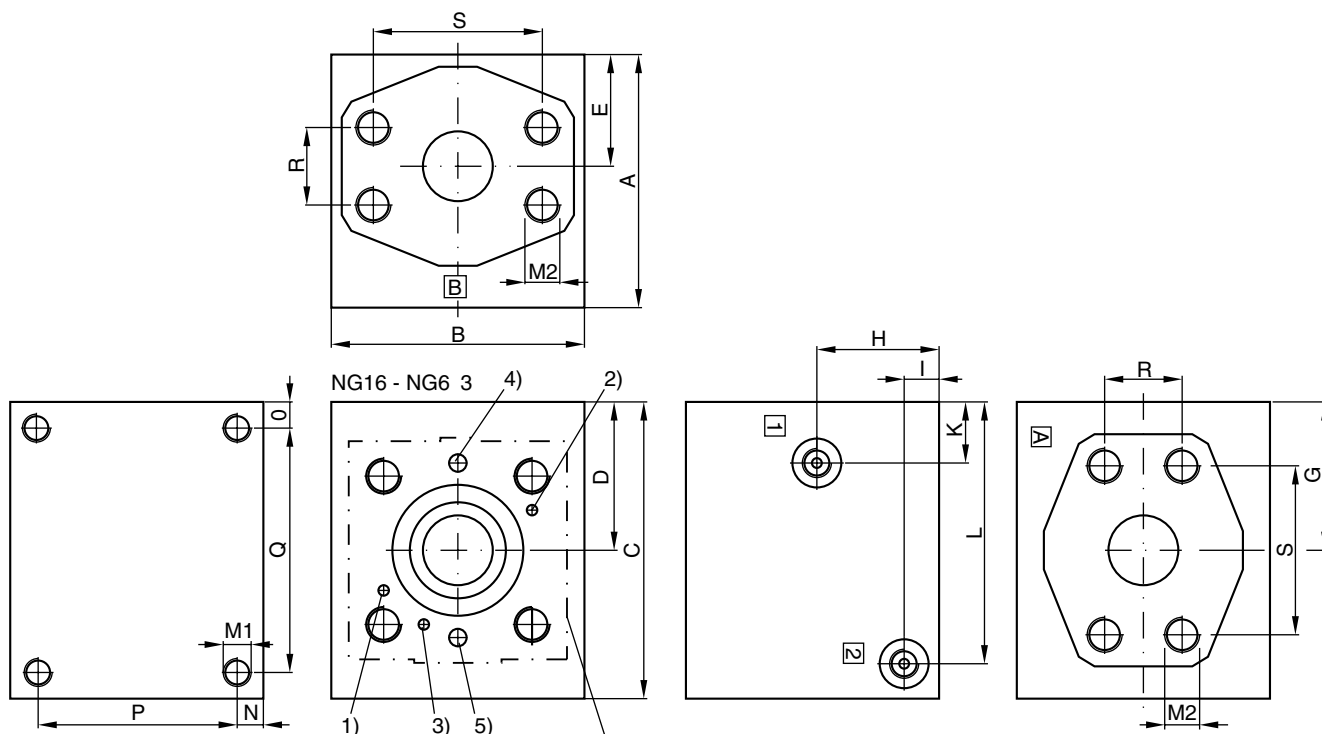

1) Установочный штифт для подсоединения X к [B] и [2], Y присоединено к [A] и [1]

2) Установочный штифт для подсоединения X к [A] и [1], Y присоединено к [B] и [2]

3) Установочный штифт, связанный с функциями регулирования давления

4) X или Y, диафрагма/пробка (1) (присоединены к [A] и [1])

5) X или Y, диафрагма/пробка (2) (присоединены к [B] и [2])

Крышка, поворачивающаяся на 180°

NG80

Код заказа	M1	M2	R	S
CB 016 A 1 34 10 W	M8 x 16	M10x20	26,2	52,4
CB 016 A 1 64 10 W	M8 x 16	M12x19	27,8	57,2
CB 025 A 1 35 10 W	M10 x 18	M10x20	30,2	58,7
CB 025 A 1 65 10 W	M10 x 18	M14x22	31,8	66,6
CB 032 A 1 36 10 W	M16 x 30	M12x24	35,7	69,9
CB 032 A 1 66 10 W	M16 x 30	M16x32	36,5	79,3
CB 040 A 1 38 10 W	M16 x 30	M12x24	42,9	77,8
CB 040 A 1 68 10 W	M16 x 30	M20x40	44,5	96,8
CB 050 A 1 310 10 W	M16 x 30	M12x24	50,8	88,9
CB 050 A 1 68 10 W	M16 x 30	M20x40	44,5	96,8
CB 063 A 1 312 10 W	M16 x 30	M16x30	61,9	106,4
CB 063 A 1 70 10 W	M16 x 30	M20x33	102,5	102,5
CB 080 A 1 80 10 W	M16 x 30	M24x50	113,2	113,2

Код заказа	Макс. рабочее давление [бар]	A	B	C	D	E	G	H	I	K	L	N	O	P	Q	Каналы A и B	Каналы 1 и 2	Резьба диафрагмы 1 и 2	Масса [кг]	
CB 016 A 1 34 10 W	350	105	80	105	38,5	34	38,5	45	13	13,5	75,5	10	10	85	85	1"	SAE 61	G1/4	M5	6
CB 016 A 1 64 10 W	420	105	80	105	38,5	34	38,5	45	13	13,5	75,5	10	10	85	85	1"	SAE 62	G1/4	M5	6
CB 025 A 1 35 10 W	280	125	100	125	50	43	50	55	15	17	94,5	10	10	105	105	1-1/4"	SAE 61	G1/4	M6	11
CB 025 A 1 65 10 W	420	125	100	125	50	43	50	55	15	17	94,5	10	10	105	105	1-1/4"	SAE 62	G1/4	M6	11
CB 032 A 1 36 10 W	210	125	125	145	72,5	51	72,5	55	15	31,5	125	15	15	95	115	1-1/2"	SAE 61	G1/4	M6	16
CB 032 A 1 66 10 W	420	125	125	145	72,5	51	72,5	55	15	31,5	125	15	15	95	115	1-1/2"	SAE 62	G1/4	M6	16
CB 040 A 1 38 10 W	210	145	145	170	85	65	85	70	20	35	150	15	15	115	140	2"	SAE 61	G3/8	M8	25
CB 040 A 1 68 10 W	420	145	145	170	85	65	85	70	20	35	150	15	15	115	140	2"	SAE 62	G3/8	M8	25
CB 050 A 1 310 10 W	172	155	155	190	95	70	95	70	20	37	170	15	15	125	160	2-1/2"	SAE 61	G3/8	M8	32
CB 050 A 1 68 10 W	420	155	155	190	95	70	95	70	20	37	170	15	15	125	160	2"	SAE 62	G3/8	M8	32
CB 063 A 1 312 10 W	138	192	192	240	120	86,5	120	86,5	20	45	220	15	15	165	210	3"	SAE 61	G3/8	M8	63
CB 063 A 1 70 10 W	400	192	192	240	120	86,5	120	86,5	20	45	220	15	15	162	210	3-1/2"	PN 400	G3/8	M8	63
CB 080 A 1 80 10 W	400	270	270	270	135	120	135	120	20	35	250	15	15	240	240	4"	PN 400	G3/8	M8	139

Коллекторные блоки патронного типа поставляются с комплектом пробок и диафрагм

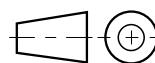

Комплекты болтов ВК

Болты с головкой под торцевой ключ согласно DIN 912-12.9

Код заказа	Наименование
ВК 399	Комплект болтов М5х25
ВК 375	Комплект болтов М5х30
ВК 443	Комплект болтов М5х45
ВК 300	Комплект болтов М5х50
ВК 380	Комплект болтов М5х60
ВК 463	Комплект болтов М5х60
ВК 421	Комплект болтов М5х65
ВК 400	Комплект болтов М5х70
ВК 401	Комплект болтов М5х75
ВК 402	Комплект болтов М5х80
ВК 444	Комплект болтов М5х85
ВК 471	Комплект болтов М5х85
ВК 403	Комплект болтов М5х90
ВК 468	Комплект болтов М5х95
ВК 404	Комплект болтов М5х100
ВК 466	Комплект болтов М5х100 2 шт.
ВК 405	Комплект болтов М5х110
ВК 406	Комплект болтов М5х115
ВК 424	Комплект болтов М5х130
ВК 408	Комплект болтов М6х25
ВК 385	Комплект болтов М6х40
ВК 310	Комплект болтов М6х55
ВК 422	Комплект болтов М6х75
ВК 412	Комплект болтов М6х90
ВК 508	Комплект болтов М6х100
ВК 311	Комплект болтов М6х105
ВК 430	Комплект болтов М6х105
ВК 414	Комплект болтов М8х40
ВК 441	Комплект болтов М8х50
ВК 510	Комплект болтов М8х100
ВК 505	Комплект болтов М10х35
ВК 388	Комплект болтов М10х40
ВК 485	Комплект болтов М10х45
ВК 506	Комплект болтов М10х45 6 шт.
ВК 389	Комплект болтов М10х50
ВК 390	Комплект болтов М10х50 6 шт.
ВК 320	Комплект болтов М10х60 4 шт. / М6х55 2 шт.
ВК 484	Комплект болтов М10х65
ВК 395	Комплект болтов М10х100
ВК 494	Комплект болтов М12х45
ВК 391	Комплект болтов М12х50
ВК 486	Комплект болтов М12х70
ВК 360	Комплект болтов М12х75 6 шт.
ВК 460	Комплект болтов М12х145 6 шт.
ВК 415	Комплект болтов М16х55
ВК 366	Комплект болтов М16х70
ВК 511	Комплект болтов М16х90
ВК 487	Комплект болтов М16х110

ВК 512	Комплект болтов М16х150
ВК 507	Комплект болтов М18х75
ВК416	Комплект болтов М20х70
ВК 417	Комплект болтов М20х75
ВК 386	Комплект болтов М20х90 6 шт.
ВК 481	Комплект болтов М20х110
ВК 513	Комплект болтов М20х120
ВК 514	Комплект болтов М20х150
ВК 515	Комплект болтов М20х160
ВК419	Комплект болтов М24х120 8 шт.
ВК 516	Комплект болтов М24х150 8 шт.
ВК418	Комплект болтов М30х100
ВК509	Комплект болтов М30х130 8 шт.
ВК 420	Комплект болтов М30х140 8 шт.
ВК 520	Комплект болтов М30х150
ВК 517	Комплект болтов М30х150 8 шт.
ВК 518	Комплект болтов М30х160
ВК 519	Комплект болтов М30х180

Если не указана другая спецификация, в 1 комплекте содержится четыре болта.

Длина резьбового участка

Резьбы	М5	М6	М10	М12
Длина резьбового участка	1,5 х диам. резьбы			

Примечание

Момент затяжки болтов или стяжных тяг из соответствующих комплектов соответствует типу клапана / изделия. См. главы с описанием соответствующих изделий.

Момент затяжки разъемов-вилки

Метрическая резьба	[Nm]	BSPB	[Nm]	UNF	[Nm]
M10 x 1	12	1/8	13	5/16	10
M12 x 1,5	25	1/4	30	3/8	15
M14 x 1,5	35	3/8	60	7/16	25
M18 x 1,5	50	1/2	80	1/2	25
M20 x 1,5	65	3/4	140	9/16	40
M22 x 1,5	90	1	200	3/4	40
M27 x 2	135	1 1/4	400	7/8	60
M33 x 2	225	1 1/2	500	1 1/16	90
M42 x 2	360			1 3/16	140
M48 x 2	360			1 5/16	240
				1 5/8	300

Выделенные буквы =
Поставляется в короткие сроки

Комплекты стяжных тяг ТК

Комплекты стяжных тяг согласно DIN 835-10.9

Код заказа	Наименование	Рекомендуемая длина сборки	
		мин.	макс.
TK 1455	Комплект стяжных тяг M5x70	56	62
TK 1482	Комплект стяжных тяг M5x80	66	72
TK 1453	Комплект стяжных тяг M5x90	76	82
TK 1484	Комплект стяжных тяг M5x100	86	92
TK 1446	Комплект стяжных тяг M5x110	96	102
TK 1473	Комплект стяжных тяг M5x120	106	112
TK 1474	Комплект стяжных тяг M5x130	112	122
TK 1405	Комплект стяжных тяг M5x140	122	132
TK 1450	Комплект стяжных тяг M5x150	132	142
TK 1409	Комплект стяжных тяг M5x160	142	152
TK 1411	Комплект стяжных тяг M5x170	152	162
TK 1454	Комплект стяжных тяг M5x180	162	172
TK 1415	Комплект стяжных тяг M5x190	172	182
TK 1416	Комплект стяжных тяг M5x200	182	192
TK 1475	Комплект стяжных тяг M5x210	192	202
TK 1407	Комплект стяжных тяг M5x220	202	212
TK 1413	Комплект стяжных тяг M5x230	212	222
TK 1434	Комплект стяжных тяг M5x240	222	232
TK 1436	Комплект стяжных тяг M5x250	232	242
TK 1438	Комплект стяжных тяг M5x260	242	252
TK 1476	Комплект стяжных тяг M5x270	252	262
TK 1485	Комплект стяжных тяг M6x80	66	71
TK 1486	Комплект стяжных тяг M6x90	76	81
TK 1487	Комплект стяжных тяг M6x100	86	91
TK 1418	Комплект стяжных тяг M6x110	96	101
TK 1488	Комплект стяжных тяг M6x120	106	111
TK 1489	Комплект стяжных тяг M6x130	112	121
TK 1490	Комплект стяжных тяг M6x140	122	131
TK 1422	Комплект стяжных тяг M6x150	132	141
TK 1491	Комплект стяжных тяг M6x160	142	151
TK 1423	Комплект стяжных тяг M6x170	152	161
TK 1492	Комплект стяжных тяг M6x180	162	171
TK 1493	Комплект стяжных тяг M6x190	172	181
TK 1427	Комплект стяжных тяг M6x200	182	191
TK 1494	Комплект стяжных тяг M6x210	192	201
TK 1428	Комплект стяжных тяг M6x220	202	211
TK 1460	Комплект стяжных тяг M6x230	212	221
TK 1495	Комплект стяжных тяг M6x240	222	231
TK 1432	Комплект стяжных тяг M6x250	232	241
TK 1496	Комплект стяжных тяг M6x260	242	251
TK 1497	Комплект стяжных тяг M6x270	252	261
TK 1469	Комплект стяжных тяг 4 x M10x170 / 2 x M6x170	152	155
TK 1478	Комплект стяжных тяг 4 x M10x190 / 2 x M6x190	172	175
TK 1470	Комплект стяжных тяг 4 x M10x220 / 2 x M6x220	202	205
TK 1479	Комплект стяжных тяг 4 x M10x250 / 2 x M6x250	232	235

TK-M5 NUT	Гайка M5 (10 шт.)
TK-M6 NUT	Гайка M6 (10 шт.)
TK-M10 NUT	Гайка M10 (10 шт.)

Если не указана другая спецификация, в 1 комплекте стяжных тяг содержатся 4 болта и 4 гайки.

d	D	S	H	T	e	b ¹⁾	b ²⁾	b ³⁾
M5	9	5	25	20	10	16	22	22
M6	10	6	25	20	12	18	24	24
M10	17	10	25	15	15	26	32	45

b¹⁾ L ≤ 120 мм

b²⁾ 130 мм ≤ L ≤ 200 мм

b³⁾ 200 мм < L

Примечание

Момент затяжки болтов или стяжных тяг из соответствующих комплектов соответствует типу клапана / изделия. См. главы с описанием соответствующих изделий.

b₁ ≥ 1.5d

b₁ < b

b₁ < T

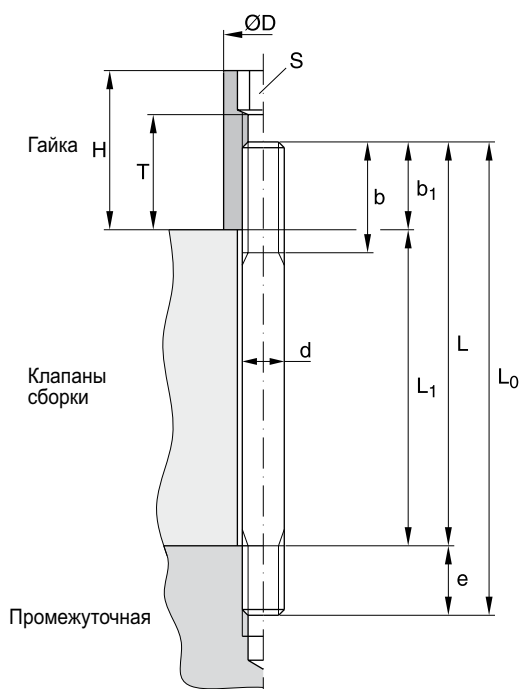

Пример:

TK1411: M5 x 170 DIN835 =

номинальная длина шпильки L = 170 мм,

длина сборки L1 = 160 мм

общая длины шпильки L0 = 180 мм

Выделенные буквы =
Поставляется в короткие сроки

Используя многопозиционный кран манометра, в гидросистеме можно одним прибором измерять давление в нескольких точках числом до 5 или 10. После окончания измерения давление в манометре сбрасывается во избежание повреждения прибора скачками давления. Благодаря этому точность и срок службы манометра значительно возрастают.

Конструкция

Многопозиционный кран манометра, блокируемым поршнем манометра и функцией сброса давления в манометре. Точка измерения выбирается с помощью поворотной ручки с разметкой и градуированной шкалой.

Назначение

Для выбора любой одной из 5 или 10 точек измерения необходимо полностью вытянуть на себя ручку и начать поворачивать ее против или по часовой стрелке. Выбрав нужную точку с помощью разметки и шкалы на ручке, необходимо вдавить ручку на место, после чего давление начнет воздействовать на манометр. В положении измерения поршень манометра блокируется фиксатором. После окончания измерения ручку необходимо потянуть на себя, чтобы обеспечить сброс давления в манометре через сливную линию.

Технические характеристики

- 5 или 10 дополнительных положений измерения давления
- Срок службы манометра увеличивается благодаря сбросу давления.

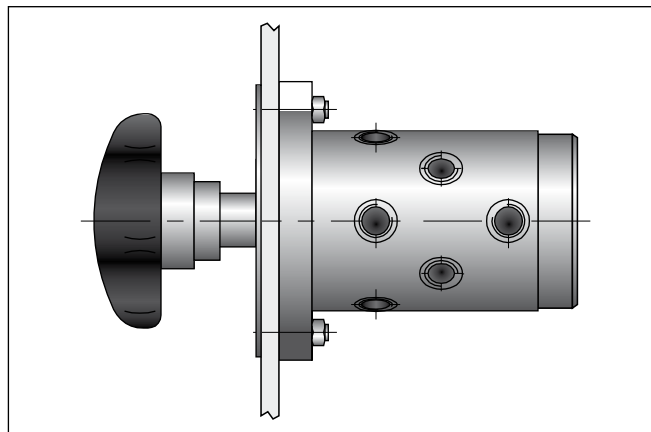
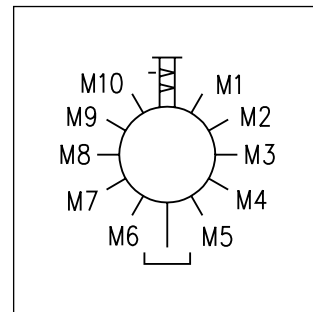

Технические данные

Положение установки		любое
Монтаж		панельный
Соединения		G1/8
Работа		в ручном режиме
Уплотнения		из фторполимера
Выбор положения измерения		поворотом ручки
Масса	[кг]	1,8
Макс. рабочее давление	[бар]	315
Диапазон вязкости	[сСт]/[мм²/с]	12...230
Макс. давление в сливном канале Le	[бар]	1,0

Код заказа

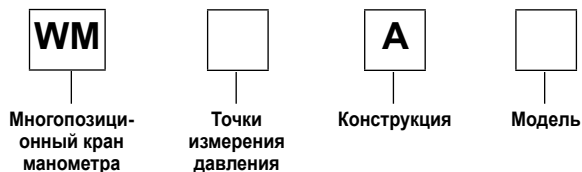

Код	Положение измерения давления
5	в 5 точках
10	в 10 точках

Выделенные буквы =
Поставляется в короткие сроки

WM 5 A *

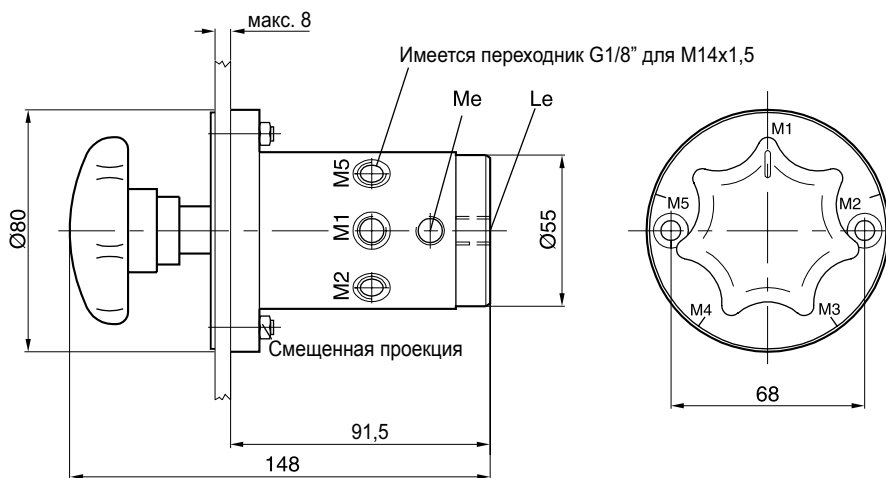

WM 10 A *

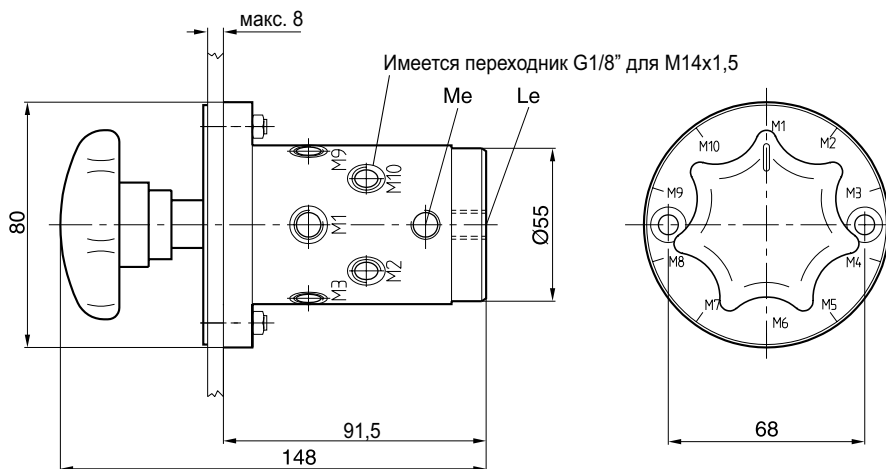

Проём для установки клапана

12

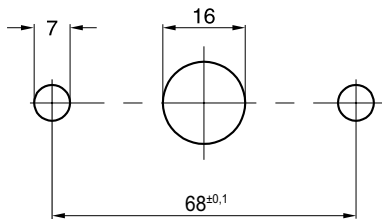

Электрогидравлическое реле давления генерирует электрический сигнал, когда фактическое давление становится выше или ниже уставки давления

Назначение

Обеспечивается гидравлическое демпфирование подпружиненного поршня. Реле серии PSB обеспечивает очень точное выдерживание кривой гистерезиса между точками переключения (см. диаграмму).

Рабочее давление задается установочным винтом. Несанкционированное изменение уставки можно предотвратить замком цилиндра, предоставляемым по отдельному заказу. Электрическим элементом является микропереключатель мгновенного действия. Три контакта обеспечивают возможность применения устройства в качестве выключателя на два направления или двухпозиционного переключателя.

Для подключения реле используется 3-полюсный разъем штепсельного типа согласно EN 175301-803 с заземлением.

Примечание

При индуктивных нагрузках постоянного тока следует предусмотреть искровой промежуток для увеличения срока службы устройства.

Технические характеристики

- Установка на фланце или в трубопроводе
- 4 диапазона давления
- Возможность использования в качестве открывающего или закрывающего устройства
- Дополнительный замок цилиндра

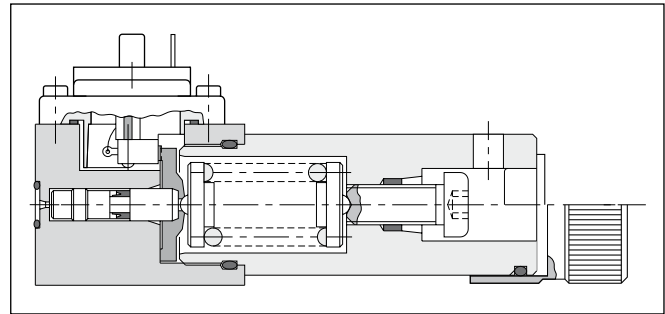
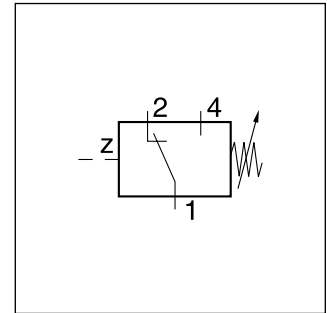

Технические данные

Обозначение	DIN 24340	
Конструкция	реле плунжерного типа	
Монтаж	PSB*F1*	фланец (лицевая поверхность)
	PSB*V1	установка в трубе
Положение установки	по желанию заказчика	
Масса	[кг]	1,0
Рабочее давление	[бар]	до 315
Перепад действующего давления	См. диаграмму	
Рабочий цикл	макс. 1/с	
Рабочая жидкость гидросистемы	минеральное масло (HL, HLP) согласно DIN 51524, другие рабочие жидкости гидросистемы поставляются по запросу	
Диапазон рабочих температур:	[°C]	0...80
Диапазон вязкости	[мм²/с]	12...400
Электрическое соединение	разъем штепсельного типа согласно EN 175301-803	
Изоляция	IP65 согласно EN 60529	
Нагрузочная способность контактов	5 А при 250 В перем. тока; 1 А при 50 В пост. тока; 0,2 А при 250 В пост. тока	

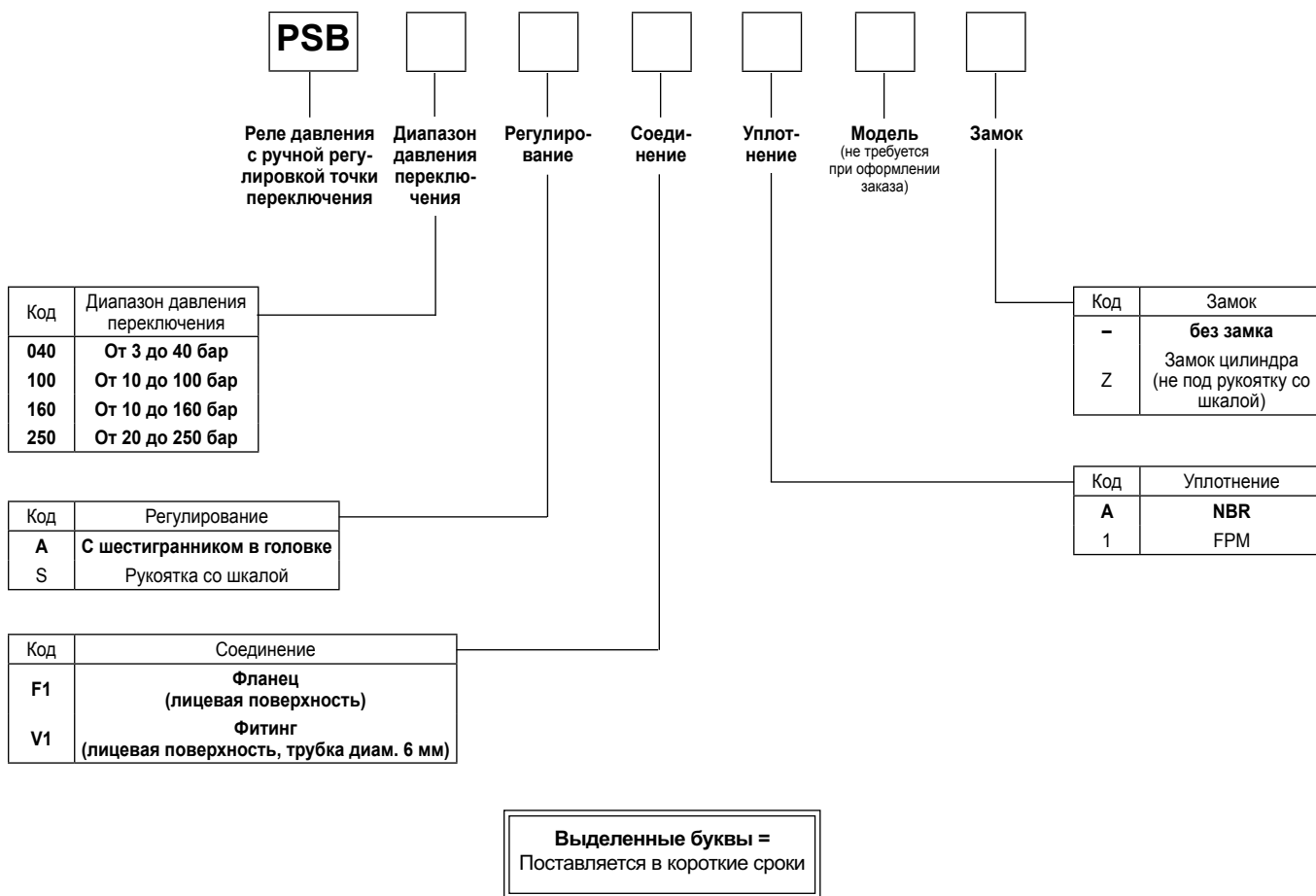

Вилка согласно EN 175301-803

Наименование	Резьбовая кабельная муфта	Код заказа
Вилка согласно DIN 175301-803, конструкция типа AF, класс защиты IP 65	PG11	HR 21500157
Вилочная часть разъема со светодиодом, 12-230 В переменного/постоянного тока, класс защиты IP 65	PG11	HR 21502321

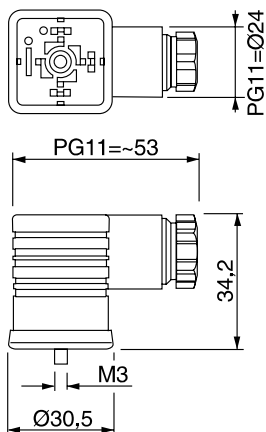

12

Перепад давления, при котором происходит переключение PSB040

PSB100

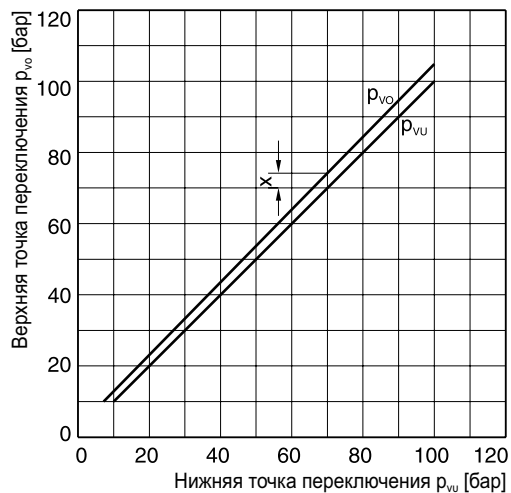
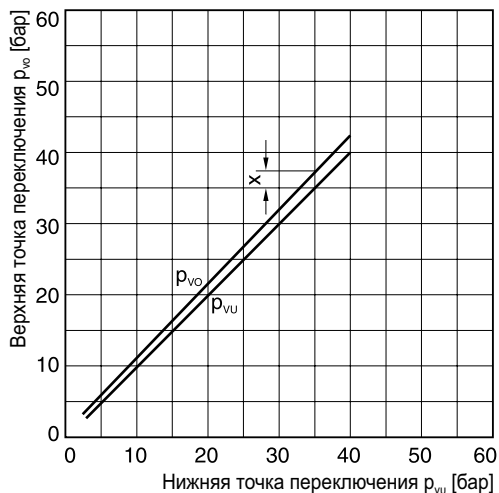

PSB160

PSB250

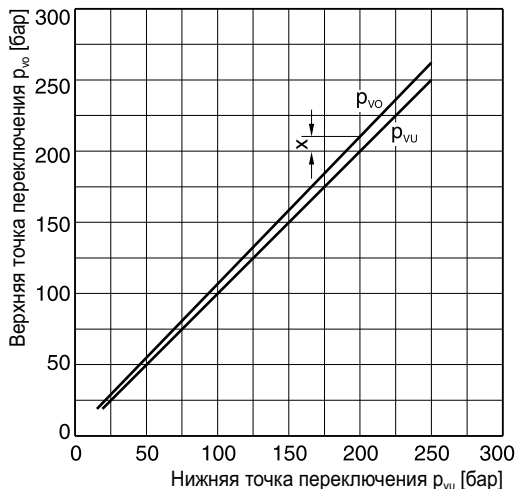
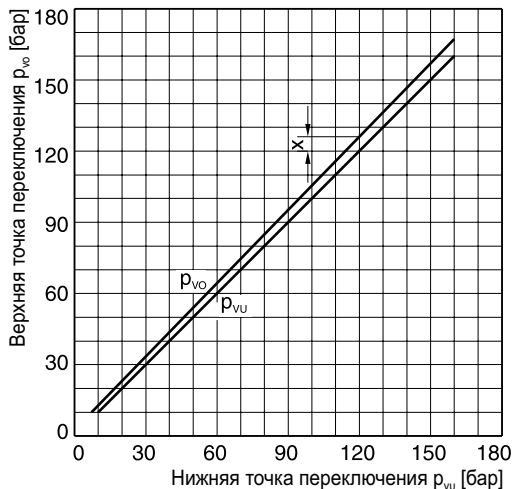

X = перепад давления, при котором происходит переключение

Все характеристические кривые измерены с использованием масла HLP46 при 50°C.

Электрические соединения

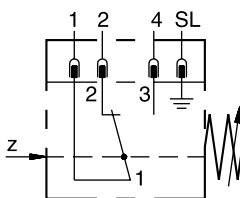

Электрическое соединение согласно EN175301-803

Тип PSB*F1*

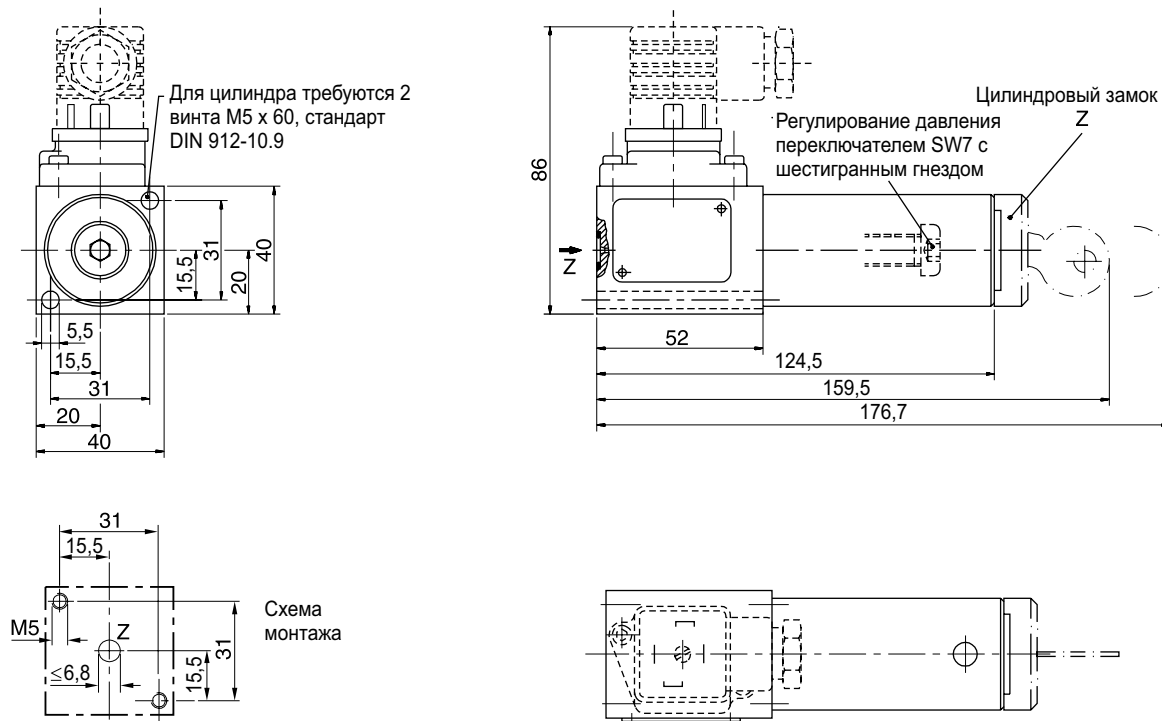

Тип PSB*V1*

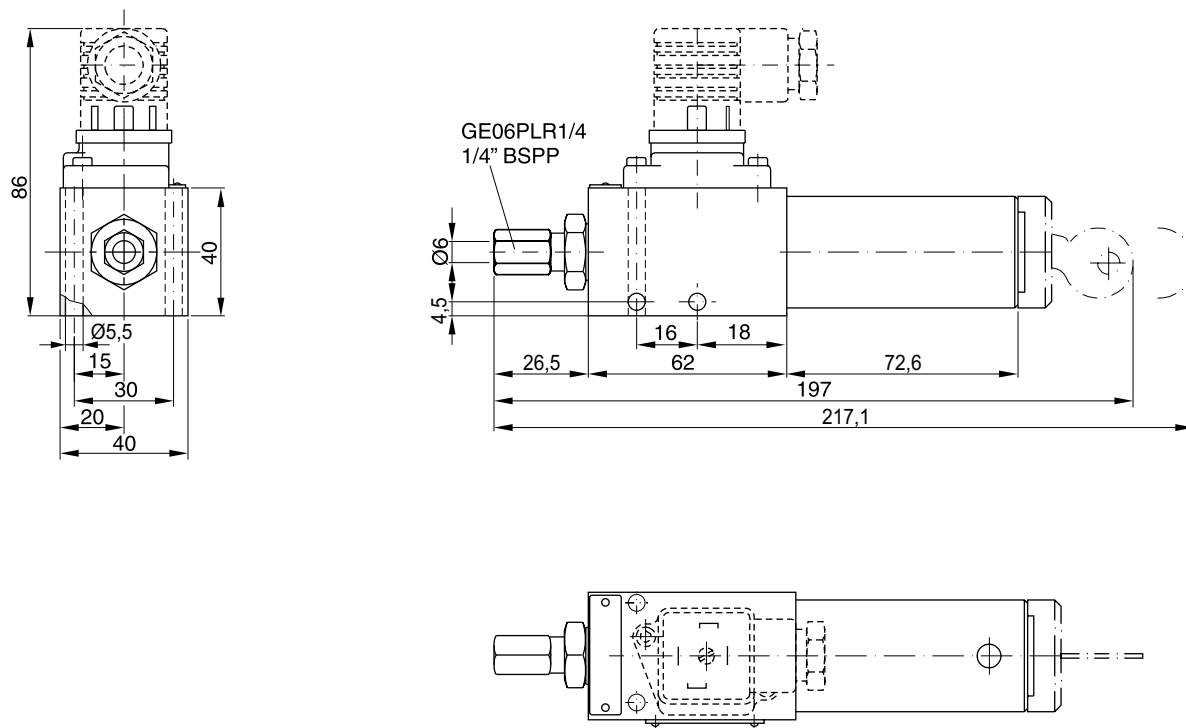

12

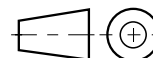

Технические данные

Код реле	Код заказа	Номинальный размер	Назначение
	H06PSB-994	06	Подключение реле давления к А или В либо А и В: Неиспользуемые разъемы закрываются пробками.
	H10PSB-996	10	
	H06PSB-993	06	Подсоединение реле давления к Р (возможна установка реле слева или справа). Неиспользуемый разъем закрывается пробкой.
	H10PSB-995	10	

Выделенные буквы =
Поставляется в короткие сроки

Размеры NG06

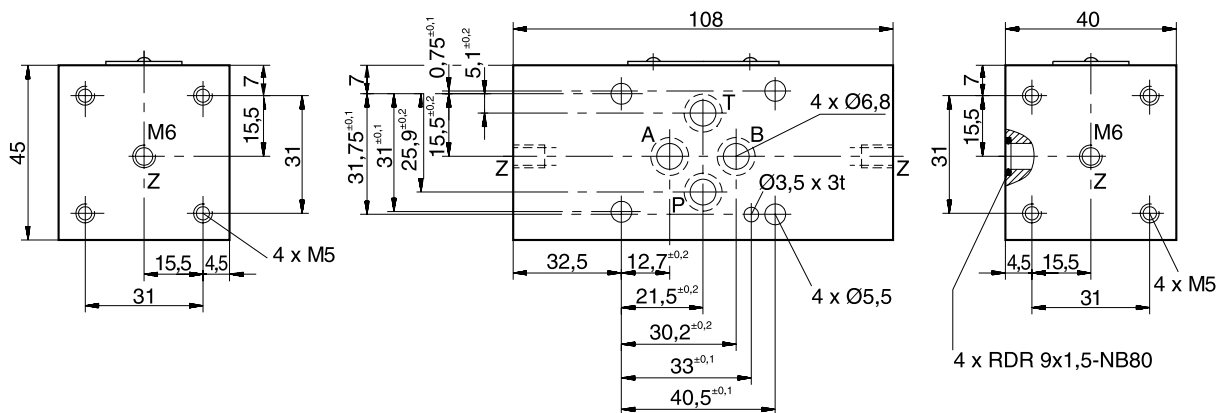

Размеры NG10

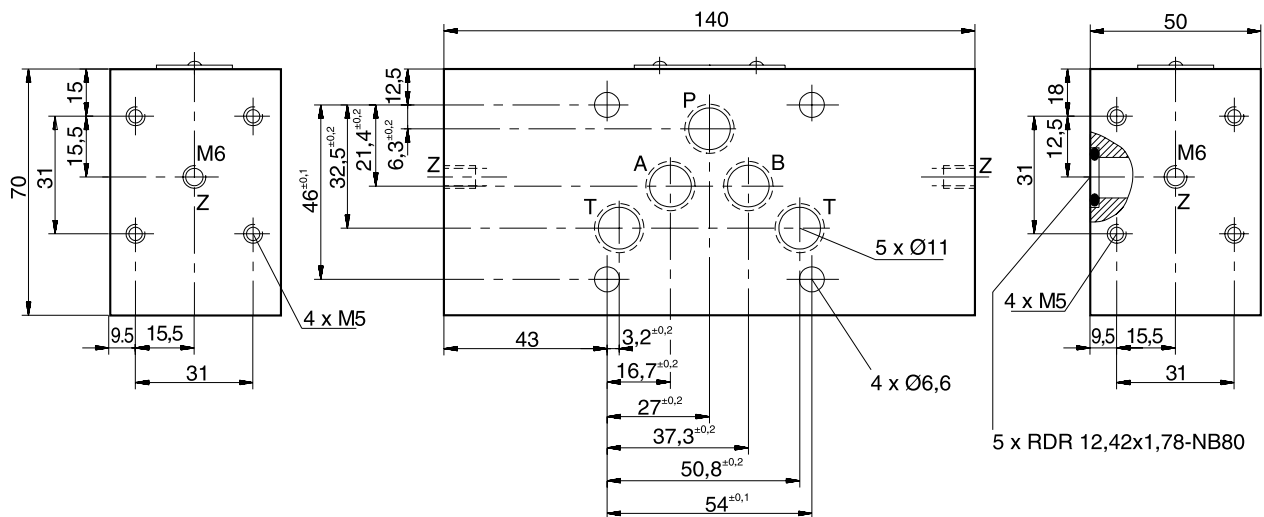

12

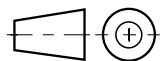

- Компактность
- Прочность
- Надежность
- Простота эксплуатации
- Длительная стабильность
- Высочайшая помехоустойчивость
- Металлический корпус
- Высокий класс защиты
- Многочисленные модификации
- Возможность поворачивания в пространстве
- Аналоговый выход
- Защита паролем
- Индикация давления в МПа, бар, фунт/кв. дюйм



Регулятор давления соединяет в себе функции реле давления, датчика давления и устройства отображения:

- Отображение значений давления (функция манометра)
- Коммутирующие выходы
- Аналоговые сигналы

Простой принцип действия, компактная конструкция и высокая надежность – наиболее важные особенности SCPSD. Регулятор давления имеет высокие технические характеристики и обеспечивает оптимальное регулирование давления. Идеален для постоянного использования в промышленной среде.

Простота эксплуатации

Уставки параметров вводятся клавишами или блоком программирования.

Высокие функциональные возможности

Каждый выходной коммутирующий контакт можно настраивать независимо от других контактов как:

- Нормально закрытый / нормально открытый
- Контакт переключения на два положения в зависимости от давления
- Контакт с задержкой времени
- Контакт, обеспечивающий реализацию функции гистерезиса / окна
- Контакт, обеспечивающий демпфирование колебаний

Автоматическое задание параметров, невозможное для механического реле, может быть обеспечено благодаря перечисленным функциональным возможностям регулятора. Один регулятор давления может заменить несколько реле давления.

Аналоговый выход настраивается индивидуально

- На выходной сигнал 0/4-20 мА
- На величину начального давления
- На величину конечного давления



Надежность / безопасность

Давление фиксируется измерительным элементом с длительной стабильностью. Любая функциональная погрешность регистрируется и может быть устранена в соответствии с правилами DESINA. Использование пароля предотвращает несанкционированное изменение параметров.

Прочность

Металлический корпус обладает влаго-, удар- и вибростойкостью. Электроника защищена от обратной полярности, перенапряжений и КЗ.

Читаемость всех параметров

На большом ярком экране информация легко читается даже со значительного расстояния. Данные по давлению приводятся в МПа, бар или фунт/кв. дюйм.

Оптимальные возможности установки

Компактность и высочайшая помехоустойчивость делают регулятор SCPSD пригодным к работе в самых сложных условиях.

При возможности свободной ориентации корпуса в пространстве можно всегда добиться хорошей читаемости информации на экране индикатора.

Универсальность

Предлагаются многочисленные модификации регулятора для широкого спектра вариантов применения.

Особенности регулятора

- Оптический интерфейс
- Отображение состояния регулятора

Подробная индикация

- Дисплей со скошенной кромкой
- Дисплей с цифровой индикацией
- Большой
- Яркий
- Дисплей
- фунт/кв. дюйм / бар / МПа
- Фактическое давление
- Минимальное давление
- Максимальное давление
- Точки переключения

Простота эксплуатации

- 3 больших клавиши
- Отображение единиц измерения

Соединение реле давления

- Нержавеющая сталь
- Длительная стабильность измерительного элемента
- Стойкость в самых разных средах

Прочность

- Металлический корпус
- Герметичность
- Высокая помехоустойчивость
- Вибростойкость
- Ударопрочность

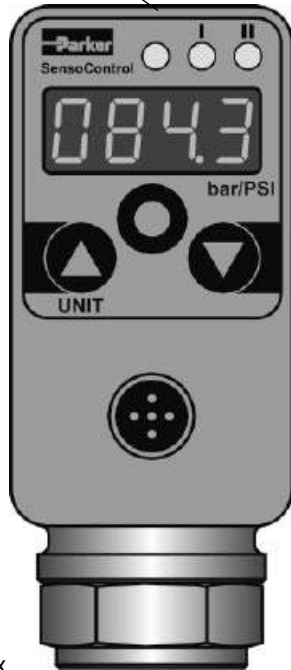

**Электронное реле давления
Серия SCPSD**

Гибкость при установке

- Компактность
- Возможность поворачивания на 290°



Резьба

- Внутренняя резьба
- Наружная резьба



Фиксация хомутами на трубе

- Безопасная установка с использованием прочного хомута SCSD-S27



Модуль программирования

- Для настройки используется ПО ControllerWIN

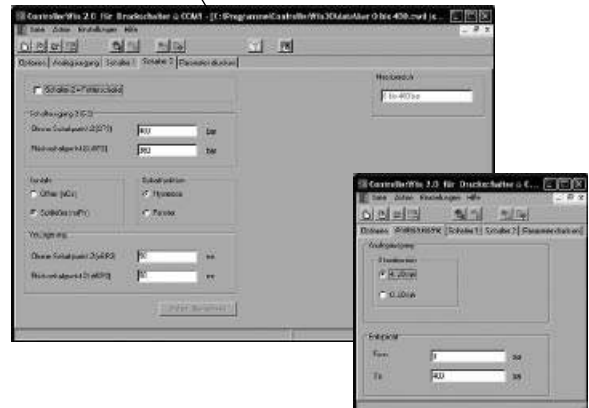

SCPSD	004	010	016	060	100	250	400	600
диапазон давления P_n (бар)	-1...4	-1...10	-1...16	0...60	0...100	0...250	0...400	0...600
давление перегрузки P_{max} (бар)	10	20	40	120	200	500	800	1200
давление разрыва $P_{разрыв}$ (бар)	12	25	50	550	800	1200	1700	2200
измерительный элемент	керамический низкое давление			тонкопленочный DMS высокое давление				

Входные параметры	
обратимые циклы	≥ 100 Mio.
Частота сканирования	≥ 5 мс
Резьба соединений	G1/4 британская трубная цилиндрическая резьба; мягкое ED-уплотнение из нитрильного каучука ¹⁾ (DIN 3852 T2, форма X); ED (DIN3852 T11, форма E)
Момент затяжки	35 Нм
компоненты, контактирующие с рабочей средой	низкое давление: нержавеющая сталь 1.4404; керамика с Al ₂ O ₃ ; нитрильный каучук высокое давление: нержавеющие стали 1.4404; 1.4542
температурный диапазон рабочей среды	-20 ... +85 °C
Масса	около. 300 г
Выходные параметры	
точность	$\pm 0,5\%$ FS тип.; $\pm 1\%$ FS макс.
Температурный дрейф	$\pm 0,02\%$ FS/°K тип. (при -20...+85 °C) $\pm 0,03\%$ FS/°K макс.
Длительная стабильность	$\pm 0,2\%$ FS/год
точность повторения	$\pm 0,25\%$ FS
точность фиксации точек переключения	$\pm 0,5\%$ FS тип.; $\pm 1\%$ FS макс.
точность отображения	$\pm 0,5\%$ FS тип. ± 1 разряд $\pm 1\%$ FS макс. ± 1 разряд
Быстродействие	
выходной сигнал переключения	≤ 10 мс
аналоговый выходной сигнал	≤ 10 мс
Электрическое соединение	
Блок электропитания	15Гс30 В пост. тока, ном. 24 В пост. тока, защита класса 3
Электрическое соединение	M12x1; 4-полюсный; 5-полюсный разъем с позолоченными контактами. соединитель на входе устройства согласно DIN EN 175301-803 форма A (ранее DIN43650)
защита от КЗ	да
защита от обратной полярности	да
защита от перегрузок	да
потребляемый ток	< 100 mA

Корпус	
	с возможностью изменения ориентации в пространстве на 290°
материал	литье под давлением из сплава Z 410; крашенный корпус
изоляционный материал	полиэфирная пленка
индикатор	светодиодный, 7 сегментов, 4 цифры в каждом; красный цвет; высота знака 9 мм
класс защиты	IP67 DIN EN 60529; IP65 при использовании разъема штепсельного типа DIN EN 175301-803 форма A (ранее DIN43650)
Внешние условия	
температура воздуха во время работы	-20 ... +85 °C
температура хранения	-40 ... +100 °C
Вибростойкость	20 g; 10 500 Гц IEC60068-2-6 ²⁾
ударопрочность	50 g; 11 мс IEC60068-2-29 ²⁾
Электромагнитная совместимость	
создание помех	EN 61000-6-3
помехоустойчивость	EN 61000-6-2
Выходы	
коммутирующие выходные контакты	2 MOSFET переключателя высокого уровня (PNP)
функции контактов	нормально разомкнутый / нормально замкнутый; окно / гистерезис; свободно настраиваемая функция
напряжение переключения	источник питания - 1,5 В пост. тока
макс. ток переключения	0,5 А на переключатель
ток КЗ	2,4 А на переключатель
аналоговый выходной сигнал	0/4-20 mA; программируемый; свободно масштабируемый; RL \leq (источник питания - 8 В) 20 mA (≤ 500 Ом)

- ¹⁾ уплотнения из других материалов (фторсодержащий полимер, каучук на основе сополимера EPDM и др.) поставляются по запросу
²⁾ Неприменимо к модификации DIN EN 175301-803 форма A (ранее DIN43650)

Обозначение соединений

SCPSPD-xxx-04-x6

1 коммутирующий выход;
DIN EN 175301-803 форма A (ранее DIN43650)

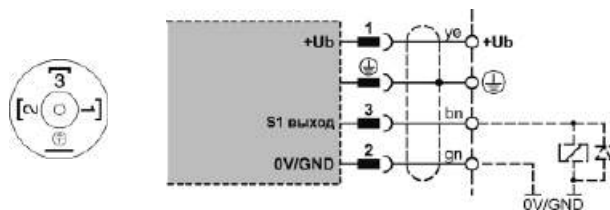

SCPSPD-xxx-14-x7

1 коммутирующий выход;
1 аналоговый выход;
M12x1; 4-полюсный

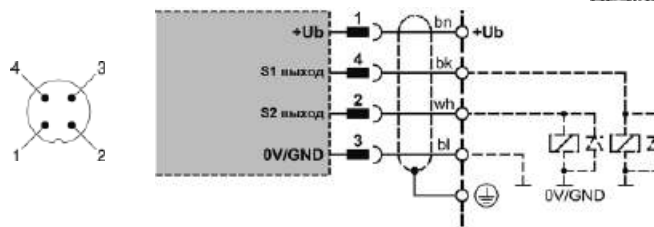

SCPSPD-xxx-04-x7

2 коммутирующих выхода;
M12x1; 4-полюсный

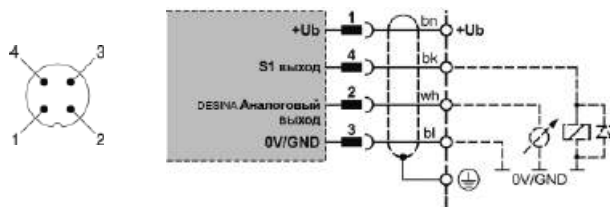

SCPSPD-xxx-14-x5

2 коммутирующих выхода;
1 аналоговый выход;
M12x1; 5-полюсный

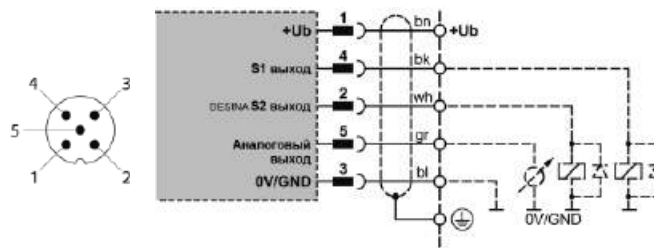

ye = желтый gn = зеленый wh = белый gr = серый
 bn = коричневый bk = черный bl = синий

Диапазон измерений (бар)	Разрешение индикатора приращение (бар)	Наименьшее значение для обратного переключения RSP	Наибольшее значение переключения SP	Наименьшая задаваемая разность между SP и RSP (SP-RSP)
-1...4	0,01	-1	4	0,08
-1...10	0,01	-1	10	0,05
-1...16	0,01	-1	16	0,09
0...60	0,1	0	60	0,3
0...100	0,1	0	100	0,6
0...250	1	0	250	2
0...400	1	0	400	3
0...600	1	0	600	3

12

Выбор диапазона давления

С помощью реле давления очень просто задается требуемое давление

Реле давления на 400 бар имеет такую же разрешающую способность (1 бар), что реле давления на 600 бар (также 1 бар), поэтому реле давления на 600 бар можно использовать даже при относительно низком номинальном давлении (например, 315 бар).

Положительный эффект – такая же точность при более высокой безопасности и меньшем количестве используемых модификаций.

Наружная резьба
 SCPSD-xxx-x4-1x

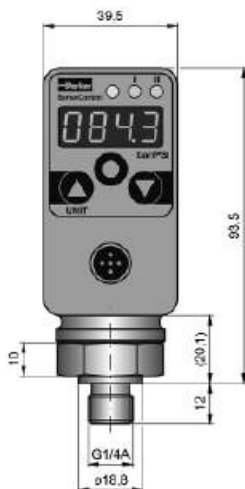

Высокое и низкое давление
 DMS/керамика

Внутренняя резьба
 SCPSD-xxx-x4-2x

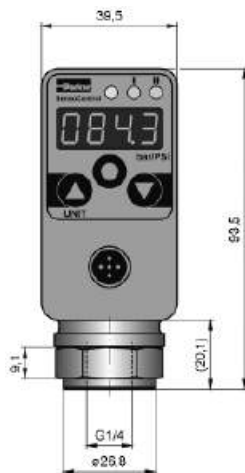

Высокое давление (начиная с 60 бар)
 DMS

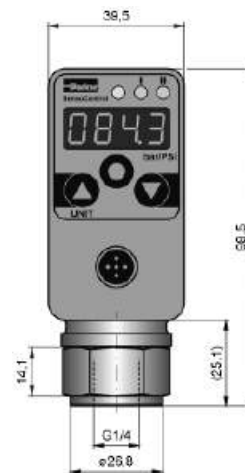

Низкое давление (до 16 бар)
 Керамический

Разъем штепсельного типа M12
 SCPSD-xxx-x4-x5

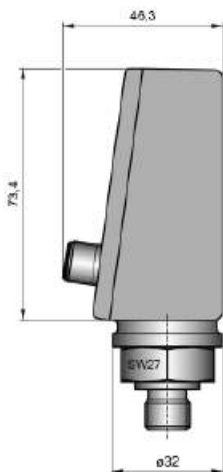

DIN EN 175301-803 форма A
 (ранее DIN43650))
 SCPSD-xxx-04-x6

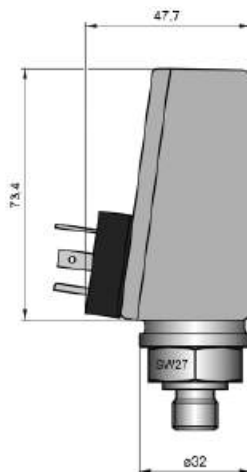

Вспомогательные принадлежности
 Хомут

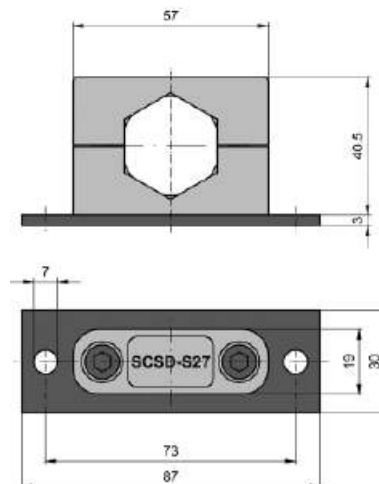

Цифровое реле давления SCPSD

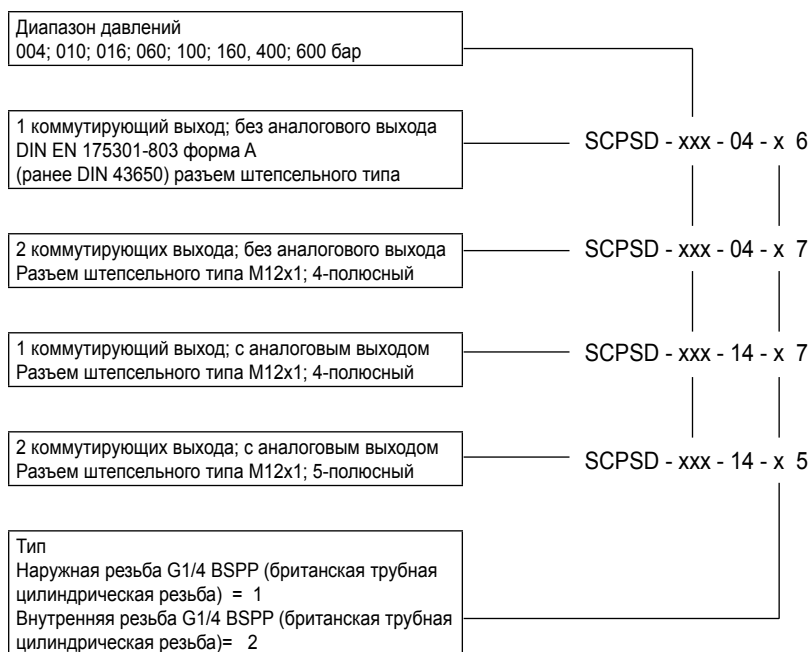

Примеры заказов

SCPSD-100-04-27

Диапазон давления 100 бар
2 коммутирующих выхода
Внутренняя резьба G1/4 BSPP
Разъем штепсельного типа M12

**SCPSD-60-14-27**

Диапазон давления 60 бар
1 коммутирующий выход
1 аналоговый выход
Внутренняя резьба G1/4 BSPP
Разъем штепсельного типа M12

**SCPSD-004-14-17**

Диапазон давления 4 бар
2 коммутирующих выхода
1 аналоговый выход
Наружная резьба G1/4 BSPP
Разъем штепсельного типа M12

Вспомогательные принадлежности

Комплект инструментальных средств для программирования ПК
Установочный хомут
Переходная втулка M22x1,5
Переходная втулка G1/2 BSPP
Демпфирующий адаптер
Фланцевый адаптер для механического реле давления

SCSD-PRG-KIT
SCSD-S27
SCA-1/4-M22x1.5-ED
SCA-1/4-ED-1/2-ED
SCA-1/X-EDX-1/X-D
SCAF-1/4-40

Соединительный кабель и отдельные кабельные вилки

Соединительный кабель, готовый к применению

(один конец свободный)

SCK-400-xx-xx

Длина кабеля в метрах

02 2 м

05 5 м

10 10 м

Разъемы штепсельного типа

45 M12 розетка для кабеля; прямое включение

55 M12 розетка для кабеля; включение под углом 90°

разъем штепсельного типа 56 DIN EN 175301-803 форма A
(ранее DIN 43650)

Отдельные кабельные вилки

M12 розетка для кабеля; прямое включение

SCK-145

M12 розетка для кабеля; включение под углом 90°

SCK-155

разъем штепсельного типа DIN EN 175301-803 форма A
(ранее DIN 43650)

SCK-006

Усилители давления используются, когда в конкретной секции гидросистемы необходимо создать давление, значительно превышающее первичное (функция зажима). При коэффициенте усиления 1 : 4 (1 : 2, 1 : 6) это позволяет получить экономически эффективную систему зажима, когда первичное давление не превышает 125 бар. Под усилителем давления можно установить на фланце управляемый обратный клапан для быстрого заполнения и декомпрессии секции высокого давления.

Конструкция

Основные функциональные компоненты гидроусилителя: поршень, кулисный механизм, направляющий золотниковый гидрораспределитель с блокировкой, 4 обратных клапана, отделяющие секцию высокого давления от секции низкого давления, обратный клапан в выходном отверстии резервуара для отделения секции резервуара от секции первичного давления.

Технические характеристики

- Схема установки NG6, DIN 24 340 модель A, CETOP, ISO
- Обратный клапан для установки на нижнем фланце
- Высокое давление до 500 бар
- Течение жидкости в цилиндре при перемещении поршня происходит с незначительной пульсацией
- Компактная конструкция

Назначение

После заполнения маслом секции высокого давления (т.е. после перемещения зажимного цилиндра) начинает работать усилитель давления: масло секции низкого давления перемещает поршень гидроусилителя в силу соответствующего соотношения проходных сечений секции / усилителя и сжимает столб масла в секции высокого давления.

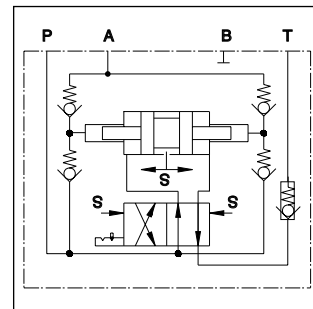

В конце хода поршня гидроусилителя кулисный механизм переводит направляющий золотниковый гидрораспределитель в положение, при котором поршень усилителя нагнетает масло из зоны штока поршня в секцию высокого давления. Цикл повторяется до тех пор, пока соотношение давлений, соответствующее соотношение площадей проходных сечений не приведет к равенству силы, действующей на поршень.

Гидроусилитель автоматически выключается, но незамедлительно включается снова, когда давление в секции (например, из-за утечки вонне) начнет падать (следите за параметрами потока). Быстрота переключения золотникового гидрораспределителя зависит от рабочей скорости поршня гидроусилителя.

Примечание

- Во избежание превышения допустимого максимального давления на стороне секции низкого давления необходимо установить редуцирующий клапан или клапан регулирования давления (с макс. уставкой давления 125 бар / 1 : 4, макс. 250 бар / 1 : 2 или макс. 83 бар / 1 : 6).
- При работе системы в диапазоне максимального давления на стороне низкого давления не должно быть каких-либо пиков давления.
- Для безотказной работы системы рекомендуется установить 10-мкм фильтр на стороне низкого давления.

Технические данные

Общие характеристики		
Обозначение		DIN 24 300
Конструкция		поршневой / тарельчатый клапан в корпусе
Тип монтажа		NG6, DIN 24 340, модель A, CETOP, ISO
Каналы		промежуточная плита
Положение установки		по желанию пользователя
Т-ра окружающего воздуха	[°C]	макс. 50
Средняя наработка на отказ	[Год]	150
Масса	[кг]	3,0 кг
Гидравлические характеристики		
Макс. рабочее давление		
Канал А	[бар]	500,
Каналы P, B, T	[бар]	125 (соотношение площадей 1:4), 250 (соотношение площадей 1:2)
Т-ра рабочей жидкости	[°C]	+ 10°C...+70
Диапазон вязкости	[мм ² /с]	12...230
Фильтрация		Согласно ISO 4406 (1999); 18/16/13 (соответствует NAS 1638:7)
Расход		см. рабочую характеристику
Коэффициент усиления давления		$p_p : p_A = 1 : 4, 1 : 2, 1 : 6$
Объемный расход		$Q_p : Q_A = 4 : 1, 2 : 1, 6 : 1$
Рабочий объем цилиндра	[см ³]	3 (в расчете на двойной ход поршня)
Операционный контроль		гидромеханическое автоматическое управление

SD500_UK.INDD RH

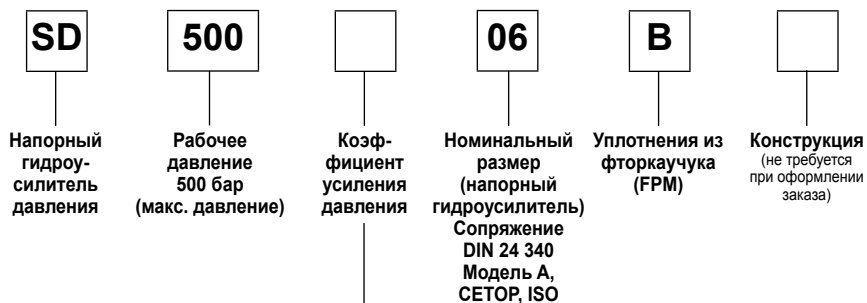

Код	Коэффициент усиления давления
A	1 : 4
B	1 : 2
C	1 : 6

Вспомогательные принадлежности

Тип	Наименование	Номер
SD 500*06V	Уплотнения 9,25 x 1,78	3
	10,82 x 1,78	1
	M5 x 75-12,9 DIN 912	4

Уплотнения входят в объем поставки.
 Монтажные болты не входят в объем поставки.

Выделенные буквы =
 Поставляется в короткие сроки

12

Чистота обработки поверхности 	Комплект BK401	 DIN 912 12.9	 9,0 Нм
-----------------------------------	--------------------------	------------------	------------

Параметры потока

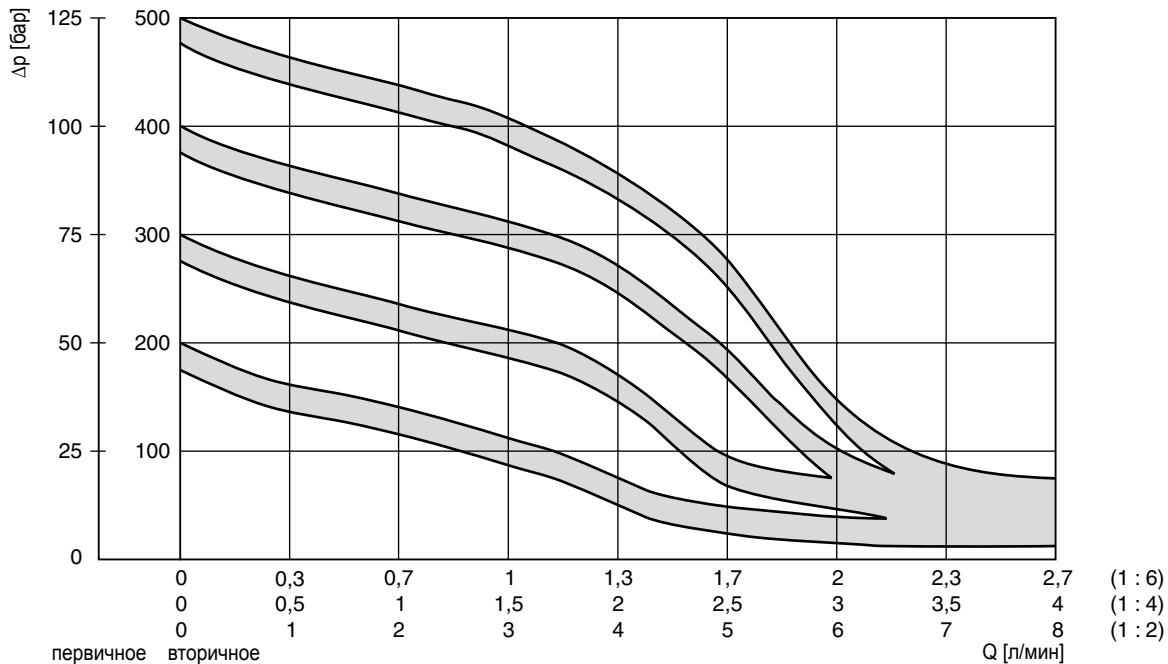

Примерные значения времени сжатия жидкости в заполненной секции до заданного давления (1 : 4)

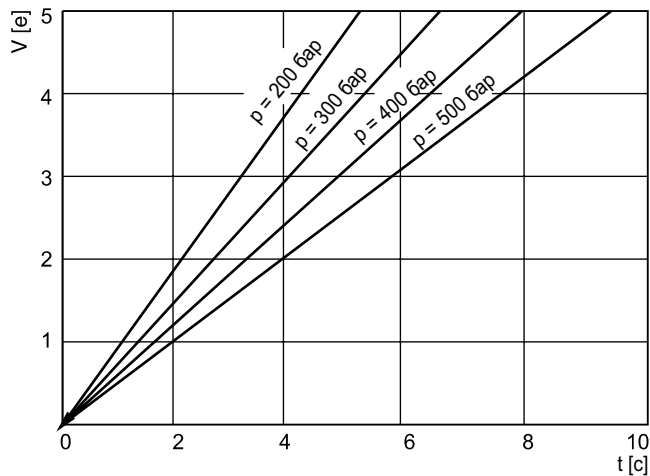

Все характеристические кривые измерены с использованием масла HLP46 при 50°C.

Размеры

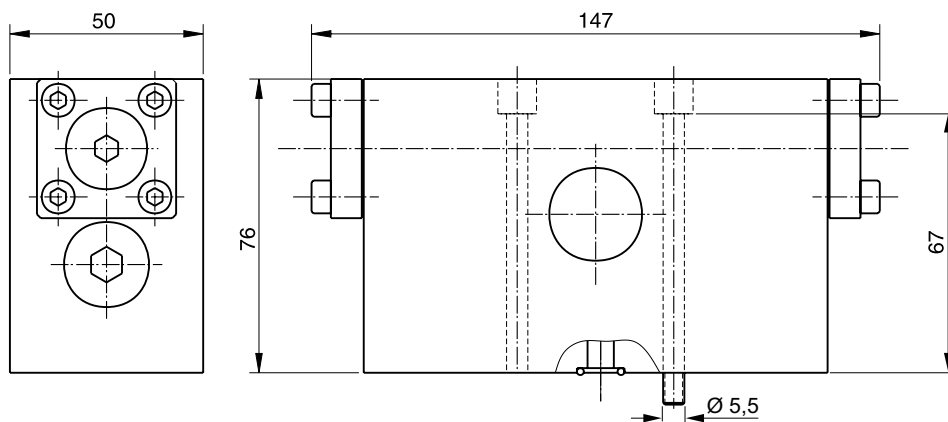

SD500_UK.INDD RH

Клапанная пластина NG06 управляемого обратного клапана**Наименование**

Клапанные пластины управляемого обратного клапана устанавливаются на фланцах под гидроусилителем для быстрого заполнения и декомпрессии секции высокого давления.

Конструкция

Клапанная пластина комплектуется управляемым гидравлическим обратным клапаном.

Соотношение площади открытия: Главный клапан 2,5 : 1

Соотношение поверхности управляющего клапана к проходному сечению клапана 10 : 1

Код заказа

H06 SDV

Выделенные буквы =
Поставляется в короткие сроки

Вспомогательные принадлежности

Тип	Наименование	Номер
H06SDV	Уплотнения 9,25 x 1,78	4
	M5 x 115-12.9 DIN 912	4

Уплотнения входят в объем поставки.

Монтажные болты не входят в объем поставки.

Технические данные

Общие характеристики	
Конструкция	шаровой клапан с подпружиненным седлом
Тип монтажа	фланец
Положение установки	любое
Т-ра окружающего воздуха [°C]	макс. 50
Масса [кг]	1,3
Гидравлические характеристики	
Диапазон рабочего давления	макс. 500
Канал А [бар]	макс. 125 / 1:4 и 250 / 1:2
Каналы P, B, T	+ 10...+70
Температура рабочей среды [°C]	12...230
Диапазон вязкости [мм ² /с]	см. кривую рабочей характеристики
Расход	главный клапан 2.5:1, предварительная разгрузка 10:1
Соотношение поверхности управляющего клапана к проходному сечению клапана	около 0,5
Давление открытия клапана [бар]	

Кривая рабочей характеристики

Управляемый обратный клапан

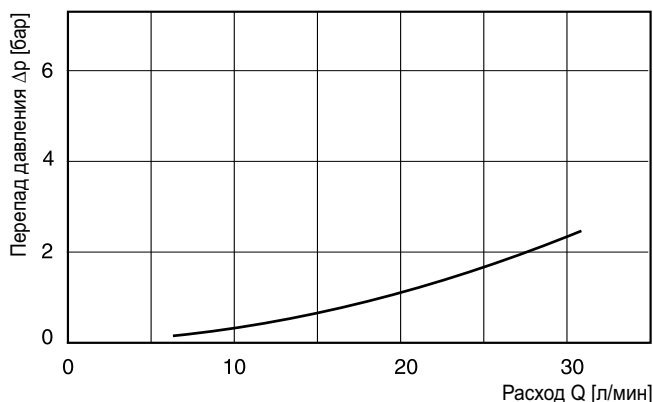

Все характеристические кривые измерены с использованием масла HLP46 при 50°C.

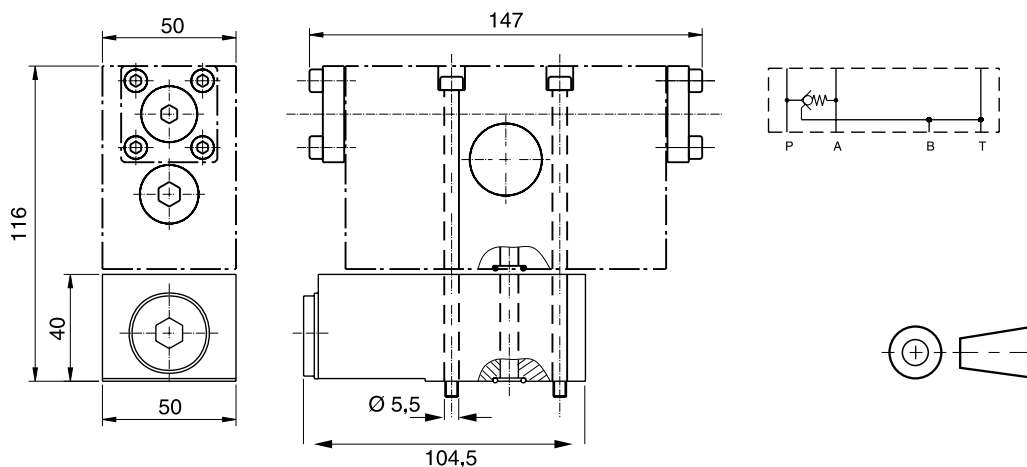
Размеры

Чистота обработки поверхности	Комплект	Инструмент	Момент затяжки
$\sqrt{R_{\max}} 6,3$ $\square 0,01/100$	BK401	DIN 912 12,9	9,0 Нм

Клапанная пластина NG10 управляемого обратного клапана**Наименование**

Клапанные пластины управляемого обратного клапана устанавливаются на фланцах под гидроусилителем для быстрого заполнения и декомпрессии секции высокого давления.

Конструкция

Клапанная пластина комплектуется управляемым гидравлическим обратным клапаном.

Соотношение площади открытия: Главный клапан 2,5 : 1

Соотношение поверхности управляющего клапана к проходному сечению клапана 10 : 1

Код заказа

H10 SDV

Вспомогательные принадлежности

Тип	Наименование	Номер
H10SDV	Уплотнения 12,24 x 1,78	4
	M5 x 75-12.9 DIN 912	4
	M6 x 50-12.9 DIN 912	4

Уплотнения входят в объем поставки.

Монтажные болты не входят в объем поставки.

Технические данные

Общие характеристики	
Конструкция	шаровой клапан с подпружиненным седлом
Тип монтажа	фланец
Положение установки	любое
Т-ра окружающего воздуха [°C]	макс. 50
Масса [кг]	2,3
Гидравлические характеристики	
Диапазон рабочего давления	макс. 500
Канал А [бар]	макс. 125 / 1:4 и 250 / 1:2
Каналы P, B, T	
Температура рабочей среды [°C]	+ 10...+70
Диапазон вязкости [мм ² /с]	12...230
Расход	см. кривую рабочей характеристики
Соотношение поверхности управляющего клапана к проходному сечению клапана	главный клапан 2.5:1, предварительная разгрузка 10:1
Давление открытия клапана [бар]	около 0,5

Кривая рабочей характеристики

Управляемый обратный клапан

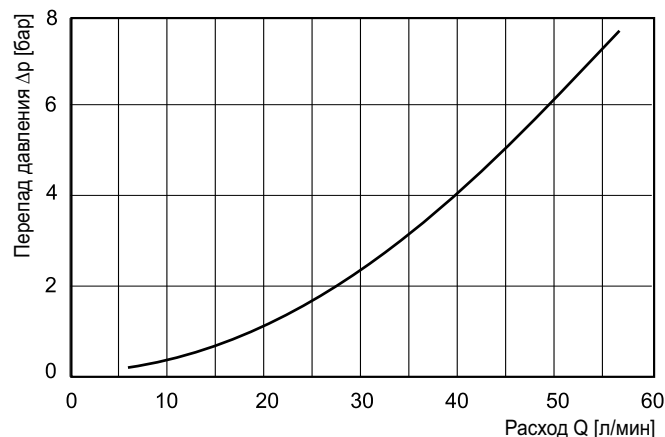

Все характеристические кривые измерены с использованием масла HLP46 при 50°C.

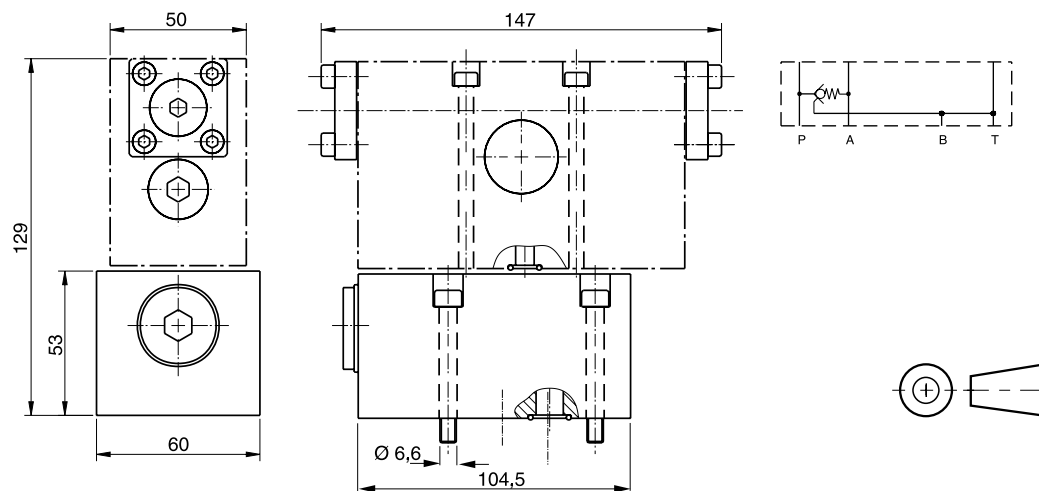
Размеры

Чистота обработки поверхности	Комплект		
$\sqrt{R_{\text{макс}} 6,3}$ $\square 0,01/100$	BK490	DIN 912 12,9	9,0 Нм 18,0 Нм

SD500_UK.INDD RH

