

# Parker Worldwide

**AE – UAE, Dubai**  
Tel: +971 4 8127100  
parker.me@parker.com

**AR – Argentina, Buenos Aires**  
Tel: +54 3327 44 4129

**AT – Austria, Wiener Neustadt**  
Tel: +43 (0)2622 23501-0  
parker.austria@parker.com

**AT – Eastern Europe, Wiener Neustadt**  
Tel: +43 (0)2622 23501 970  
parker.easteurope@parker.com

**AU – Australia, Castle Hill**  
Tel: +61 (0)2-9634 7777

**AZ – Azerbaijan, Baku**  
Tel: +994 50 2233 458  
parker.azerbaijan@parker.com

**BE/LU – Belgium, Nivelles**  
Tel: +32 (0)67 280 900  
parker.belgium@parker.com

**BR – Brazil, Cachoeirinha RS**  
Tel: +55 51 3470 9144

**BY – Belarus, Minsk**  
Tel: +375 17 209 9399  
parker.belarus@parker.com

**CA – Canada, Grimsby, Ontario**  
Tel +1 905-945-2274  
ipd\_canada@parker.com

**CH – Switzerland, Etoy**  
Tel: +41 (0) 21 821 02 30  
parker.switzerland@parker.com

**CN – China, Shanghai**  
Tel: +86 21 5031 2525

**CZ – Czech Republic, Klecany**  
Tel: +420 284 083 111  
parker.czechrepublic@parker.com

**DE – Germany, Kaarst**  
Tel: +49 (0)2131 4016 0  
parker.germany@parker.com

**DK – Denmark, Ballerup**  
Tel: +45 43 56 04 00  
parker.denmark@parker.com

**ES – Spain, Madrid**  
Tel: +34 902 33 00 01  
parker.spain@parker.com

**FI – Finland, Vantaa**  
Tel: +358 (0)20 753 2500  
parker.finland@parker.com

**FR – France, Contamine s/Arve**  
Tel: +33 (0)4 50 25 80 25  
parker.france@parker.com

**GR – Greece, Athens**  
Tel: +30 210 933 6450  
parker.greece@parker.com

**HK – Hong Kong**  
Tel: +852 2428 8008

**HU – Hungary, Budapest**  
Tel: +36 1 220 4155  
parker.hungary@parker.com

**IE – Ireland, Dublin**  
Tel: +353 (0)1 466 6370  
parker.ireland@parker.com

**IN – India, Mumbai**  
Tel: +91 22 6513 7081-85

**IT – Italy, Corsico (MI)**  
Tel: +39 02 45 19 21  
parker.italy@parker.com

**JP – Japan, Tokyo**  
Tel: +(81) 3 6408 3901

**KR – South Korea, Seoul**  
Tel: +82 2 559 0400

**KZ – Kazakhstan, Almaty**  
Tel: +7 7272 505 800  
parker.easteurope@parker.com

**LV – Latvia, Riga**  
Tel: +371 6 745 2601  
parker.latvia@parker.com

**MX – Mexico, Apodaca**  
Tel: +52 81 8156 6000

**MY – Malaysia, Shah Alam**  
Tel: +603-78490800

**NL – The Netherlands, Oldenzaal**  
Tel: +31 (0)541 585 000  
parker.nl@parker.com

**NO – Norway, Stavanger**  
Tel: +47 (0)51 826 300  
parker.norway@parker.com

**NZ – New Zealand, Mt Wellington**  
Tel: +64 9 574 1744

**PL – Poland, Warsaw**  
Tel: +48 (0)22 573 24 00  
parker.poland@parker.com

**PT – Portugal, Leca da Palmeira**  
Tel: +351 22 999 7360  
parker.portugal@parker.com

**RO – Romania, Bucharest**  
Tel: +40 21 252 1382  
parker.romania@parker.com

**RU – Russia, Moscow**  
Tel: +7 495 645-2156  
parker.russia@parker.com

**SE – Sweden, Spånga**  
Tel: +46 (0)8 59 79 50 00  
parker.sweden@parker.com

**SG – Singapore**  
Tel: +65 6887 6300

**SK – Slovakia, Banská Bystrica**  
Tel: +421 484 162 252  
parker.slovakia@parker.com

**SL – Slovenia, Novo Mesto**  
Tel: +386 7 337 6650  
parker.slovenia@parker.com

**TH – Thailand, Bangkok**  
Tel: +662 717 8140

**TR – Turkey, Istanbul**  
Tel: +90 216 4997081  
parker.turkey@parker.com

**TW – Taiwan, Taipei**  
Tel: +886 2 2298 8987

**UA – Ukraine, Kiev**  
Tel +380 44 494 2731  
parker.ukraine@parker.com

**UK – United Kingdom, Barnstaple**  
Tel: +44 (0)1271 31 31 31  
parker.uk@parker.com

**US – USA, Cleveland**  
Tel: +1 216 896 3000

**VE – Venezuela, Caracas**  
Tel: +58 212 238 5422

**ZA – South Africa, Kempton Park**  
Tel: +27 (0)11 961 0700  
parker.southafrica@parker.com

European Product Information Centre  
Free phone: 00 800 27 27 5374  
(from AT, BE, CH, CZ, DE, EE, ES, FI, FR, IE, IT, PT, SE, SK, UK)

**Parker Hannifin Manufacturing Ltd.**  
Instrumentation Products  
Division Europe  
Riverside Road,  
Pottington Business Park,  
Barnstaple, Devon, EX31 1NP  
United Kingdom  
Tel.: +44 (0) 1271 31 31 31  
Fax: +44 (0) 1271 37 36 36  
www.parker.com/ipd

**Parker Hannifin Corporation**  
Instrumentation Products Division  
1005 A Cleaner Way  
Huntsville, AL 358050  
Tel.: +1 (256) 881-2040  
Fax: +1 (256) 881-5072  
www.parker.com/ipdus



Фитинги, материалы и руководство по выбору трубной арматуры



## Фитинги, материалы и руководство по выбору трубной арматуры

Инструментальная арматура



aerospace  
climate control  
electromechanical  
filtration  
fluid & gas handling  
hydraulics  
pneumatics  
process control  
sealing & shielding

ENGINEERING YOUR SUCCESS.

# Содержание

Search for parkerIPDE on:



[www.ipde-innovations.com](http://www.ipde-innovations.com)

Стр. 3-6	Проблемы коррозии	
Стр. 7	Факты	
Стр. 8-12	Решения компании Parker	
Стр. 13-19	Определение марки трубы Parker	
Стр. 20-33	Supercase и материалы	
Стр. 34-106	Трубные фитинги A-LOK®/CPI™	
Стр. 107	Инструкция по монтажу и повторной сборке	
Стр. 108-134	Инструментальные трубные фитинги и фитинги ISO	
Стр. 135-141	Трубные фитинги высокого давления 10k	
Стр. 142-176	Фитинги Phastite®	
Стр. 177-203	Фитинги среднего давления MPI™	
Стр. 204-213	Трубные инструменты	
Стр. 214-217	Примечание	
Стр. 218-219	Предложение о продаже	

Для обслуживаемых нами заказчиков и рынков коррозия создает различие между безаварийной работой и дорогостоящими простоями.

### Что такое коррозия?

Согласно Национальной ассоциации инженеров-специалистов по коррозии (NACE), коррозия - это ухудшение свойств вещества (как правило, металла) вследствие реакции с его окружающей средой.

### Проблема коррозии

Прямой и косвенный экономический ущерб от коррозии охватывает следующее:

- Замена поврежденного оборудования
- Проектирование с излишним запасом на коррозию
- Профилактическое обслуживание
- Простои из-за отказов, вызванных коррозией
- Потеря или загрязнение производимой продукции (в пищевой промышленности)
- Снижение эффективности. Например, продукты коррозии уменьшают теплопередачу в теплообменниках
- Отказ смежного оборудования
- Здоровье и безопасность. Потери природных ресурсов, загрязнение и даже угроза жизни.



### Стоимость коррозии

Согласно общенациональному исследованию, проведенному в США, коррозия вызывает затраты в 276 миллиардов долларов в год. Эта сумма делится между различными отраслями промышленности следующим образом:



Использование правильных материалов и процессов поможет справиться с проблемами коррозии во всех обслуживаемых нами отраслях.

#### Равномерная коррозия

Равномерная или общая коррозия является наиболее классической формой коррозии, но не всегда наиболее важной с точки зрения стоимости и безопасности.

Последствиями равномерной коррозии являются уменьшение толщины металла за единицу времени

или более или менее равномерное отложение продуктов этой коррозии на поверхности металла.

Равномерную коррозию можно ограничить или предупредить соответствующим выбором материала или изменением рабочей среды, а также и другими решениями.



#### Электрохимическая коррозия

Электрохимическую коррозию можно просто определить, как явление, возникающее при контакте двух различных материалов в токопроводящей коррозионной среде.

Во многих случаях электрохимическая коррозия может приводить

к быстрому ухудшению свойств менее устойчивого к коррозии материала и к катастрофическому отказу.

Общепринятыми методами минимизации и предупреждения электрохимической коррозии являются выбор комбинации материалов, все составляющие которых одина-

ковы, или различных материалов, как можно ближе расположенных в соответствующем электрохимическом ряду, исключение неблагоприятного соотношения площадей поверхностей, использование защитных покрытий или контроль агрессивности окружающей среды.

> ПРЕДОСТЕРЕЖЕНИЕ: Старайтесь не использовать совместно трубы, фитинги или клапаны из разных сплавов.

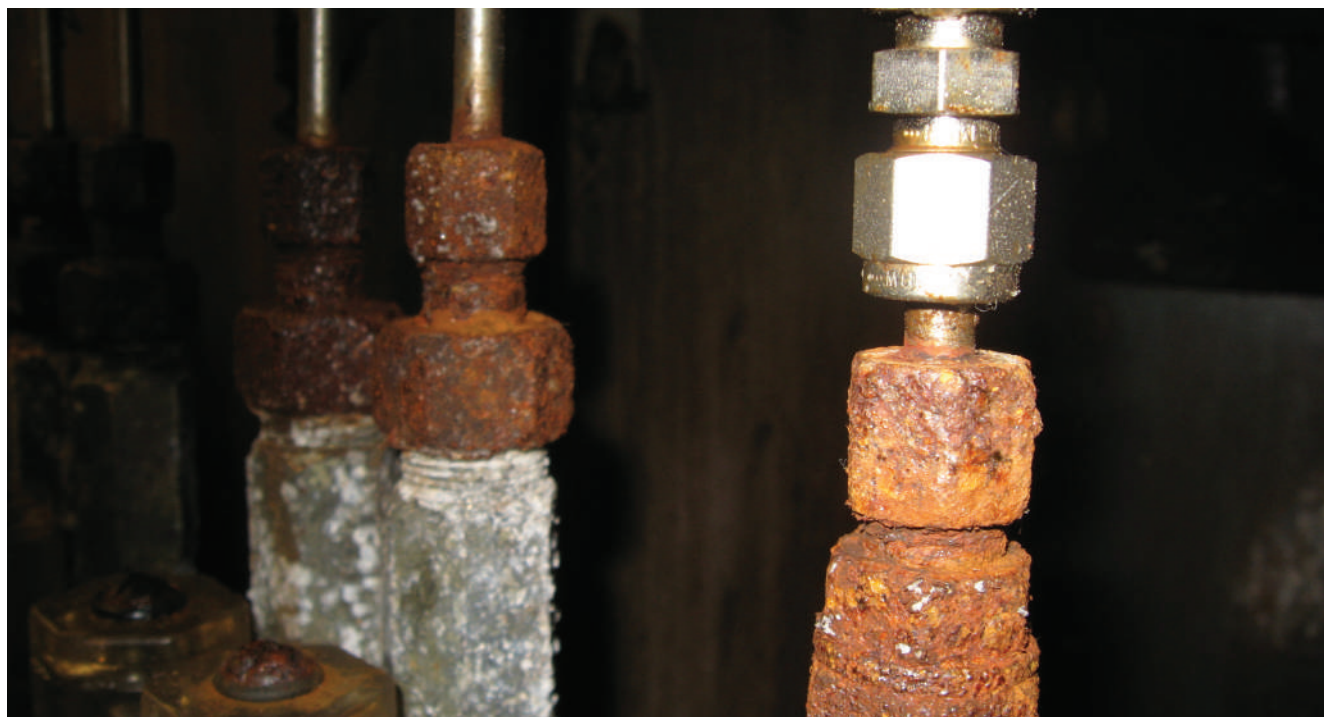

Электрохимическая реакция, создаваемая смешиванием разных материалов для корпуса и гайки.

### Щелевая коррозия

Щелевая коррозия - это электрохимический процесс окисления-восстановления, происходящий в сосредоточенном объеме неподвижного раствора, захваченного карманами, углами или покрытием (например, уплотнением, отложением песка, прокладкой или деталью крепления).

Щелевая коррозия значительно ускоряется, если в электролитическом растворе присутствуют ионы хлора, сульфида или бромида. По-

сле ее начала даже самые мягкие атмосферные условия становятся чрезвычайно агрессивными. Щелевая коррозия считается значительно более опасной, чем равномерная коррозия, так как ее скорость может быть в 100 раз выше.

Щелевая коррозия, в частности, встречается в сплавах, не создающих стабильной пассивной пленки. Классическим примером является нержавеющая сталь в присутствии концентрации ионов хлора от умеренной до высокой.

Щелевую коррозию можно ограничить или предупредить, используя сварные, а не болтовые или заклепочные соединения, проектируя установки с надежными дренажными системами и избегая застойных зон, используя моноблочные и высококачественные уплотнения или контролируя агрессивность электролита.



Щелевая коррозия в сопряжении трубы с держателем.



### Питтинговая коррозия

Для питтинга характерна локализованное действие в виде глубоких и узких отверстий, способных очень быстро проникать внутрь, оставляя остальную поверхность нетронутой. В компоненте могут образовываться многочисленные отверстия всего лишь за несколько дней без заметной потери веса всей конструкции.

Питтинговая коррозия наиболее агрессивна в растворах, содержащих ионы хлора, бромида или гипохлорита. Присутствие сульфидов и H<sub>2</sub>S также усиливает такой вид разрушающего воздействия. Нержавеющая сталь особенно чувствительна к питтинговой коррозии в морской воде.

Питтинговую коррозию можно уменьшить или предупредить, выбирая материалы, наиболее соответствующие условиям эксплуатации, исключая зоны застоя и отложения, снижая агрессивность рабочей среды или используя катодную защиту.

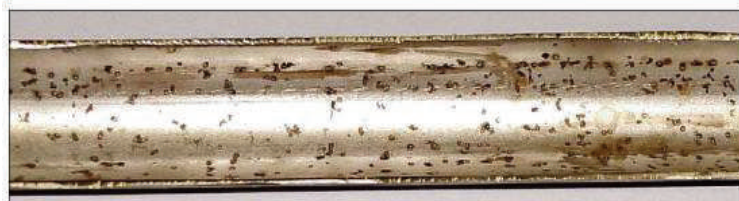

> **ПРЕДОСТЕРЕЖЕНИЕ:** Каждая партия стали 6Mo компании Parker испытывается на питтинговую коррозию согласно стандарту ASTM G48.

### Межкристаллитная коррозия

Межкристаллитная коррозия - это вид разрушающего воздействия, которое развивается преимущественно вдоль границ кристаллов и способно вызвать катастрофический отказ оборудования, особенно в присутствии растягивающего напряжения. При некоторых условиях, границы кристаллов могут подвергаться заметному разрушающему воздействию, в то время как остальной материал остается нетронутым. Сплав раздробляется

и теряет свои механические свойства. Этот вид коррозии возникает вследствие либо присутствия примесей в границах, либо местного избытка или недостатка одного или нескольких элементов сплава.

Межкристаллитная коррозия может встречаться во многих сплавах, но наиболее распространенным примером является межкристаллитная коррозия аустенитной нержавеющей стали, связанная с образованием недостатка карбида хрома вблизи границ в процессе «сенси-

билизирующей» термообработки или термического цикла.

Межкристаллитную коррозию можно предупредить, выбирая правильный материал, исключая дешевое оборудование, в котором материал, скорее всего, содержит примеси и прошел недостаточную термообработку, используя низкоуглеродные или стабилизированные марки при сварке или правильно применяя термообработку после сварки.

> **ПРЕДОСТЕРЕЖЕНИЕ:** Наша нержавеющая сталь способна пройти испытание на межкристаллитную коррозию по методу ASTM A262.

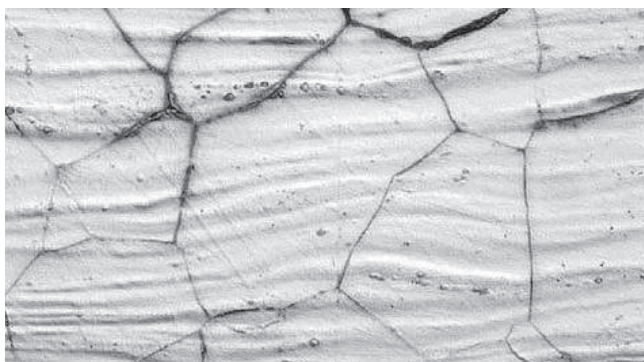

Межкристаллитная коррозия – Зона теплового воздействия (HAZ) – Сварной шов из нержавеющей стали в морской воде



Коррозионное растрескивание нержавеющей стали под нагрузкой в морской воде

### Коррозионное растрескивание под напряжением

Коррозионное растрескивание под напряжением (stress corrosion cracking - SCC) - это процесс, заключающийся в образовании трещин и их распространении, возможно, до полного разрушения компонента, вследствие комбинированного воздействия растягивающей механической нагрузки и коррозионной среды. Время, необходимое для разрушения детали при SCC может варьироваться от нескольких минут до нескольких лет.

Этот вид разрушающего воздействия обычно возникает в среде мало агрессивной или не агрессивной по отношению к данному метал-

лу или сплаву в отсутствии растягивающей нагрузки. Этот вид коррозии имеет первостепенное значение и создает постоянный риск для многочисленных промышленных установок с точки зрения безопасности и возможных экономических последствий. Ни один из сплавов промышленного производства не обладает полной устойчивостью к SCC.

Коррозии под напряжением можно избежать, выбирая материалы, не восприимчивые к конкретной коррозионной среде, и минимизировать, снижая напряжение или выполняя отжиг после изготовления и сварки, исключая напряжения поверхностей при механической обработке и контролируя коррозионную среду.

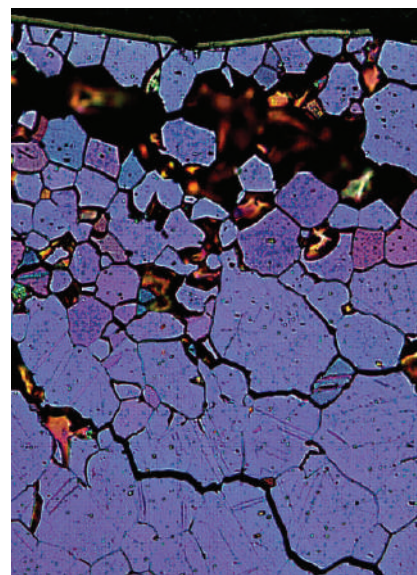

> **ПРЕДОСТЕРЕЖЕНИЕ:** Не ищите кратчайший путь. Выберите наилучший материал для более безопасного и экономичного применения.

# Факты

Ниже перечислены наиболее распространенные факторы, которые могут иметь значительное влияние с точки зрения коррозии:

- **Выбор материалов:**
  - Окружающая среда
  - Механические свойства
  - Наличие конструкционных и испытательных данных
  - Стоимость
  - Доступность
  - Ремонтопригодность
  - Совместимость с другими компонентами
  - Надежность
  - Внешний вид
- **Параметры процесса:**
  - Химические характеристики среды
  - Температура
  - Скорость
  - Давление
- **Конструктивные параметры:**
  - Слив, сварка и т.д.
- **Разнородные металлы**
- **Наличие контактных щелей**
- **Припуск на коррозию**
- **Срок службы**
- **Требования к обслуживанию и проверке**

## Некоторые цифры о коррозии

Промышленное значение определенных проблем коррозии было выявлено многих исследованиях. В следующей круговой диаграмме обобщены результаты исследований 363 отказов из-за коррозии в крупной компании по химической обработке. Питтинг по важности находится на втором месте после общей коррозии и перед коррозионным растрескиванием под напряжением (SCC), которое часто также инициируется питтингом.

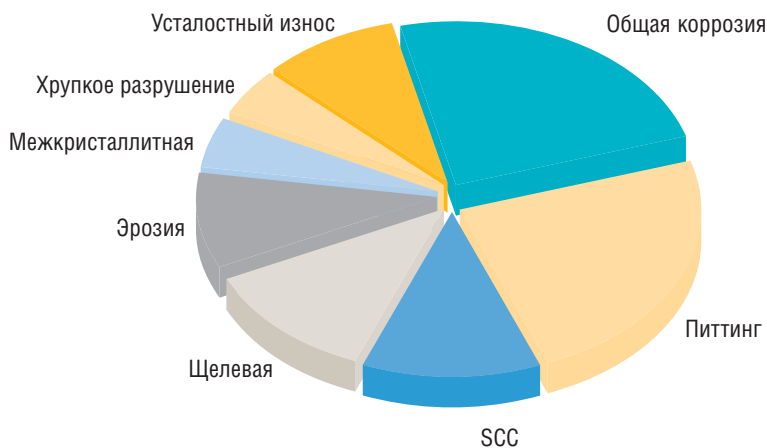

## Влияние высокосернистого газа и стандарт NACE MR0175

Сероводород ( $H_2S$ ) - это бесцветный, воспламеняющийся и чрезвычайно опасный газ. В естественных условиях встречается в сырой нефти, природном газе и горячих источниках. Кроме того, сероводород вырабатывается при бактериальном разложении органических материалов и отходов жизнедеятельности человека и животных (например, в системах канализации). К промышленной деятельности, способной создавать этот газ, относятся бурение на нефть/природный газ и их переработка, обработка сточных вод, коксовые печи, кожевенные фабрики и целлюлозно-бумажные комбинаты. Сероводород также может существовать в виде сжиженного газа.

При растворении в воде  $H_2S$  образует слабую кислоту с чрезвычайно коррозионными свойствами, особенно для стали, когда продукты коррозии железа, сульфид и атомарный водород

могут проникать в сталь, придавая ей хрупкость. Под воздействием приложенных напряжений за очень короткое время может развиваться растрескивание, вызывая отказ оборудования и, возможно, причиняя вред здоровью людей и окружающей среде. Этот тип отказа известен как сульфидное коррозионное растрескивание под напряжением (sulphide stress corrosion cracking, SSCC), и в истории насчитывается множество случаев таких типов отказов.

NACE MR 0175/ISO 15156 является стандартом на материалы, выпущенным Национальной ассоциацией инженеров-специалистов по коррозии. Он предназначен для оценки пригодности материалов для оборудования нефтяных месторождений, в котором сульфидное коррозионное растрескивание под напряжением может создавать риск в сероводородной (кислой) среде. В этом документе из 3

частей приведены требования и рекомендации для выбора и квалификации углеродистых и низколегированных сталей, коррозионно-стойких сплавов и других сплавов для применения в оборудовании, используемом при добыче нефти и природного газа и в газоперерабатывающих комплексах в средах с содержанием  $H_2S$ , отказ которого может создать риск здоровью и безопасности населения и персонала или угрозу окружающей среде. Он может применяться для предупреждения дорогостоящего повреждения самого оборудования.

Подразделение КИП компании Parker может предложить весь ассортимент материалов, отвечающих металлургическим требованиям NACE MR0175 в выбранных диапазонах. Более подробную информацию можно получить у нас.

# Решение

**Борьба с коррозией не происходит сама по себе. Ее необходимо планировать. Мы поможем найти лучшее решение для Вашей системы.**



По мере того, как общемировой поиск нефти и газа, энергетика или химическое производство обращаются к более трудным задачам применения, встречается все больше ситуаций, в которых присутствуют коррозионные среды и продукты коррозии. Во многих таких случаях часто имеется значительное количество сероводорода, углекислого газа, соляного раствора или опасных химикатов, среди прочего, и их высокая коррозионность вместе с неправильными решениями, принятыми на стадии проектирования, часто приводит к катастрофическому отказу и не поддающимся оценке людским,

экологическим и экономическим потерям. В большинстве случаев, этих ситуаций можно было бы избежать, правильно анализируя конкретные рабочие параметры и проектируя наиболее соответствующее оборудование.

Кроме того, необходимо учитывать и другие факторы, такие как высокое давление и температуру или неблагоприятная окружающая среда. Потребности в более высокой производительности или более сложных процессах наряду с изменением климата и новыми экологическими нормативами могут усложнить процедуру выбора

материалов и, в результате, рабочие характеристики и соответствие системы заданным параметрам. В таких условиях материалы могут обеспечить надежную и экономичную альтернативу традиционным методам борьбы с коррозией.

Процедура выбора материалов иногда может оказаться сложной и, как правило, включать несколько факторов, такие как высокие требования к прочности, рабочую температуру, высокую коррозионную устойчивость, доступность и стоимость.

## Совместимость материалов

Наиболее важным фактором при выборе соответствующих трубопроводов для любого применения является совместимость материала трубопроводов с содержащейся в них рабочей средой.

Следует также учитывать максимальную и минимальную рабочую температуру для различных материалов трубопроводов.

С учетом характеристик теплового расширения и химической устойчивости инструментальные фитинги Parker предназначены для работы с аналогичными материалами.

Смешивать материалы настоятельно не рекомендуется. В общем случае, разнородные материалы при контакте расположены к электрохимической коррозии.

Более того, разные материалы имеют разные уровни твердости и могут отрицательно воздействовать на надежность уплотнений трубопроводов.



# Ассортимент материалов для борьбы с коррозией

Наш послужной список в выборе материалов является результатом многолетнего опыта успешного применения во всем мире.

## Ассортимент материалов

Parker предлагает самый широкий на рынке ассортимент сплавов. Этот ассортимент охватывает диапазон от стандартных марок стали до высоконикелевых сплавов и титана для применений с самыми высокими требованиями. В приведенной ниже таблице описывается стандартный ассортимент материалов для семейства изделий. Другие сплавы могут быть заказаны по запросу.

	Фитинги A-LOK®	Фитинги MPI™	Фитинги SPI™	Фитинги Phastite®	Клапаны	Мани-фольды	Фланцевые изделия
Латунь	Да	Нет	Да	Нет	Да	Нет	Нет
Углеродистая сталь	Нет	Нет	Да	Нет	Да	Нет	Да
Нержавеющая сталь 316/316L	Да	Да	Да	Да	Да	Да	Да
Дуплексная сталь	Нет	Нет	Нет	Да*	Да	Да	Да
Супердуплексная сталь	Нет	Нет	Нет	Да	Нет	Да	Да
Супераустенитная 6Mo	Да	Нет	Да	Да	Да	Да	Да
Монель 400	Да	Нет	Да	Нет	Да	Да	Да
Сплав 825	Да	Нет	Нет	Да	Да	Да	Да
Сплав 625	Да	Нет	Нет	Да	Да	Да	Да
Сплав C-276	Да	Нет	Да	Да*	Да	Да	Да
Титан	Да	Нет	Да	Нет	Да	Да	Да

\*Обращайтесь к нам за более подробными сведениями.

## Параметры, которые следует учитывать при выборе материалов

При выборе любого оборудования следует учитывать следующие основные параметры:

- Рабочие условия, включая температуру, давление и содержащуюся рабочую среду
- Экологическое законодательство и внутренние нормативы
- Стоимость
- Доступность
- Срок поставки
- Ожидаемый срок службы оборудования
- Безопасность

С точки зрения материалов, критерии выбора обычно сводятся к нескольким из следующих параметров:

- Механические свойства
- Коррозионная устойчивость к рабочей и окружающей среде
- Диапазон рабочих температур
- Стоимость
- Доступность по запросу

Хотя механизм коррозии очень сложен, действительный контроль большинства коррозионных реакций может осуществляться посредством применения относительно простых подходов. И действительно, Комитет по коррозии и защите сделал заключение, что "улучшение распространения существующих знаний" было наиболее важным и единственным фактором, который был бы фундаментальным в снижении огромных расходов на коррозию в Великобритании.\*

\* Отчет Комитета по коррозии и защите, Министерство торговли и промышленности, Издательская служба Ее Королевского Величества. (1971)

# Руководство по быстрому выбору материалов для общепромышленного применения

На следующей диаграмме классифицируется наш ассортимент материалов с позиций механической прочности и устойчивости к общей коррозии, и она рекомендуется в качестве базового инструмента и руководства на раннем этапе проектирования. Значения, приведенные для определенных параметров, не являются абсолютными, и их следует использовать только для справки. Каждое применение необходимо оценивать тщательно и индивидуально, поскольку приведенные ниже правила не могут применяться в каждом случае.

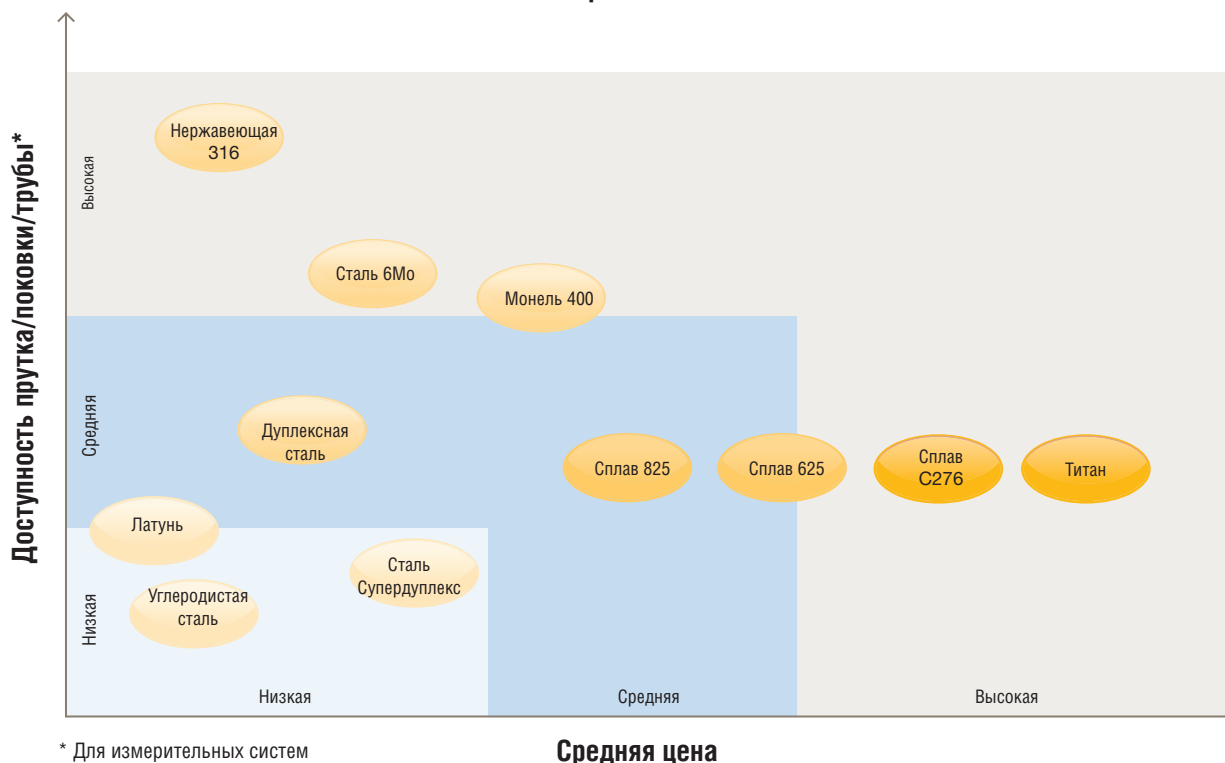
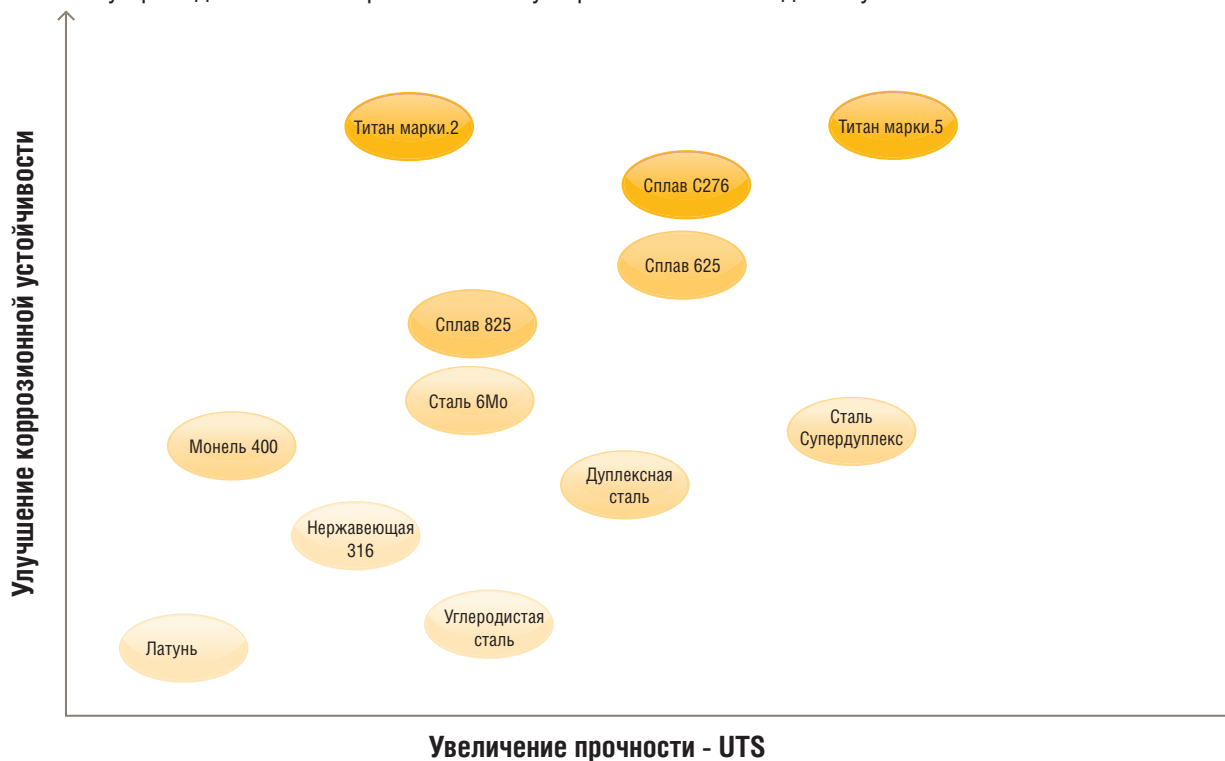

\* Для измерительных систем

# Анализ стоимости

Подумайте о стоимости замены оборудования, амортизации, повторной квалификации новых систем, простоях или снижении производительности, штрафах или людских и экологических потерях. Избегайте дешевого оборудования. Вложения в более дорогой материал сегодня может оказаться более дешевым и беспроблемным решением в среднесрочной и долгосрочной перспективе.

Parker Hannifin выполняла испытания на коррозионное растрескивание под напряжением согласно ASTM G36, проводимые независимой организацией, с целью определить время до отказа супер аустенитной стали 6Mo (UNS S31254) и стандартной нержавеющей стали 316/L (UNS S31600/03) в совершенно одинаковых условиях. Результаты показали, что для марки 6Mo потребовалось в 3 раза

больше времени до разрушения, чем для марки 316.

Применимо к эксплуатации эти результаты соответствуют тому, что ожидаемый срок службы для 6Mo будет в три раза больше, чем для 316 в одинаковых условиях, будет снижена утечка, простои, и безопасность увеличится более чем на 60%.

Пример типичной установки и связанной с ней стоимости жизненного цикла:

		Вариант материалов А: Нержавеющая сталь 316	Вариант материалов В: Супераустенитная 6Mo
Исходная установка	8 000 метров трубки 1/2" x 0.065"	7 долл./м	23 долл./м
	1 500 фитингов 1/2" x прямой формы	15 долл./шт	40 долл./шт
	Расчетный параметр	Срок службы 5 лет	Срок службы 15 лет
Через 5 лет	Замена труб и фитингов**	Трубка: 7 долл./м Фитинг: 15 долл./шт	\$0
	Трудозатраты, человеко-часы	40 человеко-часов на 300 метров	\$0
		80 долл./человеко-час	\$0
Через 10 лет	Замена трубки и фитингов**	Трубка: 7 долл./м Фитинг: 15 долл./шт	\$0
	Трудозатраты, человеко-часы	40 человеко-часов на 300 метров	\$0
		80 долл./человеко-час	\$0
ИТОГО		406 380 долл. США	244 000 долл. США

\*\* Цифры без повышения стоимости материалов

На 40% дешевле

# Контрольный перечень параметров проектирования

Ниже приведены некоторые базовые правила, основанные на наших всесторонних знаниях и опыте, полученных в общемировом масштабе:

- Подумайте об экономичности, безопасности и надежности
- Дешевый вариант сегодня обычно выражается в высокой стоимости владения завтра
- По возможности не смешивайте трубки, фитинги или клапаны из разных сплавов
- Используйте 6Mo для лучшей устойчивости к питтинговой/целевой коррозии
- Используйте супердуплексную сталь, прочную на растяжение
- Используйте наш ассортимент нестандартных материалов для систем с высокими требованиями и соответствия стандартам NACE

Мы поможем найти лучшее решение для Вашей системы. Начните думать **глубже, быстрее, чище и безопаснее.**



Для успешной и продолжительной эксплуатации без коррозии обеспечьте на этапе проектирования отметку следующих параметров:

✓	Рабочие условия, включая температуру, давление и содержащуюся рабочую среду
✓	Окружающая среда
✓	Законодательство и внутренние нормативы
✓	Стоимость
✓	Доступность
✓	Срок поставки
✓	Ожидаемый срок службы оборудования
✓	Безопасность

# Определение марки трубки Parker

В любой системе КИП одним из первых шагов для обеспечения безопасности и надежности является выбор правильных трубок для технологического процесса.

Инструментальные трубные фитинги Parker были разработаны для использования в широком спектре систем с самыми высокими требованиями к рабочим характеристикам изделий.

Хотя инструментальные трубные фитинги Parker были сконструированы и изготовлены, чтобы постоянно соответствовать этому уровню надежности, целостность системы не будет полной без учета критически важного звена, **трубопроводов**.

Поскольку на проектировщике/пользователе системы лежит ответственность за правильное определение материалов и трубок с целью гарантировать целостность системы, то эта брошюра предназначена помочь проектировщику правильно выбрать и заказать качественные трубки и детализирует совместимость выбираемых трубок с фитингами Parker.

Правильный выбор и монтаж трубок, по нашему мнению, являются ключевыми составляющими в создании герметичных и надежных трубопроводных систем.

При проектировании герметичных систем и заказе трубок для использования с трубными фитингами Parker необходимо учитывать следующие параметры:

- Твердость материала трубки
- Толщина стенки трубки
- Чистота обработки поверхности трубки
- Совместимость материала

## Твердость материала трубки:

Помните, что инструментальные трубные фитинги Parker предназначены для работы в определенных диапазонах твердости. Фитинги сконструированы так, чтобы разность твердости между трубкой и фитингом была оптимальной для надежной и безаварийной эксплуатации. Информацию о конкретных значениях нашего набора сплавов и о совместимости выбираемых

труб с нашими фитингами ALOK/CPI см. в таблицах допустимого рабочего давления (1-14) на страницах 22-31. Как правило, трубки должны допускать изгиб и развальцовку.

**Толщина стенки трубки:** Правильная толщина стенки трубки необходима для соответствия запасам прочности в отношении желаемого рабочего давления.

Чистота обработки поверхности трубки: Исходя из лучшего практического опыта следует контролировать чистоту обработки поверхности и прямолинейность трубок.

Всегда выбирайте трубки без видимых следов прокатки или царапин на поверхности. Если возможно, отрежьте нежелательные участки. Такие «глубокие» царапины могут вызывать утечку при попытках герметизации газов, таких как аргон, азот или гелий. Кроме того, трубопроводы должны быть в разумных пределах прямыми, с гладкими концами и без заусенцев или других дефектов.

\* Относительно материалов, не включенных в данную брошюру, обращайтесь непосредственно к нам

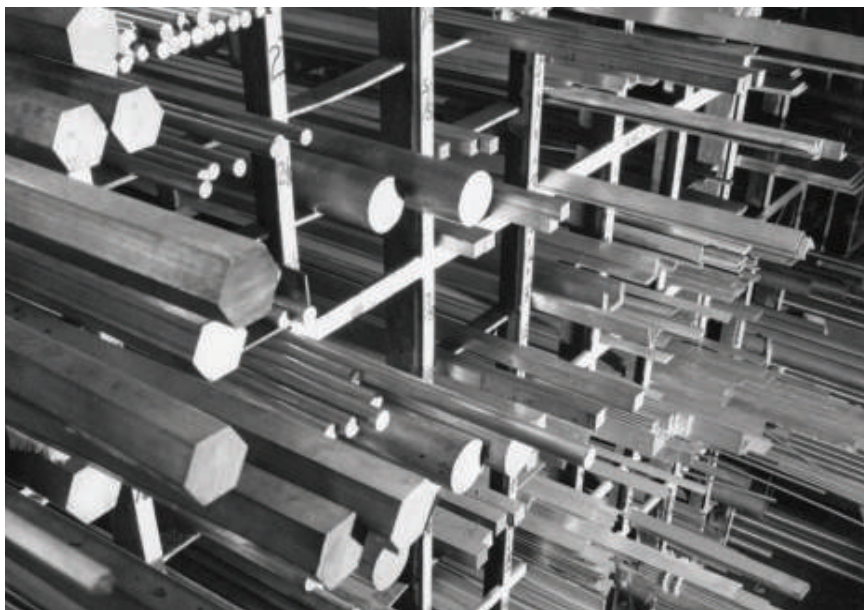

Фотография дешевого изделия. Коррозионное повреждение, созданное низкокачественным процессом закалки заднего уплотнительного кольца.

# Заказной номер трубки

Ниже перечислены некоторые из наших широко распространенных требований к трубкам, мы также можем поставить трубки из Супер Дуплекса, 625, 825 и титана

Описание	Единица измерения	Материал	Заказной номер IPDE	Описание	Единица измерения	Материал	Заказной номер IPDE
1/4" OD x .028"	метр. тонна	316/316L	TUBE-316-1/4 OD X .028	6 мм OD x 1.0	метр. тонна	316/316L	TUBE-316-6MMOD X 1.0
1/4" OD x .035"	метр. тонна	316/316L	TUBE-316-1/4 OD X .035	6 мм OD x 1.5	метр. тонна	316/316L	TUBE-316-6MMOD X 1.5
1/4" OD x .049"	метр. тонна	316/316L	TUBE-316-1/4 OD X .049	8 мм OD x 1.0	метр. тонна	316/316L	TUBE-316-8MMOD X 1.0
1/4" OD x .065"	метр. тонна	316/316L	TUBE-316-1/4 OD X .065	8 мм OD x 1.5	метр. тонна	316/316L	TUBE-316-8MMOD X 1.5
5/16" OD x 0.035"	метр. тонна	316/316L	TUBE-316-5/16 OD X .035	10 мм OD x 1.0	метр. тонна	316/316L	TUBE-316-10MMOD X 1.0
5/16" OD x 0.049"	метр. тонна	316/316L	TUBE-316-5/16 OD X .049	10 мм OD x 1.5	метр. тонна	316/316L	TUBE-316-10MMOD X 1.5
5/16" OD x 0.065"	метр. тонна	316/316L	TUBE-316-5/16 OD X .065	10 мм OD x 2.0	метр. тонна	316/316L	TUBE-316-10MMOD X 2.0
3/8" OD x .028"	метр. тонна	316/316L	TUBE-316-3/8 OD X .028	12 мм OD x 1.0	метр. тонна	316/316L	TUBE-316-12MMOD X 1.0
3/8" OD x .035"	метр. тонна	316/316L	TUBE-316-3/8 OD X .035	12 мм OD x 1.5	метр. тонна	316/316L	TUBE-316-12MMOD X 1.5
3/8" OD x .049"	метр. тонна	316/316L	TUBE-316-3/8 OD X .049	12 мм OD x 2.0	метр. тонна	316/316L	TUBE-316-12MMOD X 2.0
3/8" OD x .065"	метр. тонна	316/316L	TUBE-316-3/8 OD X .065	16 мм OD x 1.0	метр. тонна	316/316L	TUBE-316-16MMOD X 1.0
1/2" OD x .035"	метр. тонна	316/316L	TUBE-316-1/2 OD X .035	16 мм OD x 1.5	метр. тонна	316/316L	TUBE-316-16MMOD X 1.5
1/2" OD x .049"	метр. тонна	316/316L	TUBE-316-1/2 OD X .049	16 мм OD x 2.0	метр. тонна	316/316L	TUBE-316-16MMOD X 2.0
1/2" OD x .065"	метр. тонна	316/316L	TUBE-316-1/2 OD X .065	18 мм OD x 1.0	метр. тонна	316/316L	TUBE-316-18MMOD X 1.0
1/2" OD x .083"	метр. тонна	316/316L	TUBE-316-1/2 OD X .083	18 мм OD x 1.5	метр. тонна	316/316L	TUBE-316-18MMOD X 1.5
5/8" OD x 0.035"	метр. тонна	316/316L	TUBE-316-5/8 OD X .035	18 мм OD x 2.0	метр. тонна	316/316L	TUBE-316-18MMOD X 2.0
5/8" OD x .049"	метр. тонна	316/316L	TUBE-316-5/8 OD X .049	20 мм OD x 2.0	метр. тонна	316/316L	TUBE-316-20MMOD X 2.0
5/8" OD x .065"	метр. тонна	316/316L	TUBE-316-5/8 OD X .065	22 мм OD x 2.0	метр. тонна	316/316L	TUBE-316-22MMOD X 2.0
5/8" OD x .083"	метр. тонна	316/316L	TUBE-316-5/8 OD X .083	25 мм OD x 2.0	метр. тонна	316/316L	TUBE-316-25MMOD X 2.0
5/8" OD x 0.095"	метр. тонна	316/316L	TUBE-316-5/8 OD X .095	25 мм OD x 2.5	метр. тонна	316/316L	TUBE-316-25MMOD X 2.5
5/8" OD x 0.120"	метр. тонна	316/316L	TUBE-316-5/8 OD X .120	1/4" OD x 0.36"	метр. тонна	6Mo	TUBE-6MO-1/4 OD X 0.036
3/4" OD x 0.035"	метр. тонна	316/316L	TUBE-316-3/4 OD X .035	1/2" OD x 0.49"	метр. тонна	6Mo	TUBE-6MO-1/2 OD X 0.049
3/4" OD x .049"	метр. тонна	316/316L	TUBE-316-3/4 OD X .049	1/2" OD x 0.65"	метр. тонна	6Mo	TUBE-6MO-1/2 OD X .065
3/4" OD x .065"	метр. тонна	316/316L	TUBE-316-3/4 OD X .065	3/8" OD x 0.49"	метр. тонна	6Mo	TUBE-6MO-3/8 OD X 0.049
3/4" OD x 0.083"	метр. тонна	316/316L	TUBE-316-3/4 OD X .083	3/8" OD x 0.65"	метр. тонна	6Mo	TUBE-6MO-3/8 OD X .065
3/4" OD x 0.095"	метр. тонна	316/316L	TUBE-316-3/4 OD X .095	1" OD x .125"	метр. тонна	6Mo	TUBE-6MO-1 OD X .125
3/4" OD x 0.109"	метр. тонна	316/316L	TUBE-316-3/4 OD X .109	6 мм OD x 1.0	метр. тонна	6Mo	TUBE-6MO-6MMOD X 1.0
3/4" OD x 0.120"	метр. тонна	316/316L	TUBE-316-3/4 OD X .120	8 мм OD x 1.0	метр. тонна	6Mo	TUBE-6MO-8MMOD X 1.0
7/8" OD x 0.049"	метр. тонна	316/316L	TUBE-316-7/8"OD X .049"	10 мм OD x 1.0	метр. тонна	6Mo	TUBE-6MO-10MMOD X 1.0
7/8" OD x 0.065"	метр. тонна	316/316L	TUBE-316-7/8"OD X .065"	10 мм OD x 1.5	метр. тонна	6Mo	TUBE-6MO-10MMOD X 1.5
7/8" OD x 0.083"	метр. тонна	316/316L	TUBE-316-7/8"OD X .083"	12 мм OD x 1.5	метр. тонна	6Mo	TUBE-6MO-12MMOD X 1.5
7/8" OD x 0.109"	метр. тонна	316/316L	TUBE-316-7/8"OD X .109"	20 мм OD x 2.0	метр. тонна	6Mo	TUBE-6MO-20MMOD X 2.0
1" OD x 0.035"	метр. тонна	316/316L	TUBE-316-1 OD X .035	25 мм OD x 2.0	метр. тонна	6Mo	TUBE-6MO-25MMOD X 2.0
1" OD x 0.049"	метр. тонна	316/316L	TUBE-316-1 OD X .049	1/4" OD x 0.65"	метр. тонна	Monel 400	TUBE-M400-1/4 X .065
1" OD x 0.065"	метр. тонна	316/316L	TUBE-316-1 OD X .065	1/2" OD x 0.48"	метр. тонна	Monel 400	TUBE-M400-1/2 OD X .048
1" OD x .083"	метр. тонна	316/316L	TUBE-316-1 OD X .083	1/2" OD x 0.83	метр. тонна	Monel 400	TUBE-M400-1/2 OD X .083
1" OD X 0.095"	метр. тонна	316/316L	TUBE-316-1 OD X .095	12 мм x 1.5	метр. тонна	Monel 400	TUBE-M400-12MM X 1.5
1" OD X 0.109"	метр. тонна	316/316L	TUBE-316-1 OD X .109				

\*Примечание: Нестандартные размеры поставляются по заявке

# Обучение

## Правильная трубка + Правильный фитинг + Монтажник, обученный в Parker = Решение с высокой целостностью

Подразделение IPDE сообщает о начале проведения своих новых курсов Small Bore Expert (SBEx).

Этот курс разработан для обновления и замены нашей лидирующей в отрасли программы Safety at Work и обеспечивает материал для инженеров на местах эксплуатации.

Он имеет следующие преимущества над существующей программой:

- Расширенные знания о системах с трубами малого диаметра
- Улучшенное ознакомление с изделиями
- Повышение навыков и уверенности в работе с системами труб малого диаметра

Назначенный Вами инструктор может обеспечить инженерам следующие улучшения:

- Более глубокое понимание своих систем и методов монтажа
- Повышение безопасности и целостности своих систем с трубами малого диаметра
- Общее повышение целостности имущества

Что получает Инструктор?

- 5 дней обучения, включая:
- Полный комплект, содержащий:
  - Гаечные ключи
  - Трубогибы
  - Труборезы
  - Инструмент для удаления заусенцев
  - Захваты для тисков
  - Образцы фитингов
  - Одежду с рекламой
  - Оплата лицензии

Это будет единственным лицензируемым и сертифицируемым курсом обучения, который мы будем проводить с нашей поддержкой. Что еще Вы получите?

- Доступ к единственному сертифицируемому курсу обучения IPDE

Каждый индивидуальный комплект фитингов содержит инструкции по монтажу, соответствующие большинству ситуаций. Тем не менее, настоятельно рекомендуется уделить внимание содержимому книги Parker Instrument Tube Fitting Installation Mini A-lok, и посещение курса обучения Parker Certified Installer SBEx 'Small Bore Expert' Training также окажется очень полезным и он рекомендуется дополнительно.



## Наше заявление о материалах

Нашим главным подходом является создание надежного, эффективно-го, экономичного оборудования для планируемого использования. Мы всегда стремимся к самому высокому качеству наших конструкций, выбираемых материалов и применяемых нами процессов изготовления. Все наши материалы поступают из самых престижных заводов Европы и Северной Америки, полностью прослеживаются по источнику происхождения и не содержат ртути и радиоактивных материалов. Мы хотим добавлять ценность к каждому создаваемому нами компоненту и делаем все обслуживаемые нами системы **умнее, быстрее, чище и безопаснее.**

Благодаря их универсальности, надежности и превосходной коррозионной стойкости, ассортимент обычно предлагаемых нами сплавов и оборудования удовлетворяет потребности всех сегментов рынка, включая нефтегазовую отрасль, химическую и нефтехимическую переработку, контроль загрязнения окружающей среды, судостроение или целлюлозно-бумажную отрасль, среди прочего.

Тем не менее, для уникальных требований некоторых проектов часто необходимы специальные подходы. Подразделение Parker Instrumentation понимает такие потребности и располагает техническими знаниями и опытом, чтобы помочь нашим заказчикам найти лучшие решения для их систем и удовлетворить самые высокие требования.



**Вместе мы можем** создавать инновационные решения, гарантирующие Вам успех.



## Газовые системы

Особо тщательно необходимо выбирать трубки для газовых систем. Для получения газонепроницаемого уплотнения в инструментальных фитингах уплотнительные кольца должны герметизировать любые дефекты поверхности.

Это выполняется с помощью уплотнительных колец, проникающих в поверхность трубки. Проникновения можно добиться только, если трубка обеспечивает радиальное сопротивление, и материал трубки мягче, чем уплотнительные кольца.

Такое сопротивление создают толстостенные трубки. В Таблицах 1-14 (таблицы давлений от нержавеющей стали до титана на страницах с 22 по 31) указана

минимально допустимая толщина стенки для различных материалов в газовых системах.

Расчетные значения, окрашенные темно-синим цветом, соответствуют комбинациям диаметра и толщины стенки, не пригодным для газовых систем.

Допустимая твердость трубок общего применения приведена в Таблицах 1-14. Для большинства систем, особенно с большими диаметрами и толщинами, лучшие результаты достигаются при использовании трубок с твердостью значительно более низкой, чем эта максимальная твердость.

Например, для нержавеющей стали желательна твердость 80 HRB.



## Перемещение и подготовка трубок

После правильного выбора и заказа трубок важным является их перемещение. От склада получения и до места монтажа, необходимо проявлять особую осторожность для предотвращения царапин, заусенцев и других повреждений трубок.

Это особенно важно для газовых систем. Газы с низкой плотностью, такие как гелий и аргон, не могут быть герметизированы в поврежденных трубках.

Исключите волочение трубок по любым поверхностям, таким как платформа грузовика, полка или складской стеллаж, пол и(или) грунт любого цеха или стройплощадки. Это важно для трубок из любого материала. Кроме царапин, неправильное перемещение может нарушить круглость трубок.

Некруглая трубка не будет сопрягаться с внутренним диаметром уплотнительного кольца или отверстия корпуса фитинга, что приведет к утечке.

Для обеспечения безаварийности систем также важна подготовка концов трубок. Следует учитывать следующие важные пункты:

- Всегда перемещайте трубки с осторожностью
- Отрезайте конец трубки либо труборезом, либо ножовкой
- Снимайте заусенцы с конца трубки
- Очищайте конец трубки

## Рекомендации по заказу трубок:

Необходимо внимательно заказывать трубки для использования с инструментальными фитингами Parker, чтобы обеспечить адекватное качество для хорошей работы. В каждом заказе на покупку необходимо указывать номинальный наружный диаметр и толщину стенки материала. Заказ по спецификациям ASTM гарантирует, что трубки будут в строгих пределах по размерам, физическим и химическим характеристикам. Также пользователь может добавить более строгие требования. Трубки следует заказывать без царапин и пригодными к изгибу и развальцовке.

### Пример:

Заказ на покупку, отвечающий вышеизложенным критериям, выглядел бы следующим образом:

“Трубка 1/2 x 0,049 из нержавеющей стали 316, бесшовная, согласно ASTM A-269. Полностью отожженная, с твердостью 80 HRB или ниже. Должна быть пригодной к изгибанию и развальцовке; не допускаются царапины и дефекты поверхности.”

## Таблицы допустимого рабочего давления

### Давление системы

Рабочее давление системы является еще одним важным фактором в определении типа и, что более важно, размера используемой трубки. В общем случае, установки высокого давления требуют более прочных материалов. Так, могут быть использованы толстостенные и более мягкие трубки, если существует химическая совместимость с рабочей средой. Тем не менее, материалы более высокой прочности, такие как Сплав 625, позволяют применять более тонкие трубки без снижения предельных расчетных параметров системы. В любом случае, трубные фитинги в сборе не следует подвергать давлению, превышающему рекомендуемое рабочее давление.

В следующих таблицах (1-14) для разных материалов приводятся рекомендуемые значения максимального рабочего давления для различных размеров трубок в комбинации с фитингами Parker A-LOK®/CPI™. Допустимые значения диаметра и толщины стенки трубки соответствуют указанному расчетному значению. Комбинации, не имеющие расчетного давления, в настоящее время не рекомендуются для использования с инструментальными фитингами. Для более высокого давления см. Ассортимент Фитингов среднего давления или Фитингов Phastite компании Parker.

В Таблице 15 перечислены понижающие коэффициенты, которые следует применять к значениям рабочего давления, приведенным в Таблицах 1-14, для условий повышенной температуры. Просто найдите правильный коэффициент в Таблице 15 и умножьте его на соответствующее значение в Таблицах 1-14 для рабочего давления при повышенной температуре.

Таблица 15 Понижающие коэффициенты для повышенной температуры								
Температура		Материал трубки						
°F	°C	Нержавеющая сталь 316/316L*	6Mo	Сплав 400	Сплав 625	Сплав 825	Сплав C276	Титан марки 2
100	38	1	1	1	1	1	1	1
200	93	1	1	0.88	0.93	0.92	0.91	0.87
300	149	1	0.95	0.81	0.88	0.87	0.84	0.72
400	204	0.97	0.9	0.79	0.85	0.83	0.78	0.62
500	260	0.9	0.87	0.79	0.82	0.79	0.73	0.53
600	315	0.85	0.86	0.79	0.79	0.76	0.69	0.45
700	371	0.82	0.84	0.78	0.77	0.74	0.65	--
800	426	0.8	--	0.76	0.75	0.73	0.63	--
900	482	0.78	--	0.43	0.74	--	0.61	--
1000	537	0.77	--	--	0.73	--	0.6	--
1100	593	0.62	--	--	0.73	--	--	--
1200	649	0.37	--	--	0.72	--	--	--

\* Марки с двойной сертификацией, такие как 316/316L, имеют минимально требуемые химические и механические свойства для обеих марок сплавов.

### Пример:

Трубка 316 из нержавеющей стали, бесшовная, 1/2 дюйма x 0,049 дюйма толщины стенки для 100 °F

- Допустимое рабочее давление при комнатной температуре (до 100 °F) равно 2800 psi (См. Таблицу 1)
- Коэффициент повышенной температуры для нержавеющей стали 316 равен 0,77 при 1000 °F (См. Таблицу 15)
- Допустимое рабочее давление для трубки из нержавеющей стали 316 с размерами 1/2 дюйма x 0,049 дюйма (стенка) при 1000 °F тогда равно: 2800 psi x 0,77 = 2156 psi

Приведенные цифры и таблицы являются только справочными. Всегда следует учитывать действующие нормативы и отраслевые методы при проектировании систем, работающих под давлением.

- Все рабочие давления были вычислены согласно рекомендациям, содержащимся в Нормах и Правилах по трубопроводам химических заводов и НПЗ ASME B31.3 и Нормах и Правилах по энергетическим трубопроводам ASME B31.1, и были проверены на точность всесторонними испытаниями изделий. В вычислениях использовалось значение безопасного напряжения, включая запас прочности 4:1.
- Все вычисления основаны на максимальном наружном диаметре и минимальной толщине стенки.
- Все рабочие давления применимы при температуре окружающей среды (72°F или 22°C).

### ОБРАТИТЕ ВНИМАНИЕ!

- Все трубные фитинги Parker A-LOK®/CPI™ сконструированы с целью получения успешной сборки в большинстве ситуаций посредством затяжки гайки на 1 1/4 оборота от положения ручной затяжки. Для газовых систем высокого давления или других систем, работающих в критических жестких условиях, следует рассмотреть использование сборки для высокого давления с затяжкой гайки 1 1/2 оборота от положения ручной затяжки.

Для некоторых комбинаций трубки и фитинга можно воспользоваться также другими методами, облегчающими сборку, например, применением инструмента предварительной установки. Указания приведены в следующих таблицах, и мы снова рекомендуем обратить внимание на Руководство по монтажу инструментальных фитингов Parker и курс обучения SBEX (Small Bore Expert).

Более подробную информацию см. на странице 15.

## Расчетные значения давления трубы

Размер трубки NPT / BSPT	Латунь			
	Наружная резьба		Внутренняя резьба	
	Прямая <sup>а</sup>	Фигурная <sup>б</sup>	Прямая <sup>а</sup>	Фигурная <sup>б</sup>
1/16	6000	5500	4500	3800
1/8	5600	5000	4000	2900
1/4	4100	4100	4300	3000
3/8	4000	4000	3500	2700
1/2	3900	3100	3600	2500
3/4	3800	3400	3000	2000
1	2700	2700	3100	2300
1-1/4	2000	2000	2300	1900
1-1/2	1800	1800	2100	1700
2	1600	1600	2000	1500

Размер трубки NPT / BSPT	НЕРЖАВЕЮЩАЯ СТАЛЬ			
	Наружная резьба		Внутренняя резьба	
	Прямая <sup>а</sup>	Фигурная <sup>б</sup>	Прямая <sup>а</sup>	Фигурная <sup>б</sup>
1/16	10000	9500	7500	7000
1/8	9100	9100	6400	5500
1/4	7500	7500	6600	5600
3/8	7200	7200	5300	5000
1/2	6600	5800	5200	4500
3/4	6400	6400	4300	3500
1	4600	4600	4500	3900
1-1/4	3500	3500	3500	3100
1-1/2	2900	2900	3200	2500
2	2600	2600	2700	2300

Размер трубки NPT / BSPT	УГЛЕРОДИСТАЯ СТАЛЬ			
	Наружная резьба		Внутренняя резьба	
	Прямая <sup>а</sup>	Фигурная <sup>б</sup>	Прямая <sup>а</sup>	Фигурная <sup>б</sup>
1/16	10500	10100	8000	7500
1/8	9700	9700	6800	5900
1/4	8000	8000	7000	6000
3/8	7600	7600	5600	5300
1/2	7000	6200	5500	4800
3/4	6800	6800	4600	3700
1	4900	4900	4800	4200
1-1/4	3700	3700	3700	3300
1-1/2	3100	3100	3400	2600
2	2800	2800	2800	2400

### Примечания:

- Фитинги, изготовленные из прутковых заготовок.
- Фитинги, изготовленные из поковок.
- Материал конструкции в соответствии с Каталогом Parker 4230/4233, Таблица 1.
- Значения расчетного давления для фитингов с обоими трубными концами указаны по меньшему значению.

# Латунь

Латунь - это сплав меди и цинка. Добавляется небольшое количество других легирующих элементов для изменения свойств так, чтобы получившийся материал был пригоден для заданных целей.

Латуни являются конструкционными материалами средней прочности, сравнимыми с высокопрочными конструкционными сталями, некоторыми нержавеющими сталями и алюминиевыми сплавами. В размягченном или отожженном состоянии латуни являются пластичными и прочными, но при упрочнении холодной обработкой их прочность значительно возрастает. Латунь превосходно обрабатывается механически.

Хотя латунь может иметь меньшую коррозионную стойкость, чем другие сплавы меди, ее рабочие характеристики совершенно адекватны для многих применений. Но латунь покрывается пленкой. Под атмосферным воздействием она быстро образует коричневую или зеленовато-серую защитную коррозионную пленку. При некоторых условиях латунь также может освободиться от цинка. Освобождение от цинка связано с состоянием погружения или застоя, часто в кислой среде. При атмосферном

воздействии этот вид коррозии обычно ограничен поверхностным разрушающим воздействием.

### Типичные области применения:

- Клапаны, насосы, валы, фитинги и крепежные детали.
- Трубки теплообменников
- Автомобильная промышленность
- Судостроение
- Трубопроводы

О наличии изделий см. на стр. 9

Типичный состав Марки 2	
Элемент	Масса (%)
Медь	от 60,0 до 63,0
Добавки	от 2,5 до 3,7
Железо	макс. 0,35
Цинк	Остальное

Типичные спецификации	
Изделие	Стандарт
Прутковый прокат	ASTM B16
UNS No.	C36000



# Углеродистая сталь

Углеродистая сталь, также называемая нелегированной углеродистой сталью, является ковким металлом на основе железа и содержит углерод, небольшое количество марганца и других элементов, присутствующих изначально. Она широко используется в инженерных конструкциях и занимает приблизительно 85% в ежегодно производимой во всем мире стали.

Несмотря на свою относительно ограниченную коррозионную стойкость, углеродистая сталь по-прежнему используется в большом количестве в самых различных областях промышленного применения.

## Типичные области применения углеродистой стали:

- Трубопроводные системы
- Горно-добывающая отрасль
- Металлорежущее оборудование
- Транспорт
- Электростанции на ископаемом топливе
- Добыча и переработка нефти

Наличие изделий см. на стр. 9.



## Типичный состав ASTM A105 LF2

Элемент	Масса (%)
Углерод	0,35 макс.
Марганец	от 28,0 до 34,0
Медь	0,4 макс.
Никель	0,4 макс.
Хром	0,3 макс.
Молибден	0,12 макс.
Ванадий	0,08 макс.

## Типичный состав ASTM A105 LF2

Элемент	Масса (%)
Углерод	0,3 макс.
Марганец	от 0,6 до 1,35
Медь	0,4 макс.
Никель	0,4 макс.
Хром	0,3 макс.
Молибден	0,12 макс.
Ниобий	0,02 макс.
Ванадий	0,08 макс.

## Типичные спецификации

Изделие	Стандарт
Пруток	ASTM A696
Поковка	ASTM A105 ASTM A350 LF2
Прочее	NACE MR0175 NACE MR0103

Нержавеющие стали 316/316L являются аустенитными марками и двумя наиболее используемыми сплавами в самых различных областях промышленного применения. Молибденовая добавка придает этой марке хорошую устойчивость к общей коррозии и улучшает прочность при повышенных температурах. Аустенитная структура также придает этим маркам превосходную прочность даже при криогенных температурах. Марка 316L, низкоуглеродный вариант марки 316, минимизирует выпадение карбидов при сварке.

Общепринято делать складской запас марок 316 и 316L в форме с «двойной сертификацией». Эта продукция имеет химические и механические свойства, соответствующие одновременно спецификациям как 316, так и 316L.

Марки нержавеющей стали 316/316L имеют превосходную коррозионную стойкость в широком диапазоне атмосферных условий и

ко многим коррозионным рабочим средам. Тем не менее, они подвержены питтинговой и щелевой коррозии в теплых хлорных средах, а также коррозионному растрескиванию под напряжением.

Первоначально разработанные для использования в ЦБК, марки нержавеющей стали 316/316L обычно используются в следующих областях применения:

- Оборудование пищевой промышленности
- Пивоваренное оборудование
- Химическое и нефтехимическое оборудование
- Лабораторное оборудование
- Лодочное оборудование
- Транспортные химические контейнеры
- Теплообменники
- Гайки и болты
- Пружины
- Медицинские импланты
- Оборудование для процессов нефти и газа

Типичные спецификации	
Элемент	Масса (%)
Углерод	0,03/0,08 макс.
Марганец	2,00 макс.
Хром	от 16,0 до 18,0
Никель	от 10,0 до 14,0
Молибден	от 2,0 до 3,0

Типичные спецификации	
Изделие	Стандарт
Продукт	ASTM A479
	ASTM A276
	EN 10088-3
Поковка	ASTM A182
Отливка	ASTM A351
Трубка	ASTM A269
	ASTM A213
Прочее	NACE MR0175
	NACE MR0103
UNS No.	S31600/S31603

Наличие изделий см. на стр. 9.



**Технические характеристики трубки:** Высококачественная, полностью отожженная трубка из нержавеющей стали согласно ASTM A269 марки 316/316L UNS S31600/S31603. Рекомендуемая твердость трубки 80 HRB. Максимально допустимая твердость 90 HRB.

Таблица 1		Нержавеющая сталь 316/316L											Британская система мер			
Наружн. диам. трубки Размер	Толщина стенки, дюймы															
	0.010	0.012	0.014	0.016	0.020	0.028	0.035	0.049	0.065	0.083	0.095	0.109	0.120	0.134	0.156	0.188
1/16	5600	6900	8200	9500	12100	16800										
1/8						8600	10900									
3/16						5500	7000	10300								
1/4						4000	5100	7500	10300							
5/16							4100	5900	8100							
3/8							3300	4800	6600							
1/2							2600	3700	5100	6700						
5/8								3000	4000	5200	6100					
3/4								2400	3300	4300	5000	5800				
7/8								2100	2800	3600	4200	4900				
1									2400	3200	3700	4200	4700			
1 1/4										2500	2900	3300	3700	4100	4900	
1 1/2											2400	2700	3000	3400	4000	4500
2												2000	2200	2500	2900	3200

Рабочее давление измеряется в фунтах/кв. дюйм

Таблица 2		Нержавеющая сталь 316/316L										Метрическая система мер
Наружн. диам. трубки Размер	Толщина стенки, мм											
	0.8	1.0	1.2	1.5	1.8	2.0	2.2	2.5	2.8	3.0		
3	720											
6	330	430	520	680								
8		310	380	490								
10		240	300	380	470							
12		200	240	310	380	430						
14		180	220	280	340	390	430					
15		170	200	260	320	360	400					
16			190	240	300	330	370	430				
18			170	210	260	290	330	380				
20			150	190	230	260	290	330	380			
22			140	170	210	230	260	300	340			
25					180	200	230	260	300	320		

- Не рекомендуется для объектов систем газоснабжения
- Для любых применений - рекомендуется стандартный монтаж
- Рекомендуется для всех объектов – используется инструмент для предварительного монтажа
- Рекомендуется для всех объектов – используется инструмент Hyperset для предварительного монтажа
- Данные отсутствуют/не рекомендуется/нет решения

Рабочее давление измеряется в барах.

# Дуплексная нержавеющая сталь

Аустенитно-ферритные стали, также называемые дуплексными нержавеющими сталями, были разработаны более 70 лет назад в Швеции для целлюлозно-бумажной промышленности с целью борьбы с проблемами коррозии, вызываемыми хлорсодержащей охлаждающей водой и другими агрессивными жидкостями химических процессов.

Благодаря высокому содержанию хрома, азота и молибдена эти стали обеспечивают хорошую стойкость к локализованной и общей коррозии.

Дуплексная микроструктура повышает механическую прочность и стойкость к истиранию, эрозии и усталостному износу.

Дуплексные стали также имеют хорошую свариваемость.

## Типичные области применения дуплексной нержавеющей стали:

- Целлюлозно-бумажная промышленность
- Компоненты для проектирования конструкций
- Баки-хранилища
- Грузовые цистерны и трубопроводные системы в танкерах для химикатов
- Водонагреватели
- Очистка дымовых газов
- Теплообменники

Наличие изделий см. на стр. 9.

Типичный состав	
Элемент	Масса (%)
Углерод	0.03 макс.
Марганец	2.00 макс.
Хром	от 21.0 до 23.0
Никель	от 4.5 до 6.5
Молибден	от 2.5 до 3.5
Азот	от 0.08 до 0.02

Типичные спецификации	
Изделие	Стандарт
Продукт	ASTM A479 ASTM A276
Поковки	ASTM A182 F51
Трубка	ASTM A789
Прочее	NACE MR0175 NACE MR0103
№ UNS	S31803

# Супердуплексная нержавеющая сталь

Впервые использованная в 1980-х годах, супердуплексная сталь является высоколегированной дуплексной нержавеющей сталью с улучшенной стойкостью к питтинговой и щелевой коррозии.

Супердуплексные стали предназначались для специальных областей применения, в которых требовались как высокая механическая прочность, так и хорошая коррозионная стойкость.

Супердуплексная нержавеющая сталь отличается высоким содержанием хрома, который придает сплаву превосходную стойкость к хлорангидридам, кислотам, каустическим растворам и другим агрессивным средам.

## Типичные области применения супердуплексной нержавеющей стали:

- Опреснительные установки
- Теплообменники
- Контроль загрязнений
- Целлюлозно-бумажная промышленность
- Трубопроводные системы для НПЗ
- Скважины

Наличие изделий см. на стр. 9.

Типичный состав	
Элемент	Масса (%)
Углерод	0.03 макс.
Марганец	1.00 макс.
Хром	от 24.0 до 26.0
Никель	от 6.0 до 8.0
Молибден	от 3.0 до 4.0
Азот	от 0.20 до 0.30
Медь	0.05 приблиз.

Типичные спецификации	
Изделие	Стандарт
Продукт	ASTM A479 ASTM A276
Поковки	ASTM A182 F53/55
Трубка	ASTM A789
Прочее	NACE MR0175 NACE MR0103
№ UNS	S32750/32760



# Сплав 400

Сплав 400, также известный как Monel™, является медно-никелевым сплавом, устойчивым к морской воде и пару при высокой температуре, а также к растворам соли и каустика. Этот сплав имеет превосходную коррозионную стойкость в широком диапазоне сред, а также характеризуется хорошей свариваемостью и прочностью от умеренной до высокой.

Сплав использовался в самых разных областях применения. Он имеет превосходную устойчивость к быстро текущей солоноватой воде или морской воде. Он особенно устойчив к деаэрированным соляной и плавиковой кислотам. Действительно, это один из немногих металлических материалов, которые можно использовать в контакте со фтором, плавиковой кислотой, фторидом водорода и их производными.

Сплав широко используется в химической, нефтяной и судостроительной отраслях. Хорошие механические свойства от температур ниже нуля до 1020 °F.

### Типичные области применения:

- Клапаны, насосы, валы, фитинги и крепежные детали, особенно в морской среде
- Оборудование химической и углеводородной переработки
- Колонны перегонки сырой нефти
- Баки для бензина и пресной воды
- Оборудование для перекачки морской воды

Типичный состав Марки 2	
Элемент	Масса (%)
Никель	63.0 мин.
Медь	от 28.0 до 34.0
Железо	2.5 макс.
Марганец	2.0 макс.
Углерод	0.3 макс.

Типичные спецификации	
Изделие	Стандарт
Прутки	ASTM B164
Поковки	ASTM B564
Трубка	ASTM B165
Прочее	NACE MR0175 NACE MR0103
№ UNS	N04400

Наличие изделий см. на стр. 9.

Технические характеристики трубки: Высококачественная, полностью отожженная трубка из Сплава 400 согласно ASTM B165 марки UNS N04400. Рекомендуемая твердость трубки 70 HRB. Максимально допустимая твердость 75 HRB.

Таблица 3		Сплав 400							Британская система мер
Наружн. диам. трубы Размер	Толщина стенки, дюймы								
	0.028	0.035	0.049	0.065	0.083	0.095	0.109	0.12	
1/8	8000	10400							
1/4	3700	4800	7000	9800					
5/16		3700	5400	7500					
3/8		3100	4400	6100					
1/2		2400	3500	4700	6200				
3/4			2200	3000	4000	4600	5400		
1				2200	2900	3400	3900	4300	

Рабочее давление измеряется в фунтах/кв. дюйм

- Не рекомендуется для объектов систем газоснабжения
- Для любых применений - рекомендуется стандартный монтаж
- Данные отсутствуют/не рекомендуется/нет решения

Таблица 4		Сплав 400							Метрическая система мер
Наружн. диам. трубы Размер	Толщина стенки, мм								
	0.8	1	1.2	1.5	2	2.5	2.8	3	
3	670	890							
6	310	400	490	640					
8		290	350	460					
10		230	280	360					
12		190	230	290	400				
18			160	200	270				
20			140	180	240	310	350		
25				140	190	240	280	300	

Рабочее давление измеряется в барах.

# Супер аустенитная сталь 6Mo

Супер аустенитная нержавеющая сталь 6Mo является сплавом с высокими рабочими характеристиками, специально созданным для повышения коррозионной стойкости. Она имеет такую же структуру, как и обычные аустенитные сплавы, и более высокое содержание таких элементов, как хром, никель, молибден, медь и азот, придающих ей повышенную прочность и коррозионную стойкость.

6Mo специально предназначена для сред с высоким содержанием хлора, таких как соленоватая вода, морская вода, отбеливающие установки ЦБК и другие технологические потоки с высоким содержанием хлора. Она часто используется для замены критически важных компонентов, в которых сплав 316/316L оказался неспособным противостоять питтинговой, щелевой коррозии или растрескиванию под напряжением в хлорной среде. Во многих областях применения было обнаружено, что супер аустенитные нержавеющие стали технически пригодны и значительно более экономичны, чем сплавы на основе никеля.

Типичный состав	
Элемент	Масса (%)
Углерод	0.02 max
Марганец	1.00 max
Хром	19.5 to 20.5
Никель	17.5 to 18.5
Молибден	6.0 to 6.5
Азот	0.18 to 0.22
Медь	0.5 to 1.0

Типичные спецификации	
Изделие	Стандарт
Пруток	ASTM A479 ASTM A276
Поковки	ASTM A182 F44
Трубка	ASTM A269
Прочее	NACE MR0175
	NACE MR0103
№ UNS	S31254

Наличие изделий см. на стр. 9.



## Типичные области применения этого сплава:

- Оборудование для перекачки морской воды
- Системы отбеливания ЦБК
- Колонны и оборудование перегонки таллового масла
- Оборудование химической переработки
- Оборудование пищевой промышленности
- Опреснительное оборудование
- Газоочистители для десульфуризации дымовых газов
- Оборудование для добычи нефти и газа

## Причины выбора стали марки 6Mo вместо стали марки 316?

- Для всех систем, в которых присутствует хлор с содержанием от умеренного до высокого.
- Для систем, в которых сталь 316 оказалась неспособной или, скорее всего, окажется неспособной противостоять питтинговой, щелевой коррозии или растрескиванию под напряжением.
- Для систем, которые требуют соответствия стандартам NACE, и существующий ассортимент сталей 316 не может удовлетворить такое требование
- Для оборудования NACE в процессах свыше 60 °C, где не разрешена сталь 316.

Parker Hannifin провела испытания на </1569><1570>растрескивание под напряжением согласно ASTM

G48, выполненные независимой стороной и показавшие, что время до отказа стали 6Mo в 3 раза превышает этот показатель стали 316. Применимо к эксплуатации эти результаты соответствуют тому, что ожидаемый срок службы для 6Mo будет в три раза больше, чем для 316 в одинаковых условиях, будет снижена утечка, простои, и безопасность увеличится более чем на 60%.

## Причины выбора стали марки 6Mo вместо стали супердуплексных марок?

- Выбирайте 6Mo для повышения коррозионной стойкости, а супердуплексную сталь для повышения прочности. Повышенная прочность супердуплексных марок может сделать этот материал более склонным к растрескиванию под напряжением при определенных условиях.
- Для тех систем, которые, скорее всего, будут подвержены питтинговой коррозии. Стойкость к питтингу, определяемая числом PREN (Числовой эквивалент стойкости к питтинговой коррозии), выше у 6Mo, чем у ее супердуплексных аналогов.

6Mo является одним из наших самых продаваемых материалов. Она успешно используется в самых различных областях применения в Северном море, на Ближнем Востоке, в Мексиканском заливе и в Австралии. К типичным областям применения относятся морские платформы, теплообменники и опреснительные установки.

**Технические характеристики трубки:** Высококачественная, полностью отожженная трубка из супер аустенитной нержавеющей стали согласно ASTM A269/A213 марки UNS S31254. Рекомендуемая твердость трубки 80 HRB. Максимально допустимая твердость 90 HRB.

Таблица 5		6Mo						Британская система мер
Наружн. диам. трубки Размер	Толщина стенки, дюймы							
	0.02	0.028	0.035	0.049	0.065	0.083	0.095	
1/16								
1/8	7100	10500						
3/16		6700	8600					
1/4		4900	6300					
5/16			4900	7100				
3/8			4000	5800	8000			
1/2			3200	4600	6200			
5/8				3600	4900			
3/4				3000	4000	5200		
7/8				2500	3400	4400		
1					2900	3800	4400	

Рабочее давление измеряется в фунтах/кв. дюйм

- Не рекомендуется для объектов систем газоснабжения
- Для любых применений - рекомендуется стандартный монтаж
- Рекомендуется для всех объектов – используется инструмент для предварительного монтажа
- Рекомендуется для всех объектов – используется инструмент Huperset для предварительного монтажа
- Данные отсутствуют/не рекомендуется/нет решения

Таблица 6		6Mo						Метрическая система мер	
Наружн. диам. трубы Размер	Толщина стенки, мм								
	0.8	1	1.2	1.5	1.8	2	2.2	2.5	
3	550								
6	410	520							
8		380	470						
10		300	370	470					
12		250	300	380	470				
14			270	340	420				
15			250	320	390				
16			230	300	360				
18			210	260	320	360			
20			180	230	290	320			
22				210	260	290	320		
25					220	250	280	320	

Рабочее давление измеряется в барах.

# Сплав 825

Сплав 825 является сплавом никеля, железа и хрома с добавками молибдена, меди и титана. Этот сплав предназначен для обеспечения исключительной стойкости ко многим коррозионным средам. Сплав 825 устойчив к коррозии во многих кислотах и щелочах, как в окислительных, так и восстановительных условиях, включая серную, сернистую, фосфорную, азотную и органические кислоты, такие щелочи, как гидроокись натрия или калия, и водные растворы хлора. Высокое содержание никеля придает сплаву эффективную невосприимчивость к растрескиванию под напряжением и хорошую стойкость к питтинговой и щелевой коррозии.

Сплав 825 является универсальным инженерным сплавом, показывающим хорошие механические свойства как при комнатной, так и при повышенных температурах (выше 1000 °F).

### Типичные области применения:

- Переработка химикатов
- Контроль загрязнений
- Разработка нефти и газа
- Производство кислот
- Переработка ядерного топлива

Типичный состав	
Элемент	Масса (%)
Углерод	0.05 макс.
Марганец	1.00 макс.
Хром	19.5 to 23.5
Никель	38.0 to 46.0
Молибден	2.5 to 3.5
Железо	22.0 мин.
Титан	0.06 to 1.2
Алюминий	0.2 макс.
Медь	0.5 to 3.0

Типичные спецификации	
Изделие	Стандарт
Ваг	ASTM B425
Поковки	ASTM B564
Трубка	ASTM B423
Прочее	NACE MR0175 NACE MR0103
UNS No.	N08825

Наличие изделий см. на стр. 9.



**Технические характеристики трубы:** Высококачественная, полностью отожженная труба из Сплава 825 согласно ASTM B163 или B423 марки UNS N08825. Рекомендуемая твердость трубы 80 HRB. Максимально допустимая твердость 90 HRB.

Таблица 7	Сплав 825			Британская система мер
	Толщина стенки, дюймы			
Наружн. диам. трубы Размер	0.035	0.049	0.065	0.083
1/4	5400	8700	11100	
3/8	3500	5500	7600	
1/2	2700	4300	5900	

Таблица 8	Сплав 825				Метрическая система мер
	Толщина стенки, мм				
Наружн. диам. трубы Размер	0.8	1	1.2	1.5	2
6	260	450	610	730	
10		260	350	440	
12		210	280	360	

Рабочее давление измеряется в фунтах/кв. дюйм

Рабочее давление измеряется в барах.



Не рекомендуется для объектов систем газоснабжения



Для любых применений - рекомендуется стандартный монтаж



Рекомендуется для всех объектов – используется инструмент для предварительного монтажа



Данные отсутствуют/не рекомендуется/нет решения

# Сплав 625

Этот сплав имеет замечательную стойкость к питтинговой и щелочной коррозии, а также хорошую стойкость к межкристаллитной коррозии. Он также, почти во всех случаях, устойчив к растрескиванию под напряжением в хлорсодержащей среде. С такими свойствами, сплав имеет чрезвычайно высокую стойкость в разрушающему воздействию широкого спектра сред, включая азотную, фосфорную, серную и соляную кислоты, а также щелочи и органические кислоты как в окислительных, так и в восстановительных условиях.

Сплав 625 имеет практически незаметное разрушающее воздействие в морской и промышленной атмосферах и очень хорошую стойкость к морской воде даже при высокой температуре.

Он является превосходным вариантом для систем, требующих высокой коррозионно-усталостной прочности, или для систем с высокой прочностью на растяжение, ползучесть и разрыв и высокой свариваемостью.

## Типичные области применения:

- Системы с высокосернистым газом
- Выхлопные системы двигателей
- Топливные и гидравлические линии
- Дистилляционные колонны и линии перекачки химикатов
- Водоохлаждаемые ядерные реакторы

Сплав 625 является одним из самых продаваемых материалов. Это один из наиболее предпочтительных сплавов в широком диапазоне газовых систем.



Типичный состав	
Элемент	Масса (%)
Углерод	0.1 макс.
Марганец	0.5 макс.
Хром	от 20.0 до 23.0
Никель	58.0 мин.
Молибден	от 8.0 до 10.0
Железо	5.0 макс.
Ниобий + тантал	от 3.15 до 4.15
Титан	0.4 макс.
Алюминий	0.4 макс.
Кобальт	1.0 макс.

Типичные спецификации	
Изделие	Стандарт
Вар	ASTM B446
Поковки	ASTM B564
Трубка	ASTM B444
Прочее	NACE MR0175 NACE MR0103
UNS No.	N06625

Наличие изделий см. на стр. 9.

**Технические характеристики трубы:** Высококачественная, полностью отожженная труба из Сплава 625 согласно ASTM B444 марки 2 UNS N06625. Рекомендуемая твердость трубы 85 HRB. Максимально допустимая твердость 93 HRB.

Таблица 9 Наружн. диам. трубы Размер	Сплав 625 Толщина стенки, дюймы		
	0.035	0.049	0.065
1/4	6800		
3/8	4400	6400	8700
1/2		5000	6800
3/4			4400

Рабочее давление измеряется в фунтах/кв. дюйм

Таблица 10 Наружн. диам. трубы Размер	Сплав 625 Толщина стенки, мм					Метрическая система мер
	0.8	1	1.2	1.5	1.8	
6	440	570				
10	260	330	400	510	630	
12			330	420		

Рабочее давление измеряется в барах.

- Для любых применений - рекомендуется стандартный монтаж
- Рекомендуется для всех объектов – используется инструмент для предварительного монтажа
- Рекомендуется для всех объектов – используется инструмент Huperset для предварительного монтажа
- Данные отсутствуют/не рекомендуется/нет решения

# Сплав C276

Сплав C-276 отличается своей превосходной стойкостью к широкому спектру химических технологических сред, включая такие сильные окислители, как хлориды железа и меди, горячая загрязненная среда, соляная, муравьиная и уксусная кислоты, ангидрид уксусной кислоты, морскую воду и соляные растворы.

Сплав C-276 имеет отличную стойкость к питтингу и растрескиванию под напряжением. Также это один из немногих материалов, противостоящих коррозионному воздействию влажного газообразного хлора, гипохлорита и двуокиси хлора. Сплав C-276 может противостоять образованию межкристаллитного выпадения в зоне теплового влияния при сварке, что делает его общепринятым кандидатом для большинства химических и нефтехимических систем в

состоянии непосредственно после сварки.

Этот сплав может применяться в любой среде, требующей стойкости к нагреву и коррозии при обязательном сохранении механических свойств металла

**Типичные области применения:**

- Переработка химикатов
- Контроль загрязнений воздуха
- Целлюлозно-бумажное производство
- Судостроение
- Переработка отходов

Наличие изделий см. на стр. 9.

Типичный состав	
Элемент	Масса (%)
Углерод	0.01 макс.
Марганец	1.00 макс
Хром	от 14.5 до 16.5
Никель	51.0 макс
Молибден	от 15.0 до 17.0
железо	от 4.0 до 7.0
Вольфрам	от 3.0 до 4.5
Кобальт	2.5 макс
Ванадий	0.35 макс

Типичные спецификации	
Изделие	Стандарт
Пруток	ASTM B574
Поковки	ASTM B564
Труба	ASTM B622
Прочее	NACE MR0175 NACE MR0103
№ UNS	N10276

**Технические характеристики трубы:** Высококачественная, полностью отожженная труба из Сплава C276 согласно ASTM B622 марки UNS N10276. Рекомендуемая твердость трубы 85 HRB. Максимально допустимая твердость 93 HRB.

Таблица 11	Сплав C276			Британская система мер
	Толщина стенки, дюймы			
Наружн. диам. трубы Размер	0.028	0.035	0.049	0.065
1/4	5500			
3/8		4500	6500	8900
1/2		3500	5100	6900
5/8		2800		

Рабочее давление измеряется в фунтах/кв. дюйм

- Не рекомендуется для объектов систем газоснабжения
- Для любых применений - рекомендуется стандартный монтаж
- Рекомендуется для всех объектов – используется инструмент для предварительного монтажа
- Данные отсутствуют/не рекомендуется/нет решения

Таблица 12	Сплав C276			Метрическая система мер
	Толщина стенки, мм			
Наружн. диам. трубки Размер	0.8	1	1.2	1.5
6	450	580		
10		330	410	520
12		270	330	430
15		230		

Рабочее давление измеряется в барах.

# Титан марки 2



Титан практически невосприимчив к разрушающему воздействию окружающей среды. Он противостоит загрязнению, морской среде, серным соединениям промышленных зон и отказоустойчив даже в более агрессивной окружающей среде. Применение титана в промышленности растет быстрее чем когда-либо прежде по мере того, как все больше инженеров открывают его для себя, и он позволяет снизить расходы жизненного цикла в широком диапазоне оборудования и процессов. Титан имеет чрезвычайно высокое отношение прочности к массе, позволяя снижать вес компонентов или уменьшать толщину стенок. Повышенные начальные расходы почти всегда многократно окупаются благодаря увеличению продуктивного времени и снижению объема технического обслуживания.

Титан образует очень крепкий оксидный слой на поверхности, являющийся отличным антикоррозионным веществом. Во многих агрессивных средах он может служить в 5 раз дольше, чем конкурирующие материалы. Снижение частоты отказов выражается в снижении времени простоев, объема технического обслуживания и общих затрат.

### Типичные области применения:

- Переработка химикатов
- Генерирование энергии
- Аэрокосмическая и оборонная отрасли
- НПЗ
- Опреснительные установки

ТИПИЧНЫЙ СОСТАВ МАРКИ 2	
Элемент	Масса (%)
Азот	0,03 макс.
Углерод	0,08 макс.
Водород	0,015 макс.
Железо	0,3 макс.
Кислород	0,25 макс.
Титан	Остальное

ТИПИЧНЫЙ СОСТАВ МАРКИ 5	
Элемент	Масса (%)
Азот	0,05 макс.
Углерод	0,08 макс.
Водород	0,015 макс.
Железо	0,4 макс.
Кислород	0,2 макс.
Алюминий	от 5,5 до 6,75
Ванадий	от 3,5 до 4,5
Титан	Остальное

Типичные спецификации	
Изделие	Стандарт
Прутковый прокат	ASTM B348
Полоса	ASTM B265
Поковка	ASTM B381
Трубка	ASTM B338
Прочее	NACE MR0175
№ UNS	R50400/56400

Наличие изделий см. на стр. 9.

Технические характеристики трубки: Высококачественная, полностью отожженная трубка из титана согласно ASTM B338 марки 2 UNS R50400. Рекомендуемая твердость трубки 75 HRB. Максимально допустимая твердость 85 HRB.

Таблица 13	Титан марки 2			Дюймовые
	Толщина стенки, дюймы			
Наружный диам. трубки Размер	0,028	0,035	0,049	0,065
1/4	3300	4200	6200	
3/8		2700	4000	5400
1/2		2100	3100	

Таблица 14	Титан марки 2				Метрические
	Толщина стенки, мм				
Наружный диам. трубки Размер	0,8	1	1,2	1,5	
6	280	350	440		
10		200	250	320	
12		170	200		

Рабочее давление измеряется в psig

Рабочее давление измеряется в бар

- Не рекомендуется для газовых систем
- Рекомендуется для всех систем - стандартная сборка
- Рекомендуется для всех систем - используйте инструмент предварительной сборки
- Нет данных/Не рекомендуется/Нет решения

# Suparcase™ для задних обжимных колец A-LOK®

Первым шагом в обеспечении целостности любой системы является выбор правильных материалов для работы. Поэтому компания Parker поставляет фитинги с широким ассортиментом материалов там, где проблемой является коррозия, и где будут использоваться новые более твердые материалы для трубок в системах с высокой целостностью.

## ПРИНЦИП ДЕЙСТВИЯ Suparcase™

Обработка поверхности по методу Suparcase™ компании Parker является уникальным процессом, позволяющим упрочнять нержавеющие стали и другие сплавы, не затрагивая (и даже повышая) коррозионную стойкость данных материалов. Parker использует процесс собственной разработки Suparcase для упрочнения поверхности обжимных колец из нержавеющей стали уже около 20 лет. В этом процессе получается перенасыщенный углеродом поверхностный слой посредством изменения оксидного пассивного слоя на поверхности нержавеющей стали без какого-либо разрушающего воздействия.

## Хороший захват трубки = Более твердое заднее обжимное кольцо = Умнее, быстрее, чище, безопаснее

- В процессе Suparcase™, выполняемом компанией Parker, обеспечивается разница в твердости
- Некоторые конкурирующие процессы упрочнения подвержены коррозии (т.е. азотирование или упрочнение кромки)
- Suparcase™ повышает коррозионную стойкость
- Suparcase™ применяется ко всем задним обжимным кольцам, всех размеров

Корпус A-LOK®. Содержит резьбу прецизионной механической обработки и отшлифованные конусы для улучшения уплотнения. Материалы поступают только из Западной Европы и гарантируют качество, позволяющее работать в наиболее агрессивных технологических средах. Включает идентификацию материала и НСТ (прослеживаемость кода плавки).

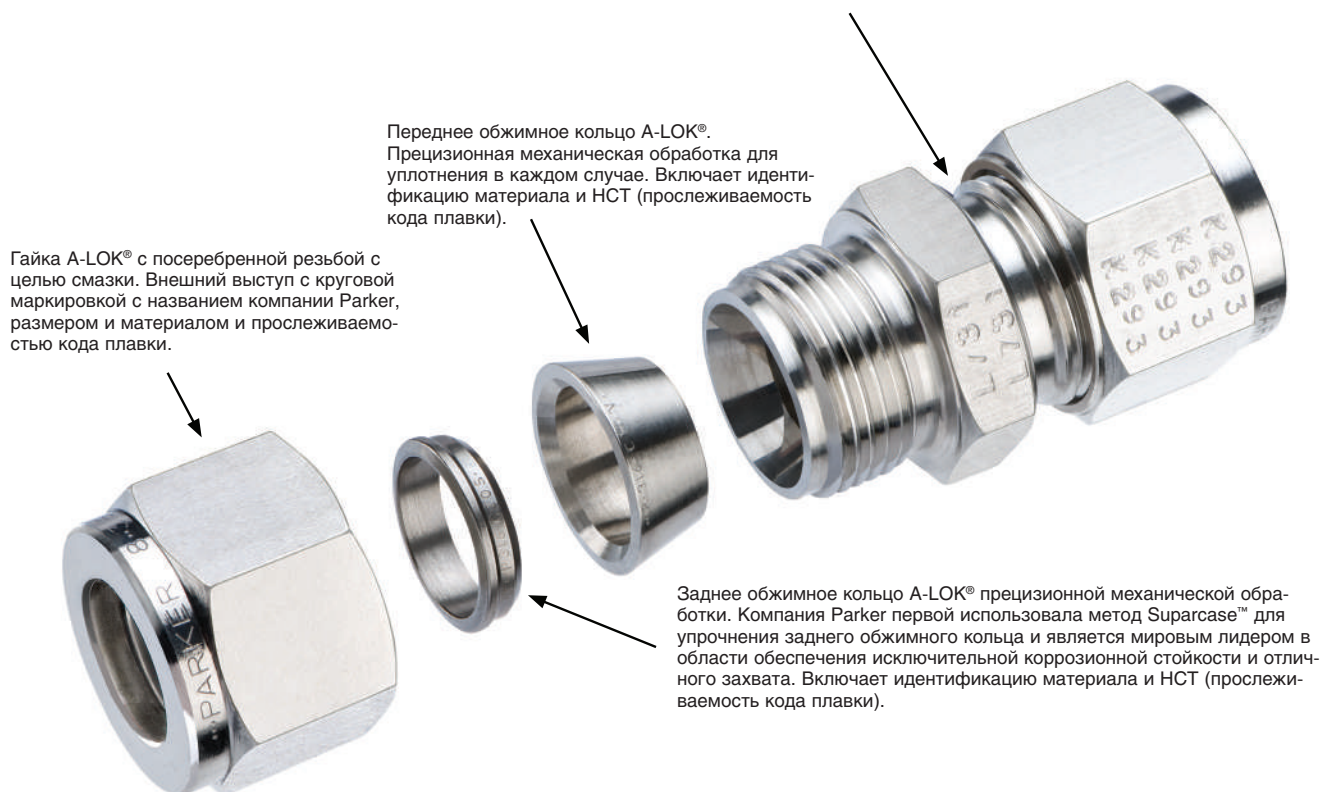

Переднее обжимное кольцо A-LOK®. Прецизионная механическая обработка для уплотнения в каждом случае. Включает идентификацию материала и НСТ (прослеживаемость кода плавки).

Гайка A-LOK® с посеребренной резьбой с целью смазки. Внешний выступ с круговой маркировкой с названием компании Parker, размером и материалом и прослеживаемостью кода плавки.

Заднее обжимное кольцо A-LOK® прецизионной механической обработки. Компания Parker первой использовала метод Suparcase™ для упрочнения заднего обжимного кольца и является мировым лидером в области обеспечения исключительной коррозионной стойкости и отличного захвата. Включает идентификацию материала и НСТ (прослеживаемость кода плавки).



# Преимущества Suparcase™

В результате получается тонкий слой поверхности, перенасыщенный углеродом в твердом растворе. Этот слой имеет некоторые необычные и полезные свойства:

- **Повышенная твердость**  
Испытание на твердость – образцы с обработкой Suparcase не менее чем на 250% тверже необработанных аналогов.
- **Повышенная стойкость к усталостному износу**  
Испытание на изгиб – образцы с обработкой Suparcase показали 50% увеличение усталостной прочности по сравнению с аналогичными необработанными образцами на таком же количестве циклов.
- **Нет изменений формы, размера или цвета**
- **Слой Suparcase не трескается и не отслаивается при формировании**

- **Отличная стойкость к износу и эрозии**  
Испытание на износ выполнялось в гомогенизаторе высокого давления из нержавеющей стали 316 - Образцы Suparcase™ повышают стойкость к износу и эрозии в 13 раз в воздухе и в 10 раз в морской воде по сравнению с необработанными аналогами.
- **Исключительная коррозионная стойкость**  
ASTM G48 - Стандартные методы испытаний на стойкость к питтинговой и щелевой коррозии нержавеющей сталей и родственных сплавов с использованием раствора хлорного железа. Результаты испытаний для нержавеющей стали марки 316, обработанной по методу Suparcase™:

Состояние	Результаты испытаний ASTM G 48 хлорным железом
После механической обработки (холодная обработка)	потеря массы 6,1%
После механической обработки + обработка Suparcase™	потеря массы 0,0%
После отжига + обработка Suparcase™	нет коррозии



Заднее уплотнительное кольцо с обработкой Suparcase



Заднее уплотнительное кольцо, упрочненное азотированием

Критическая температура питтинга ASTM G150. CPT определяет температуру, при которой возможно начало питтинга:

Сплав	Номер UNS	Диапазон CPT - °C
316	S31600	0 - 30
317L	S31703	32 - 45
904L	N08904	30 - 55
316 Suparcase™	S31600	69 - 75
6Mo	S31254	70 - 90

# Трубные фитинги CPI™/A-LOK®

## Визуальный указатель

Инструментальные компрессионные фитинги с одним и двумя обжимными кольцами

### Трубные фитинги с внешней резьбой

#### Соединитель с внешней резьбой

FBZ, MSC  
стр. 41-45

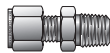

#### Фитинг под перемычку с внешней резьбой

FH2BZ, MBC  
стр. 46



#### Соединитель термопар

FH4BZ, MTC  
стр. 47



#### Коленчатый патрубок с внешней трубной резьбой

CBZ, MSEL  
стр. 47-49

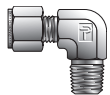

#### Коленчатый патрубок 45° с внешней резьбой NPT

VBZ, MVEL  
стр. 50

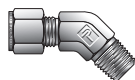

#### Тройник с боковым отводом с внешней трубной резьбой NPT

RBZ, MRT  
стр. 51

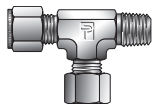

#### Тройник с внешней трубной резьбой NPT

SBZ, MBT  
стр. 52

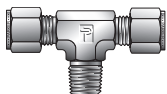

### Трубные фитинги с внутренней резьбой

#### Соединитель с внутренней резьбой

GBZ, FSC  
стр. 53, 54



#### Соединитель под перемычку с внутренней резьбой NPT

GH2BZ, FBC  
стр. 55



#### Соединитель для манометра с внутренней резьбой BSPP

GBZ, FSC  
стр. 55, 56



#### Коленчатый патрубок с внутренней резьбой NPT

DBZ, FEL  
стр. 56

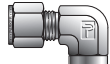

#### Тройник с внутренней резьбой NPT и боковым отводом

MBZ, FRT  
стр. 57

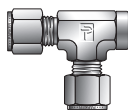

#### Тройник с внутренней резьбой

OBZ, FBT  
стр. 58



### Соединительные муфты

#### Соединительная муфта

HBZ, SC  
стр. 59



#### Переходная соединительная муфта

HBZ, CU  
стр. 60



#### Понижающий переходник

HBZ, RU  
стр. 60



#### Соединительная муфта под перемычку

WBZ, BC  
стр. 61



#### Диэлектрическая муфта. Диэлектрический сборочный узел

DEBTADELTA  
стр. 62



#### Проходной коленчатый патрубок

EBZ, EE, ELZ  
стр. 62, 63

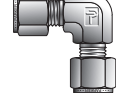

#### Проходной тройник

JBZ, ET  
стр. 64

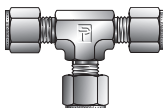

#### Сужающийся тройник

JBZ, JLZ  
стр. 65

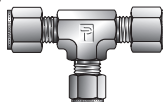

#### Проходная крестовина

KBZ, ECR  
стр. 66

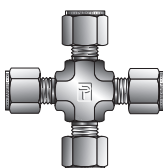

### Концевые фитинги

#### Трубный концевой переходник

TRBZ, TUR, TUC  
стр. 67-69

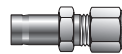

#### Трубный концевой переходник под перемычку

T2H2BZ, TUBC  
стр. 70

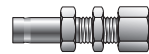

#### Соединитель проходного канала

ZPC, PC  
стр. 70



#### Переходник с внешней резьбой

T2HF, MA  
стр. 71-74



#### Переходник с цилиндрической резьбой SAE

T2HOA, TUONA  
стр. 75



#### Переходник с внутренней резьбой

T2HG, FA  
стр. 75-77



#### Муфта Push-Lok

P2T2, P2TU  
стр. 77



#### Муфта Push-Lok с внешней резьбой

P2HF  
стр. 78



#### Муфта Push-Lok с фитингом CPI™/A-LOK®

P2BZ6, P2LZ6  
стр. 78



#### Фитинг Push-Lok

ZPB2, ZPC2  
стр. 78



#### Трубный переходник под сварку внахлест

LJFBZ, LJF  
стр. 79



#### Переходники для калибровки датчиков перепада давления

ZH2LX  
стр. 79



### Соединитель CPI™/A-LOK® с конической развальцовкой (37°)

#### Соединитель CPI™/A-LOK® с конической развальцовкой (37°) (AN)

X6HBZ6, X6TU  
стр. 80



#### Соединитель CPI™/A-LOK® с конической развальцовкой (37°) (AN)

XHBZ, XASC  
стр. 80



#### Соединитель CPI™/A-LOK® с конической развальцовкой (37°) (AN) под перемычку

XH2BZ, XABC  
стр. 80

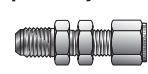

### Трубные фитинги с уплотнительным кольцом

#### Соединитель с цилиндрической резьбой SAE

ZHBA, M1SC  
стр. 82



#### Коленчатый патрубок с внешней цилиндрической резьбой SAE

C5BZ, M5SEL  
стр. 83

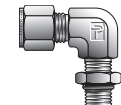

#### Коленчатый патрубок с внешней цилиндрической резьбой BSPP (позиционируемый)

CBZ, MSEL  
стр. 83

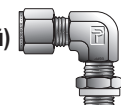

#### Тройник с боковым отводом и внешней цилиндрической резьбой SAE

R5BZ, M5RT  
стр. 84

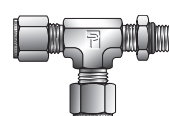

#### Тройник с боковым отводом и внешней цилиндрической резьбой BSPP (позиционируемый)

RBZ, MRT  
стр. 84

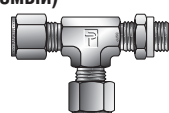

## Визуальный указатель

### Тройник с внешней цилиндрической резьбой SAE

S5BZ,  
M5BT  
стр. 85

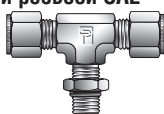

### Тройник с внешней цилиндрической резьбой BSPP

SBZ, MBT  
стр. 85

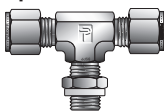

### Удлиненный соединитель с внешней цилиндрической резьбой SAE

ZH3BA, ZH3LA  
стр. 86



### Позиционируемый коленчатый патрубок (45°) с внешней резьбой

V5BZ, M5VEL  
стр. 86

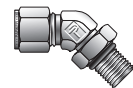

### Соединительный патрубок с внешней цилиндрической резьбой и уплотнительным кольцом

ZHBA5, M2SC  
стр. 87



### Соединитель с внешней трубной резьбой и уплотнительным кольцом

ZHBF5, M3SC  
стр. 87



### Концевой переходник с цилиндрической резьбой и уплотнительным кольцом

T2HOA5, M2TU  
стр. 88

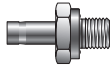

### Концевой переходник с трубной резьбой и уплотнительным кольцом

T2HO5, M3TU  
стр. 88

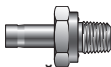

### Переходник с нормальной трубной резьбой и цилиндрической резьбой SAE

FHOA  
стр. 89



### Переходник под перемычку

AN2BZ, AN2LZ  
стр. 89



## Приварные трубные фитинги

### Коленчатый патрубок под сварку внахлест

ZEBW, ZELW  
стр. 91

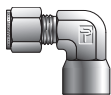

### Коленчатый патрубок под сварку встык

ZEBW2, ZELW2  
стр. 91

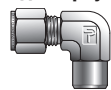

### Соединитель под сварку внахлест

ZHBW, ZHLW  
стр. 92

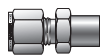

### Соединитель под сварку встык

ZHBW2, ZHLW2  
стр. 92-93



## Фитинги КИП

### Концевой фитинг колонки – малый внутренний объем с фриттой

Z2HCZ7, Z2HLZ7  
стр. 95



### Концевой фитинг колонки – малый внутренний объем

Z3HCZ7, Z3HLZ7  
стр. 95



### Концевой фитинг колонки – малый внутренний объем без фритты

ZHCZ7, ZHLZ7  
стр. 96



### Концевой фитинг колонки – с фриттой

Z2HCZ, Z2HLZ  
стр. 96



### Концевой фитинг колонки без фритты

ZHCZ, ZHLZ  
стр. 97

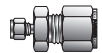

### Проходной соединитель – малый “мертвый” объем

Z7HBZ7,  
Z7HLZ7  
стр. 97



### Соединитель с внешней резьбой – малый “мертвый” объем

FBZ7, FLZ7  
стр. 98



### Санитарный фланцевый фитинг

ZHBS, ZHLS  
стр. 98



## Фитинги с зубцами

### Соединитель с зубцами и внешней резьбой

B2HF  
стр. 99



### Концевой переходник с зубцами

B2HT2, B2TU  
стр. 99

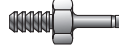

### Соединительная муфта гибкого шланга

HCS  
стр. 99



## Компоненты

### Вставка

TIZ  
стр. 100



### Трубная гайка

BZ, NU  
стр. 100-101



### Обратная трубная гайка

BZI  
стр. 101



### Гайка с накаткой

BZP  
стр. 101



### Уплотнительное кольцо

TZ  
стр. 101



### Переднее уплотнительное кольцо

FF  
стр. 102



### Заднее уплотнительное кольцо

BF  
стр. 102



### Держатель уплотнительных колец

стр. 102



### Заглушка

FNZ, BLP  
стр. 103



### Крышка

PNBZ, BLEN  
стр. 103-104



### Предохранитель вентиляционного отверстия

MDF  
стр. 104



### Уплотняющая шайба

стр. 105



### Контргайка перемычки

WLZ, WLN, BN  
стр. 106



### Дополнительная контргайка

L5NR  
стр. 106



## Справочный материал

Инструкция по сборке и повторной сборке  
стр. 107

Инструкция по проверке калибром  
стр. 107

# Трубные фитинги CPI™ / A-LOK®

## Введение

Инструментальные трубные фитинги CPI™ / A-LOK® компании Parker разработаны как герметичные соединения для обрабатывающих, энергетических и измерительных систем. Эти фитинги с одним и двумя обжимными кольцами изготавливаются по стандартам наивысшего качества и поставляются с широким ассортиментом размеров, материалов и конфигураций.

## Отличительные особенности

Трубные фитинги CPI™ / A-LOK® компании Parker были специально разработаны для использования в контрольно-измерительных, технологических и управляющих системах, анализаторах и оборудовании контроля окружающей среды, используемых на химических предприятиях, НПЗ, электростанциях и ЦБК. Фитинги CPI™ / A-LOK® также широко использовались в других областях применения и отраслях, в которых требовалась высокая надежность и качество.

## Материалы

Фитинги CPI™ / A-LOK® компании Parker поставляются стандартно из нержавеющей стали 316 с прослеживаемым кодом плавки (НСТ). Другие материалы включают сталь, латунь, алюминий, никель-медь, Hastelloy C®, Сплав 600, титан, 6Mo, Incoloy 625 и 825. Прямые фитинги изготавливаются механической обработкой пруткового проката после холодной чистовой обработки, а фигурные корпуса - механической обработкой мелкозернистых поковок. Используемые исходные материалы полностью соответствуют химическим требованиям, перечисленным в Таблице технических характеристик 1 на стр. 38. Для АЭС и других критически важных областей применения фитинги CPI™ / A-LOK® из нержавеющей стали поставляются с задокументированной прослеживаемостью кода плавки.

## Трубные фитинги/переходники

Трубные фитинги CPI™ / A-LOK® компании Parker поставляются в сочетании с самыми различными конфигурациями трубной резьбы ISO и ANSI. Полный перечень этих фитингов см. на стр.х 108-133.

## Трубы

Трубные фитинги CPI™ / A-LOK® компании Parker могут использоваться с самыми разными трубопроводными материалами в широком диапазоне значений толщины стенки. CPI™ / A-LOK® обеспечивают одинаково хорошее уплотнение как на тонкостенных, так и на толстостенных трубах. **Материалы труб и фитингов следует выбирать с учетом совместимости с рабочей средой. Вследствие характеристик теплового расширения и химической устойчивости трубы должны быть из одинакового материала с фитингами. (Исключением являются латунные фитинги и медные трубы.)**

## Момент затяжки

Трубные фитинги CPI™ / A-LOK® компании Parker не скручивают трубу при монтаже. Конструкция уплотнительных колец CPI™ / A-LOK® обеспечивает передачу всех движений на трубу при сборке и повторной сборке только в осевом направлении. Поскольку труба не совершает радиальных движений, то в ней не возникает напряжения. Сохраняется механическая целостность трубы.

## Отсутствует деформация

При сборке отсутствует нежелательное усилие в наружном направлении, деформирующее корпус фитинга или уплотнительные кольца и создающее взаимодействие уплотнительных колец и гайки. Это обеспечивает свободное обратное перемещение гайки при разборке и увеличивает количество легких повторных сборок.

## Уплотнение

Качество и надежность соединений с фитингами CPI™ / A-LOK® компании Parker были подтверждены всесторонними испытаниями и более чем сорокалетним опытом производства высококачественных трубных фитингов.

## Обозначение

Номера деталей для фитингов CPI™ / A-LOK® компании Parker состоят из символов, обозначающих типоразмер, исполнение фитинга и используемый материал.

## Сборка, повторная сборка, проверка калибром

**Правильная сборка является главной составляющей герметичной системы. Инструкции по сборке, повторной сборке и проверке калибром трубного фитинга CPI™ / A-LOK® находятся на стр.107 этого каталога.**

## Номинальное давление и выбор трубы

**Значения рабочего давления трубных соединений CPI™ / A-LOK® см. на стр. 20–23 этого каталога, в Руководстве по выбору труб для КИП (4200-TS) из Технического раздела Вашего Сборника процессов для изделий Parker для КИП или в Руководстве по монтажу трубных фитингов Parker для КИП (Бюллетень 4200-B4).**

**В случаях, когда наружная или внутренняя трубная резьба является вторым концом фитинга CPI™ / A-LOK® компании Parker, то такая резьба может быть ограничивающим фактором по давлению для трубопроводной системы. Значения номинального давления для трубных концов приведены на стр. 19.**

# Трубные фитинги CPI™ / A-LOK®

Фитинги CPI™/A-LOK® компании Parker состоят из точно подогнанных деталей, призванных обеспечить герметичность соединения, работающего при высоком давлении, вакууме и вибрации.

## Дюймовые — CPI™

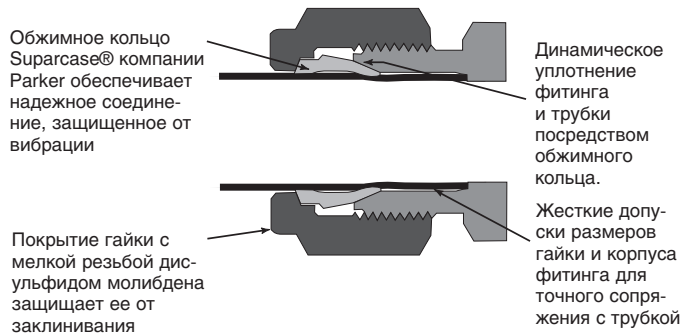

## Дюймовые — A-LOK®

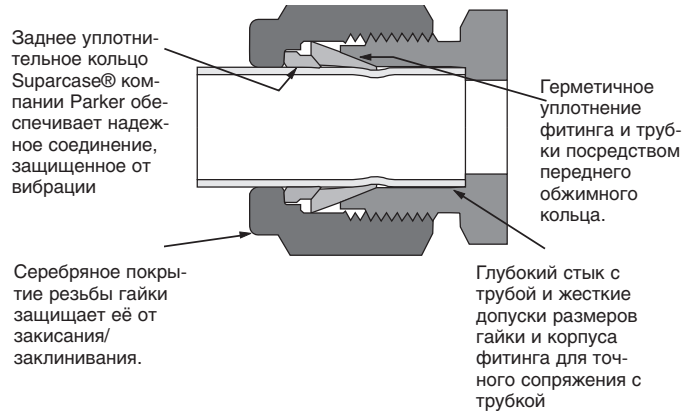

## Метрические — CPI™

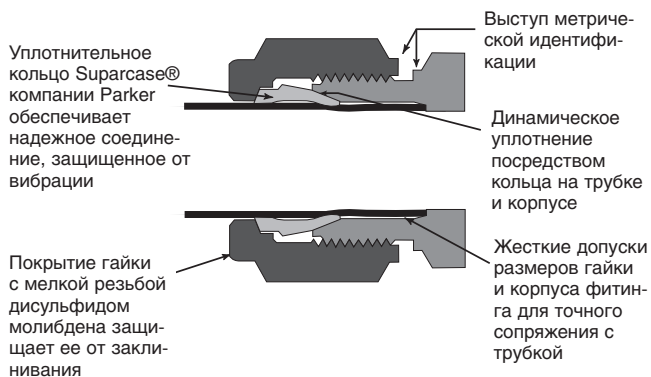

## Метрические — A-LOK®

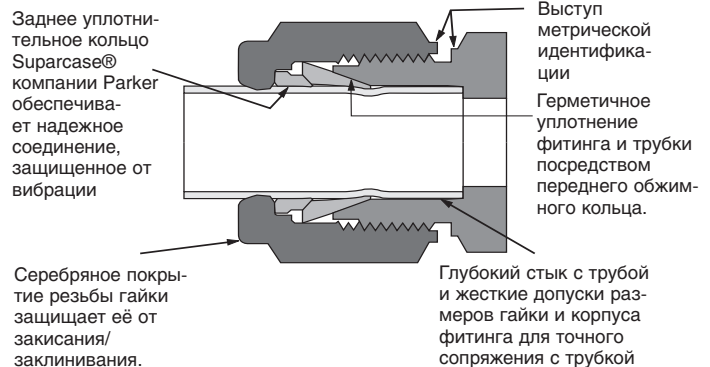

Инструментальные трубные фитинги Parker поставляются укомплектованными и готовыми к использованию. Обжимное(ые) кольцо (кольца) движется (движутся) к седлу корпуса и создавая герметичное уплотнение на трубке и корпусе за счет давления на стыке и чистоты обработки поверхностей сопрягаемых компонентов. Обжимное кольцо Supracase™ компании Parker (заднее обжимное кольцо только на фитингах A-LOK®) создает крепкий механический обхват трубки.

Инструментальные компрессионные фитинги с одним и двумя обжимными кольцами

# Трубные фитинги CP1™ / A-LOK®

## Таблица 1 – Спецификации типичных исходных материалов

ОСНОВНОЙ МАТЕРИАЛ ФИТИНГА	ОБОЗНАЧЕНИЕ МАТЕРИАЛА	ПРУТКОВЫЙ ПРОКАТ	ПОВОККА	ОБЩАЯ ТРУБНАЯ СПЕЦИФИКАЦИЯ
Латунь	B	CA-360 QQ-B 626 Сплав360 ASTM-B16 Сплав 360 CA-345 ASTM-B-453 Сплав 345	CA-377 QQ-B 626 Сплав 377 ASTM-B-124 Сплав 377 BS2872 CZ122	ASTM-B75 ASME-SB75 (TEMPER "O")
Нержавеющая сталь (Тип 316) <sup>(1)</sup>	A-LOK® = 316 <sup>(1)(2)</sup> CP1™ = SS	ASME-SA-479 Тип 316-SS BS970 316-S31 DIN 4401 ASTM A276 Тип 316	ASME-SA-182 316 BS970 316-S31 DIN 4401	ASME-SA-213 ASTM-A-213 ASTM-A-249 ASTM-A-269 <sup>(3)</sup> MIL T-8504 MIL T-8506
Сталь	S	ASTM-A-108 QQ-S-637	ASTM-A-576	SAE J524b SAE J525b ASTM-A-179
Алюминий	A	2017-T4 или 2024-T4 ASTM-B211 QQ-A-225/5 или 6	2014T (после изготовления) ASTM-B-211 QQ-A-225/4	303, 6061T6 ASTM-B-210
Monel® 400 – Поковки Monel® 405 – Прутковый прокат	M	ASTM-B-164 QQ-N-281 BS3076 NA13	ASTM-B-164 QQ-N-281 BS3076 NA13	ASTM-B-165
Hastelloy® C-276	NNR	ASTM-B-574 ASTMB575	ASTM-B-574	ASTM-B-622 ASTM-B-626
Inconel® Сплав 600	IN	ASTM B-166 ASME-SB-166	ASTM-B-564	ASTM-B-163
Carpenter® 20	SS20	ASTM-B-473	ASTM-B-462 ASTM-B-472	ASTM-B-468
Титан	T	ASTM-B-348	ASTM-B-381	ASTM-B-338
Inconel® Сплав 625	625	BS3076 NA16 ASTMB425	BS3076 NA16 ASTMB425	ASTM-B-625 ASTM-B-444 ASTM-B-423 ASTM-B-829
Incoloy® Сплав 825	825			
6MO	6MO	UNS S31254 UNS N08367 ASTM A479	UNS S31254 UNS N08367 ASTM A 479	ASTM-A-269

(1) Если требуется более специфическая информация, включая прослеживаемость кода теплостойкости, то подробные сведения Вам предоставит дистрибьютор Parker Hannifin по изделиям CP1™/A-LOK®.

(2) Если в описании фитинга A-LOK® имеется "L", то материал должен обозначаться "SS" (например, суживающийся тройник JLZ).

(3) Трубные фитинги CP1™/A-LOK® из нержавеющей стали работают надежно как с бесшовными, так и со сварными с последующей прокаткой полностью отоженными трубами марок 304, 316 и 316L.

ПРИМЕЧАНИЕ: Hastelloy® является зарегистрированной торговой маркой компании Haynes International. Inconel®, Incoloy® и Monel® являются зарегистрированными торговыми марками Special Metals Corporation. Carpenter® является зарегистрированной торговой маркой компании CRS Holdings Inc.

## Сведения о размерах концов труб

№ ТИПО-РАЗМЕРА	ДУЙМЫ					†D ГЛУБИНА ВСТАВКИ ТРУБЫ
	ВНЕШН. ДИАМ. ТРУБКИ	ЦИЛИНДРИЧЕСКАЯ РЕЗЬБА	†C	Н ШЕСТИГРАННИК	Е ДИАМ.	
1	1/16	10-32	.43	5/16	.052	.34
2	1/8	5/16-20	.60	7/16	.093	.50
3	3/16	3/8-20	.64	1/2	.125	.54
4	1/4	7/16-20	.70	9/16	.187	.60
5	5/16	1/2-20	.73	5/8	.250	.64
6	3/8	9/16-20	.76	11/16	.281	.67
8	1/2	3/4-20	.87	7/8	.406	.90
10	5/8	7/8-20	.87	1	.500	.96
12	3/4	1-20	.87	1-1/8	.625	.96
14	7/8	1-1/8-20	.87	1-1/4	.750	1,03
16	1	1-5/16-20	1,05	1-1/2	.875	1,24
20	1-1/4	1-5/8-20	1,52	1-7/8	1,09	1,61
24	1-1/2	1-15/16-20	1,77	2-1/4	1,34	1,96
32	2	2-5/8-20	2,47	2-3/4	1,81	2,65

ПРИМЕЧАНИЕ: Размеры C и D показаны в положении затяжки от руки.

† Среднее значение

Размеры даются только для справок и могут быть изменены.

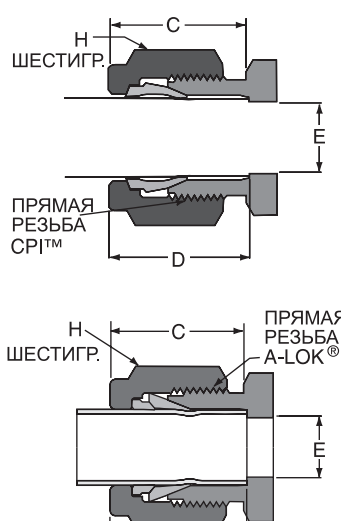

№ ТИПО-РАЗМЕРА	МИЛЛИМЕТРЫ					†D ГЛУБИНА ВСТАВКИ ТРУБЫ
	ВНЕШН. ДИАМ. ТРУБКИ	ЦИЛИНДРИЧЕСКАЯ РЕЗЬБА	†C	Н ШЕСТИГРАННИК	Е ДИАМ.	
2	2 мм	5/16-20	15,3	12,0	1,7	12,9
3	3 мм	5/16-20	15,3	12,0	2,4	12,9
4	4 мм	3/8-20	16,1	12,0	2,4	13,7
6	6 мм	7/16-20	17,7	14,0	4,8	15,3
8	8 мм	1/2-20	18,6	15,0	6,4	16,2
10	10 мм	5/8-20	19,5	18,0	7,9	17,2
12	12 мм	3/4-20	22,0	22,0	9,5	22,8
14	14 мм	7/8-20	22,0	24,0	11,1	24,4
15	15 мм	7/8-20	22,0	24,0	11,9	24,4
16	16 мм	7/8-20	22,0	24,0	12,7	24,4
18	18 мм	1-20	22,0	27,0	15,1	24,4
20	20 мм	1-1/8-20	22,0	30,0	15,9	26,0
22	22 мм	1-1/8-20	22,0	30,0	18,3	26,0
25	25 мм	1-5/16-20	26,5	35,0	21,8	31,3

ПРИМЕЧАНИЕ: Размеры C и D показаны в положении затяжки от руки.

† Среднее значение

Размеры даются только для справок и могут быть изменены.

# Трубные фитинги CPI™ / A-LOK®

## Обозначение / Процедура заказа

В номерах деталей трубных фитингов CPI™ / A-LOK® компании Parker используются буквенно-цифровые символы для обозначения типоразмера, исполнения и материала фитинга.

### Дюймовые детали CPI™

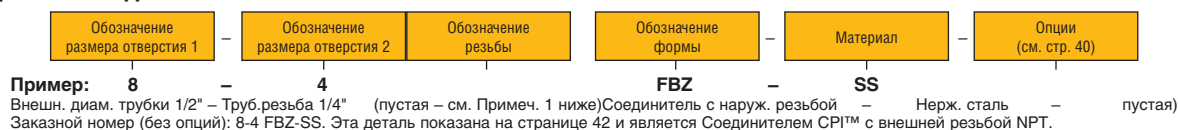

### Дюймовые детали A-LOK®

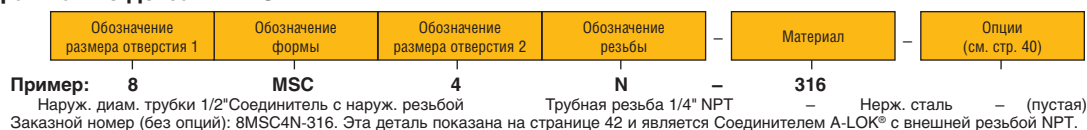

### Метрические детали CPI™

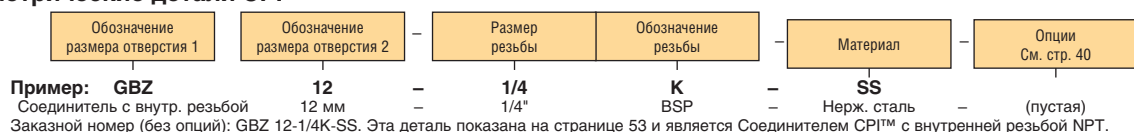

### Метрические детали A-LOK®

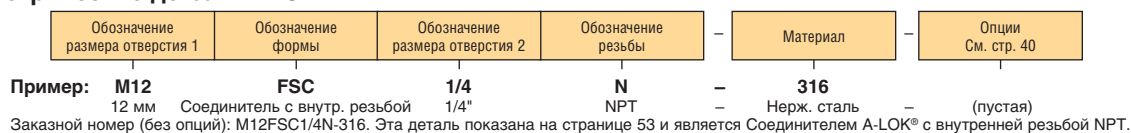

**Обозначение корпуса:** Для обозначения типа фитинга используется буква или комбинация букв и цифр. Обозначение корпуса см. в наглядном содержании на стр.х 36 и 37.

**Размер в долях дюйма:** Размеры трубки трубной резьбы обозначаются количеством шестнадцатых долей дюйма (труба 1/2" = 8/16" = 8) (трубная резьба 1/4" = 4/16" = 4).

**Метрический размер:** Метрическая трубка обозначается в миллиметрах и префиксом "М" (т.е., труба 12 мм – М12.) Размер трубной резьбы записывается как дробь (т.е., 1/4 NPT = 1/4).

**Все прямые и угловые фитинги:** Указывайте вначале размер наибольшего конца трубы CPI™ / A-LOK®, а затем - размер меньшего конца трубы CPI™ / A-LOK® или размер трубной резьбы.

**Дюймовые тройники и крестовины:** Для суживающихся тройников вначале указывайте проход (с 1 на 2), а затем - ответвление (3). Пример – обозначение тройника с ответвлением с внешней резьбой для трубы с наружным диаметром 3/8" и наружной трубной резьбой 1/4" будет 6-4-6. Для крестовин вначале указывается проход (с 1 на 2), а затем - ответвление (с 3 на 4). Для тройников со всеми одинаковыми концами используйте размер конца трубы перед обозначением исполнения и после него; т.е. 4-4-4 JBZ (CPI™), 4ET4 (A-LOK®).

**Метрические тройники и крестовины:** Для суживающихся тройников вначале указывайте проход (с 1 на 2), а затем - ответвление (3). Пример – обозначение тройника с ответвлением с внешней резьбой для трубы с наружным диаметром 6 мм и наружной трубной резьбой 1/4" будет 6-4-6. Для крестовин вначале указывается проход (с 1 на 2), а затем - ответвление (с 3 на 4). Для тройников со всеми одинаковыми концами используйте размер конца трубы после обозначения исполнения; т.е. JBZ 4-4-4 JBZ (CPI™), ETM4 (A-LOK®).

**Материал:** Символ материала см. в Таблице 1 на предыдущей странице.

### Типы резьбы:

N = NPT <sup>(1)</sup> /национальная трубная коническая резьба	ANSI B1.20.1
K = BSP/ISO коническая	BS21, ISO7/1
R = BSP/ISO цилиндрическая	BS2779, ISO 228/1+2, DIN 3852 ФОРМА А <sup>(2)</sup>
BR = BSP/ISO цилиндрическая	BS2779, ISO 228/1+2, DIN 3852 ФОРМА В <sup>(3)</sup>
M = метрическая резьба	ISO 6149-2
R-ED = BSPP/ISO цилиндрическая	BS2779, ISO 228/1+2, DIN 3852 с эластичной уплотнительной шайбой <sup>(4)</sup>
GC = BSPP соединитель манометра	B2779, ISO 228/1+2, DIN 3852

(1) Код типа резьбы N требуется только для обозначения A-LOK®.

(2) Форма А требует использования металлизированной шайбы. См. страницу 105 этого каталога.

(3) Форма В (режущая кромка) может использоваться как с уплотнительной шайбой, так и без нее.

(4) Фитинги ED стандартно поставляются с нитриловыми уплотнительными шайбами. Фторуглеродные уплотнения поставляются по запросу.

**Специальные фитинги:** Проконсультируйтесь с заводом. Если есть какие-либо вопросы по поводу необходимого фитинга, особенно для специальных конфигураций фитингов, заказчику предлагается представить чертежи.

**Специальные опции:** Имеющиеся опции см. на следующей странице.

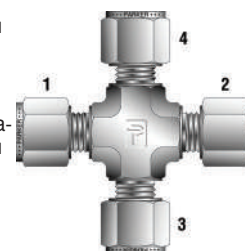

Инструментальные компрессионные фитинги с одним и двумя обжимными кольцами

# Трубные фитинги CPI™ / A-LOK®

## Опции CPI™/A-LOK®

Фитинги CPI™/A-LOK® компании Parker могут заказываться со следующими опциями.

### Процедура заказа

После полного номера CPI™/A-LOK® просто добавьте тире и суффикс для опции.

Ниже приведен пример для соединителя с внешней резьбой A-LOK® для трубы с наружным диаметром 1/2 дюйма и трубы с внешней резьбой 1/4 дюйма, которая была очищена для применения в кислородной системе. Относительно дополнительных опций обращайтесь на завод.

8MSC4N-316-C

Суффикс	Опция	Дополнительная информация
ZYF	Собран с нейлоновым обжимным кольцом (кольцами)	
SPF	Посеребренное обжимное кольцо (кольца)	
TF	Уплотнительное кольцо (кольца) из ПТФЭ	
BP*	Поставка пачками	* Указывает количество изделий в пачке, например BP50 для пятидесяти штук.
LWH	Отверстие для контрольной проволоки	
BZP	Рифленая гайка	Заменяет стандартную гайку на фитингах CPI™/A-LOK® для использования на мягкой пластиковой трубе.
C	Посеребренная гайка	Заменяет гайку с покрытием из молибдена (BZ).
MI	Гайка с внутренним покрытием из молибдена	
CNQ	Сертифицированное качество для АЭС	
C1	Очистка Класса А	Специальная очистка, сборка, проверка и упаковка для систем высокой чистоты.
C3	Очищено для кислородной системы	Отвечает всем требованиям стандарта ASTM G93-88. Применение методов очистки для материалов и оборудования, используемых в обогащенной кислородом среде.
CNG	Система со сжатым природным газом	Собирается со специальным составом обжимного кольца.
NIC	Никелированный	
CRM	Хромированный	
VO	Обжимное кольцо из вайтона	
NC**	Материал, соответствующий требованиям NACE	Более подробную информацию см. на стр. 7
DFARS	Руководство министерства обороны по федеральным закупкам	Все компоненты и исходные материалы должны иметь происхождение из США или из одобренной страны.

\*\*Изготавливается из материалов, отвечающих металлургическим требованиям NACE MR0175 2003



# Трубные фитинги с внешней резьбой

## Соединитель с внешней резьбой NPT

Для трубок с диаметром, указанным в дюймах

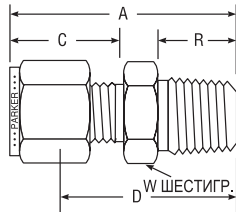
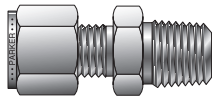

СПИ™ ЗАКАЗНОЙ №	A-LOK® ЗАКАЗНОЙ №	ВЗАИМОЗАМЕ- НЯЕМЫЙ С	ДЮЙМЫ						
			ВНЕШН. ДИАМ. ТРУБКИ	ТРУБНАЯ РЕЗЬБА NPT	A	C	D	R	W ШЕСТИ- ГРАННИК
1-1 FBZ	1MSC1N	100-1-1	1/16	1/16	.93	.43	.78	.38	5/16
1-2 FBZ	1MSC2N	100-1-2	1/16	1/8	1.03	.43	.88	.38	7/16
1-4 FBZ	1MSC4N	100-1-4	1/16	1/4	1.23	.43	1.08	.56	9/16
2-1 FBZ	2MSC1N	200-1-1	1/8	1/16	1.17	.60	.91	.38	3/8
2-2 FBZ	2MSC2N	200-1-2	1/8	1/8	1.20	.60	.94	.38	7/16
2-4 FBZ	2MSC4N	200-1-4	1/8	1/4	1.40	.60	1.14	.56	9/16
2-6 FBZ	2MSC6N	200-1-6	1/8	3/8	1.42	.60	1.16	.56	11/16
2-8 FBZ	2MSC8N	200-1-8	1/8	1/2	1.67	.60	1.41	.75	7/8
3-1 FBZ	3MSC1N	300-1-1	3/16	1/16	1.23	.64	.97	.38	7/16
3-2 FBZ	3MSC2N	300-1-2	3/16	1/8	1.23	.64	.97	.38	7/16
3-4 FBZ	3MSC4N	300-1-4	3/16	1/4	1.43	.64	1.17	.56	9/16
4-1 FBZ	4MSC1N	400-1-1	1/4	1/16	1.29	.70	1.00	.38	1/2
4-2 FBZ	4MSC2N	400-1-2	1/4	1/8	1.29	.70	1.00	.38	1/2
4-4 FBZ	4MSC4N	400-1-4	1/4	1/4	1.49	.70	1.20	.56	9/16
4-6 FBZ	4MSC6N	400-1-6	1/4	3/8	1.51	.70	1.22	.56	11/16
4-8 FBZ	4MSC8N	400-1-8	1/4	1/2	1.76	.70	1.47	.75	7/8
4-12 FBZ	4MSC12N	400-1-12	1/4	3/4	1.82	.70	1.53	.75	1-1/16
5-2 FBZ	5MSC2N	500-1-2	5/16	1/8	1.34	.73	1.05	.38	9/16
5-4 FBZ	5MSC4N	500-1-4	5/16	1/4	1.52	.73	1.23	.56	9/16
5-6 FBZ	5MSC6N	500-1-6	5/16	3/8	1.55	.73	1.25	.56	11/16
5-8 FBZ	5MSC8N	500-1-8	5/16	1/2	1.79	.73	1.5	.75	7/8
6-2 FBZ	6MSC2N	600-1-2	3/8	1/8	1.38	.76	1.09	.38	5/8
6-4 FBZ	6MSC4N	600-1-4	3/8	1/4	1.57	.76	1.28	.56	5/8
6-6 FBZ	6MSC6N	600-1-6	3/8	3/8	1.57	.76	1.28	.56	11/16
6-8 FBZ	6MSC8N	600-1-8	3/8	1/2	1.82	.76	1.53	.75	7/8
6-12 FBZ	6MSC12N	600-1-12	3/8	3/4	1.88	.76	1.59	.75	1-1/16
8-2 FBZ	8MSC2N	810-1-2	1/2	1/8	1.53	.87	1.13	.38	13/16
8-4 FBZ	8MSC4N	810-1-4	1/2	1/4	1.71	.87	1.31	.56	13/16
8-6 FBZ	8MSC6N	810-1-6	1/2	3/8	1.71	.87	1.31	.56	13/16
8-8 FBZ	8MSC8N	810-1-8	1/2	1/2	1.93	.87	1.53	.75	7/8
8-12 FBZ	8MSC12N	810-1-12	1/2	3/4	1.99	.87	1.59	.75	1-1/16
8-16 FBZ	8MSC16N	810-1-16	1/2	1	2.28	.87	1.88	.94	1-3/8
10-6 FBZ	10MSC6N	06.01.1010	5/8	3/8	1.74	.87	1.34	.56	15/16
10-8 FBZ	10MSC8N	08.01.1010	5/8	1/2	1.93	.87	1.53	.75	15/16
10-12 FBZ	10MSC12N	12.01.1010	5/8	3/4	1.99	.87	1.59	.75	1-1/16
12-8 FBZ	12MSC8N	08.01.1210	3/4	1/2	1.99	.87	1.59	.75	1-1/16
12-12 FBZ	12MSC12N	12.01.1210	3/4	3/4	1.99	.87	1.59	.75	1-1/16
12-16 FBZ	12MSC16N	16.01.1210	3/4	1	2.28	.87	1.88	.94	1-3/8
14-12 FBZ	14MSC12N	12.01.1410	7/8	3/4	1.99	.87	1.59	.75	1-3/16
14-16 FBZ	14MSC16N	16.01.1410	7/8	1	2.28	.87	1.88	.94	1-3/8
16-8 FBZ	16MSC8N	08.01.1610	1	1/2	2.27	1.05	1.78	.75	1-3/8
16-12 FBZ	16MSC12N	12.01.1610	1	3/4	2.27	1.05	1.78	.75	1-3/8
16-16 FBZ	16MSC16N	16.01.1610	1	1	2.46	1.05	1.97	.94	1-3/8
20-20 FBZ	20MSC20N	20.01.2010	1-1/4	1-1/4	3.03	1.52	2.17	.97	1-3/4
24-24 FBZ	24MSC24N	24.01.2410	1-1/2	1-1/2	3.50	1.77	2.44	1.00	2-1/8
32-32 FBZ	32MSC32N	3210-1-32	2	2	4.47	2.47	3.00	1.04	2-3/4

ПРИМЕЧАНИЕ: Размеры A и C соответствуют стандартному положению затягивания от руки.  
 Размеры даны только для справок и могут быть изменены.  
 Для патрубков, имеющих размеры 20, 24 и 32, перед сборкой требуется дополнительная смазка.

## Цветовая маркировка

Для удобства поиска в заголовках таблиц используется следующая цветовая маркировка:

диаметр указан в дюймах



диаметр указан в миллиметрах



Инструментальные компрессионные фитинги с одним и двумя обжимными кольцами

# Трубные фитинги с внешней резьбой

## Соединитель с внешней резьбой NPT

Для трубок с диаметром, указанным в мм

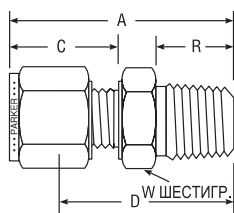
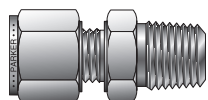

Инструментальные компрессионные фитинги с одним и двумя обжимными кольцами

СП1™ Заказной №	A-LOK® Заказной №	ВЗАИМО-ЗАМЕНЯЕМЫЕ С	МИЛЛИМЕТРЫ						
			ВНЕШН. ДИАМ. ТРУБКИ	ТРУБНАЯ РЕЗЬБА NPT	A	C	D	R	W ШЕСТИГРАННИК
FBZ 2-1/8	M2MSC1/8N	2MO-1-2	2	1/8	29,7	15,3	23,1	9,5	12,0
FBZ 3-1/8	M3MSC1/8N	3MO-1-2	3	1/8	29,7	15,3	23,1	9,5	12,0
FBZ 3-1/4	M3MSC1/4N	3MO-1-4	3	1/4	35,3	15,3	28,7	14,3	14,0
FBZ 4-1/8	M4MSC1/8N	4MO-1-2	4	1/8	31,2	16,1	24,6	9,5	12,0
FBZ 4-1/4	M4MSC1/4N	4MO-1-4	4	1/4	36,3	16,1	29,7	14,3	14,0
FBZ 6-1/8	M6MSC1/8N	6MO-1-2	6	1/8	32,9	17,7	25,4	9,5	14,0
FBZ 6-1/4	M6MSC1/4N	6MO-1-4	6	1/4	38,1	17,7	30,6	14,3	14,0
FBZ 6-3/8	M6MSC3/8N	6MO-1-6	6	3/8	38,5	17,7	31,0	14,3	18,0
FBZ 6-1/2	M6MSC1/2N	6MO-1-8	6	1/2	44,8	17,7	37,3	19,1	22,0
FBZ 8-1/8	M8MSC1/8N	8MO-1-2	8	1/8	34,2	18,6	26,7	9,5	15,0
FBZ 8-1/4	M8MSC1/4N	8MO-1-4	8	1/4	38,8	18,6	31,3	14,3	15,0
FBZ 8-3/8	M8MSC3/8N	8MO-1-6	8	3/8	39,3	18,6	31,8	14,3	18,0
FBZ 8-1/2	M8MSC1/2N	8MO-1-8	8	1/2	45,6	18,6	38,1	19,1	22,0
FBZ 10-1/8	M10MSC1/8N	10MO-1-2	10	1/8	36,1	19,5	28,6	9,5	18,0
FBZ 10-1/4	M10MSC1/4N	10MO-1-4	10	1/4	40,9	19,5	33,3	14,3	18,0
FBZ 10-3/8	M10MSC3/8N	10MO-1-6	10	3/8	40,9	19,5	33,3	14,3	18,0
FBZ 10-1/2	M10MSC1/2N	10MO-1-8	10	1/2	47,5	19,5	38,9	19,1	22,0
FBZ 10-3/4	M10MSC3/4N	10MO-1-12	10	3/4	46,4	19,5	38,9	19,1	27,0
FBZ 10-1	M10MSC1N	10MO-1-16	10	1	55,0	19,5	47,5	23,8	35,0
FBZ 12-1/4	M12MSC1/4N	12MO-1-4	12	1/4	43,4	22,0	33,3	14,3	22,0
FBZ 12-3/8	M12MSC3/8N	12MO-1-6	12	3/8	43,4	22,0	33,3	14,3	22,0
FBZ 12-1/2	M12MSC1/2N	12MO-1-8	12	1/2	49,0	22,0	38,9	19,1	22,0
FBZ 12-3/4	M12MSC3/4N	12MO-1-12	12	3/4	50,5	22,0	40,4	19,1	27,0
FBZ 14-1/4	M14MSC1/4N	14MO-1-4	14	1/4	44,2	22,0	34,1	14,3	24,0
FBZ 14-3/8	M14MSC3/8N	14MO-1-6	14	3/8	44,2	22,0	34,1	14,3	24,0
FBZ 14-1/2	M14MSC1/2N	14MO-1-8	14	1/2	49,0	22,0	38,9	19,1	24,0
FBZ 15-1/2	M15MSC1/2N	15MO-1-8	15	1/2	49,0	22,0	38,9	19,1	24,0
FBZ 16-3/8	M16MSC3/8N	16MO-1-6	16	3/8	44,1	22,0	34,01	14,3	24,0
FBZ 16-1/2	M16MSC1/2N	16MO-1-8	16	1/2	49,0	22,0	38,9	19,1	24,0
FBZ 16-3/4	M16MSC3/4N	16MO-1-12	16	3/4	50,5	22,0	40,5	19,1	27,0
FBZ 18-1/2	M18MSC1/2N	18MO-1-8	18	1/2	50,6	22,0	40,5	19,1	27,0
FBZ 18-3/4	M18MSC3/4N	18MO-1-12	18	3/4	50,6	22,0	40,5	19,1	27,0
FBZ 20-1/2	M20MSC1/2N	20MO-1-8	20	1/2	50,6	22,0	42,2	19,1	30,0
FBZ 20-3/4	M20MSC3/4N	20MO-1-12	20	3/4	52,3	22,0	42,2	19,1	30,0
FBZ 20-1	M20MSC1N	20MO-1-16	20	1	57,7	22,0	47,6	23,8	35,0
FBZ 22-3/4	M22MSC3/4N	22MO-1-12	22	3/4	52,3	22,0	42,2	19,1	35,0
FBZ 24-1/2	M25MSC1/2N	25MO-1-8	25	1/2	57,5	26,5	45,3	19,1	35,0
FBZ 25-3/4	M25MSC3/4N	25MO-1-12	25	3/4	57,5	26,5	45,2	19,1	35,0
FBZ 25-1	M25MSC1N	25MO-1-16	25	1	62,3	26,5	50,0	23,8	35,0

ПРИМЕЧАНИЕ: Размеры A и C соответствуют стандартному положению затягивания от руки. Размеры даны только для справок и могут быть изменены.

# Трубные фитинги с внешней резьбой

## Соединитель с внешней конической резьбой BSP

Для трубок с диаметром, указанным в дюймах

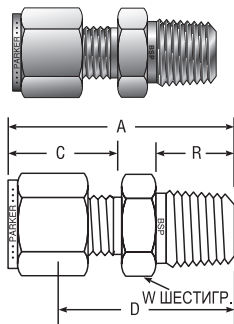

СПИ™ Заказной №	Заказной № A-LOK®	ВЗАИМО- ЗАМЕНЯЕМЫЕ С	ДЮЙМЫ							
			ВНЕШН. ДИАМ. ТРУБКИ	РЕЗЬБА BSPT	A	C	D	R	W ШЕСТИ- ГРАННИК	ПРОХОДНОЕ ОТВЕРСТИЕ
2-2K FBZ	2MSC2K	200-1-2RT	1/8	1/8	1,20	.60	0,94	.38	7/16	.19
2-4K FBZ	2MSC4K	200-1-4RT	1/8	1/4	1,40	.60	1,14	.56	9/16	.19
4-2K FBZ	4MSC2K	400-1-2RT	1/4	1/8	1,30	.70	1,00	.38	1/2	.19
4-4K FBZ	4MSC4K	400-1-4RT	1/4	1/4	1,50	.70	1,20	.56	9/16	.19
4-6K FBZ	4MSC6K	400-1-6RT	1/4	3/8	1,52	.70	1,22	.56	11/16	.19
4-8K FBZ	4MSC8K	400-1-8RT	1/4	1/2	1,77	.70	1,47	.75	7/8	.19
5-2K FBZ	5MSC2K	500-1-2RT	5/16	1/8	1,34	.73	1,05	.38	9/16	.19
5-4K FBZ	5MSC4K	500-1-4RT	5/16	1/4	1,52	.73	1,23	.56	9/16	.19
6-2K FBZ	6MSC2K	600-1-2RT	3/8	1/8	1,39	.76	1,09	.38	5/8	.19
6-4K FBZ	6MSC4K	600-1-4RT	3/8	1/4	1,57	.76	1,28	.56	5/8	.28
6-6K FBZ	6MSC6K	600-1-6RT	3/8	3/8	1,57	.76	1,28	.56	11/16	.28
6-8K FBZ	6MSC8K	600-1-8RT	3/8	1/2	1,82	.76	1,53	.75	7/8	.28
8-4K FBZ	8MSC4K	810-1-4RT	1/2	1/4	1,69	.86	1,31	.56	13/16	.28
8-6K FBZ	8MSC6K	810-1-6RT	1/2	3/8	1,69	.86	1,31	.56	13/16	.38
8-8K FBZ	8MSC8K	810-1-8RT	1/2	1/2	1,91	.66	1,53	.75	7/8	.41

ПРИМЕЧАНИЕ: Размеры A и C соответствуют стандартному положению затягивания от руки. Размеры даны только для справок и могут быть изменены.

## Соединитель с внешней конической резьбой BSP

Для трубок с диаметром, указанным в мм

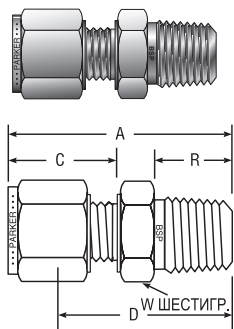

СПИ™ Заказной №	A-LOK® Заказной №	ВЗАИМО- ЗАМЕНЯЕМЫЕ С	МИЛЛИМЕТРЫ						
			ВНЕШН. ДИАМ. ТРУБКИ	РЕЗЬБА BSPT	A	C	D	R	W ШЕСТИ- ГРАННИК
FBZ 2-1/8K	M2MSC1/8K	2MO-1-2RT	2	1/8	29,7	15,3	23,1	9,5	12,0
FBZ 3-1/8K	M3MSC1/8K	3MO-1-2RT	3	1/8	29,7	15,3	23,1	9,7	12,0
FBZ 3-1/4K	M3MSC1/4K	3MO-1-4RT	3	1/4	35,3	15,3	28,7	14,2	14,0
FBZ 4-1/8K	M4MSC1/8K	4MO-1-2RT	4	1/8	31,2	16,1	24,6	9,7	12,0
FBZ 4-1/4K	M4MSC1/4K	4MO-1-4RT	4	1/4	36,3	16,1	29,7	14,2	14,0
FBZ 6-1/8K	M6MSC1/8K	6MO-1-2RT	6	1/8	32,9	17,7	25,4	9,7	14,0
FBZ 6-1/4K	M6MSC1/4K	6MO-1-4RT	6	1/4	40,0	17,7	30,5	14,2	14,0
FBZ 6-3/8K	M6MSC3/8K	6MO-1-6RT	6	3/8	38,5	17,7	31,0	14,2	18,0
FBZ 6-1/2K	M6MSC1/2K	6MO-1-8RT	6	1/2	45,6	17,7	38,1	19,1	22,0
FBZ 8-1/8K	M8MSC1/8K	8MO-1-2RT	8	1/8	33,9	18,6	26,4	9,5	15,0
FBZ 8-1/4K	M8MSC1/4K	8MO-1-4RT	8	1/4	38,7	18,6	31,2	14,2	15,0
FBZ 8-3/8K	M8MSC3/8K	8MO-1-6RT	8	3/8	39,3	18,6	31,8	14,2	18,0
FBZ 8-1/2K	M8MSC1/2K	8MO-1-8RT	8	1/2	45,6	18,6	38,1	19,1	22,0
FBZ 10-1/8K	M10MSC1/8K	10MO-1-2RT	10	1/8	36,2	19,5	28,6	9,5	18,0
FBZ 10-1/4K	M10MSC1/4K	10MO-1-4RT	10	1/4	40,9	19,5	33,3	14,2	18,0
FBZ 10-3/8K	M10MSC3/8K	10MO-1-6RT	10	3/8	40,9	19,5	33,3	14,2	18,0
FBZ 10-1/2K	M10MSC1/2K	10MO-1-8RT	10	1/2	46,5	19,5	38,9	19,1	22,0
FBZ 12-1/4K	M12MSC1/4K	12MO-1-4RT	12	1/4	43,4	22,0	33,3	14,2	22,0
FBZ 12-3/8K	M12MSC3/8K	12MO-1-6RT	12	3/8	43,4	22,0	33,3	14,2	22,0
FBZ 12-1/2K	M12MSC1/2K	12MO-1-8RT	12	1/2	49,0	22,0	38,9	19,1	22,0
FBZ 12-3/4K	M12MSC3/4K	12MO-1-12RT	12	3/4	49,5	22,0	40,4	19,1	27,0
FBZ 15-1/2K	M15MSC1/2K	15MO-1-8RT	15	1/2	49,0	22,0	38,9	19,1	24,0
FBZ 16-3/8K	M16MSC3/8K	16MO-1-6RT	16	3/8	44,2	22,0	34,1	14,2	24,0
FBZ 16-1/2K	M16MSC1/2K	16MO-1-8RT	16	1/2	49,0	22,0	38,9	19,1	24,0
FBZ 16-3/4K	M16MSC3/4K	16MO-1-12RT	16	3/4	49,5	22,0	40,5	19,1	27,0
FBZ 18-1/2K	M18MSC1/2K	18MO-1-8RT	18	1/2	50,6	22,0	40,4	19,1	27,0
FBZ 18-3/4K	M18MSC3/4K	18MO-1-12RT	18	3/4	50,6	22,0	40,4	19,1	27,0
FBZ 20-1/2K	M20MSC1/2K	20MO-1-8RT	20	1/2	52,3	22,0	42,2	19,1	30,0
FBZ 20-3/4K	M20MSC3/4K	20MO-1-12RT	20	3/4	52,3	22,0	42,2	19,1	30,0
FBZ 22-3/4K	M22MSC3/4K	22MO-1-12RT	22	3/4	52,3	22,0	42,2	19,1	30,0
FBZ 25-3/4K	M25MSC3/4K	25MO-1-12RT	25	3/4	57,5	26,5	45,2	19,1	35,0
FBZ 25-1K	M25MSC1K	25MO-1-16RT	25	1	62,3	26,5	50,0	23,9	35,0

ПРИМЕЧАНИЕ: Размеры A и C соответствуют стандартному положению затягивания от руки. Размеры даны только для справок и могут быть изменены.

## Цветовая маркировка

Для удобства поиска в заголовках таблиц используется следующая цветовая маркировка:

диаметр указан в дюймах

диаметр указан в миллиметрах

Инструментальные компрессорные фитинги с одним и двумя обжимными кольцами

# Трубные фитинги с внешней резьбой

## Соединитель с внешней резьбой BSPP

Для трубок с диаметром, указанным в дюймах

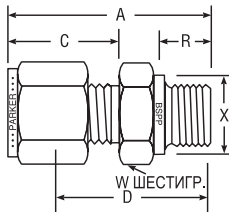
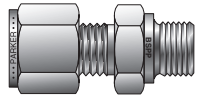

СПР™ ЗАКАЗНОЙ №	A-LOK® ЗАКАЗНОЙ №	ВЗАИМО- ЗАМЕНЯЕМЫЕ С	ДЮЙМЫ								W ШЕСТИ- ГРАННИК	ПРОХОД- НОЕ ОТ- ВЕРСТИЕ
			ВНЕШ. ДИАМ. ТРУБКИ	РЕЗЬБА BSPP	A	C	D	R	X			
2-2R FBZ	2MSC2R	200-1-2RS	1/8	1/8	1,18	.60	0,92	.28	0,54	9/16	.16	
2-4R FBZ	2MSC4R	200-1-4RS	1/8	1/4	1,27	.60	1,13	.44	0,70	3/4	.09	
2-6R FBZ	2MSC6R	200-1-6RS	1/8	3/8	1,46	.60	1,17	.44	0,86	7/8	.28	
4-2R FBZ	4MSC2R	400-1-2RS	1/4	1/8	1,28	.70	0,98	.28	0,54	9/16	.16	
4-4R FBZ	4MSC4R	400-1-4RS	1/4	1/4	1,49	.70	1,19	.44	0,70	3/4	.19	
4-6R FBZ	4MSC6R	400-1-6RS	1/4	3/8	1,55	.70	1,25	.44	0,86	7/8	.19	
4-8R FBZ	4MSC8R	400-1-8RS	1/4	1/2	1,77	.70	1,47	.56	1,01	1-1/16	.19	
6-2R FBZ	6MSC2R	600-1-2RS	3/8	1/8	1,35	.76	1,06	.28	0,54	5/8	.16	
6-4R FBZ	6MSC4R	600-1-4RS	3/8	1/4	1,54	.76	1,25	.44	0,70	3/4	.25	
6-6R FBZ	6MSC6R	600-1-6RS	3/8	3/8	1,57	.76	1,28	.44	0,86	7/8	.28	
6-8R FBZ	6MSC8R	600-1-8RS	3/8	1/2	1,82	.76	1,53	.56	1,01	1-1/16	.28	
8-4R FBZ	8MSC4R	810-1-4RS	1/2	1/4	1,66	.86	1,28	.44	0,70	13/16	.25	
8-6R FBZ	8MSC6R	810-1-6RS	1/2	3/8	1,69	.86	1,31	.44	0,86	7/8	.31	
8-8R FBZ	8MSC8R	810-1-8RS	1/2	1/2	1,91	.86	1,53	.56	1,01	1-1/16	.41	
12-8R FBZ	12MSC8R	1210-1-8RS	3/4	1/2	1,93	.86	1,53	.56	1,01	1-1/16	.41	
12-12R FBZ	12MSC12R	1210-1-12RS	3/4	3/4	2,07	.86	1,69	.63	1,25	1-3/8	.63	
16-8R FBZ	16MSC8R	1610-1-8RS	1	1/2	2,21	1,04	1,72	.56	1,01	1-3/8	.41	
16-16R FBZ	16MSC16R	1610-1-16RS	1	1	2,35	1,04	1,88	.72	1,52	1-5/8	.88	

ПРИМЕЧАНИЕ: Размеры A и C соответствуют стандартному положению затягивания от руки.

Размеры даны только для справок и могут быть изменены.

Уплотнительная шайба должна использоваться с показанным концом BSPP ISO228/1 (Форма A). См. стр. 105.

Для Формы В с режущей кромкой измените номер детали и добавьте В перед R. Например, M6MSC1/4BR.

## Соединитель с внешней резьбой BSPP

Для трубок с диаметром, указанным в мм

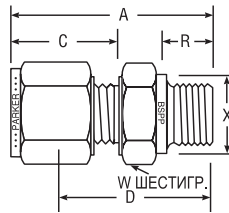
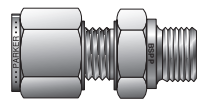

СПР™ ЗАКАЗНОЙ №	A-LOK® ЗАКАЗНОЙ №	ВЗАИМОЗАМЕНЯ- ЕМЫЙ С	МИЛЛИМЕТРЫ								W ШЕСТИ- ГРАННИК
			ВНЕШ. ДИАМ. ТРУБ- КИ	РЕЗЬБА BSPP	A	C	D	R	X		
FBZ 2-1/8R	M2MSC1/8R	2MO-1-2RS	2	1/8	28,4	15,3	21,8	7,1	14,0	13,7	
FBZ 3-1/8R	M3MSC1/8R	3MO-1-2RS	3	1/8	30,0	15,3	23,4	7,1	13,7	14,0	
FBZ 3-1/4R	M3MSC1/4R	3MO-1-4RS	3	1/4	35,3	15,3	28,7	11,2	17,8	19,0	
FBZ 6-1/8R	M6MSC1/8R	6MO-1-2RS	6	1/8	32,5	17,7	25,0	7,1	13,7	14,0	
FBZ 6-1/4R	M6MSC1/4R	6MO-1-4RS	6	1/4	37,7	17,7	30,2	11,2	17,8	19,0	
FBZ 6-3/8R	M6MSC3/8R	6MO-1-6RS	6	3/8	39,0	17,7	31,5	11,2	21,8	22,0	
FBZ 6-1/2R	M6MSC1/2R	6MO-1-8RS	6	1/2	45,6	17,7	38,1	14,2	25,7	27,0	
FBZ 8-1/8R	M8MSC1/8R	8MO-1-2RS	8	1/8	33,1	18,6	25,6	7,1	15,0	13,7	
FBZ 8-1/4R	M8MSC1/4R	8MO-1-4RS	8	1/4	38,5	18,6	31,0	11,2	17,8	19,0	
FBZ 8-3/8R	M8MSC3/8R	8MO-1-6RS	8	3/8	39,8	18,6	32,3	11,2	21,8	22,0	
FBZ 8-1/2R	M8MSC1/2R	8MO-1-8RS	8	1/2	45,6	18,6	38,1	14,2	25,7	27,0	
FBZ 10-1/4R	M10MSC1/4R	10MO-1-4RS	10	1/4	39,4	19,5	31,8	11,2	17,8	19,0	
FBZ 10-3/8R	M10MSC3/8R	10MO-1-6RS	10	3/8	40,6	19,5	33,0	11,2	21,8	22,0	
FBZ 10-1/2R	M10MSC1/2R	10MO-1-8RS	10	1/2	46,5	19,5	38,9	14,2	25,7	27,0	
FBZ 12-1/4R	M12MSC1/4R	12MO-1-4RS	12	1/4	42,6	22,0	32,5	11,2	17,8	22,0	
FBZ 12-3/8R	M12MSC3/8R	12MO-1-6RS	12	3/8	43,1	22,0	33,0	11,2	21,8	22,0	
FBZ 12-1/2R	M12MSC1/2R	12MO-1-8RS	12	1/2	49,0	22,0	38,9	14,2	25,7	27,0	
FBZ 12-3/4R	M12MSC3/4R	12MO-1-12RS	12	3/4	52,8	22,0	42,7	16,0	31,8	35,0	
FBZ 16-3/8R	M16MSC3/8R	16MO-1-6RS	16	3/8	43,5	22,0	33,4	11,2	22,0	21,8	
FBZ 16-1/2R	M16MSC1/2R	16MO-1-8RS	16	1/2	49,0	22,0	38,9	14,2	26,0	27,0	
FBZ 18-1/2R	M18MSC1/2R	18MO-1-8RS	18	1/2	49,0	22,0	38,9	14,2	26,0	27,0	
FBZ 18-3/4R	M18MSC3/4R	18MO-1-12RS	18	3/4	53,1	22,0	43,0	16,0	35,0	32,0	
FBZ 20-1/2R	M20MSC1/2R	20MO-1-8RS	20	1/2	50,5	22,0	40,4	14,2	30,0	25,7	
FBZ 20-3/4R	M20MSC3/4R	20MO-1-12RS	20	3/4	52,8	22,0	42,7	16,0	32,0	35,0	
FBZ 22-3/4R	M22MSC3/4R	22MO-1-12RS	22	3/4	52,8	22,0	42,7	16,0	32,0	35,0	
FBZ 25-3/4R	M25MSC3/4R	25MO-1-12RS	25	3/4	59,8	26,5	47,6	16,0	35,0	31,8	
FBZ 25-1R	M25MSC1R	25MO-1-16RS	25	1	60,1	26,5	47,8	18,3	39,0	41,0	

ПРИМЕЧАНИЕ: Размеры A и C соответствуют стандартному положению затягивания от руки.

Размеры даны только для справок и могут быть изменены.

Уплотнительная шайба должна использоваться с показанным концом BSPP ISO228/1 (Форма A). См. стр. 105.

Для Формы В с режущей кромкой добавьте "В" перед "R". Например, M6MSC1/4BR.

# Трубные фитинги с внешней резьбой

**Соединитель с внешней резьбой BSPP и уплотнением ED**  
 Для трубок с диаметром, указанным в дюймах

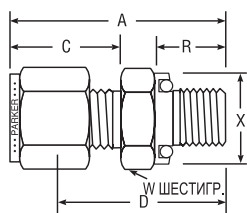
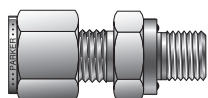

СПР™ ЗАКАЗНОЙ №	A-LOK® ЗАКАЗНОЙ №	ВЗАИМО-ЗАМЕНЯЕМЫЕ С	ДЮЙМЫ								
			ВНЕШН. ДИАМ. ТРУБКИ	РЕЗЬБА BSPP	A	C	D	R	X	W ШЕСТИ-ГРАННИК	ПРОХОДНОЕ ОТ-ВЕРСТИЕ
4-4R-ED FBZ	4MSC4R-ED	–	1/4	1/4	1,48	.70	1,19	.47	.74	3/4	.19
4-8R-ED FBZ	4MSC8R-ED	–	1/4	1/2	1,76	.70	1,38	.55	1,04	1-1/16	.19
6-6R-ED FBZ	6MSC6R-ED	–	3/8	3/8	1,60	.76	1,31	.47	.86	7/8	.28
8-4R-ED FBZ	8MSC4R-ED	–	1/2	1/4	1,69	.86	1,31	.47	.74	13/16	.25
8-6R-ED FBZ	8MSC6R-ED	–	1/2	3/8	1,69	.86	1,31	.47	.86	7/8	.31
8-8R-ED FBZ	8MSC8R-ED	–	1/2	1/2	1,85	.86	1,47	.55	1,04	1-1/16	.41
12-12R-ED FBZ	12MSC12R-ED	–	3/4	3/4	1,98	.86	1,59	.63	1,25	1-5/16	.63

ПРИМЕЧАНИЕ: Размеры A и C соответствуют стандартному положению затягивания от руки.

Размеры даются только для справок и могут быть изменены.

В стандартном исполнении фитинги ED поставляются с уплотняющими шайбами, выполненными из нитрила и рассчитанными на диапазон температур от -35°C до +100°C (от -31°F до +212°F). Уплотнения из фторуглеродных полимеров поставляются по отдельному заказу и рассчитаны на диапазон температур от -25°C до +120°C (от 13°F до +248°F).

**Соединитель с внешней резьбой и уплотнением ED**

Для трубок с диаметром, указанным в мм

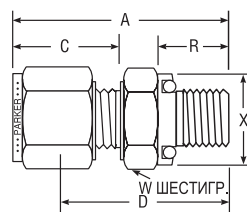
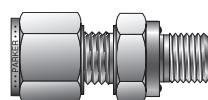

СПР™ ЗАКАЗНОЙ №	A-LOK® ЗАКАЗНОЙ №	ВЗАИМО-ЗАМЕНЯЕМЫЕ С	МИЛЛИМЕТРЫ							
			ВНЕШН. ДИАМ. ТРУБКИ	РЕЗЬБА BSPP	A	C	D	R	X	W ШЕСТИ-ГРАННИК
FBZ6-1/8R-ED	M6MSC1/8R-ED	–	6	1/8	32,5	17,7	25,0	7,9	13,7	14,0
FBZ6-1/4R-ED	M6MSC1/4R-ED	–	6	1/4	38,2	17,7	30,7	11,9	18,8	19,0
FBZ6-3/8R-ED	M6MSC3/8R-ED	–	6	3/8	39,5	17,7	32,0	11,9	21,8	22,0
FBZ6-1/2R-ED	M6MSC1/2R-ED	–	6	1/2	44,5	17,7	37,0	14,0	26,4	27,0
FBZ10-1/4R-ED	M10MSC1/4R-ED	–	10	1/4	40,0	19,5	32,3	11,9	18,8	19,0
FBZ10-3/8R-ED	M10MSC3/8R-ED	–	10	3/8	41,1	19,5	38,1	11,9	21,8	22,0
FBZ10-1/2R-ED	M10MSC1/2R-ED	–	10	1/2	46,0	19,5	38,4	14,0	26,4	27,0
FBZ12-1/4R-ED	M12MSC1/4R-ED	–	12	1/4	43,1	22,0	33,0	11,9	18,8	22,0
FBZ12-3/8R-ED	M12MSC3/8R-ED	–	12	3/8	43,6	22,0	33,5	11,9	21,8	22,0
FBZ12-1/2R-ED	M12MSC1/2R-ED	–	12	1/2	48,5	22,0	38,4	14,0	26,4	27,0

ПРИМЕЧАНИЕ: Размеры A и C соответствуют стандартному положению затягивания от руки.

Размеры даются только для справок и могут быть изменены.

В стандартном исполнении фитинги ED поставляются с уплотняющими шайбами, выполненными из нитрила и рассчитанными на диапазон температур от -35°C до +100°C (от -31°F до +212°F). Уплотнения из фторуглеродных полимеров поставляются по отдельному заказу и рассчитаны на диапазон температур от -25°C до +120°C (от 13°F до +248°F).

## Цветовая маркировка

Для удобства поиска в заголовках таблиц используется следующая цветовая маркировка:

**диаметр указан в дюймах**



**диаметр указан в миллиметрах**



Инструментальные компрессионные фитинги с одним и двумя обжимными кольцами

# Трубные фитинги с внешней резьбой

## Фитинг под перемычку с внешней резьбой NPT

Для трубок с диаметром, указанным в дюймах

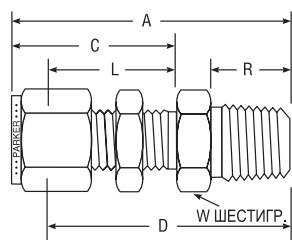
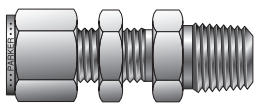

СПИ™ ЗАКАЗНОЙ №	A-LOK® ЗАКАЗНОЙ №	ВЗАИМО- ЗАМЕНЯЕМЫЕ С	ДЮЙМЫ							
			ВНЕШ. ДИАМ. ТРУБКИ	ТРУБНАЯ РЕЗЬБА NPT	A	C	D	L	R	W ШЕСТИ- ГРАННИК
1-1 FH2BZ	1MBC1N	100-11-1	1/16	1/16	1,19	0,68	1,038	.53	.38	5/16
1-2 FH2BZ	1MBC2N	100-11-2	1/16	1/8	1,27	0,68	1,116	.53	.38	7/16
2-2 FH2BZ	2MBC2N	200-11-2	1/8	1/8	1,83	1,23	1,571	.97	.38	1/2
3-2 FH2BZ	3MBC2N	300-11-2	3/16	1/8	1,89	1,26	1,634	1,00	.38	9/16
4-2 FH2BZ	4MBC2N	400-11-2	1/4	1/8	1,95	1,31	1,655	1,02	.38	5/8
4-4 FH2BZ	4MBC4N	400-11-4	1/4	1/4	2,132	1,31	1,842	1,02	.56	5/8
4-6 FH2BZ	4MBC6N	400-11-6	1/4	3/8	2,162	1,31	1,872	1,02	.56	11/16
4-8 FH2BZ	4MBC8N	400-11-8	1/4	1/2	2,374	1,31	2,084	1,02	.75	7/8
5-2 FH2BZ	5MBC2N	500-11-2	5/16	1/8	2,08	1,42	1,779	1,12	.38	11/16
5-4 FH2BZ	5MBC4N	500-11-4	5/16	1/4	2,27	1,42	1,966	1,12	.56	11/16
6-2 FH2BZ	6MBC2N	600-11-2	3/8	1/8	2,08	1,44	1,788	1,15	.38	3/4
6-4 FH2BZ	6MBC4N	600-11-4	3/8	1/4	2,265	1,44	1,975	1,15	.56	3/4
6-6 FH2BZ	6MBC6N	600-11-6	3/8	3/8	2,265	1,44	1,975	1,15	.56	3/4
6-8 FH2BZ	6MBC8N	600-11-8	3/8	1/2	2,48	1,44	2,219	1,15	.75	7/8
8-4 FH2BZ	8MBC4N	810-11-4	1/2	1/4	2,494	1,65	2,094	1,25	.56	15/16
8-6 FH2BZ	8MBC6N	810-11-6	1/2	3/8	2,494	1,65	2,094	1,25	.56	15/16
8-8 FH2BZ	8MBC8N	810-11-8	1/2	1/2	2,712	1,65	2,312	1,25	.75	15/16
8-12 FH2BZ	8MBC12N	810-11-12	1/2	3/4	2,722	1,65	2,322	1,25	.75	1-1/8
10-6 FH2BZ	10MBC6N	06.11.1010	5/8	3/8	2,628	1,68	2,228	1,28	.56	1-1/16
10-8 FH2BZ	10MBC8N	08.11.1010	5/8	1/2	2,816	1,68	2,416	1,28	.75	1-1/16
12-8 FH2BZ	12MBC8N	08.11.1210	3/4	1/2	3,00	1,87	2,601	1,47	.75	1-3/16
12-12 FH2BZ	12MBC12N	12.11.1210	3/4	3/4	3,00	1,87	2,601	1,47	.75	1-3/16
14-12 FH2BZ	14MBC12N	12.11.1410	7/8	3/4	3,31	2,09	2,913	1,69	.75	1-3/8
16-12 FH2BZ	16MBC12N	12.11.1610	1	3/4	3,54	2,27	3,006	1,78	.75	1-5/8
16-16 FH2BZ	16MBC16N	16.11.1610	1	1	3,72	2,27	3,194	1,78	.94	1-5/8

ПРИМЕЧАНИЕ: Размеры A и C соответствуют стандартному положению затягивания от руки.

Размеры даны только для справок и могут быть изменены.

Размер сверла под отверстие в переборке и максимальная толщина переборки указаны на стр. 61, часть ВС.

## Фитинг под перемычку с внешней резьбой NPT

Для трубок с диаметром, указанным в мм

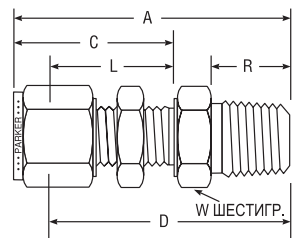
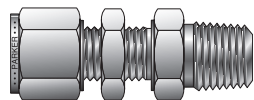

СПИ™ ЗАКАЗНОЙ №	A-LOK® ЗАКАЗНОЙ №	ВЗАИМО- ЗАМЕНЯЕМЫЕ С	МИЛЛИМЕТРЫ								РАЗМЕР СВЕРЛА ПОД ОТВЕР- СТИЕ В ПЕРЕ- БОРКЕ	МАКС. ТОЛ- ЩИНА ПЕРЕ- БОРКИ
			ВНЕШ. ДИАМ. ТРУБ- КИ	РЕЗЬБА NPT	A	C	D	L	R	W ШЕ- СТИ- ГРАН- НИК		
FH2BZ 6-1/8	M6MBC1/8N	6MO-11-2	6	1/8	49,6	33,7	42,1	26,2	9,5	16,0	11,5	10,2
FH2BZ 6-1/4	M6MBC1/4N	6MO-11-4	6	1/4	53,5	33,7	46,0	26,2	14,3	16,0	11,5	10,2
FH2BZ 8-1/8	M8MBC1/8N	8MO-11-2	8	1/8	52,3	36,0	44,8	28,5	9,5	18,0	13,1	11,2
FH2BZ 8-1/4	M8MBC1/4N	8MO-11-4	8	1/4	57,5	36,0	50,0	28,5	14,3	18,0	13,1	11,2
FH2BZ 10-1/4	M10MBC1/4N	10MO-11-4	10	1/4	58,4	37,0	50,8	29,4	14,3	22,0	16,3	11,2
FH2BZ 10-3/8	M10MBC3/8N	10MO-11-6	10	3/8	58,4	37,0	50,8	29,4	14,3	22,0	16,3	11,2
FH2BZ 10-1/2	M10MBC1/2N	10MO-11-8	10	1/2	63,1	37,0	55,5	29,4	19,0	22,0	16,3	11,2
FH2BZ 12-1/4	M12MBC1/4N	12MO-11-4	12	1/4	63,3	10,1	53,2	31,8	14,3	24,0	19,5	12,7
FH2BZ 12-3/8	M12MBC3/8N	12MO-11-6	12	3/8	64,5	10,1	54,4	31,8	14,3	24,0	19,5	12,7
FH2BZ 12-1/2	M12MBC1/2N	12MO-11-8	12	1/2	67,5	10,1	57,4	31,8	19,0	24,0	19,5	12,7

ПРИМЕЧАНИЕ: Размеры A и C соответствуют стандартному положению затягивания от руки.

Размеры даны только для справок и могут быть изменены.

# Трубные фитинги с внешней резьбой

## Соединитель термопар

Для трубок с диаметром, указанным в дюймах

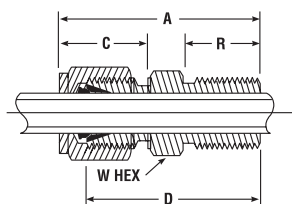
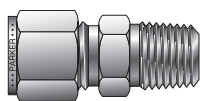

СРТ™ ЗАКАЗНОЙ №	A-ЛОК® ЗАКАЗНОЙ №	ВЗАИМО- ЗАМЕНЯЕМЫЕ С	ДЮЙМЫ						
			НАРУЖНЫЙ ДИАМ. ТРУБЫ	ТРУБНАЯ РЕЗЬБА НРТ	A	C	D	R	W ШЕСТИГР.
1-1 FH4BZ	1MTC1N	100-1-1BT	1/16	1/16	0,93	.43	0,78	.38	5/16
1-2 FH4BZ	1MTC2N	100-1-2BT	1/16	1/8	1,03	.43	0,88	.38	7/16
1-4 FH4BZ	1MTC4N	100-1-4BT	1/16	1/4	1,23	.43	1,08	.56	9/16
2-1 FH4BZ	2MTC1N	200-1-1BT	1/8	1/16	1,17	.60	0,91	.38	3/8
2-2 FH4BZ	2MTC2N	200-1-2BT	1/8	1/8	1,20	.60	0,94	.38	7/16
2-4 FH4BZ	2MTC4N	200-1-4BT	1/8	1/4	1,40	.60	1,14	.56	9/16
3-2 FH4BZ	3MTC2N	300-1-2BT	3/16	1/8	1,23	.64	0,97	.38	7/16
3-4 FH4BZ	3MTC4N	300-1-4BT	3/16	1/4	1,43	.64	1,17	.56	9/16
4-2 FH4BZ	4MTC2N	400-1-2BT	1/4	1/8	1,29	.70	1,00	.38	1/2
4-4 FH4BZ	4MTC4N	400-1-4BT	1/4	1/4	1,49	.70	1,20	.56	9/16
4-6 FH4BZ	4MTC6N	400-1-6BT	1/4	3/8	1,60	.70	1,22	.56	11/16
4-8 FH4BZ	4MTC8N	400-1-8BT	1/4	1/2	1,87	.70	1,47	.75	7/8
5-4 FH4BZ	5MTC4N	500-1-4BT	5/16	1/4	1,52	.73	1,22	.56	9/16
6-4 FH4BZ	6MTC4N	600-1-4BT	3/8	1/4	1,57	.76	1,28	.56	5/8
6-6 FH4BZ	6MTC6N	600-1-6BT	3/8	3/8	1,57	.76	1,28	.56	11/16
6-8 FH4BZ	6MTC8N	600-1-8BT	3/8	1/2	1,82	.76	1,53	.75	7/8
6-12 FH4BZ	6MTC12N	600-1-12BT	3/8	3/4	1,88	.76	1,59	.75	1-1/16
8-8 FH4BZ	8MTC8N	810-1-8BT	1/2	1/2	1,93	.87	1,53	.76	7/8
8-12 FH4BZ	8MTC12N	810-1-12BT	1/2	3/4	1,99	.87	1,59	.75	1-1/16
10-12 FH4BZ	10MTC12N	1010-1-12BT	5/8	3/4	1,99	.87	1,59	.75	1-1/16
12-12 FH4BZ	12MTC12N	1210-1-12BT	3/4	3/4	1,99	.87	1,59	.75	1-1/16
16-16 FH4BZ	16MTC16N	1610-1-16BT	1	1	2,46	1,05	1,97	.94	1-3/8

ПРИМЕЧАНИЕ: Размеры A и C соответствуют стандартному положению затягивания от руки. Размеры даны только для справок и могут быть изменены.

## Коленчатый патрубок с внешней трубной резьбой

Для трубок с диаметром, указанным в дюймах

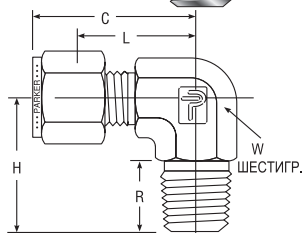
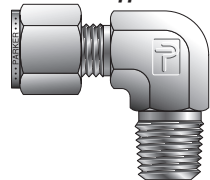

СРТ™ ЗАКАЗНОЙ №	A-ЛОК® ЗАКАЗНОЙ №	ВЗАИМО- ЗАМЕНЯЕМЫЕ С	ДЮЙМЫ						
			НАРУЖНЫЙ ДИАМ. ТРУБЫ	ТРУБНАЯ РЕЗЬБА НРТ	C	H	L	R	W ШЕСТИГРАНИК
1-1 CBZ	1MSEL1N	100-2-1	1/16	1/16	.75	0,70	.60	.38	7/16
1-2 CBZ	1MSEL2N	100-2-2	1/16	1/8	.75	0,70	.60	.38	7/16
2-1 CBZ	2MSEL1N	200-2-1	1/8	1/16	.93	0,70	.67	.38	7/16
2-2 CBZ	2MSEL2N	200-2-2	1/8	1/8	.93	0,70	.67	.38	7/16
2-4 CBZ	2MSEL4N	200-2-4	1/8	1/4	.97	0,93	.72	.56	9/16
3-2 CBZ	3MSEL2N	300-2-2	3/16	1/8	1,00	0,74	.74	.38	1/2
3-4 CBZ	3MSEL4N	300-2-4	3/16	1/4	1,00	0,93	.74	.56	9/16
4-1 CBZ	4MSEL1N	400-2-1	1/4	1/16	1,06	0,74	.77	.38	1/2
4-2 CBZ	4MSEL2N	400-2-2	1/4	1/8	1,06	0,74	.77	.38	1/2
4-4 CBZ	4MSEL4N	400-2-4	1/4	1/4	1,06	0,93	.77	.56	9/16
4-6 CBZ	4MSEL6N	400-2-6	1/4	3/8	1,17	1,04	.88	.56	11/16
4-8 CBZ	4MSEL8N	400-2-8	1/4	1/2	1,25	1,31	.96	.75	13/16
5-2 CBZ	5MSEL2N	500-2-2	5/16	1/8	1,13	0,79	.84	.38	9/16
5-4 CBZ	5MSEL4N	500-2-4	5/16	1/4	1,13	0,97	.84	.56	9/16
6-2 CBZ	6MSEL2N	600-2-2	3/8	1/8	1,20	0,82	.91	.38	5/8
6-4 CBZ	6MSEL4N	600-2-4	3/8	1/4	1,20	1,01	.91	.56	5/8
6-6 CBZ	6MSEL6N	600-2-6	3/8	3/8	1,23	1,13	.97	.56	11/16
6-8 CBZ	6MSEL8N	600-2-8	3/8	1/2	1,31	1,31	1,02	.75	13/16
6-12 CBZ	6MSEL12N	600-2-12	3/8	3/4	1,46	1,46	1,17	.75	1-1/16
8-4 CBZ	8MSEL4N	810-2-4	1/2	1/4	1,42	1,12	1,02	.56	13/16
8-6 CBZ	8MSEL6N	810-2-6	1/2	3/8	1,42	1,12	1,02	.56	13/16
8-8 CBZ	8MSEL8N	810-2-8	1/2	1/2	1,42	1,31	1,02	.75	13/16
8-12 CBZ	8MSEL12N	810-2-12	1/2	3/4	1,57	1,46	1,17	.75	1-1/16
10-6 CBZ	10MSEL6N	06.02.1010	5/8	3/8	1,50	1,20	1,10	.56	15/16
10-8 CBZ	10MSEL8N	08.02.1010	5/8	1/2	1,50	1,39	1,10	.75	15/16
10-12 CBZ	10MSEL12N	12.02.1010	5/8	3/4	1,57	1,46	1,17	.75	1-1/16
12-8 CBZ	12MSEL8N	08.02.1210	3/4	1/2	1,57	1,46	1,17	.75	1-1/16
12-12 CBZ	12MSEL12N	12.02.1210	3/4	3/4	1,57	1,46	1,17	.75	1-1/16
14-12 CBZ	14MSEL12N	12.02.1410	7/8	3/4	1,76	1,65	1,36	.75	1-3/8
16-12 CBZ	16MSEL12N	12.02.1610	1	3/4	1,93	1,65	1,45	.75	1-3/8
16-16 CBZ	16MSEL16N	16.02.1610	1	1	1,93	1,84	1,45	.94	1-3/8
20-20 CBZ	20MSEL20N	20.02.2010	1-1/4	1-1/4	2,61	1,88	1,75	.97	1-5/8
24-24 CBZ	24MSEL24N	24.02.2410	1-1/2	1-1/2	3,06	2,38	2,00	1,00	1-7/8
32-32 CBZ	32MSEL32N	3200-2-32	2	2	4,22	2,79	2,75	1,04	2-13/16

ПРИМЕЧАНИЕ: Размер C соответствует стандартному положению затягивания от руки. Размеры даны только для справок и могут быть изменены. Для патрубков с размерами 20 и 24 перед сборкой требуется дополнительная смазка.

## Цветовая маркировка

Для удобства поиска в заголовках таблиц используется следующая цветовая маркировка:

диаметр указан в дюймах

диаметр указан в миллиметрах



# Трубные фитинги с внешней резьбой

## Коленчатый патрубок с внешней трубной резьбой NPT

Для труб с диаметром, указанным в мм

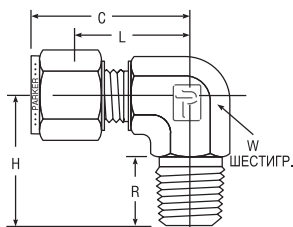
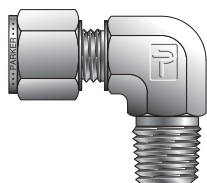

СРІ™ ЗАКАЗНОЙ №	A-LOK® ЗАКАЗНОЙ №	ВЗАИМО- ЗАМЕНЯЕМЫЕ С	МИЛЛИМЕТРЫ						ДЮЙМЫ W ШЕСТИГРАННИК
			ВНЕШН. ДИАМ. ТРУБЫ	РЕЗЬБА NPT	С	Н	L	R	
CBZ 3-1/8	M3MSEL1/8N	3MO-2-2	3	1/8	23,6	17,8	17,0	9,7	7/16
CBZ 3-1/4	M3MSEL1/4N	3MO-2-4	3	1/4	24,6	23,4	18,0	14,2	1/2
CBZ 4-1/8	M4MSEL1/8N	4MO-2-2	4	1/8	25,4	18,8	19,2	9,7	1/2
CBZ 4-1/4	M4MSEL1/4N	4MO-2-4	4	1/4	26,2	25,4	19,6	14,2	1/2
CBZ 6-1/8	M6MSEL1/8N	6MO-2-2	6	1/8	27,0	18,8	19,6	9,7	1/2
CBZ 6-1/4	M6MSEL1/4N	6MO-2-4	6	1/4	27,0	23,4	19,6	14,2	1/2
CBZ 6-3/8	M6MSEL3/8N	6MO-2-6	6	3/8	29,8	26,2	22,4	14,2	11/16
CBZ 6-1/2	M6MSEL1/2N	6MO-2-8	6	1/2	31,8	33,0	24,4	19,0	13/16
CBZ 8-1/8	M8MSEL1/8N	8MO-2-2	8	1/8	28,8	19,8	21,3	9,7	9/16
CBZ 8-1/4	M8MSEL1/4N	8MO-2-4	8	1/4	28,8	24,4	21,3	14,2	9/16
CBZ 8-3/8	M8MSEL3/8N	8MO-2-6	8	3/8	30,6	26,2	23,1	14,2	11/16
CBZ 8-1/2	M8MSEL1/2N	8MO-2-8	8	1/2	32,7	33,0	25,2	19,1	13/16
CBZ 10-1/8	M10MSEL1/8N	10MO-2-8	10	1/8	31,5	21,6	23,9	9,7	11/16
CBZ 10-1/4	M10MSEL1/4N	10MO-2-4	10	1/4	31,5	26,2	23,9	14,2	11/16
CBZ 10-3/8	M10MSEL3/8N	10MO-2-6	10	3/8	31,5	26,2	23,9	14,2	11/16
CBZ 10-1/2	M10MSEL1/2N	10MO-2-8	10	1/2	33,5	33,0	25,9	19,0	13/16
CBZ 12-1/4	M12MSEL1/4N	12MO-2-4	12	1/4	36,0	28,2	25,9	14,2	13/16
CBZ 12-3/8	M12MSEL3/8N	12MO-2-6	12	3/8	36,0	28,2	25,9	14,2	13/16
CBZ 12-1/2	M12MSEL1/2N	12MO-2-8	12	1/2	36,0	33,0	25,9	19,0	13/16
CBZ 12-3/4	M12MSEL3/4N	12MO-2-12	12	3/4	39,8	36,8	29,7	19,0	1-1/16
CBZ 15-1/2	M15MSEL1/2N	15MO-2-8	15	1/2	38,0	35,1	27,9	19,0	15/16
CBZ 16-3/8	M16MSEL3/8N	16MO-2-6	16	3/8	38,0	30,2	27,9	14,2	15/16
CBZ 16-1/2	M16MSEL1/2N	16MO-2-8	16	1/2	38,0	35,1	27,9	19,0	15/16
CBZ 16-3/4	M16MSEL3/4N	16MO-2-12	16	3/4	39,8	36,8	29,7	19,0	1-1/16
CBZ 18-1/2	M18MSEL1/2N	18MO-2-8	18	1/2	39,8	36,8	29,7	19,0	1-1/16
CBZ 18-3/4	M18MSEL3/4N	18MO-2-12	18	3/4	39,8	36,8	29,7	19,0	1-1/16
CBZ 20-1/2	M20MSEL1/2N	20MO-2-8	20	1/2	44,6	41,7	34,5	19,0	1-3/8
CBZ 20-3/4	M20MSEL3/4N	20MO-2-12	20	3/4	44,6	41,7	34,5	19,0	1-3/8
CBZ 22-3/4	M22MSEL3/4N	22MO-2-12	22	3/4	44,6	41,7	34,5	19,0	1-3/8
CBZ 25-3/4	M25MSEL3/4N	25MO-2-12	25	3/4	49,1	41,7	36,8	19,0	1-3/8
CBZ 25-1	M25MSEL1N	25MO-2-16	25	1	49,1	46,5	36,8	23,9	1-3/8

ПРИМЕЧАНИЕ: Размер С соответствует стандартному положению затягивания от руки.  
Размеры даются только для справок и могут быть изменены.

## Коленчатый патрубок с внешней конической резьбой BSP

Для труб с диаметром, указанным в дюймах

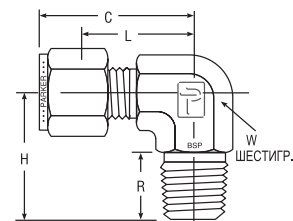
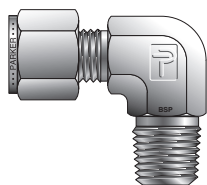

СРІ™ ЗАКАЗНОЙ №	A-LOK® ЗАКАЗНОЙ №	ВЗАИМО- ЗАМЕНЯЕМЫЕ С	ДЮЙМЫ						
			ВНЕШН. ДИАМ. ТРУБКИ	РЕЗЬБА BSPT	С	Н	L	R	W ШЕСТИ- ГРАННИК
4-2K CBZ	4MSEL2K	400-2-2RT	1/4	1/8	1,06	0,75	0,77	.38	1/2
4-4K CBZ	4MSEL4K	400-2-4RT	1/4	1/4	1,06	0,94	0,77	.56	9/16
4-6K CBZ	4MSEL6K	400-2-6RT	1/4	3/8	1,17	1,05	0,88	.56	11/16
4-8K CBZ	4MSEL8K	400-2-8RT	1/4	1/2	1,25	1,32	0,96	.75	13/16
5-4K CBZ	5MSEL4K	500-2-4RT	5/16	1/4	1,13	0,98	0,84	.38	9/16
6-4K CBZ	6MSEL4K	600-2-4RT	3/8	1/4	1,20	1,02	0,91	.56	5/8
6-6K CBZ	6MSEL6K	600-2-4RT	3/8	3/8	1,23	1,05	0,97	.56	11/16
8-6K CBZ	8MSEL6K	810-2-6RT	1/2	3/8	1,42	1,13	1,02	.56	13/16
8-8K CBZ	8MSEL8K	810-2-8RT	1/2	1/2	1,42	1,32	1,02	.75	13/16

ПРИМЕЧАНИЕ: Размер С соответствует стандартному положению затягивания от руки.  
Размеры даются только для справок и могут быть изменены.



# Трубные фитинги с внешней резьбой

## Коленчатый патрубок с внешней конической резьбой BSP

Для труб с диаметром, указанным в мм

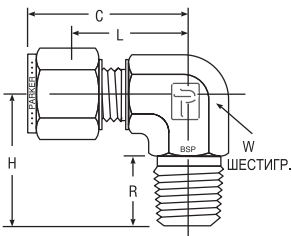
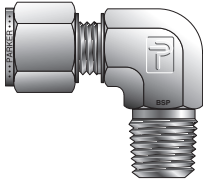

СР1™ ЗАКАЗНОЙ №	A-LOK® ЗАКАЗНОЙ №	ВЗАИМО- ЗАМЕНЯЕМЫЕ С	МИЛЛИМЕТРЫ						ДЮЙМЫ W ШЕСТИГРАН- НИК
			ВНЕШН. ДИАМ. ТРУБКИ	РЕЗЬБА BSPT	С	Н	L	R	
CBZ 3-1/8K	M3MSEL1/8K	3MO-2-2RT	3	1/8	23,6	17,8	17,0	9,7	7/16
CBZ 3-1/4K	M3MSEL1/4K	3MO-2-4RT	3	1/4	24,6	23,4	18,0	14,2	1/2
CBZ 4-1/8K	M4MSEL1/8K	4MO-2-2RT	4	1/8	25,4	18,8	18,8	9,7	1/2
CBZ 4-1/4K	M4MSEL1/4K	4MO-2-4RT	4	1/4	24,6	23,4	18,8	14,2	1/2
CBZ 6-1/8K	M6MSEL1/8K	6MO-2-2RT	6	1/8	27,0	18,8	19,6	9,7	1/2
CBZ 6-1/4K	M6MSEL1/4K	6MO-2-4RT	6	1/4	27,0	23,4	19,6	14,2	1/2
CBZ 6-3/8K	M6MSEL3/8K	6MO-2-6RT	6	3/8	29,8	26,2	22,4	14,2	11/16
CBZ 6-1/2K	M6MSEL1/2K	6MO-2-8RT	6	1/2	31,8	33,0	24,4	19,0	13/16
CBZ 8-1/8K	M8MSEL1/8K	8MO-2-2RT	8	1/8	28,8	19,8	21,3	9,7	9/16
CBZ 8-1/4K	M8MSEL1/4K	8MO-2-4RT	8	1/4	28,8	24,4	21,3	14,2	9/16
CBZ 8-3/8K	M8MSEL3/8K	8MO-2-6RT	8	3/8	30,6	26,2	23,1	14,2	11/16
CBZ 8-1/2K	M8MSEL1/2K	8MO-2-8RT	8	1/2	32,7	33,0	25,2	19,1	13/16
CBZ 10-1/8K	M10MSEL1/8K	10MO-2-2RT	10	1/8	31,5	21,6	23,9	9,7	11/16
CBZ 10-1/4K	M10MSEL1/4K	10MO-2-4RT	10	1/4	31,5	26,2	23,9	14,2	11/16
CBZ 10-3/8K	M10MSEL3/8K	10MO-2-6RT	10	3/8	31,5	26,2	23,9	14,2	11/16
CBZ 10-1/2K	M10MSEL1/2K	10MO-2-8RT	10	1/2	33,5	33,0	25,9	19,0	13/16
CBZ 12-1/4K	M12MSEL1/4K	12MO-2-4RT	12	1/4	36,0	28,2	25,9	14,2	13/16
CBZ 12-3/8K	M12MSEL3/8K	12MO-2-6RT	12	3/8	36,0	28,2	25,9	14,2	13/16
CBZ 12-1/2K	M12MSEL1/2K	12MO-2-8RT	12	1/2	36,0	33,0	25,9	19,0	13/16
CBZ 12-3/4K	M12MSEL3/4K	12MO-2-12RT	12	3/4	39,8	36,8	29,7	19,1	1-1/16
CBZ 16-3/8K	M16MSEL3/8K	16MO-2-6RT	16	3/8	38,0	30,2	27,9	14,2	15/16
CBZ 16-1/2K	M16MSEL1/2K	16MO-2-8RT	16	1/2	38,0	35,1	27,9	19,0	15/16
CBZ 18-1/2K	M18MSEL1/2K	18MO-2-8RT	18	1/2	39,8	36,8	29,7	19,0	1-1/16
CBZ 18-3/4K	M18MSEL3/4K	18MO-2-12RT	18	3/4	39,8	36,8	29,7	19,0	1-1/16
CBZ 20-3/4K	M20MSEL3/4K	20MO-2-12RT	20	3/4	44,6	41,7	34,5	19,0	1-3/8
CBZ 25-3/4K	M25MSEL3/4K	25MO-2-12RT	25	3/4	49,0	41,7	36,8	19,1	1-3/8
CBZ 25-1K	M25MSEL1K	25MO-2-16RT	25	1	49,1	46,5	36,8	23,9	1-3/8

ПРИМЕЧАНИЕ: Размер С соответствует стандартному положению затягивания от руки.  
Размеры даны только для справок и могут быть изменены.

Инструментальные компрессионные фитинги с одним и двумя обжимными кольцами

## Цветовая маркировка

Для удобства поиска в заголовках таблиц используется следующая цветовая маркировка:

**диаметр указан в дюймах**



**диаметр указан в миллиметрах**



# Трубные фитинги с внешней резьбой

## Коленчатый патрубок 45° с внешней трубной резьбой NPT

Для труб с диаметром, указанным в дюймах

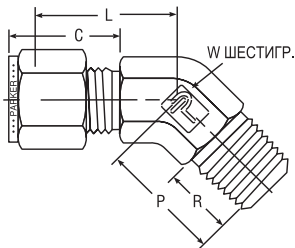
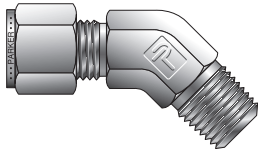

СРІ™ ЗАКАЗНОЙ №	A-LOK® ЗАКАЗНОЙ №	ВЗАИМО-ЗАМЕНЯЕМЫЕ С	ДЮЙМЫ						
			ВНЕШН. ДИАМ. ТРУБКИ	ТРУБНАЯ РЕЗЬБА NPT	С	L	P	R	W ШЕСТИГРАННИК
1-1 VBZ	1MVVEL1N	100-5-1	1/16	1/16	0,43	0,47	0,57	.38	7/16
2-2 VBZ	2MVVEL2N	200-5-2	1/8	1/8	0,60	0,53	0,57	.38	7/16
3-2 VBZ	3MVVEL2N	300-5-2	3/16	1/8	0,64	0,56	0,58	.38	7/16
4-2 VBZ	4MVVEL2N	400-5-2	1/4	1/8	0,70	0,66	0,66	.38	9/16
4-4 VBZ	4MVVEL4N	400-5-4	1/4	1/4	0,70	0,66	0,86	.56	9/16
5-2 VBZ	5MVVEL2N	500-5-2	5/16	1/8	0,73	0,66	0,66	.38	9/16
6-2 VBZ	6MVVEL2N	600-5-2	3/8	1/8	0,76	0,72	0,67	.38	9/16
6-4 VBZ	6MVVEL4N	600-5-4	3/8	1/4	0,76	0,72	0,86	.56	9/16
6-6 VBZ	6MVVEL6N	600-5-6	3/8	3/8	0,76	0,75	0,95	.56	3/4
8-6 VBZ	8MVVEL6N	810-5-6	1/2	3/8	0,87	0,75	0,95	.56	3/4
10-8 VBZ	10MVVEL8N	08.05.1010	5/8	1/2	0,87	0,84	1,20	.75	1-1/16
12-12 VBZ	12MVVEL12N	12.05.1210	3/4	3/4	0,87	0,84	1,20	.75	1-1/16
14-12 VBZ	14MVVEL12N	08.05.1410	7/8	3/4	0,87	1,36	1,27	.75	1-5/16
16-16 VBZ	16MVVEL16N	08.05.1610	1	1	1,05	1,19	1,14	.94	1-5/16

ПРИМЕЧАНИЕ: Размер С соответствует стандартному положению затягивания от руки. Размеры даются только для справок и могут быть изменены.

## Коленчатый патрубок 45° с внешней трубной резьбой NPT

Для труб с диаметром, указанным в мм

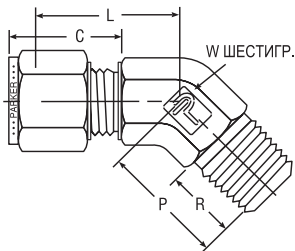
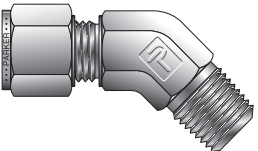

СРІ™ ЗАКАЗНОЙ №	A-LOK® ЗАКАЗНОЙ №	ВЗАИМО-ЗАМЕНЯЕМЫЕ С	МИЛЛИМЕТРЫ						
			ВНЕШН. ДИАМ. ТРУБКИ	ТРУБНАЯ РЕЗЬБА NPT	С	L	P	R	W ШЕСТИГРАННИК
VBZ 6-1/8	M6MVVEL1/8N	-	6	1/8	17,7	16,0	16,8	9,5	14,0
VBZ 6-1/4	M6MVVEL1/4N	-	6	1/4	17,7	16,0	21,8	14,3	14,0
VBZ 8-1/8	M8MVVEL1/8N	-	8	1/8	18,6	16,8	16,8	9,5	14,0
VBZ 10-1/4	M10MVVEL1/4N	-	10	1/4	19,5	19,0	24,1	14,3	19,0
VBZ 12-3/8	M12MVVEL3/8N	-	12	3/8	22,0	19,0	24,1	14,3	19,0
VBZ 12-1/2	M12MVVEL1/2N	-	12	1/2	22,0	20,6	29,7	19,0	22,0
VBZ 16-1/2	M16MVVEL1/2N	-	16	1/2	22,0	20,6	29,7	19,0	22,0

ПРИМЕЧАНИЕ: Размер С соответствует стандартному положению затягивания от руки. Размеры даются только для справок и могут быть изменены.

Инструментальные компрессионные фитинги с одним и двумя обжимными кольцами

# Трубные фитинги с внешней резьбой

**Тройник с боковым отводом с внешней трубной резьбой NPT**  
Для трубок с диаметром, указанным в дюймах

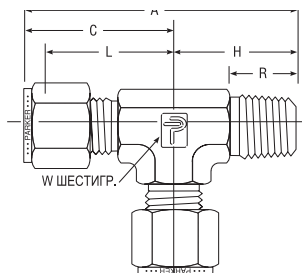
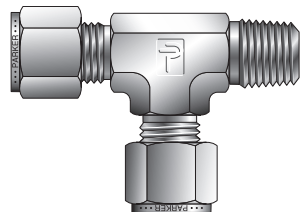

СРГ™ ЗАКАЗНОЙ №	A-LOK® ЗАКАЗНОЙ №	ВЗАИМО-ЗАМЕНЯЕМЫЕ С	ДЮЙМЫ							
			ВНЕШН. ДИАМ. ТРУБКИ	ПАТРУБОК С НОРМ. ТРУБН. РЕЗЬБОЙ	A	C	H	L	R	W ШЕСТИ-ГРАННИК
2-2-2 RBZ	2MRT2N	200-3-2TMT	1/8	1/8	1,63	0,93	0,71	0,66	.38	7/16
2-4-2 RBZ	2MRT4N	200-3-4TMT	1/8	1/4	1,89	0,97	0,93	0,70	.56	9/16
3-2-3 RBZ	3MRT2N	300-3-2TMT	3/16	1/8	1,66	0,96	0,70	0,70	.38	7/16
4-2-4 RBZ	4MRT2N	400-3-2TMT	1/4	1/8	1,80	1,06	0,74	0,77	.38	1/2
4-4-4 RBZ	4MRT4N	400-3-4TMT	1/4	1/4	1,98	1,06	0,93	0,77	.56	1/2
5-2-5 RBZ	5MRT2N	500-3-2TMT	5/16	1/8	1,99	1,17	0,82	0,88	.38	5/8
5-4-5 RBZ	5MRT4N	500-3-4TMT	5/16	1/4	2,18	1,17	1,01	0,88	.56	5/8
6-4-6 RBZ	6MRT4N	600-3-4TMT	3/8	1/4	2,20	1,20	1,01	0,91	.56	5/8
6-6-6 RBZ	6MRT6N	600-3-6TMT	3/8	3/8	2,42	1,31	1,12	1,02	.56	13/16
8-6-8 RBZ	8MRT6N	810-3-6TMT	1/2	3/8	2,53	1,42	1,12	1,02	.56	13/16
8-8-8 RBZ	8MRT8N	810-3-8TMT	1/2	1/2	2,72	1,42	1,31	1,02	.75	7/8
10-8-10 RBZ	10MRT8N	1010-3-8TMT	5/8	1/2	2,88	1,50	1,39	1,10	.75	15/16
12-12-12 RBZ	12MRT12N	1210-3-12TMT	3/4	3/4	3,02	1,57	1,46	1,17	.75	1-1/16
14-12-14 RBZ	14MRT12N	1410-3-12TMT	7/8	3/4	3,41	1,76	1,65	1,36	.75	1-3/8
16-12-16 RBZ	16MRT12N	1610-3-12TMT	1	3/4	3,59	1,94	1,65	1,45	.75	1-3/8
16-16-16 RBZ	16MRT16N	1610-3-16TMT	1	1	3,78	1,94	1,84	1,45	.94	1-3/8

Размеры A и C соответствуют стандартному положению затягивания от руки.  
Размеры даны только для справок и могут быть изменены.

**Тройник с боковым отводом с внешней трубной резьбой NPT**  
Для трубок с диаметром, указанным в мм

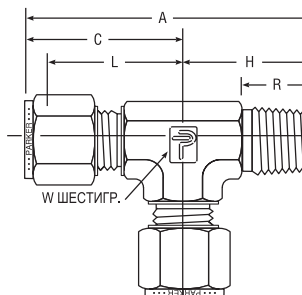
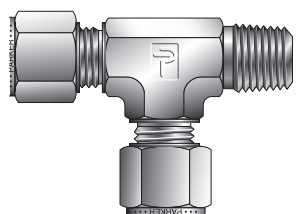

СРГ™ ЗАКАЗНОЙ №	A-LOK® ЗАКАЗНОЙ №	ВЗАИМО-ЗАМЕНЯЕМЫЕ С	МИЛЛИМЕТРЫ							ДЮЙМЫ
			ВНЕШН. ДИАМ. ТРУБКИ	ПАТРУБОК С НОРМ. ТРУБН. РЕЗЬБОЙ	A	C	H	L	R	W ШЕСТИ-ГРАННИК
RBZ 6-1/8-6	M6MRT1/8N	6MO-3-2TMT	6	1/8	45,8	27,0	18,0	19,6	9,7	1/2
RBZ 6-1/4-6	M6MRT1/4N	6MO-3-4TMT	6	1/4	50,3	27,0	23,4	19,6	14,2	1/2
RBZ 8-1/8-8	M8MRT1/8N	8MO-3-2TMT	8	1/8	50,7	29,9	20,8	22,4	9,7	5/8
RBZ 8-1/4-8	M8MRT1/4N	8MO-3-4TMT	8	1/4	55,3	29,9	25,4	22,4	14,2	5/8
RBZ 10-1/4-10	M10MRT1/4N	10MO-3-4TMT	10	1/4	61,7	33,5	28,2	25,9	14,2	13/16
RBZ 10-1/2-10	M10MRT1/2N	10MO-3-8TMT	10	1/2	66,5	33,5	33,0	25,9	19,0	13/16
RBZ 12-1/4-12	M12MRT1/4N	12MO-3-4TMT	12	1/4	64,2	36,0	28,2	25,9	14,2	13/16
RBZ 12-3/8-12	M12MRT3/8N	12MO-3-6TMT	12	3/8	64,2	36,0	28,2	25,9	14,2	13/16
RBZ 12-1/2-12	M12MRT1/2N	12MO-3-8TMT	12	1/2	69,0	36,0	33,0	25,9	19,0	13/16
RBZ 16-1-16	M16MRT1N	16MO-3-16TMT	16	1	93,1	46,6	46,5	34,4	23,9	1-3/8

Размеры A и C соответствуют стандартному положению затягивания от руки.  
Размеры даны только для справок и могут быть изменены.

## Цветовая маркировка

Для удобства поиска в заголовках таблиц используется следующая цветовая маркировка:

**диаметр указан в дюймах**



**диаметр указан в миллиметрах**



Фитинги с одним и двумя обжимными кольцами

# Трубные фитинги с внешней резьбой

## Тройник с внешней трубной резьбой NPT

Для трубок с диаметром, указанным в дюймах

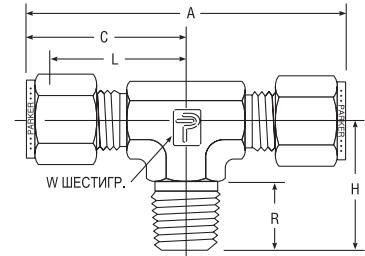
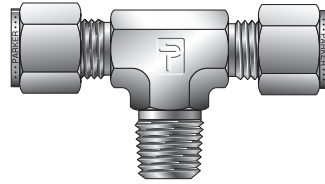

Обжимные инструментальные фитинги с одним и двумя обжимными кольцами

СПИ™ ЗАКАЗНОЙ №	A-LOK® ЗАКАЗНОЙ №	ВЗАИМО-ЗАМЕНЯЕМЫЕ С	ДЮЙМЫ							
			ВНЕШН. ДИАМ. ТРУБКИ	ПАТРУБОК С НОРМ. ТРУБН. РЕЗЬБОЙ	A	C	H	L	R	W ШЕСТИГРНИК
2-2-2 SBZ	2MBT2N	200-3-2TTM	1/8	1/8	1,84	0,92	0,70	0,66	.38	7/16
2-2-4 SBZ	2MBT4N	200-3-4TTM	1/8	1/4	1,96	0,98	0,93	0,72	.56	1/2
3-3-2 SBZ	3MBT2N	300-3-2TTM	3/16	1/8	2,00	1,00	0,74	0,74	.38	1/2
4-4-2 SBZ	4MBT2N	400-3-2TTM	1/4	1/8	2,12	1,06	0,74	0,77	.38	1/2
4-4-4 SBZ	4MBT4N	400-3-4TTM	1/4	1/4	2,12	1,07	0,93	0,77	.56	1/2
5-5-2 SBZ	5MBT2N	500-3-2TTM	5/16	1/8	2,34	1,17	0,82	0,88	.38	5/8
5-5-4 SBZ	5MBT4N	500-3-4TTM	5/16	1/4	2,34	1,17	1,01	0,88	.56	5/8
6-6-4 SBZ	6MBT4N	600-3-4TTM	3/8	1/4	2,40	1,20	1,01	0,91	.56	5/8
6-6-6 SBZ	6MBT6N	600-3-6TTM	3/8	3/8	2,62	1,31	1,12	1,02	.56	13/16
8-8-6 SBZ	8MBT6N	810-3-6TTM	1/2	3/8	2,84	1,42	1,12	1,02	.56	13/16
8-8-8 SBZ	8MBT8N	810-3-8TTM	1/2	1/2	2,86	1,43	1,31	1,03	.75	7/8
10-10-8 SBZ	10MBT8N	1010-3-8TTM	5/8	1/2	2,86	1,53	1,42	1,13	.75	1
12-12-12 SBZ	12MBT12N	1210-3-12TTM	3/4	3/4	3,14	1,57	1,46	1,17	.75	1-1/16
14-14-12 SBZ	14MBT12N	1410-3-12TTM	7/8	3/4	3,52	1,76	1,65	1,36	.75	1-3/8
16-16-12 SBZ	16MBT12N	1610-3-12TTM	1	3/4	3,88	1,94	1,65	1,45	.75	1-3/8
16-16-16 SBZ	16MBT16N	1610-3-16TTM	1	1	3,88	1,94	1,84	1,45	.94	1-3/8

Размеры A и C соответствуют стандартному положению затягивания от руки.  
Размеры даны только для справок и могут быть изменены.

## Тройник с внешней трубной резьбой NPT

Для трубок с диаметром, указанным в мм

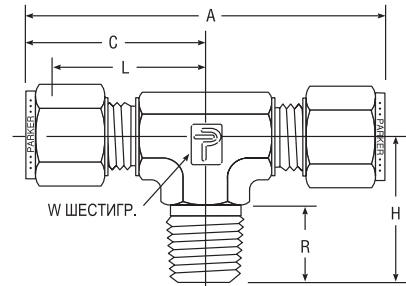
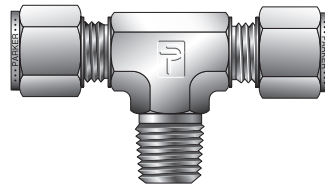

СПИ™ ЗАКАЗНОЙ №	A-LOK® ЗАКАЗНОЙ №	ВЗАИМО-ЗАМЕНЯЕМЫЕ С	МИЛЛИМЕТРЫ							ДЮЙМЫ
			ВНЕШН. ДИАМ. ТРУБКИ	ПАТРУБОК С НОРМ. ТРУБН. РЕЗЬБОЙ	A	C	H	L	R	W ШЕСТИГРНИК
SBZ 6-6-1/8	M6MBT1/8N	6MO-3TTM	6	1/8	53,9	27,0	18,8	19,6	9,7	1/2
SBZ 6-6-1/4	M6MBT1/4N	6MO-3-4TTM	6	1/4	53,9	27,0	23,4	19,6	14,2	1/2
SBZ 8-8-1/8	M8MBT1/8N	6MO-3-2TTM	8	1/8	59,7	29,9	20,8	22,4	9,7	5/8
SBZ 8-8-1/4	M8MBT1/4N	8MO-3-4TTM	8	1/4	59,7	29,9	25,4	22,4	14,2	5/8
SBZ 10-10-1/4	M10MBT1/4N	10MO-3-4TTM	10	1/4	67,0	33,5	28,2	25,9	14,2	13/16
SBZ 10-10-3/8	M10MBT3/8N	10MO-3-6TTM	10	3/8	67,0	33,5	28,2	25,9	14,2	13/16
SBZ 12-12-1/4	M12MBT1/4N	12MO-3-4TTM	12	1/4	72,0	36,0	28,2	25,9	14,2	13/16
SBZ 12-12-3/8	M12MBT3/8N	12MO-3-6TTM	12	3/8	72,0	36,0	28,2	25,9	14,2	13/16
SBZ 12-12-1/2	M12MBT1/2N	12MO-3-8TTM	12	1/2	72,0	36,0	33,0	25,9	19,0	13/16
SBZ 16-16-1/2	M16MBT1/2N	16MO-3-8TTM	16	1/2	77,6	38,8	35,8	28,7	19,1	1

Размеры A и C соответствуют стандартному положению затягивания от руки.  
Размеры даны только для справок и могут быть изменены.

# Трубные фитинги с внутренней резьбой

**Соединитель с внутренней резьбой**  
 Для труб с диаметром, указанным в дюймах

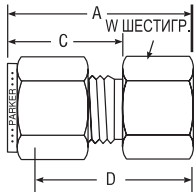
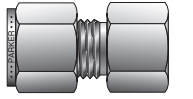

СРГ™ ЗАКАЗНОЙ №	A-LOK® ЗАКАЗНОЙ №	ВЗАИМО-ЗАМЕНЯЕМЫЕ С	ДЮЙМЫ					
			ВНЕШН. ДИАМ. ТРУБКИ	ПАТРУБОК С НОРМ. ТРУБН. РЕЗЬБОЙ	A	C	D	W ШЕСТИГР.
1-1 GBZ	1FSC1N	100-7-1	1/16	1/16	0,93	0,43	0,78	7/16
1-2 GBZ	1FSC2N	100-7-2	1/16	1/8	0,95	0,43	0,81	9/16
2-2 GBZ	2FSC2N	200-7-2	1/8	1/8	1,14	0,60	0,88	9/16
2-4 GBZ	2FSC4N	200-7-4	1/8	1/4	1,32	0,60	1,06	3/4
3-2 GBZ	3FSC2N	300-7-2	3/16	1/8	1,17	0,64	0,91	9/16
3-4 GBZ	3FSC4N	300-7-4	3/16	1/4	1,35	0,64	1,09	3/4
4-2 GBZ	4FSC2N	400-7-2	1/4	1/8	1,23	0,70	0,94	9/16
4-4 GBZ	4FSC4N	400-7-4	1/4	1/4	1,42	0,70	1,13	3/4
4-6 GBZ	4FSC6N	400-7-6	1/4	3/8	1,48	0,70	1,19	7/8
4-8 GBZ	4FSC8N	400-7-8	1/4	1/2	1,67	0,70	1,38	1-1/16
5-2 GBZ	5FSC2N	500-7-2	5/16	1/8	1,27	0,73	0,97	9/16
5-4 GBZ	5FSC4N	500-7-4	5/16	1/4	1,46	0,73	1,16	3/4
5-6 GBZ	5FSC6N	500-7-6	5/16	3/8	1,51	0,73	1,22	7/8
6-2 GBZ	6FSC2N	600-7-2	3/8	1/8	1,29	0,76	1,00	5/8
6-4 GBZ	6FSC4N	600-7-4	3/8	1/4	1,48	0,76	1,19	3/4
6-6 GBZ	6FSC6N	600-7-6	3/8	3/8	1,54	0,76	1,25	7/8
6-8 GBZ	6FSC8N	600-7-8	3/8	1/2	1,73	0,76	1,44	1-1/16
6-12 GBZ	6FSC12N	600-7-12	3/8	3/4	1,85	0,76	1,56	1-1/4
8-4 GBZ	8FSC4N	810-7-4	1/2	1/4	1,59	0,87	1,19	13/16
8-6 GBZ	8FSC6N	810-7-6	1/2	3/8	1,65	0,87	1,25	7/8
8-8 GBZ	8FSC8N	810-7-8	1/2	1/2	1,84	0,87	1,44	1-1/16
8-12 GBZ	8FSC12N	810-7-12	1/2	3/4	1,96	0,87	1,56	1-1/4
10-6 GBZ	10FSC6N	1010-7-6	5/8	3/8	1,65	0,87	1,25	15/16
10-8 GBZ	10FSC8N	08.07.1010	5/8	1/2	1,84	0,87	1,44	1-1/16
10-12 GBZ	10FSC12N	12.07.1010	5/8	3/4	1,96	0,87	1,56	1-3/8
12-8 GBZ	12FSC8N	08.07.1210	3/4	1/2	1,84	0,87	1,44	1-1/16
12-12 GBZ	12FSC12N	12.07.1210	3/4	3/4	1,96	0,87	1,56	1-3/8
14-12 GBZ	14FSC12N	12.07.1410	7/8	3/4	1,96	0,87	1,56	1-3/8
16-12 GBZ	16FSC12N	12.07.1610	1	3/4	2,15	1,05	1,66	1-3/8
16-16 GBZ	16FSC16N	16.07.1610	1	1	2,46	1,05	1,97	1-5/8
20-20 GBZ	20FSC20N	20.07.2010	1-1/4	1-1/4	2,94	1,52	2,08	2
24-24 GBZ	24FSC24N	24.07.2410	1-1/2	1-1/2	3,28	1,77	2,22	2-3/8
32-32 GBZ	32FSC32N	3210-7-32	2	2	4,00	2,47	2,53	2-7/8

Размеры A и C соответствуют стандартному положению затягивания от руки. Размеры даны только для справок и могут быть изменены. Для патрубков размером 20, 24 и 32 перед сборкой требуется дополнительная смазка.

**Соединитель с внутренней резьбой**  
 Для труб с диаметром, указанным в мм

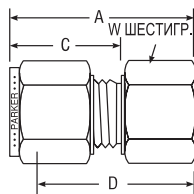
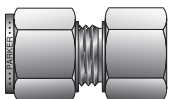

СРГ™ ЗАКАЗНОЙ №	A-LOK® ЗАКАЗНОЙ №	ВЗАИМО-ЗАМЕНЯЕМЫЕ С	МИЛЛИМЕТРЫ					
			ВНЕШН. ДИАМ. ТРУБКИ	ПАТРУБОК С НОРМ. ТРУБН. РЕЗЬБОЙ	A	C	D	W ШЕСТИГР.
GBZ 3-1/8	M3FSC1/8N	3MO-7-2	3	1/8	28,8	15,3	22,2	14,0
GBZ 3-1/4	M3FSC1/4N	3MO-7-4	3	1/4	33,6	15,3	27,0	19,0
GBZ 4-1/8	M4FSC1/8N	4MO-7-2	4	1/8	29,6	16,1	23,0	14,0
GBZ 6-1/8	M6FSC1/8N	6MO-7-2	6	1/8	31,3	17,7	23,8	14,0
GBZ 6-1/4	M6FSC1/4N	6MO-7-4	6	1/4	36,1	17,7	28,6	19,0
GBZ 6-3/8	M6FSC3/8N	6MO-7-6	6	3/8	37,7	17,7	30,2	22,0
GBZ 6-1/2	M6FSC1/2N	6MO-7-8	6	1/2	42,5	17,7	35,0	27,0
GBZ 8-1/8	M8FSC1/8N	8MO-7-2	8	1/8	32,1	18,6	24,6	14,0
GBZ 8-1/4	M8FSC1/4N	8MO-7-4	8	1/4	36,9	18,6	29,4	19,0
GBZ 8-3/8	M8FSC3/8N	8MO-7-6	8	3/8	38,5	18,6	31,0	22,0
GBZ 10-1/4	M10FSC1/4N	10MO-7-4	10	1/4	37,8	19,5	30,2	19,0
GBZ 10-3/8	M10FSC3/8N	10MO-7-6	10	3/8	39,4	19,5	31,8	22,0
GBZ 10-1/2	M10FSC1/2N	10MO-7-8	10	1/2	44,1	19,5	36,5	27,0
GBZ 12-1/4	M12FSC1/4N	12MO-7-4	12	1/4	41,9	22,0	31,8	22,0
GBZ 12-3/8	M12FSC3/8N	12MO-7-6	12	3/8	41,9	22,0	31,8	22,0
GBZ 12-1/2	M12FSC1/2N	12MO-7-8	12	1/2	46,6	22,0	36,5	27,0
GBZ 16-3/8	M16FSC3/8N	16MO-7-6	16	3/8	41,9	22,0	31,8	27,0
GBZ 16-1/2	M16FSC1/2N	16MO-7-8	16	1/2	46,9	22,0	36,5	27,0
GBZ 20-1/2	M20FSC1/2N	20MO-7-8	20	1/2	47,9	22,0	37,8	30,0
GBZ 20-3/4	M20FSC3/4N	20MO-7-12	20	3/4	49,7	22,0	39,6	35,0
GBZ 22-3/4	M22FSC3/4N	22MO-7-12	22	3/4	49,7	22,0	39,6	35,0
GBC 25-3/4	M25FSC3/4N	25MO-7-12	25	3/4	53,6	26,5	41,3	35,0
GBC 25-1	M25FSC1N	25MO-7-16	25	1	62,3	26,5	50,0	41,0

Размеры даны только для справок и могут быть изменены.

Обжимные инструментальные фитинги с одним и двумя обжимными кольцами

# Трубные фитинги с внутренней резьбой

## Соединитель с внутренней конической резьбой BSP

Для трубок с диаметром, указанным в дюймах

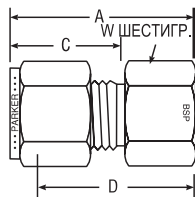
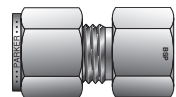

СРГ™ ЗАКАЗНОЙ №	A-LOK® ЗАКАЗНОЙ №	ВЗАИМО- ЗАМЕНЯЕМЫЕ С	ДЮЙМЫ						
			ВНЕШН. ДИАМ. ТРУБКИ	РЕЗЬБА BSPT	A	C	D	W ШЕСТИ- ГРАННИК	ПРОХОДНОЕ ОТВЕРСТИЕ
4-2K GBZ	4FSC2K	400-7-2RT	1/4	1/8	1,24	.70	0,94	9/16	.19
4-4K GBZ	4FSC4K	400-7-4RT	1/4	1/4	1,42	.70	1,13	3/4	.19
4-6K GBZ	4FSC6K	400-7-6RT	1/4	3/8	1,49	.70	1,19	7/8	.19
4-8K GBZ	4FSC8K	400-7-8RT	1/4	1/2	1,68	.70	1,38	1-1/16	.19
6-4K GBZ	6FSC4K	600-7-4RT	3/8	1/4	1,48	.76	1,19	3/4	.28
6-6K GBZ	6FSC6K	600-7-6RT	3/8	3/8	1,54	.76	1,25	7/8	.28
6-8K GBZ	6FSC8K	600-7-8RT	3/8	1/2	1,73	.76	1,44	1-1/16	.28
8-4K GBZ	8FSC4K	810-7-4RT	1/2	1/4	1,59	.87	1,19	13/16	.406
8-6K GBZ	8FSC6K	810-7-6RT	1/2	3/8	1,65	.87	1,25	7/8	.406
8-8K GBZ	8FSC8K	810-7-8RT	1/2	1/2	1,84	.87	1,44	1-1/16	.406

Размеры даются только для справок и могут быть изменены.

## Соединитель с внутренней конической резьбой BSP

Для трубок с диаметром, указанным в мм

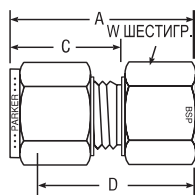
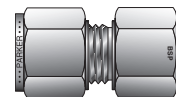

СРГ™ ЗАКАЗНОЙ №	A-LOK® ЗАКАЗНОЙ №	ВЗАИМО- ЗАМЕНЯЕМЫЕ С	МИЛЛИМЕТРЫ					
			ВНЕШН. ДИАМ. ТРУБКИ	РЕЗЬБА BSPT	A	C	D	W ШЕСТИ- ГРАННИК
GBZ 3-1/8K	M3FSC1/8K	3MO-7-2RT	3	1/8	29,2	15,3	22,6	14,0
GBZ 6-1/8K	M6FSC1/8K	6MO-7-2RT	6	1/8	31,3	17,7	23,8	14,0
GBZ 6-1/4K	M6FSC1/4K	6MO-7-4RT	6	1/4	35,8	17,7	28,3	19,0
GBZ 6-3/8K	M6FSC3/8K	6MO-7-6RT	6	3/8	37,6	17,7	30,1	22,0
GBZ 6-1/2K	M6FSC1/2K	6MO-7-8RT	6	1/2	42,5	17,7	35,0	27,0
GBZ 8-1/8K	M8FSC1/8K	8MO-7-2RT	8	1/8	32,8	18,6	25,3	15,0
GBZ 8-1/4K	M8FSC1/4K	8MO-7-4RT	8	1/4	37,0	18,6	29,5	19,0
GBZ 8-3/8K	M8FSC3/8K	8MO-7-6RT	8	3/8	38,5	18,6	31,0	22,0
GBZ 8-1/2K	M8FSC1/2K	8MO-7-8RT	8	1/2	43,3	18,6	35,8	27,0
GBZ 10-1/8K	M10FSC1/8K	10MO-7-2RT	10	1/8	33,0	19,5	25,4	18,0
GBZ 10-1/4K	M10FSC1/4K	10MO-7-4RT	10	1/4	37,8	19,5	30,2	19,0
GBZ 10-3/8K	M10FSC3/8K	10MO-7-6RT	10	3/8	39,4	19,5	31,8	22,0
GBZ 10-1/2K	M10FSC1/2K	10MO-7-8RT	10	1/2	44,2	19,5	36,6	27,0
GBZ 12-1/4K	M12FSC1/4K	12MO-7-4RT	12	1/4	40,3	22,0	30,2	22,0
GBZ 12-3/8K	M12FSC3/8K	12MO-7-6RT	12	3/8	41,9	22,0	31,8	22,0
GBZ 12-1/2K	M12FSC1/2K	12MO-7-8RT	12	1/2	46,7	22,0	36,6	27,0
GBZ 16-1/2K	M16FSC1/2K	16MO-7-8RT	16	1/2	48,4	22,0	38,3	18,0
GBZ 20-1/2K	M20FSC1/2K	20MO-7-8RT	20	1/2	54,7	22,0	44,6	30,0
GBZ 20-3/4K	M20FSC3/4K	20MO-7-12RT	20	3/4	49,7	22,0	39,6	35,0
GBZ 22-1K	M22FSC1K	22MO-7-16RT	22	1	57,9	22,0	47,8	41,0
GBZ 25-3/4K	M25FSC3/4K	25MO-7-12RT	25	3/4	54,3	26,5	42,1	35,0
GBZ 25-1K	M25FSC1K	25MO-7-16RT	25	1	61,5	26,5	49,3	41,0

Размеры A и C соответствуют стандартному положению затягивания от руки.  
Размеры даются только для справок и могут быть изменены.

## Цветовая маркировка

Для удобства поиска в заголовках таблиц используется следующая цветовая маркировка:

диаметр указан в дюймах



диаметр указан в миллиметрах



# Трубные фитинги с внутренней резьбой

**Соединитель под перемычку с внутренней резьбой NPT**  
Для трубок с диаметром, указанным в дюймах

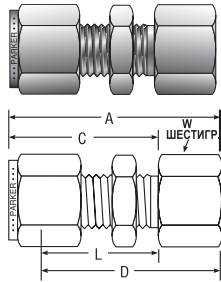

СПИ™ ЗАКАЗНОЙ №	A-LOK® ЗАКАЗНОЙ №	ВЗАИМО- ЗАМЕНЯЕМЫЕ С	ДЮЙМЫ						
			ВНЕШН. ДИАМ. ТРУБКИ	ПАТРУБОК С НОРМ. ТРУБН. РЕЗЬБОЙ	A	C	D	L	W ШЕСТИ- ГРАННИК
2-2 GH2BZ	2FBC2N	200-71-2	1/8	1/8	1,76	1,23	1,50	0,97	9/16
3-2 GH2BZ	3FBC2N	300-71-2	3/16	1/8	1,79	1,26	1,53	1,00	9/16
4-2 GH2BZ	4FBC2N	400-71-2	1/4	1/8	1,85	1,31	1,56	1,02	5/8
4-4 GH2BZ	4FBC4N	400-71-4	1/4	1/4	2,04	1,31	1,75	1,02	3/4
5-2 GH2BZ	5FBC2N	500-71-2	5/16	1/8	1,96	1,42	1,66	1,12	11/16
5-8 GH2BZ	5FBC8N	500-71-8	5/16	1/2	2,38	1,42	2,08	1,12	1-1/16
6-4 GH2BZ	6FBC4N	600-71-4	3/8	1/4	2,17	1,44	1,88	1,15	3/4
8-6 GH2BZ	8FBC6N	810-71-6	1/2	3/8	2,43	1,65	2,03	1,25	15/16
8-8 GH2BZ	8FBC8N	810-71-8	1/2	1/2	2,62	1,65	2,22	1,25	1-1/16
10-8 GH2BZ	10FBC8N	1010-71-8	5/8	1/2	2,65	1,68	2,25	1,28	1-1/16
12-12 GH2BZ	12FBC12N	1210-71-12	3/4	3/4	2,90	1,87	2,50	1,47	1-3/8
14-12 GH2BZ	14FBC12N	1410-71-12	7/8	3/4	3,18	2,09	2,78	1,69	1-3/8
16-16 GH2BZ	16FBC16N	1610-71-16	1	1	3,68	2,27	3,19	1,78	1-5/8

Размеры A и C соответствуют стандартному положению затягивания от руки. Размеры даны только для справок и могут быть изменены. Размеры сверла для отверстия в перемычке и максимальную толщину перемычки см. на странице 61, Часть BC.

**Соединитель под перемычку с внутренней резьбой NPT**  
Для трубок с диаметром, указанным в мм

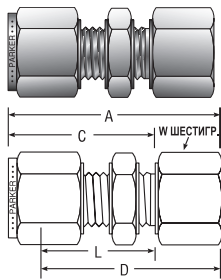

СПИ™ № ДЕТАЛИ ПО КАТАЛОГУ	A-LOK® № ДЕТАЛИ ПО КАТАЛОГУ	ВЗАИМО- ЗАМЕНЯЕМЫЕ С	МИЛЛИМЕТРЫ								
			ВНЕШН. ДИАМ. ТРУБКИ	ПАТРУБОК С НОРМ. ТРУБН. РЕЗЬБОЙ	A	C	D	L	W ШЕСТИ- ГРАННИК	РАЗМЕР СВЕРЛА ПОД ОТВЕРСТИЕ В ПЕРЕ- МЫЧКЕ	МАКС. ТОЛЩИНА ПЕРЕ- МЫЧКИ
GH2BZ 6-1/8	M6FBC1/8N	6MO-71-2	6	1/8	47,2	33,7	39,7	26,2	16,0	11,5	10,2
GH2BZ 6-1/4	M6FBC1/4N	6MO-71-4	6	1/4	52,0	33,7	44,5	26,2	19,0	11,5	10,2
GH2BZ 8-1/8	M8FBC1/8N	8MO-71-2	8	1/8	49,6	36,1	42,1	28,5	18,0	13,1	11,2
GH2BZ 10-1/4	M10FBC1/4N	10MO-71-4	10	1/4	55,2	37,0	47,6	29,4	19,0	16,3	11,2
GH2BZ 12-3/8	M12FBC3/8N	12MO-71-6	12	3/8	60,9	41,9	50,8	31,8	24,0	19,5	12,7
GH2BZ 12-1/2	M12FBC1/2N	12MO-71-8	12	1/2	66,4	41,9	56,3	31,8	27,0	19,5	12,7

Размеры A и C соответствуют стандартному положению затягивания от руки. Размеры даны только для справок и могут быть изменены. Размеры сверла для отверстия в перемычке и максимальную толщину перемычки см. на странице 61, Часть BC.

**Соединитель для манометра с внутренней резьбой BSPP**  
Для трубок с диаметром, указанным в дюймах

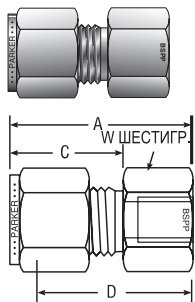

СПИ™ ЗАКАЗНОЙ №	A-LOK® ЗАКАЗНОЙ №	ВЗАИМО- ЗАМЕНЯЕМЫЕ С	ДЮЙМЫ						
			ВНЕШН. ДИАМ. ТРУБКИ	РЕЗЬБА BSPP	A	C	D	W ШЕСТИ- ГРАННИК	ПРОХОДНОЕ ОТВЕРСТИЕ
4-4GC GBZ	4FSC4GC	400-7-4RG	1/4	1/4	1,48	.70	1,19	3/4	.19
4-6GC GBZ	4FSC6GC	400-7-6RG	1/4	3/8	1,48	.70	1,19	7/8	.19
4-8GC GBZ	4FSC8GC	400-7-8RG	1/4	1/2	1,70	.70	1,41	1-1/16	.19
5-4GC GBZ	5FSC4GC	500-7-4RG	5/16	1/4	1,51	.73	1,22	3/4	.21
5-8GC GBZ	5FSC8GC	500-7-8RG	5/16	1/2	1,59	.73	1,30	1-1/16	.28
6-4GC GBZ	6FSC4GC	600-7-4RG	3/8	1/4	1,55	.76	1,25	3/4	.21
6-6GC GBZ	6FSC6GC	600-7-6RG	3/8	3/8	1,55	.76	1,25	7/8	.26
6-8GC GBZ	6FSC8GC	600-7-8RG	3/8	1/2	1,63	.76	1,33	1-1/16	.28
8-4GC GBZ	8FSC4GC	810-7-4RG	1/2	1/4	1,65	.86	1,25	13/16	.21
8-6GC GBZ	8FSC6GC	810-7-6RG	1/2	3/8	1,75	.86	1,35	7/8	.26
8-8GC GBZ	8FSC8GC	810-7-8RG	1/2	1/2	1,90	.86	1,50	1-1/16	.28

Размеры A и C соответствуют стандартному положению затягивания от руки. Размеры даны только для справок и могут быть изменены. Подробную информацию см. на страницах 108-134. С данным фитингом необходимо использовать уплотняющую шайбу (см. стр.105).

Обжимные инструментальные фитинги с одним и двумя обжимными кольцами

# Трубные фитинги с внутренней резьбой

**Соединитель для манометра с внутренней резьбой BSPP**  
Для трубок с диаметром, указанным в мм

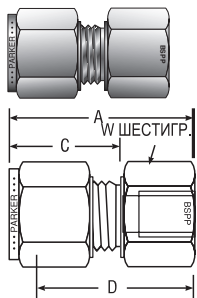

СРІ™ ЗАКАЗНОЙ №	A-LOK® ЗАКАЗНОЙ №	ВЗАИМО-ЗАМЕНЯЕМЫЕ С	ДЮЙМЫ					
			ВНЕШН. ДИАМ. ТРУБКИ	РЕЗЬБА BSPP	A	C	D	W ШЕСТИ-ГРАННИК
GBZ 3-1/4GC	M3GC1/4R	3MO-7-4RG	3	1/4	35,3	15,3	28,7	19,0
GBZ 6-1/4GC	M6GC1/4R	6MO-7-4RG	6	1/4	37,7	17,7	30,2	19,0
GBZ 6-3/8GC	M6GC3/8R	6MO-7-6RG	6	3/8	37,7	17,7	30,2	22,0
GBZ 6-1/2GC	M6GC1/2R	6MO-7-8RG	6	1/2	43,2	17,7	35,7	27,0
GBZ 8-1/4GC	M8GC1/4R	8MO-7-4RG	8	1/4	38,5	18,6	31,0	19,0
GBZ 8-3/8GC	M8GC3/8R	8MO-7-6RG	8	3/8	40,8	18,6	33,3	22,0
GBZ 8-1/2GC	M8GC1/2R	8MO-7-8RG	8	1/2	44,0	18,6	36,5	27,0
GBZ 10-1/4GC	M10GC1/4R	10MO-7-4RG	10	1/4	39,4	19,5	31,8	19,0
GBZ 10-3/8GC	M10GC3/8R	10MO-7-6RG	10	3/8	38,8	19,5	31,2	22,0
GBC 10-1/2GC	M10GC1/2R	10MO-7-8RG	10	1/2	41,3	19,5	33,7	27,0
GBC 12-1/4GC	M12GC1/4R	12MO-7-4RG	12	1/4	41,9	22,0	31,8	22,0
GBC 12-3/8GC	M12GC3/8R	12MO-7-6RG	12	3/8	44,4	22,0	34,3	22,0
GBC 12-1/2GC	M12GC1/2R	12MO-7-8RG	12	1/2	48,2	22,0	38,1	27,0

Размеры A и C соответствуют стандартному положению затягивания от руки. Размеры даны только для справок и могут быть изменены. Подробную информацию см. на страницах 108134. С данным фитингом необходимо использовать уплотняющую шайбу (см. стр.105).

**Коленчатый патрубок с внутренней резьбой NPT**  
Для трубок с диаметром, указанным в дюймах

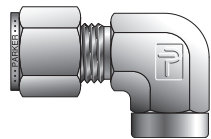

СРІ™ ЗАКАЗНОЙ №	A-LOK® ЗАКАЗНОЙ №	ВЗАИМО-ЗАМЕНЯЕМЫЕ С	ДЮЙМЫ					
			ВНЕШН. ДИАМ. ТРУБКИ	ПАТРУБОК С НОРМ. ТРУБН. РЕЗЬБОЙ	C	H	L	W ШЕСТИ-ГРАННИК
1-1 DBZ	1FEL1N	100-8-1	1/16	1/16	0,75	0,50	0,60	7/16
1-2 DBZ	1FEL2N	100-8-2	1/16	1/8	0,79	0,75	0,64	9/16
2-2 DBZ	2FEL2N	200-8-2	1/8	1/8	0,97	0,75	0,71	9/16
2-4 DBZ	2FEL4N	200-8-4	1/8	1/4	1,10	0,88	0,84	3/4
3-2 DBZ	3FEL2N	300-8-2	3/16	1/8	1,00	0,75	0,74	9/16
4-2 DBZ	4FEL2N	400-8-2	1/4	1/8	1,06	0,75	0,77	9/16
4-4 DBZ	4FEL4N	400-8-4	1/4	1/4	1,20	0,88	0,91	11/16
4-6 DBZ	4FEL6N	400-8-6	1/4	3/8	1,25	0,88	0,96	13/16
4-8 DBZ	4FEL8N	400-8-8	1/4	1/2	1,36	1,13	1,07	1
5-2 DBZ	5FEL2N	500-8-2	5/16	1/8	1,13	0,75	0,84	9/16
5-4 DBZ	5FEL4N	500-8-4	5/16	1/4	1,24	0,88	0,94	11/16
6-2 DBZ	6FEL2N	600-8-2	3/8	1/8	1,20	0,75	0,91	5/8
6-4 DBZ	6FEL4N	600-8-4	3/8	1/4	1,26	0,88	0,97	11/16
6-6 DBZ	6FEL6N	600-8-6	3/8	3/8	1,31	0,88	1,02	13/16
6-8 DBZ	6FEL8N	600-8-8	3/8	1/2	1,42	1,13	1,13	1
8-4 DBZ	8FEL4N	810-8-4	1/2	1/4	1,42	0,88	1,02	13/16
8-6 DBZ	8FEL6N	810-8-6	1/2	3/8	1,42	0,88	1,02	13/16
8-8 DBZ	8FEL8N	810-8-8	1/2	1/2	1,53	1,13	1,13	1
10-6 DBZ	10FEL6N	06.08.1010	5/8	3/8	1,50	0,88	1,10	15/16
10-8 DBZ	10FEL8N	08.08.1010	5/8	1/2	1,57	1,13	1,17	1-1/16
12-8 DBZ	12FEL8N	08.08.1210	3/4	1/2	1,57	1,13	1,17	1-1/16
12-12 DBZ	12FEL12N	12.08.1210	3/4	3/4	1,76	1,25	1,36	1-3/8
14-12 DBZ	14FEL12N	12.08.1410	7/8	3/4	1,76	1,25	1,36	1-3/8
16-12 DBZ	16FEL12N	12.08.1610	1	3/4	1,93	1,25	1,45	1-3/8
16-16 DBZ	16FEL16N	16.08.1610	1	1	2,02	1,50	1,53	1-5/8

ПРИМЕЧАНИЕ: Размер C соответствует стандартному положению затягивания от руки. Размеры даны только для справок и могут быть изменены.

**Коленчатый патрубок с внутренней резьбой NPT**  
Для трубок с диаметром, указанным в мм

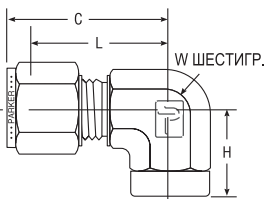

СРІ™ ЗАКАЗНОЙ №	A-LOK® ЗАКАЗНОЙ №	ВЗАИМО-ЗАМЕНЯЕМЫЕ С	МИЛЛИМЕТРЫ				ДЮЙМЫ	
			ВНЕШН. ДИАМ. ТРУБКИ	ПАТРУБОК С НОРМ. ТРУБН. РЕЗЬБОЙ	C	H		L
DBZ 6-1/8	M6FEL1/8N	6MO-8-2	6	1/8	27,0	19,0	19,6	1/2
DBZ 6-1/4	M6FEL1/4N	6MO-8-4	6	1/4	29,8	22,4	22,4	11/16
DBZ 8-1/8	M8FEL1/8N	8MO-8-2	8	1/8	28,8	19,1	21,3	9/16
DBZ 8-1/4	M8FEL1/4N	8MO-8-4	8	1/4	30,6	22,4	23,1	11/16
DBZ 10-1/4	M10FEL1/4N	10MO-8-4	10	1/4	33,5	22,4	25,9	13/16
DBZ 10-3/8	M10FEL3/8N	10MO-8-6	10	3/8	33,5	22,4	25,9	13/16
DBZ 10-1/2	M10FEL1/2N	10MO-8-8	10	1/2	36,3	28,5	28,7	1
DBZ 12-1/4	M12FEL1/4N	12MO-8-4	12	1/4	36,0	22,4	25,9	13/16
DBZ 12-3/8	M12FEL3/8N	12MO-8-6	12	3/8	36,0	22,4	25,9	13/16
DBZ 12-1/2	M12FEL1/2N	12MO-8-8	12	1/2	38,8	28,4	28,7	1
DBZ 16-3/8	M16FEL3/8N	16MO-8-6	16	3/8	39,5	23,6	29,7	1-1/16
DBZ 16-1/2	M16FEL1/2N	16MO-8-8	16	1/2	39,5	28,4	29,7	1-1/16

ПРИМЕЧАНИЕ: Размер C соответствует стандартному положению затягивания от руки. Размеры даны только для справок и могут быть изменены.



# Трубные фитинги с внутренней резьбой

**Тройник с внутренней резьбой NPT и боковым отводом**  
Для трубок с диаметром, указанным в дюймах

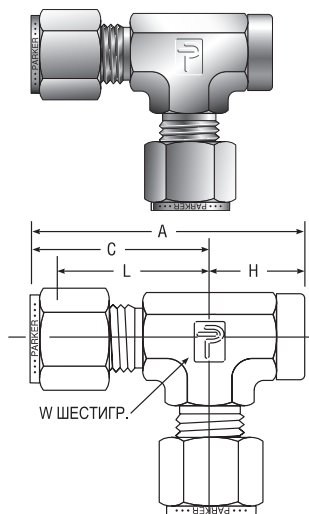

СР1™ № ДЕТАЛИ ПО КАТАЛОГУ	A-ЛОК® ЗАКАЗНОЙ №	ВЗАИМО- ЗАМЕНЯЕМЫЕ С	ДЮЙМЫ						
			ВНЕШН. ДИАМ. ТРУБКИ	ПАТРУБОК С НОРМ. ТРУБН. РЕЗЬБОЙ	A	C	H	L	W ШЕСТИ- ГРАННИК
2-2-2 MBZ	2FRT2N	200-3-2TFT	1/8	1/8	1,72	0,96	0,75	0,70	1/2
3-2-3 MBZ	3FRT2N	300-3-2TFT	3/16	1/8	1,76	1,01	0,75	0,74	1/2
4-2-4 MBZ	4FRT2N	400-3-2TFT	1/4	1/8	1,81	1,06	0,75	0,77	1/2
4-4-4 MBZ	4FRT4N	400-3-4TFT	1/4	1/4	2,05	1,17	0,88	0,88	11/16
5-2-5 MBZ	5FRT2N	500-3-2TFT	5/16	1/8	1,92	1,17	0,75	0,88	5/8
6-4-6 MBZ	6FRT4N	600-3-4TFT	3/8	1/4	2,11	1,23	0,88	0,94	11/16
8-4-8 MBZ	8FRT4N	810-3-4TFT	1/2	1/4	2,56	1,42	0,88	1,02	13/16
8-6-8 MBZ	8FRT6N	810-3-6TFT	1/2	3/8	2,30	1,42	0,88	1,02	7/8
8-8-8 MBZ	8FRT8N	810-3-8TFT	1/2	1/2	2,66	1,53	1,13	1,13	1
10-8-10 MBZ	10FRT8N	1010-3-8TFT	5/8	1/2	2,70	1,57	1,13	1,17	1-1/16
12-12-12 MBZ	12FRT12N	1210-3-12TFT	3/4	3/4	3,01	1,76	1,25	1,36	1-3/8
14-8-14 MBZ	14FRT8N	1410-3-8TFT	7/8	1/2	3,01	1,76	1,25	1,36	1-3/8
14-12-14 MBZ	14FRT12N	1410-3-12TFT	7/8	3/4	3,01	1,76	1,25	1,36	1-3/8
16-12-16 MBZ	16FRT12N	1610-3-12TFT	1	3/4	3,18	1,93	1,25	1,45	1-3/8
16-16-16 MBZ	16FRT16N	1610-3-16TFT	1	1	3,52	2,02	1,50	1,65	1-5/8

Размеры A и C соответствуют стандартному положению затягивания от руки. Размеры даются только для справок и могут быть изменены.

**Тройник с внутренней резьбой NPT и боковым отводом**  
Для трубок с диаметром, указанным в мм

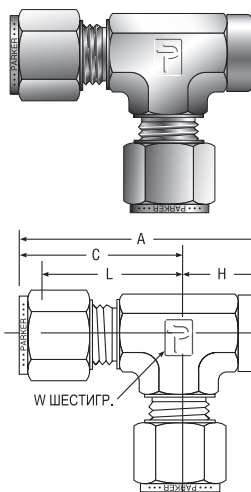

СР1™ ЗАКАЗНОЙ №	A-ЛОК® ЗАКАЗНОЙ №	ВЗАИМО- ЗАМЕНЯЕМЫЕ С	МИЛЛИМЕТРЫ						ДЮЙМЫ
			ВНЕШН. ДИАМ. ТРУБКИ	ПАТРУБОК С НОРМ. ТРУБН. РЕЗЬБОЙ	A	C	H	L	W ШЕСТИ- ГРАННИК
MBZ 6-1/8-6	M6FRT1/8N	6MO-3TFT	6	1/8	46,0	27,0	19,0	19,6	1/2
MBZ 6-1/4-6	M6FRT1/4N	6MO-3-4TFT	6	1/4	52,1	29,8	22,4	22,4	11/16
MBZ 6-1/8-6	M8FRT1/8N	8MO-3TFT	8	1/8	48,9	29,9	19,0	22,4	5/8
MBZ 10-1/4-10	M10FRT1/4N	10MO-3TFT	10	1/4	55,9	33,5	22,4	25,9	13/16
MBZ 12-1/4-12	M12FRT1/4N	12MO-3-4TFT	12	1/4	58,4	36,0	22,4	25,9	13/16
MBZ 12-3/8-12	M12FRT3/8N	12MO-3TFT	12	3/8	58,4	36,0	22,4	25,9	13/16
MBZ 12-1/2-12	M12FRT1/2N	12MO-3-8TFT	12	1/2	67,3	38,8	28,5	28,7	1
MBZ 16-1/2-16	M16FRT1/2N	16MO-3TTF	16	1/2	68,2	39,8	28,4	29,7	1-1/16

Размеры A и C соответствуют стандартному положению затягивания от руки. Размеры даются только для справок и могут быть изменены.

## Цветовая маркировка

Для удобства поиска в заголовках таблиц используется следующая цветовая маркировка:

диаметр указан в дюймах



диаметр указан в миллиметрах



Обжимные инструментальные фитинги с одним и двумя обжимными кольцами

# Трубные фитинги с внутренней резьбой

**Тройник с внутренней резьбой NPT**  
Для трубок с диаметром, указанным в дюймах

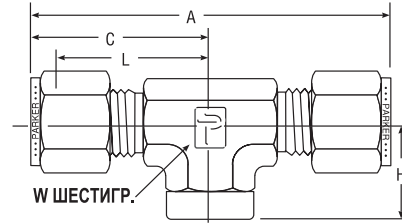
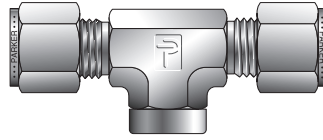

СРГ™ ЗАКАЗНОЙ №	A-LOK® ЗАКАЗНОЙ №	ВЗАИМО-ЗАМЕНЯЕМЫЕ С	ДЮЙМЫ						
			ВНЕШН. ДИАМ. ТРУБКИ	ПАТРУБОК С НОРМ. ТРУБН. РЕЗЬБОЙ	A	C	H	L	W ШЕСТИ-ГРАННИК
2-2-2 OBZ	2FBT2N	200-3-2TTF	1/8	1/8	1,91	1,01	.075	0,70	1/2
3-3-2 OBZ	3FBT2N	300-3-2TTF	3/16	1/8	2,02	1,01	0,75	0,74	1/2
4-4-2 OBZ	4FBT2N	400-3-2TTF	1/4	1/8	2,12	1,06	0,75	0,77	1/2
4-4-4 OBZ	4FBT4N	400-3-4TTF	1/4	1/4	2,34	1,17	0,88	0,88	11/16
5-5-2 OBZ	5FBT2N	500-3-2TTF	5/16	1/8	2,34	1,17	0,75	0,88	5/8
6-6-4 OBZ	6FBT4N	600-3-4TTF	3/8	1/4	2,46	1,23	0,88	0,94	11/16
8-8-4 OBZ	8FBT4N	810-3-4TTF	1/2	1/4	2,84	1,42	0,88	1,02	13/16
8-8-6 OBZ	8FBT6N	810-3-6TTF	1/2	3/8	2,84	1,42	0,88	1,02	7/8
8-8-8 OBZ	8FBT8N	810-3-8TTF	1/2	1/2	3,06	1,53	1,13	1,13	1
10-10-8 OBZ	10FBT8N	1010-3-8TTF	5/8	1/2	3,06	1,53	1,13	1,13	1
12-12-12 OBZ	12FBT12N	1210-3-12TTF	3/4	3/4	3,52	1,76	1,25	1,36	1-3/8
14-14-12 OBZ	14FBT12N	1410-3-12TTF	7/8	3/4	3,52	1,76	1,25	1,36	1-3/8
16-16-12 OBZ	16FBT12N	1610-3-12TTF	1	3/4	3,86	1,94	1,25	1,45	1-3/8
16-16-16 OBZ	16FBT16N	1610-3-16TTF	1	1	4,28	2,14	1,50	1,65	1-5/8

Размеры А и С соответствуют стандартному положению затягивания от руки.  
Размеры даются только для справок и могут быть изменены.

**Тройник с внутренней резьбой NPT**  
Для трубок с диаметром, указанным в мм

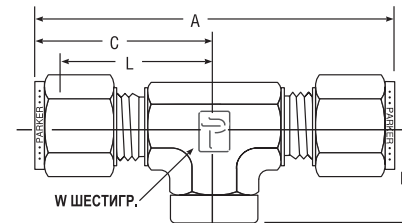
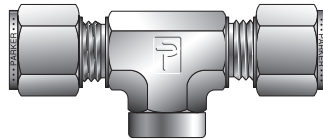

СРГ™ ЗАКАЗНОЙ №	A-LOK® ЗАКАЗНОЙ №	ВЗАИМО-ЗАМЕНЯЕМЫЕ С	МИЛЛИМЕТРЫ						ДЮЙМЫ
			ВНЕШН. ДИАМ. ТРУБКИ	ПАТРУБОК С НОРМ. ТРУБН. РЕЗЬБОЙ	A	C	H	L	
OBZ 6-6-1/8	M6FBT1/8N	6MO-3TTF	6	1/8	53,9	27,0	19,0	19,6	1/2
OBZ 6-6-1/4	M6FBT1/4N	6MO-3-4TTF	6	1/4	59,5	29,8	22,4	22,4	11/16
OBZ 8-8-1/8	M8FBT1/8N	8MO-3TTF	8	1/8	59,7	29,9	19,0	22,4	5/8
OBZ 10-10-1/4	M10FBT1/4N	10MO-3TTF	10	1/4	67,0	33,5	22,4	25,9	13/16
OBZ 12-12-1/8	M12FBT1/8N	12MO-3TTF	12	1/8	72,0	36,0	22,3	25,9	13/16
OBZ 12-12-1/4	M12FBT1/4N	12MO-3-4TTF	12	1/4	72,0	36,0	22,3	25,9	13/16
OBZ 12-12-3/8	M12FBT3/8N	12MO-3TTF	12	3/8	72,0	36,0	22,4	25,9	13/16
OBZ 12-12-1/2	M12FBT1/2N	12MO-3-8TTF	12	1/2	77,6	38,8	28,5	28,7	1
OBZ 16-16-1/2	M16FBT1/2N	16MO-3TTF	16	1/2	77,6	38,8	28,4	28,7	1

Размеры А и С соответствуют стандартному положению затягивания от руки.  
Размеры даются только для справок и могут быть изменены.

# Соединительные муфты

## Соединительная муфта

Для трубок с диаметром, указанным в дюймах

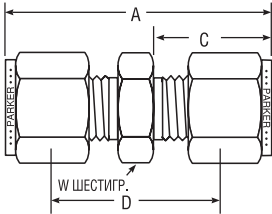
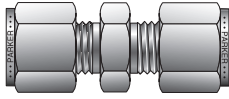

СПИ™ ЗАКАЗНОЙ №	A-LOK® ЗАКАЗНОЙ №	ВЗАИМО- ЗАМЕНЯЕМЫЕ С	ДЮЙМЫ				
			ВНЕШН. ДИАМ. ТРУБКИ	A	C	D	W ШЕСТИ- ГРАННИК
1-1 HBZ	1SC1	100-6	1/16	0,99	0,43	0,69	5/16
2-2 HBZ	2SC2	200-6	1/8	1,39	0,60	0,88	7/16
3-3 HBZ	3SC3	300-6	3/16	1,48	0,64	0,95	7/16
4-4 HBZ	4SC4	400-6	1/4	1,62	0,70	1,03	1/2
5-5 HBZ	5SC5	500-6	5/16	1,70	0,73	1,11	9/16
6-6 HBZ	6SC6	600-6	3/8	1,77	0,76	1,19	5/8
8-8 HBZ	8SC8	810-6	1/2	2,02	0,87	1,22	13/16
10-10 HBZ	10SC10	1010-6	5/8	2,05	0,87	1,25	15/16
12-12 HBZ	12SC12	1210-6	3/4	2,11	0,87	1,31	1-1/16
14-14 HBZ	14SC14	1410-6	7/8	2,18	0,87	1,38	1-3/16
16-16 HBZ	16SC16	1610-6	1	2,57	1,05	1,59	1-3/8
20-20 HBZ	20SC20	2010-6	1-1/4	3,61	1,52	1,89	1-3/4
24-24 HBZ	24SC24	2410-6	1-1/2	4,23	1,77	2,11	2-1/8
32-32 HBZ	32SC32	3210-6	2	5,88	2,47	2,94	2-3/4

Размеры A и C соответствуют стандартному положению затягивания от руки.  
Размеры даются только для справок и могут быть изменены.

## Соединительная муфта

Для трубок с диаметром, указанным в мм

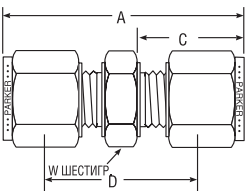
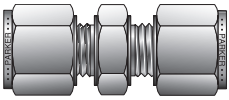

СПИ™ ЗАКАЗНОЙ №	A-LOK® ЗАКАЗНОЙ №	ВЗАИМО- ЗАМЕНЯЕМЫЕ С	МИЛЛИМЕТРЫ				
			ВНЕШН. ДИАМ. ТРУБКИ	A	C	D	W ШЕСТИ- ГРАННИК
HBZ 2-2	SCM2	2MO-6	2	35,6	15,3	22,4	12,0
HBZ 3-3	SCM3	3MO-6	3	35,3	15,3	22,1	12,0
HBZ 4-4	SCM4	4MO-4	4	37,4	16,1	24,2	12,0
HBZ 6-6	SCM6	6MO-6	6	41,2	17,7	26,2	14,0
HBZ 8-8	SCM8	8MO-6	8	43,2	18,6	28,2	15,0
HBZ 10-10	SCM10	10MO-6	10	46,2	19,5	31,0	18,0
HBZ 12-12	SCM12	12MO-6	12	51,2	22,0	31,0	22,0
HBZ 14-14	SCM14	14MO-6	14	52,0	22,0	31,8	24,0
HBZ 15-15	SCM15	15MO-6	15	52,0	22,0	31,8	24,0
HBZ 16-16	SCM16	16MO-6	16	52,0	22,0	31,8	24,0
HBZ 18-18	SCM18	18MO-6	18	53,5	22,0	33,3	27,0
HBZ 20-20	SCM20	20MO-6	20	55,0	22,0	34,8	30,0
HBZ 22-22	SCM22	22MO-6	22	55,0	22,0	34,8	30,0
HBZ 25-25	SCM25	25MO-6	25	65,1	26,5	40,5	35,0

Размеры A и C соответствуют стандартному положению затягивания от руки.  
Размеры даются только для справок и могут быть изменены.

## Цветовая маркировка

Для удобства поиска в заголовках таблиц используется следующая цветовая маркировка:

диаметр указан в дюймах



диаметр указан в миллиметрах



Обжимные инструментальные фитинги с одним и двумя обжимными кольцами

# Соединительные муфты

## Переходная соединительная муфта Для трубок с диаметром, указанным в мм

Переход от трубки с диаметром, указанным в мм, к трубе с диаметром, указанным в дюймах

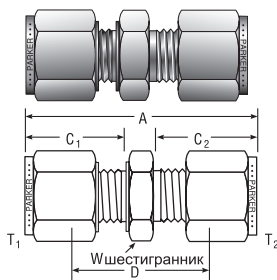

СРГ™ ЗАКАЗНОЙ №	A-LOK® ЗАКАЗНОЙ №	ВЗАИМО-ЗАМЕНЯЕМЫЕ С	ВНЕШН. ДИАМ. ТРУБКИ		МИЛЛИМЕТРЫ				W ШЕСТИ-ГРАННИК
			T1 ММ	T2 ДЮЙМЫ	A	C1	C2	D	
HBZ 3-1/8	M3CU2	3MO-6-2	3	1/8	36,3	15,3	15,3	22,6	12,0
HBZ 4-1/8	M4CU2	4MO-6-2	4	1/8	36,5	16,1	15,3	23,6	12,0
HBZ 4-1/4	M4CU4	4MO-6-4	4	1/4	39,3	16,1	17,7	26,4	14,0
HBZ 6-1/8	M6CU2	6MO-6-2	6	1/8	38,5	17,7	15,3	24,6	14,0
HBZ 6-1/4	M6CU4	6MO-6-4	6	1/4	41,1	17,7	17,7	25,9	14,0
HBZ 6-5/16	M6CU5	6MO-6-5	6	5/16	42,3	17,7	18,8	27,2	14,0
HBZ 8-1/4	M8CU4	8MO-6-4	8	1/4	42,3	18,6	17,7	27,2	15,0
HBZ 8-3/8	M8CU6	8MO-6-6	8	3/8	44,0	18,6	19,3	29,1	15,0
HBZ 10-1/8	M10CU2	10MO-6-2	10	1/8	41,8	19,5	15,3	27,9	18,0
HBZ 10-1/4	M10CU4	10MO-6-4	10	1/4	44,5	19,5	17,7	29,2	18,0
HBZ 10-3/8	M10CU6	10MO-6-6	10	3/8	46,0	19,5	19,3	30,7	18,0
HBZ 12-3/8	M12CU6	12MO-6-6	12	3/8	48,4	22,0	19,3	30,7	22,0
HBZ 12-1/2	M12CU8	12MO-6-8	12	1/2	51,1	22,0	21,8	31,0	22,0
HBZ 15-1/2	M15CU8	15MO-6-8	15	1/2	52,0	22,0	21,8	32,0	24,0
HBZ 16-3/8	M16CU6	16MO-6-6	16	3/8	52,0	22,0	19,3	34,3	24,0
HBZ 18-3/4	M18CU12	18MO-6-12	18	3/4	53,5	22,0	21,8	33,5	27,0

ПРИМЕЧАНИЕ: Размеры A, C1 и C2 соответствуют стандартному положению затягивания от руки. Размеры даны только для справок и могут быть изменены.

## Переходник Для трубок с диаметром, указанным в дюймах

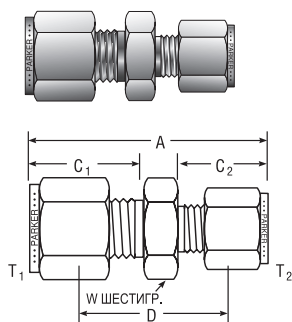

СРГ™ ЗАКАЗНОЙ №	A-LOK® ЗАКАЗНОЙ №	ВЗАИМО-ЗАМЕНЯЕМЫЕ С	ДЮЙМЫ						
			ВНЕШНИЙ ДИАМЕТР ТРУБКИ T1	T2 ВНЕШН. ДИАМ. ТРУБКИ	A	C1	C2	D	W ШЕСТИ-ГРАННИК
2-1 HBZ	2RU1	200-6-1	1/8	1/16	1,21	0,60	.43	0,81	7/16
3-1 HBZ	3RU1	300-6-1	3/16	1/16	1,27	0,64	.43	0,86	7/16
3-2 HBZ	3RU2	300-6-2	3/16	1/8	1,44	0,64	.60	0,92	7/16
4-1 HBZ	4RU1	400-6-1	1/4	1/16	1,38	0,70	.43	0,91	1/2
4-2 HBZ	4RU2	400-6-2	1/4	1/8	1,52	0,70	.60	0,97	1/2
4-3 HBZ	4RU3	400-6-3	1/4	3/16	1,55	0,70	.64	1,00	1/2
5-2 HBZ	5RU2	500-6-2	5/16	1/8	1,58	0,73	.60	1,03	9/16
5-4 HBZ	5RU4	500-6-4	5/16	1/4	1,67	0,73	.70	1,08	9/16
6-1 HBZ	6RU1	600-6-1	3/8	1/16	1,44	0,76	.43	1,00	5/8
6-2 HBZ	6RU2	600-6-2	3/8	1/8	1,61	0,76	.60	1,06	5/8
6-4 HBZ	6RU4	600-6-4	3/8	1/4	1,71	0,76	.70	1,13	5/8
6-5 HBZ	6RU5	600-6-5	3/8	5/16	1,75	0,76	.73	1,16	5/8
8-2 HBZ	8RU2	810-6-2	1/2	1/8	1,75	0,87	.60	1,09	13/16
8-4 HBZ	8RU4	810-6-4	1/2	1/4	1,85	0,87	.70	1,16	13/16
8-6 HBZ	8RU6	810-6-6	1/2	3/8	1,91	0,87	.76	1,22	13/16
10-6 HBZ	10RU6	06.06.1010	5/8	3/8	1,94	0,87	.76	1,25	15/16
10-8 HBZ	10RU8	08.06.1010	5/8	1/2	2,05	0,87	.87	1,25	15/16
12-4 HBZ	12RU4	04.06.1210	3/4	1/4	1,95	0,87	.76	1,25	1-1/16
12-6 HBZ	12RU6	06.06.1210	3/4	3/8	2,00	0,87	.76	1,31	1-1/16
12-8 HBZ	12RU8	08.06.1210	3/4	1/2	2,11	0,87	.87	1,31	1-1/16
12-10 HBZ	12RU10	10.06.1210	3/4	5/8	2,11	0,87	.87	1,31	1-1/16
16-8 HBZ	16RU8	08.06.1610	1	1/2	2,39	1,05	.87	1,50	1-3/8
16-12 HBZ	16RU12	12.06.1610	1	3/4	2,39	1,05	.87	1,50	1-3/8

ПРИМЕЧАНИЕ: Размеры A, C1 и C2 соответствуют стандартному положению затягивания от руки. Размеры даны только для справок и могут быть изменены.

## Переходник Для трубок с диаметром, указанным в мм

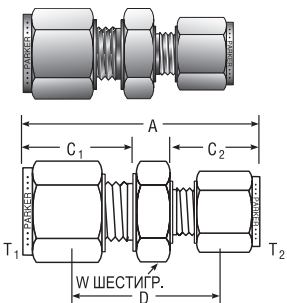

СРГ™ ЗАКАЗНОЙ №	A-LOK® ЗАКАЗНОЙ №	ВЗАИМО-ЗАМЕНЯЕМЫЕ С	МИЛЛИМЕТРЫ						
			ВНЕШНИЙ ДИАМЕТР ТРУБКИ T1	ВНЕШН. ДИАМ. ТРУБКИ T2	A	C1	C2	D	W ШЕСТИ-ГРАННИК
HBZ 3-2	M3RUM2	3MO-6-2M	3	2	35,8	15,3	15,3	22,6	12,0
HBZ 6-2	M6RUM2	6MO-6-2M	6	2	38,7	17,7	15,3	24,6	14,0
HBZ 6-3	M6RUM3	6MO-6-3M	6	3	38,7	17,7	15,3	24,6	14,0
HBZ 6-4	M6RUM4	6MO-6-4M	6	4	39,5	17,7	16,1	25,4	14,0
HBZ 8-6	M8RUM6	8MO-6-6M	8	6	42,4	18,6	17,7	27,4	15,0
HBZ 10-6	M10RUM6	10MO-6-6M	10	6	44,5	19,5	17,7	29,4	18,0
HBZ 10-8	M10RUM8	10MO-6-8M	10	8	44,5	19,5	18,6	29,4	18,0
HBZ 12-6	M12RUM6	12MO-6-6M	12	6	47,0	22,0	17,7	29,4	22,0
HBZ 12-8	M12RUM8	12MO-6-8M	12	8	47,8	22,0	18,6	30,2	22,0
HBZ 12-10	M12RUM10	12MO-6-10M	12	10	48,7	22,0	19,5	31,0	22,0
HBZ 16-10	M16RUM10	16MO-6-10M	16	10	49,5	22,0	19,5	31,8	24,0
HBZ 16-12	M16RUM12	16MO-6-12M	16	12	52,0	22,0	22,0	31,8	24,0
HBZ 18-12	M18RUM12	18MO-6-12M	18	12	53,5	22,0	22,0	33,3	27,0
HBZ 25-18	M25RUM18	25MO-6-18M	25	18	60,5	26,5	22,0	38,1	35,0
HBZ 25-20	M25RUM20	25MO-6-20M	25	20	62,3	26,5	22,0	39,9	35,0

ПРИМЕЧАНИЕ: Размеры A, C1 и C2 соответствуют стандартному положению затягивания от руки. Размеры даны только для справок и могут быть изменены.

# Соединительные муфты

**Соединительная муфта под перемычку**  
Для трубок с диаметром, указанным в дюймах

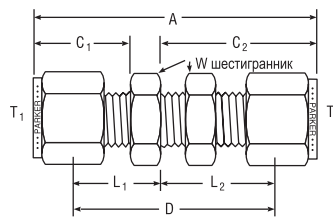
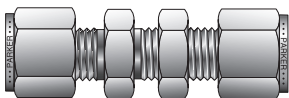

СРГ™ № ДЕТАЛИ ПО КАТАЛОГУ	A-LOK® ЗАКАЗНОЙ №	ВЗАИМО- ЗАМЕНЯЕМЫЕ С	ДЮЙМЫ									
			ВНЕШН. ДИАМ. ТРУБКИ	A	C1	C2	D	L1	L2	W ШЕСТИ- ГРАННИК	РАЗМЕР СВЕРЛА ДЛЯ ОТВ. В ПЕРЕМЫЧКЕ	МАКС. ТОЛЩИНА ПЕРЕМЫЧКИ
1-1 WBZ	1BC1	100-61	1/16	1,23	.43	0,68	0,94	.28	0,53	5/16	13/64	1/8
2-2 WBZ	2BC2	200-61	1/8	2,02	.60	1,23	1,50	.34	0,97	1/2	21/64	1/2
2-4 WBZ	2BC4	400-61-2	1/8 - 1/4	2,17	.60	1,62	1,31	.34	1,02	5/8	29/64	17/32
3-3 WBZ	3BC3	300-61	3/16	2,11	.64	1,26	1,59	.38	1,00	9/16	25/64	1/2
4-2 WBZ	4BC2	200-61-4	1/4 - 1/8	2,18	.70	1,23	1,62	.41	0,97	1/2	21/64	1/2
4-4 WBZ	4BC4	400-61	1/4	2,27	.70	1,31	1,69	.41	1,02	5/8	29/64	17/32
5-5 WBZ	5BC5	500-61	5/16	2,40	.73	1,42	1,81	.44	1,12	11/16	33/64	9/16
6-6 WBZ	6BC6	600-61	3/8	2,46	.76	1,44	1,88	.47	1,16	3/4	37/64	9/16
8-8 WBZ	8BC8	810-61	1/2	2,80	.87	1,65	2,00	.47	1,25	15/16	49/64	19/32
10-10 WBZ	10BC10	1010-61	5/8	2,86	.87	1,68	2,06	.47	1,28	1-1/16	57/64	19/32
12-12 WBZ	12BC12	1210-61	3/4	3,11	.87	1,87	2,31	.47	1,47	1-3/16	1-1/64	25/32
14-14 WBZ	14BC14	1410-61	7/8	3,33	.87	2,09	2,53	.47	1,69	1-3/8	1-9/64	15/16
16-16 WBZ	16BC16	1610-61	1	3,78	1,05	2,27	2,81	.56	1,78	1-5/8	1-21/64	15/16

ПРИМЕЧАНИЕ: В обозначении размеров переходника сначала укажите размер короткого конца. Размеры даны только для справок и могут быть изменены. Размеры A, C1 и C2 соответствуют стандартному положению затягивания от руки. Последовательность операций для выполнения замены гаек перемычки см. на стр.106, часть WLZ.

**Соединительная муфта под перемычку**  
Для трубок с диаметром, указанным в мм

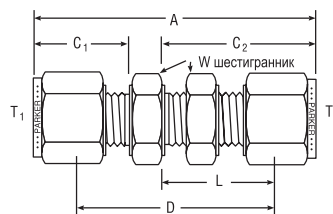
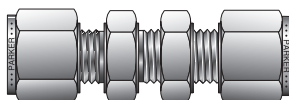

СРГ™ ЗАКАЗНОЙ №	A-LOK® ЗАКАЗНОЙ №	ВЗАИМО- ЗАМЕНЯЕМЫЕ С	МИЛЛИМЕТРЫ								
			ВНЕШН. ДИАМ. ТРУБКИ	A	C1	C2	D	L	W ШЕСТИ- ГРАННИК	РАЗМЕР СВЕРЛА ДЛЯ ОТВЕРСТИЯ В ПЕРЕМЫЧКЕ	МАКС. ТОЛЩИНА ПЕРЕМЫЧКИ
WBZ 3-3	BCM3	3MO-61	3	51,3	15,3	31,2	38,2	24,6	14,0	8,3	12,7
WBZ 4-4	BCM4	4MO-61	4	53,7	16,1	32,0	40,5	25,4	14,0	9,9	12,7
WBZ 6-6	BCM6	6MO-61	6	57,9	17,7	33,7	42,9	26,2	16,0	11,5	10,2
WBZ 8-8	BCM8	8MO-61	8	61,0	18,6	36,0	46,0	28,5	18,0	13,1	11,2
WBZ 10-10	BCM10	10MO-61	10	63,6	19,5	37,0	48,4	29,4	22,0	16,3	11,2
WBZ 12-12	BCM12	12MO-61	12	71,0	22,0	41,9	50,8	31,8	24,0	19,5	12,7
WBZ 15-15	BCM15	15MO-61	15	72,5	22,0	42,6	52,3	32,5	27,0	22,5	12,7
WBZ 16-16	BCM16	16MO-61	16	72,6	22,0	42,6	52,4	32,5	27,0	22,5	12,7
WBZ 18-18	BCM18	18MO-61	18	78,9	22,0	47,4	58,7	37,3	30,0	26,0	16,8
WBZ 20-20	BCM20	20MO-61	20	88,2	22,0	51,0	68,0	40,9	35,0	29,0	19,0
WBZ 25-25	BCM25	25MO-61	25	95,8	26,5	54,4	71,4	42,2	41,0	33,8	24,0

ПРИМЕЧАНИЕ: Размеры A, C1 и C2 соответствуют стандартному положению затягивания от руки. Размеры даны только для справок и могут быть изменены. Последовательность операций для выполнения замены гаек перемычки см. на стр.106, часть BN. В обозначении размеров переходника сначала укажите размер короткого конца.

## Цветовая маркировка

Для удобства поиска в заголовках таблиц используется следующая цветовая маркировка:

диаметр указан в дюймах



диаметр указан в миллиметрах



# Соединительные муфты

## Диэлектрическая муфта.

### Диэлектрический сборочный узел

Для трубок с диаметром, указанным в дюймах

включает гайки, прошедшие механическую обработку патрубков с запрессованным изолятором из ПЭЭК1), предварительно установленным уплотнительным кольцом и диэлектрическим маркировочным кольцом

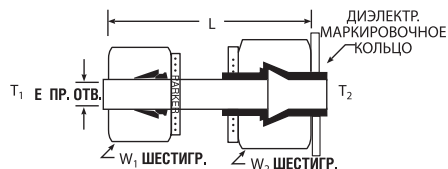
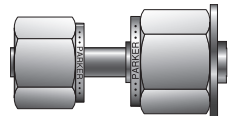

СР1™ ПЕРЕХОДНИК ЗАКАЗНОЙ №	A-LOK® ПЕРЕХОДНИК ЗАКАЗНОЙ №	ДЮЙМЫ						НОМИНАЛЬНОЕ ДАВЛЕНИЕ ПРИ 70°F ЖИДКОСТЬ / ГАЗ (PSI)
		КОНЕЦ ТРУБКИ T1	КОНЕЦ ТРУБКИ T2	L	E ПРОХОДНОЕ ОТВЕРСТИЕ	W1 ШЕСТИ-ГРАННИК	W1 ШЕСТИ-ГРАННИК	
6-8 DEBTA-SS	6-8 DELTA	3/8	1/2	2,08	.30	11/16	7/8	4000 / 3000
8-10 DEBTA-SS	Не применимо	1/2	5/8	2,58	.38	7/8	1	3000 / 2000

\*Концевые соединители других типов поставляются по отдельному запросу. Размеры даны только для справок и могут быть изменены.1) полиэфирэфиркетон  
ПРИМЕЧАНИЕ: Если заказ оформляется только на переходник, указания по сборке прилагаются вместе с деталями в упаковочном ящике.

### Сопrotивление диэлектрика 10x10<sup>9</sup> Ом при 500 вольт пост. тока (Испытано согласно Mil-STD-202F)

Ток утечки диэлектрика менее 100 микроампер при 1500 вольт перем. тока

ТЕМПЕРАТУРА ОКРУЖАЮЩЕЙ СРЕДЫ, °F	-40	-20	0	20	40	60	80	100	120	140	160	180	200
ТЕМПЕРАТУРНЫЙ КОЭФФ. ПОНИЖЕНИЯ	1,00	1,00	1,00	1,00	1,00	1,00	1,00	0,93	0,86	0,79	0,72	0,64	0,56

## Диэлектрический сборочный узел

Для трубок с диаметром, указанным в дюймах

включает диэлектрический переходник соединительной муфты в комплекте с собранными муфтами трубных фитингов

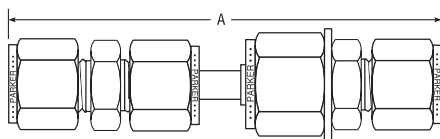
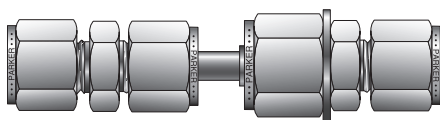

СР1™ СБОРОЧНЫЙ УЗЕЛ ЗАКАЗНОЙ №	A-LOK® СБОРОЧНЫЙ УЗЕЛ ЗАКАЗНОЙ №	ДЮЙМЫ	КОНЦЕВЫЕ ПЕРЕХОДНИКИ
*КОМПРЕССИОННЫЙ	*КОМПРЕССИОННЫЙ	A†	
4H DEBTA	4H DELTA	4,08	6RU4/8RU4
6H DEBTA	6H DELTA	4,20	6SC6/8RU6
8H DEBTA	8H DELTA	4,79	8SC8/10RU8

ПАТРУБОК С ВНУТРЕННЕЙ РЕЗЬБОЙ	ПАТРУБОК С ВНУТРЕННЕЙ РЕЗЬБОЙ	A	КОНЦЕВЫЕ ПЕРЕХОДНИКИ
4G DEBTA	4G DELTA	3,59	6FSC4N/8FSC4N
6G DEBTA	6G DELTA	3,71	6FSC6N/8FSC6N
8G DEBTA	8G DELTA	4,40	8FSC8N/10FSC8N

ПАТРУБОК С ВНЕШНЕЙ РЕЗЬБОЙ	ПАТРУБОК С ВНЕШНЕЙ РЕЗЬБОЙ	A	КОНЦЕВЫЕ ПЕРЕХОДНИКИ
4F DEBTA	4F DELTA	3,80	6MSC4N/8MSC4N
6F DEBTA	6F DELTA	3,80	6MSC6N/8MSC6N
8F DEBTA	8F DELTA	4,58	8MSC8N/10MSC8N

†Размеры сборки даны для положения затягивания от руки. Размеры даны только для справок и могут быть изменены.

## Проходной коленчатый патрубок

Для трубок с диаметром, указанным в дюймах

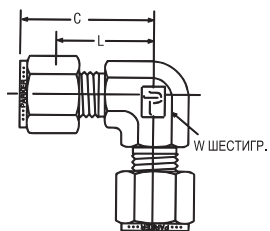
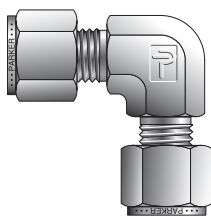

СР1™ ЗАКАЗНОЙ №	A-LOK® ЗАКАЗНОЙ №	ВЗАИМО-ЗАМЕНЯЕМЫЕ С	ДЮЙМЫ			
			ВНЕШН. ДИАМ. ТРУБКИ	C	L	W ШЕСТИ-ГРАННИК
1-1 EBZ	1EE1	100-9	1/16	.70	.55	3/8
2-2 EBZ	2EE2	200-9	1/8	.88	.62	3/8
3-3 EBZ	3EE3	300-9	3/16	1,00	.74	1/2
4-4 EBZ	4EE4	400-9	1/4	1,06	.77	1/2
5-5 EBZ	5EE5	500-9	5/16	1,13	.84	9/16
6-6 EBZ	6EE6	600-9	3/8	1,20	.91	5/8
8-8 EBZ	8EE8	810-9	1/2	1,42	1,02	13/16
10-10 EBZ	10EE10	1010-9	5/8	1,50	1,10	15/16
12-12 EBZ	12EE12	1210-9	3/4	1,57	1,17	1-1/16
14-14 EBZ	14EE14	1410-9	7/8	1,76	1,36	1-3/8
16-16 EBZ	16EE16	1610-9	1	1,93	1,45	1-3/8
20-20 EBZ	20EE20	2010-9	1-1/4	2,61	1,75	1-5/8
24-24 EBZ	24EE24	2410-9	1-1/2	3,06	2,00	1-7/8
32-32 EBZ	32EE32	3210-9	2	4,22	2,75	2-13/16

ПРИМЕЧАНИЕ: Размер C соответствует стандартному положению затягивания от руки. Размеры даны только для справок и могут быть изменены. Для патрубков размером 20, 24 и 32 перед сборкой требуется дополнительная смазка.

# Соединительные муфты

## Прходной коленчатый патрубок Для трубок с диаметром, указанным в мм

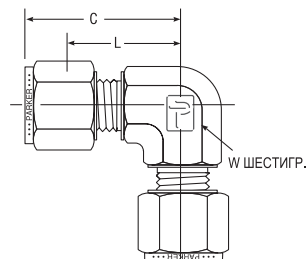
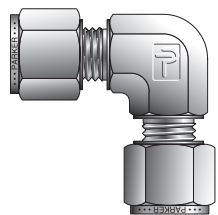

СП1™ ЗАКАЗНОЙ №	A-LOK® ЗАКАЗНОЙ №	ВЗАИМО- ЗАМЕНЯЕМЫЕ С	МИЛЛИМЕТРЫ			ДУЙМЫ
			ВНЕШН. ДИАМ. ТРУБКИ	С	L	ШЕСТИ- ГРАННИК
EBZ 3-3	EEM3	3MO-9	3	22,3	15,7	3/8
EBZ 4-4	EEM4	4MO-9	4	25,4	18,8	1/2
EBZ 6-6	EEM6	6MO-9	6	27,0	19,6	1/2
EBZ 8-8	EEM8	8MO-9	8	28,8	21,3	9/16
EBZ 10-10	EEM10	10MO-9	10	31,5	23,9	11/16
EBZ 12-12	EEM12	12MO-9	12	36,0	25,9	13/16
EBZ 14-14	EEM14	14MO-9	14	38,1	28,0	15/16
EBZ 15-15	EEM15	15MO-9	15	38,0	27,9	15/16
EBZ 16-16	EEM16	16MO-9	16	38,0	27,9	15/16
EBZ 18-18	EEM18	18MO-9	18	39,8	29,7	1-1/16
EBZ 20-20	EEM20	20MO-9	20	44,6	34,5	1-3/8
EBZ 22-22	EEM22	22MO-9	22	44,6	34,5	1-3/8
EBZ 25-25	EEM25	25MO-9	25	49,1	36,8	1-3/8

ПРИМЕЧАНИЕ: Размер С соответствует стандартному положению затягивания от руки.  
Размеры даются только для справок и могут быть изменены.

Обжимные инструментальные фитинги с одним и двумя обжимными колцами

## Прходной коленчатый патрубок Для трубок с диаметром, указанным в дюймах

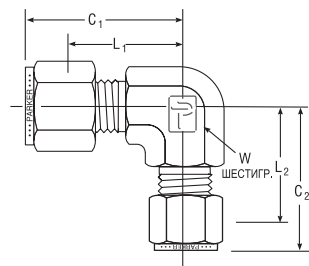
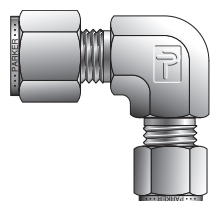

СП1™ ЗАКАЗНОЙ №	A-LOK® ЗАКАЗНОЙ №	ВЗАИМО- ЗАМЕНЯЕМЫЕ С	ВНЕШН. ДИАМ. ТРУБКИ	ДУЙМЫ				ШЕСТИ- ГРАННИК
				L1	C1	L2	C2	
3-2 EBZ	3-2 ELZ	300-9-2	3/16-1/8	0,74	1,01	0,70	0,96	1/2
4-2 EBZ	4-2 ELZ	400-9-2	1/4-1/8	0,77	1,06	0,70	0,96	1/2
5-2 EBZ	5-2 ELZ	500-9-2	5/16-1/8	0,88	1,17	0,78	1,04	5/8
5-4 EBZ	5-4 ELZ	500-9-4	5/16-1/4	0,88	1,17	0,85	1,14	5/8
6-2 EBZ	6-2 ELZ	600-9-2	3/8-1/8	0,91	1,20	0,78	1,04	5/8
6-4 EBZ	6-4 ELZ	600-9-4	3/8-1/4	0,91	1,20	0,85	1,17	5/8
6-5 EBZ	6-5 ELZ	600-9-5	3/8-5/16	0,91	1,20	0,88	1,17	5/8
8-4 EBZ	8-4 ELZ	810-9-4	1/2-1/4	1,02	1,42	0,96	1,25	13/16
8-5 EBZ	8-5 ELZ	810-9-5	1/2-5/16	1,02	1,42	0,99	1,28	13/16
8-6 EBZ	8-6 ELZ	810-9-6	1/2-3/8	1,02	1,42	1,02	1,31	13/16
10-6 EBZ	10-6 ELZ	06.09.1010	5/8-3/8	1,10	1,50	1,10	1,39	15/16
10-8 EBZ	10-8 ELZ	08.09.1010	5/8-1/2	1,10	1,50	1,10	1,50	15/16
12-4 EBZ	12-4 ELZ	04.09.1210	3/4-1/4	1,16	1,56	1,10	1,39	1-1/16
12-6 EBZ	12-6 ELZ	06.09.1210	3/4-3/8	1,16	1,56	1,16	1,45	1-1/16
12-8 EBZ	12-8 ELZ	08.09.1210	3/4-1/2	1,16	1,56	1,16	1,56	1-1/16
14-4 EBZ	14-4 ELZ	04.09.1410	7/8-1/4	1,36	1,76	1,30	1,59	1-3/8
16-8 EBZ	16-8 ELZ	08.09.1610	1-1/2	1,45	1,94	1,36	1,76	1-3/8
16-12 EBZ	16-12 ELZ	12.09.1610	1-3/4	1,45	1,94	1,36	1,76	1-3/8

ПРИМЕЧАНИЕ: Размер С соответствует стандартному положению затягивания от руки.  
Размеры даются только для справок и могут быть изменены.

## Цветовая маркировка

Для удобства поиска в заголовках таблиц используется следующая цветовая маркировка:

диаметр указан в дюймах



диаметр указан в миллиметрах



# Соединительные муфты

**Проходной тройник**  
Для трубок с диаметром, указанным в дюймах

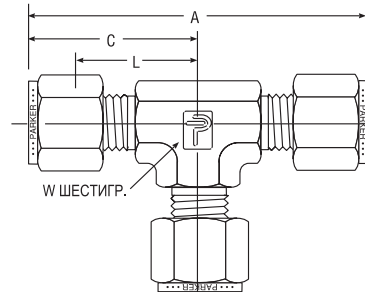
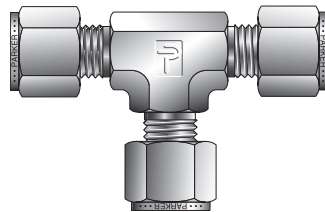

СРГ™ ЗАКАЗНОЙ №	А-ЛОК® ЗАКАЗНОЙ №	ВЗАИМО- ЗАМЕНЯЕМЫЕ С	ДЮЙМЫ				
			ВНЕШН. ДИАМ. ТРУБКИ	А	С	Л	W ШЕСТИ- ГРАННИК
1-1-1 JBZ	1ET1	100-3	1/16	1,42	0,71	0,56	3/8
2-2-2 JBZ	2ET2	200-3	1/8	1,76	0,88	0,62	3/8
3-3-3 JBZ	3ET3	300-3	3/16	1,96	0,96	0,70	7/16
4-4-4 JBZ	4ET4	400-3	1/4	2,12	1,06	0,77	1/2
5-5-5 JBZ	5ET5	500-3	5/16	2,34	1,17	0,88	5/8
6-6-6 JBZ	6ET6	600-3	3/8	2,40	1,20	0,91	5/8
8-8-8 JBZ	8ET8	810-3	1/2	2,84	1,42	1,02	13/16
10-10-10 JBZ	10ET10	1010-3	5/8	3,06	1,53	1,13	1
12-12-12 JBZ	12ET12	1210-3	3/4	3,14	1,57	1,16	1-1/16
14-14-14 JBZ	14ET14	1410-3	7/8	3,52	1,76	1,36	1-3/8
16-16-16 JBZ	16ET16	1610-3	1	3,86	1,93	1,45	1-3/8
20-20-20 JBZ	20ET20	2010-3	1-1/4	5,22	2,61	1,75	1-5/8
24-24-24 JBZ	24ET24	2410-3	1-1/2	6,12	3,06	2,00	1-7/8
32-32-32 JBZ	32ET32	3210-3	2	8,44	4,22	2,75	2-13/16

Размеры А и С соответствуют стандартному положению затягивания от руки.  
Размеры даны только для справок и могут быть изменены.  
Для патрубков размером 20, 24 и 32 перед сборкой требуется дополнительная смазка.

**Проходной тройник**  
Для трубок с диаметром, указанным в мм

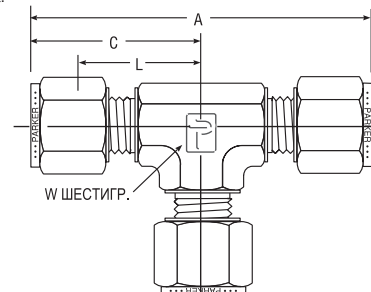
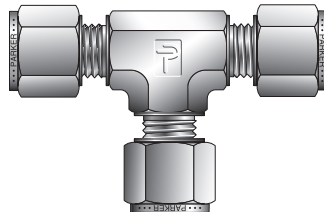

СРГ™ ЗАКАЗНОЙ №	А-ЛОК® ЗАКАЗНОЙ №	ВЗАИМО- ЗАМЕНЯЕМЫЕ С	ММЛИМЕТРЫ			ДЮЙМЫ	
			ВНЕШН. ДИАМ. ТРУБКИ	А	С		Л
JBZ 2-2-2	ETM2	2МО-3	2	44,7	22,3	15,7	3/8
JBZ 3-3-3	ETM3	3МО-3	3	44,7	22,3	15,7	3/8
JBZ 4-4-4	ETM4	4МО-3	4	50,8	25,4	18,8	1/2
JBZ 6-6-6	ETM6	6МО-3	6	53,9	27,0	19,6	1/2
JBZ 8-8-8	ETM8	8МО-3	8	59,7	29,9	22,4	5/8
JBZ 10-10-10	ETM10	10МО-3	10	63,0	31,5	23,9	11/16
JBZ 12-12-12	ETM12	12МО-3	12	72,0	36,0	25,9	13/16
JBZ 14-14-14	ETM14	14МО-3	14	77,6	38,8	28,7	1
JBZ 15-15-15	ETM15	15МО-3	15	77,6	38,8	28,7	1
JBZ 16-16-16	ETM16	16МО-3	16	77,6	38,8	28,7	1
JBZ 18-18-18	ETM18	18МО-3	18	79,5	38,8	29,7	1-1/16
JBZ 20-20-20	ETM20	20МО-3	20	89,3	44,6	34,5	1-3/8
JBZ 22-22-22	ETM22	22МО-3	22	89,3	44,6	34,5	1-3/8
JBZ 25-25-25	ETM25	25МО-3	25	98,3	49,1	36,8	1-3/8

Размеры А и С соответствуют стандартному положению затягивания от руки.  
Размеры даны только для справок и могут быть изменены.



# Соединительные муфты

## Переходной тройник

Для труб с диаметром, указанным в дюймах

Исключает необходимость в дополнительном соединении после подгонки укороченного трубного переходника

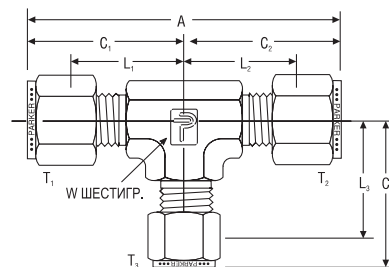
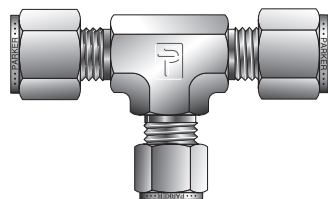

СРГ™ ЗАКАЗНОЙ №	A-LOK® ЗАКАЗНОЙ №	ВЗАИМО- ЗАМЕНЯЕМЫЕ С	ДЮЙМЫ										
			ВНЕШН. ДИАМ. ТРУБКИ Т <sub>1</sub>	ВНЕШН. ДИАМ. ТРУБКИ Т <sub>2</sub>	ВНЕШН. ДИАМ. ТРУБКИ Т <sub>3</sub>	A	L1	C1	L2	C2	L3	C3	W ШЕСТИ- ГРАННИК
4-4-2 JBZ	4-4-2 JLZ	400-3-4-2	1/4	1/4	1/8	2,10	0,76	1,05	0,76	1,05	0,70	0,96	1/2
6-6-4 JBZ	6-6-4 JLZ	600-3-6-4	3/8	3/8	1/4	2,40	0,91	1,20	0,91	1,20	0,85	1,14	5/8
6-4-6 JBZ	6-4-6 JLZ	600-3-4-6	3/8	1/4	3/8	2,34	0,91	1,20	0,85	1,14	0,91	1,20	5/8
6-4-4 JBZ	6-4-4 JLZ	600-3-4-4	3/8	1/4	1/4	2,34	0,91	1,20	0,85	1,14	0,85	1,14	5/8
8-8-6 JBZ	8-8-6 JLZ	810-3-8-6	1/2	1/2	3/8	2,84	1,02	1,42	1,02	1,42	1,02	1,31	13/16
8-8-4 JBZ	8-8-4 JLZ	810-3-8-4	1/2	1/2	1/4	2,84	1,02	1,42	1,02	1,42	0,96	1,25	13/16
8-6-8 JBZ	8-6-8 JLZ	810-3-6-8	1/2	3/8	1/2	2,73	1,02	1,42	1,02	1,31	1,02	1,42	13/16
8-4-8 JBZ	8-4-8 JLZ	810-3-4-8	1/2	1/4	1/2	2,67	1,02	1,42	0,96	1,25	1,02	1,42	13/16
8-6-6 JBZ	8-6-6 JLZ	810-3-6-6	1/2	3/8	3/8	2,73	1,02	1,42	1,02	1,31	1,02	1,31	13/16
8-4-4 JBZ	8-4-4 JLZ	810-3-4-4	1/2	1/4	1/4	2,67	1,02	1,42	.96	1,25	.96	1,25	13/16
10-10-8 JBZ	10-10-8 JLZ	1010-3-10-8	5/8	5/8	1/2	3,06	1,13	1,53	1,13	1,53	1,13	1,53	7/8
10-10-6 JBZ	10-10-6 JLZ	1010-3-10-6	5/8	5/8	3/8	3,06	1,13	1,53	1,13	1,53	1,13	1,53	7/8
10-8-8 JBZ	10-8-8 JLZ	1010-3-8-8	5/8	1/2	1/2	3,06	1,13	1,53	1,13	1,53	1,13	1,53	7/8
10-8-6 JBZ	10-8-6 JLZ	1010-3-8-6	5/8	1/2	3/8	3,06	1,13	1,53	1,13	1,53	1,13	1,42	7/8
10-6-6 JBZ	10-6-6 JLZ	1010-3-6-6	5/8	3/8	3/8	2,95	1,13	1,53	1,13	1,42	1,13	1,42	7/8
10-6-8 JBZ	10-6-8 JLZ	1010-3-6-8	5/8	3/8	1/2	2,95	1,13	1,53	1,13	1,42	1,13	1,53	7/8
12-12-10 JBZ	12-12-10 JLZ	1210-3-12-10	3/4	3/4	5/8	3,12	1,16	1,56	1,16	1,56	1,16	1,56	1-1/16
12-12-8 JBZ	12-12-8 JLZ	1210-3-12-8	3/4	3/4	1/2	3,12	1,16	1,56	1,16	1,56	1,16	1,56	1-1/16
12-12-6 JBZ	12-12-6 JLZ	1210-3-12-6	3/4	3/4	3/8	3,12	1,16	1,56	1,16	1,56	1,16	1,45	1-1/16
12-12-4 JBZ	12-12-4 JLZ	1210-3-12-4	3/4	3/4	1/4	3,12	1,16	1,56	1,16	1,56	1,10	1,39	1-1/16
12-10-10 JBZ	12-10-10 JLZ	1210-3-10-10	3/4	5/8	5/8	3,12	1,16	1,56	1,16	1,56	1,16	1,56	1-1/16
12-8-8 JBZ	12-8-8 JLZ	1210-3-8-8	3/4	1/2	1/2	3,12	1,16	1,56	1,16	1,56	1,16	1,56	1-1/16
12-6-6 JBZ	12-6-6 JLZ	1210-3-6-6	3/4	3/8	3/8	3,01	1,16	1,56	1,16	1,45	1,16	1,45	1-1/16
12-10-8 JBZ	12-10-8 JLZ	1210-3-10-8	3/4	5/8	1/2	3,12	1,16	1,56	1,16	1,56	1,16	1,56	1-1/16
12-10-6 JBZ	12-10-6 JLZ	1210-3-10-6	3/4	5/8	3/8	3,12	1,16	1,56	1,16	1,56	1,16	1,45	1-1/16
12-8-6 JBZ	12-8-6 JLZ	1210-3-8-6	3/4	1/2	3/8	3,12	1,16	1,56	1,16	1,56	1,16	1,45	1-1/16
14-14-6 JBZ	14-14-6 JLZ	1410-3-14-6	7/8	7/8	3/8	3,52	1,36	1,76	1,36	1,76	1,36	1,65	1-3/8
14-14-4 JBZ	14-14-4 JLZ	1410-3-14-4	7/8	7/8	1/4	3,52	1,36	1,76	1,36	1,76	1,30	1,59	1-3/8
14-12-12 JBZ	14-12-12 JLZ	1410-3-12-12	7/8	3/4	3/4	3,52	1,36	1,76	1,36	1,76	1,36	1,76	1-3/8
14-12-8 JBZ	14-12-8 JLZ	1410-3-12-8	7/8	3/4	1/2	3,52	1,36	1,76	1,36	1,76	1,36	1,76	1-3/8
14-12-6 JBZ	14-12-6 JLZ	1410-3-12-6	7/8	3/4	3/8	3,52	1,36	1,76	1,36	1,76	1,36	1,65	1-3/8
14-10-6 JBZ	14-10-6 JLZ	1410-3-10-6	7/8	5/8	3/8	3,52	1,36	1,76	1,36	1,76	1,36	1,65	1-3/8
14-8-12 JBZ	14-8-12 JLZ	1410-3-8-12	7/8	1/2	3/4	3,52	1,36	1,76	1,36	1,76	1,36	1,76	1-3/8
16-16-12 JBZ	16-16-12 JLZ	1610-3-16-12	1	1	3/4	3,88	1,45	1,94	1,45	1,94	1,36	1,76	1-3/8
16-16-10 JBZ	16-16-10 JLZ	1610-3-16-10	1	1	5/8	3,88	1,45	1,94	1,45	1,94	1,36	1,76	1-3/8
16-16-8 JBZ	16-16-8 JLZ	1610-3-16-8	1	1	1/2	3,88	1,45	1,94	1,45	1,94	1,36	1,76	1-3/8
16-16-6 JBZ	16-16-6 JLZ	1610-3-16-6	1	1	3/8	3,88	1,45	1,94	1,45	1,94	1,36	1,65	1-3/8
16-16-4 JBZ	16-16-4 JLZ	1610-3-16-4	1	1	1/4	3,88	1,45	1,94	1,45	1,94	1,30	1,59	1-3/8
16-12-16 JBZ	16-12-16 JLZ	1610-3-12-16	1	3/4	1	3,70	1,45	1,94	1,36	1,76	1,45	1,94	1-3/8
16-14-14 JBZ	16-14-14 JLZ	1610-3-14-14	1	7/8	7/8	3,70	1,45	1,94	1,36	1,76	1,36	1,76	1-3/8
16-14-12 JBZ	16-14-12 JLZ	1610-3-14-12	1	7/8	3/4	3,70	1,45	1,94	1,36	1,76	1,36	1,76	1-3/8
16-14-8 JBZ	16-14-8 JLZ	1610-3-14-8	1	7/8	1/2	3,70	1,45	1,94	1,36	1,76	1,36	1,76	1-3/8
16-14-6 JBZ	16-14-6 JLZ	1610-3-14-6	1	7/8	3/8	3,70	1,45	1,94	1,36	1,76	1,36	1,65	1-3/8
16-14-4 JBZ	16-14-4 JLZ	1610-3-14-4	1	7/8	1/4	3,70	1,45	1,94	1,36	1,76	1,30	1,59	1-3/8
16-16-14 JBZ	16-16-14 JLZ	1610-3-16-14	1	1	7/8	3,88	1,45	1,94	1,45	1,94	1,36	1,76	1-3/8
16-12-10 JBZ	16-12-10 JLZ	1610-3-12-10	1	3/4	5/8	3,70	1,45	1,94	1,36	1,76	1,36	1,76	1-3/8
16-12-8 JBZ	16-12-8 JLZ	1610-3-12-8	1	3/4	1/2	3,70	1,45	1,94	1,36	1,76	1,36	1,76	1-3/8
16-10-6 JBZ	16-10-6 JLZ	1610-3-10-6	1	5/8	3/8	3,70	1,45	1,94	1,36	1,76	1,36	1,65	1-3/8
16-8-16 JBZ	16-8-16 JLZ	1610-3-8-16	1	1/2	1	3,70	1,45	1,94	1,36	1,76	1,45	1,94	1-3/8
16-8-8 JBZ	16-8-8 JLZ	1610-3-8-8	1	1/2	1/2	3,70	1,45	1,94	1,36	1,76	1,36	1,76	1-3/8
16-8-6 JBZ	16-8-6 JLZ	1610-3-8-6	1	1/2	3/8	3,70	1,45	1,94	1,36	1,76	1,36	1,65	1-3/8
16-8-4 JBZ	16-8-4 JLZ	1610-3-8-4	1	1/2	1/4	3,70	1,45	1,94	1,36	1,76	1,30	1,59	1-3/8
16-6-6 JBZ	16-6-6 JLZ	1610-3-6-6	1	3/8	3/8	3,59	1,45	1,94	1,36	1,65	1,36	1,65	1-3/8

ПРИМЕЧАНИЕ: Размер С соответствует стандартному положению затягивания от руки. Размеры даны только для справок и могут быть изменены.

Обжимные инструментальные  
фитинги с одним и двумя  
обжимными кольцами

# Соединительные муфты

**Проходная крестовина**  
Для труб с диаметром,  
указанным в дюймах

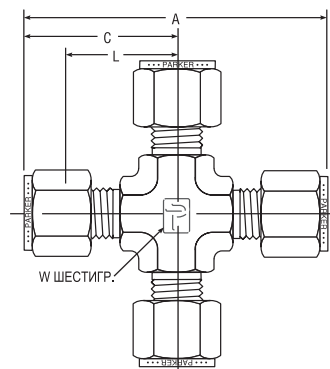
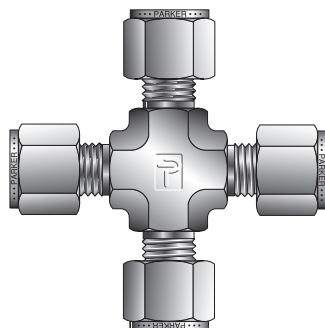

Обжимные инструментальные  
фитинги с одним и двумя  
обжимными кольцами

СР1™ ЗАКАЗНОЙ №	А-ЛОК® ЗАКАЗНОЙ №	ВЗАИМО- ЗАМЕНЯЕМЫЕ С	ДЮЙМЫ				W ШЕСТИ- ГРАННИК
			ВНЕШН. ДИАМ. ТРУБКИ	А	С	Л	
2 KBZ	2ECR2	200-4	1/8	1,76	0,98	0,62	7/16
3 KBZ	3ECR3	300-4	3/16	1,83	0,96	0,70	7/16
4 KBZ	4ECR4	400-4	1/4	2,12	1,06	0,76	1/2
5 KBZ	5ECR5	500-4	5/16	2,34	1,17	0,88	5/8
6 KBZ	6ECR6	600-4	3/8	2,40	1,20	0,91	5/8
8 KBZ	8ECR8	810-4	1/2	2,84	1,42	1,02	13/16
10 KBZ	10ECR10	1010-4	5/8	3,06	1,53	1,13	1-1/16
12 KBZ	12ECR12	1210-4	3/4	3,12	1,57	1,16	1-1/16
14 KBZ	14ECR14	1410-4	7/8	3,52	1,76	1,36	1-5/16
16 KBZ	16ECR16	1610-4	1	3,86	1,93	1,45	1-5/16

Размеры А и С соответствуют стандартному положению затягивания от руки. Размеры даны только для справок и могут быть изменены.

**Проходная крестовина**  
Для труб с диаметром,  
указанным в мм

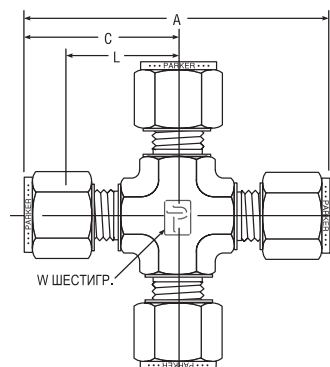
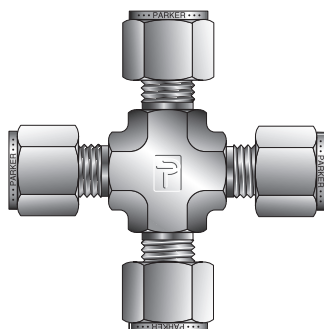

СР1™ ЗАКАЗНОЙ №	А-ЛОК® ЗАКАЗНОЙ №	ВЗАИМО- ЗАМЕНЯЕМЫЕ С	МИЛЛИМЕТРЫ			ДЮЙМЫ W ШЕСТИ- ГРАННИК	
			ВНЕШН. ДИАМ. ТРУБКИ	А	С		Л
KBZ 3	ECRM3	3MO-4	3	44,7	22,3	15,7	7/16
KBZ4	ECRM4	4MO-4	4	50,8	25,4	18,8	1/2
KBZ 6	ECRM6	6MO-4	6	53,9	27,0	19,6	1/2
KBZ 8	ECRM8	8MO-4	8	59,7	29,9	22,4	5/8
KBZ 10	ECRM10	10MO-4	10	67,0	33,5	25,9	13/16
KBZ 12	ECRM12	12MO-4	12	72,0	36,0	25,9	13/16
KBZ 16	ECRM16	16MO-4	16	74,0	37,0	26,9	15/16
KBZ 18	ECRM18	18MO-4	18	76,6	38,3	28,2	1-1/16

Размеры А и С соответствуют стандартному положению затягивания от руки.  
Размеры даны только для справок и могут быть изменены.

## Цветовая маркировка

Для удобства поиска в заголовках  
таблиц используется следующая  
цветовая маркировка:

диаметр указан в дюймах



диаметр указан в миллиметрах



# Концевые фитинги

**Трубный концевой переходник**  
Для труб с диаметром, указанным в дюймах

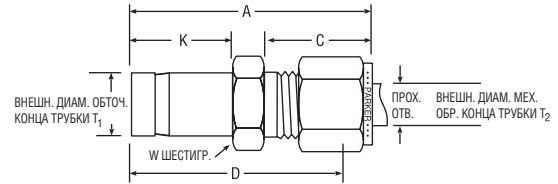
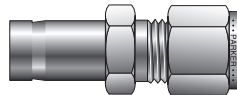

Обжимные инструментальные фитинги с одним и двумя обжимными кольцами

СПИ™ ЗАКАЗНОЙ №	A-LOK® ЗАКАЗНОЙ №	ВЗАИМО- ЗАМЕНЯЕМЫЕ С	ДЮЙМЫ							
			ВНЕШНИЙ ДИАМЕТР ОБТОЧЕННОГО КОНЦА ТРУБКИ T <sub>1</sub>	ВНЕШНИЙ ДИАМЕТР МЕХАНИЧЕСКИ ОБРАБОТАННОГО КОНЦА ТРУБКИ T <sub>2</sub>	A	C	D	K	W ШЕСТИ- ГРАННИК	ПРОХОДНОЕ ОТВЕРСТИЕ
2-1 TRBZ	2TUR1	100-R-2	1/8	1/16	1,10	0,43	0,95	0,53	5/16	0,05
3-1 TRBZ	3TUR1	100-R-3	3/16	1/16	1,13	0,43	0,98	0,58	5/16	0,05
4-1 TRBZ	4TUR1	100-R-4	1/4	1/16	1,24	0,43	1,09	0,63	7/16	0,05
1-2 TRBZ	1TUR2	200-R-1	1/16	1/8	1,18	0,60	0,92	0,38	7/16	0,09
2-2 TRBZ	2TUR2	200-R-2	1/8	1/8	1,34	0,43	1,09	0,54	7/16	0,07
3-2 TRBZ	3TUR2	200-R-3	3/16	1/8	1,35	0,60	1,09	0,58	7/16	0,09
4-2 TRBZ	4TUR2	200-R-4	1/4	1/8	1,42	0,60	1,16	0,63	7/16	0,09
6-2 TRBZ	6TUR2	200-R-6	3/8	1/8	1,48	0,60	1,22	0,69	7/16	0,09
8-2 TRBZ	8TUR2	200-R-8	1/2	1/8	1,74	0,60	1,48	0,91	9/16	0,09
2-3 TRBZ	2TUR3	300-R-2	1/8	3/16	1,37	0,63	1,11	0,53	7/16	0,08
4-3 TRBZ	4TUR3	300-R-4	1/4	3/16	1,46	0,63	1,20	0,63	7/16	0,13
2-4 TRBZ	2TUR4	400-R-2	1/8	1/4	1,45	0,70	1,16	0,53	1/2	0,08
3-4 TRBZ	3TUR4	400-R-3	3/16	1/4	1,48	0,60	1,19	0,56	1/2	0,12
4-4 TRBZ	4TUR4	400-R-4	1/4	1/4	1,54	0,70	1,25	0,63	1/2	0,16
5-4 TRBZ	5TUR4	400-R-5	5/16	1/4	1,57	0,70	1,28	0,66	1/2	0,16
6-4 TRBZ	6TUR4	400-R-6	3/8	1/4	1,60	0,70	1,31	0,69	1/2	0,19
8-4 TRBZ	8TUR4	400-R-8	1/2	1/4	1,82	0,70	1,53	0,91	9/16	0,19
10-4 TRBZ	10TUR4	400-R-10	5/8	1/4	1,89	0,70	1,60	0,97	11/16	0,19
12-4 TRBZ	12TUR4	400-R-12	3/4	1/4	1,88	0,70	1,59	0,97	13/16	0,19
6-5 TRBZ	6TUR5	500-R-6	3/8	5/16	1,65	0,73	1,36	0,69	9/16	0,25
8-5 TRBZ	8TUR5	500-R-8	1/2	5/16	1,87	0,73	1,58	0,91	9/16	0,25
4-6 TRBZ	4TUR6	600-R-4	1/4	3/8	1,63	0,76	1,34	0,63	5/8	0,19
6-6 TRBZ	6TUR6	600-R-6	3/8	3/8	1,70	0,76	1,41	0,69	5/8	0,28
8-6 TRBZ	8TUR6	600-R-8	1/2	3/8	1,91	0,76	1,62	0,91	5/8	0,28
10-6 TRBZ	10TUR6	600-R-10	5/8	3/8	1,98	0,76	1,69	0,97	11/16	0,28
12-6 TRBZ	12TUR6	600-R-12	3/4	3/8	1,98	0,76	1,69	0,97	13/16	0,28
4-8 TRBZ	4TUR8	810-R-4	1/4	1/2	1,77	0,87	1,37	0,63	13/16	0,19
6-8 TRBZ	6TUR8	810-R-6	3/8	1/2	1,84	0,87	1,44	0,69	13/16	0,19
10-8 TRBZ	10TUR8	810-R-10	5/8	1/2	2,12	0,87	1,72	0,97	13/16	0,41
12-8 TRBZ	12TUR8	810-R-12	3/4	1/2	2,12	0,87	1,72	0,97	13/16	0,41
16-8 TRBZ	16TUR8	810-R-16	1	1/2	2,37	0,87	1,97	1,22	1-1/16	0,41
12-10 TRBZ	12TUR10	1010-R-12	3/4	5/8	2,15	0,87	1,75	0,97	15/16	0,50
14-10 TRBZ	14TUR10	1010-R-14	7/8	5/8	2,21	0,87	1,81	1,03	15/16	0,50
16-10 TRBZ	16TUR10	1010-R-16	1	5/8	2,40	0,87	2,00	1,22	1-1/16	0,50
8-12 TRBZ	8TUR12	1210-R-8	1/2	3/4	2,15	0,87	1,75	0,91	1-1/16	0,39
16-12 TRBZ	16TUR12	1210-R-16	1	3/4	2,46	0,87	2,06	1,22	1-1/16	0,63
24-16 TRBZ†	24TUR16	1610-R-24	1-1/2	1	3 5/9	1,05	3,03	2,05	1-5/8	0,88
24-20 TRBZ†	24TUR20	2010-R-24	1-1/2	1-1/4	4,10	1,52	3,23	2,05	1-7/8	1,09
32-24 TRBZ†	32TUR24	2410-R-32	2	1-1/2	5,17	1,52	4,10	2,74	2-1/4	1,34

Размеры A и C соответствуют стандартному положению затягивания от руки.

Размеры даны только для справок и могут быть изменены. Для размеров 1, 2 и 3 проточка не требуется.

В стандартном исполнении для патрубков размером 4 и выше укороченный патрубок имеет предварительно проточенный паз. Типовой вариант (без проточки) можно заказать через Отдел обработки срочных заказов.

Для патрубков с размерами 20 и 24 перед сборкой требуется дополнительная смазка.

Добавьте – Z6 в том случае, если на обрезанном конце патрубка смонтированы гайки и уплотнительные втулки.

†Все укороченные патрубки больше 1" стандартно выпускаются с предварительно собранными гайками и уплотнительным кольцом (кольцами) (-Z6 опция).

# Концевые фитинги

**Трубный концевой переходник**  
**С дюймовой трубки**  
**на метрическую**

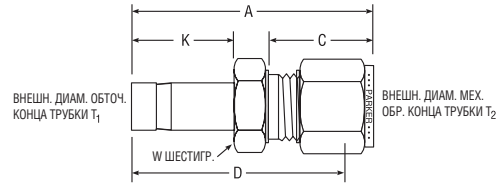
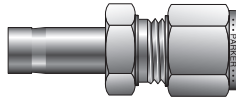

Обжимные инструментальные фитинги с одним и двумя обжимными кольцами

СР1™ ЗАКАЗНОЙ №	A-LOK® ЗАКАЗНОЙ №	ВЗАИМО- ЗАМЕНЯЕМЫЕ С	ВНЕШН. ДИАМ. ТРУБКИ		МИЛЛИМЕТРЫ					
			T <sub>1</sub> ДЮЙМЫ	T <sub>2</sub> ММ	A	C	D	K	W A/F ШЕСТИГРАНИК	ПРОХОДНОЕ ОТВЕРСТИЕ
TRBZ 1/8-3	2TUCM3	3MO-R-2	1/8	3	34,3	15,3	27,7	13,5	12,0	1,4
TRBZ 1/4-3	4TUCM3	3MO-R-4	1/4	3	36,1	15,3	29,5	16,0	12,0	4,8
TRBZ 1/4-6	4TUCM6	6MO-R-4	1/4	6	39,3	17,7	31,8	16,0	14,0	4,8
TRBZ 5/16-6	5TUCM6	6MO-R-5	5/16	6	40,0	17,7	32,5	16,8	14,0	6,4
TRBZ 3/8-6	6TUCM6	6MO-R-6	3/8	6	40,8	17,7	33,3	17,5	14,0	7,1
TRBZ 1/2-6	8TUCM6	6MO-R-8	1/2	6	46,4	17,7	38,9	23,1	14,0	9,9
TRBZ 3/8-8	6TUCM8	8MO-R-6	3/8	8	42,0	18,6	34,5	17,5	15,0	7,1
TRBZ 1/2-8	8TUCM8	8MO-R-8	1/2	8	47,5	18,6	40,1	23,1	15,0	9,9
TRBZ 3/8-10	6TUCM10	10MO-R-6	3/8	10	44,4	19,5	36,8	17,5	18,0	7,1
TRBZ 1/2-10	8TUCM10	10MO-R-8	1/2	10	47,6	19,5	41,4	23,1	18,0	9,9
TRBZ 1/2-12	8TUCM12	12MO-R-8	1/2	12	52,3	22,0	42,2	23,1	22,0	9,9
TRBZ 3/4-12	12TUCM12	12MO-R-12	3/4	12	53,8	22,0	43,7	24,6	22,0	15,1
TRBZ 3/4-18	12TUCM18	18MO-R-12	3/4	18	57,5	22,0	47,5	24,6	27,0	15,1

Размеры A и C соответствуют стандартному положению затягивания от руки. Размеры даны только для справок и могут быть изменены. В стандартном исполнении укороченный патруб-  
 бок имеет предварительно проточенный паз. Типовой вариант (без проточки) можно заказать через Отдел обработки срочных заказов.  
 Для размеров 1, 2 и 3 проточка не требуется.  
 Добавьте – Z6 в том случае, если на обрезанном конце патрубка смонтированы гайки и уплотнительные втулки.

## Цветовая маркировка

Для удобства поиска в заголовках таблиц используется следующая цвето-  
 вая маркировка:

**диаметр указан в дюймах**



**диаметр указан в миллиметрах**



# Концевые фитинги

**Трубный концевой переходник**  
Для труб с диаметром, указанным в мм

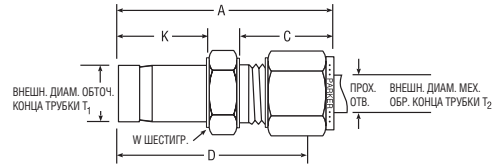
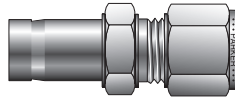

СПИ™ ЗАКАЗНОЙ №	A-LOK® ЗАКАЗНОЙ №	ВЗАИМО- ЗАМЕНЯЕМЫЕ С	ВНЕШН. ДИАМ. ТРУБКИ		МИЛЛИМЕТРЫ						
			T <sub>1</sub>	T <sub>2</sub>	A	C	D	K	O	W ШЕСТИ- ГРАННИК	ПРОХОДНОЕ ОТВЕРСТИЕ
TRBZ 3-2	M3TURM2	2MO-R-3M	3	2	34,3	15,3	27,7	13,5	0,6	14,0	1,4
TRBZ 3-6	M3TURM6	6MO-R-3M	3	6	37,0	17,7	29,5	13,5	0,6	14,0	1,4
TRBZ 4-3	M4TURM3	3MO-R-4M	4	3	35,0	15,3	28,4	14,3	1,0	12,0	2,0
TRBZ 6-3	M6TURM3	3MO-R-6M	6	3	36,1	15,3	29,5	15,9	1,0	12,0	2,4
TRBZ 6-4	M6TURM4	4MO-R-6M	6	4	37,1	16,1	30,5	15,9	1,0	12,0	3,0
TRBZ 6-8	M6TURM8	8MO-R-6M	6	8	40,0	18,6	32,5	15,9	1,0	15,0	4,0
TRBZ 6-10	M6TURM10	10MO-R-6M	6	10	41,7	19,5	34,1	15,9	1,0	18,0	4,0
TRBZ 6-12	M6TURM12	12MO-R-6M	6	12	44,9	22,0	34,8	15,9	1,0	22,0	4,0
TRBZ 8-6	M8TURM6	6MO-R-8M	8	6	40,0	17,7	32,5	16,7	0,8	14,0	4,8
TRBZ 8-10	M8TURM10	10MO-R-8M	8	10	43,4	19,5	35,8	15,3	1,5	19,5	18,0
TRBZ 10-3	M10TURM3	3MO-R-10M	10	3	38,6	15,3	32,0	17,7	2,0	15,3	12,0
TRBZ 10-6	M10TURM6	6MO-R-10M	10	6	40,8	17,7	33,3	17,5	1,3	14,0	4,8
TRBZ 10-8	M10TURM8	8MO-R-10M	10	8	42,0	18,6	34,5	17,5	1,3	15,0	6,4
TRBZ 10-12	M10TURM12	12MO-R-10M	10	12	46,6	22,0	36,5	17,5	1,3	22,0	7,5
TRBZ 12-6	M12TURM6	6MO-R-12M	12	6	46,4	17,7	38,9	23,0	1,4	14,0	4,8
TRBZ 12-8	M12TURM8	8MO-R-12M	12	8	47,6	18,6	40,1	23,0	1,4	15,0	6,4
TRBZ 12-10	M12TURM10	10MO-R-12M	12	10	49,7	19,5	42,1	23,0	1,4	18,0	7,9
TRBZ 12-16	M12TURM16	16MO-R-12M	12	16	53,0	22,0	42,9	23,0	1,4	24,0	9,1
TRBZ 12-18	M12TURM18	18MO-R-12M	12	18	54,6	22,0	44,5	23,0	1,4	27,0	9,1
TRBZ 15-10	M15TURM10	10MO-R-15M	15	10	51,3	19,5	43,7	23,8	1,6	27,0	7,9
TRBZ 16-12	M16TURM12	12MO-R-16M	16	12	53,8	22,0	43,7	24,6	1,7	22,0	9,5
TRBZ 16-18	M16TURM18	18MO-R-16M	16	18	56,1	22,0	46,0	24,6	1,7	27,0	12,7
TRBZ 16-20	M16TURM20	20MO-R-16M	16	20	57,9	22,0	47,8	24,6	1,7	27,0	12,7
TRBZ 16-25	M16TURM25	25MO-R-16M	16	25	63,2	26,5	51,0	24,8	2,0	26,5	35,0
TRBZ 18-12	M18TURM12	12MO-R-18M	18	12	53,8	22,0	43,7	24,6	2,0	22,0	9,5
TRBZ 18-16	M18TURM16	16MO-R-18M	18	16	54,7	22,0	44,6	24,8	2,5	22,0	24,0
TRBZ 18-20	M18TURM20	20MO-R-18M	18	20	57,9	22,0	47,8	24,6	2,0	30,0	13,9
TRBZ 18-25	M18TURM25	25MO-R-18M	18	25	63,1	26,5	50,8	24,6	2,0	35,0	14,0
TRBZ 20-12	M20TURM12	12MO-R-20M	20	12	56,1	22,0	46,0	25,4	2,5	22,0	9,5
TRBZ 20-16	M20TURM16	16MO-R-20M	20	16	55,3	22,0	45,2	25,6	2,5	22,0	24,0
TRBZ 20-18	M20TURM18	18MO-R-20M	20	18	57,6	22,0	47,5	25,4	2,5	27,0	15,1
TRBZ 20-25	M20TURM25	25MO-R-20M	20	25	64,5	26,5	52,3	25,4	2,5	35,0	15,1
TRBZ 22-18	M22TURM18	18MO-R-22M	22	18	56,1	22,0	46,0	26,2	2,5	27,0	15,1
TRBZ 22-20	M22TURM20	20MO-R-22M	22	20	57,7	22,0	47,6	26,2	2,5	30,0	15,8
TRBZ 25-12	M25TURM12	12MO-R-25M	25	12	60,9	22,0	50,8	31,8	2,6	27,0	9,5
TRBZ 25-16	M25TURM16	16MO-R-25M	25	16	64,0	22,0	51,8	32,0	3,0	22,0	27,0
TRBZ 25-18	M25TURM18	18MO-R-25M	25	18	62,5	22,0	52,4	31,8	2,6	27,0	15,1
TRBZ 25-20	M25TURM20	20MO-R-25M	25	20	64,2	22,0	54,1	31,8	2,6	30,0	15,8

Размеры A и C соответствуют стандартному положению затягивания от руки. Размеры даны только для справок и могут быть изменены. В стандартном исполнении укороченный патрубков имеет предварительно проточенный паз.  
Добавьте – Z6 в том случае, если на обрезанном конце патрубка смонтированы гайки и уплотнительные кольца.

## Цветовая маркировка

Для удобства поиска в заголовках таблиц используется следующая цветовая маркировка:

**диаметр указан в дюймах**



**диаметр указан в миллиметрах**



# Концевые фитинги

**Трубный концевой переходник под перемычку**  
Для труб с диаметром, указанным в дюймах

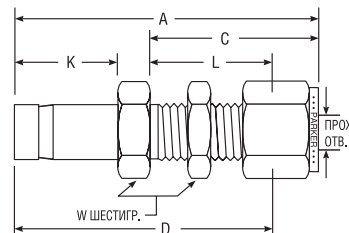
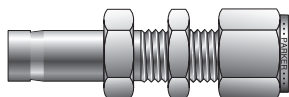

СРГ™ ЗАКАЗНОЙ №	A-LOK® ЗАКАЗНОЙ №	ВЗАИМО-ЗАМЕНЯЕМЫЕ С	ДЮЙМЫ							
			ВНЕШН. ДИАМ. ТРУБКИ	A	C	L	K	D	ПРОХОДНОЕ ОТВЕРСТИЕ	W ШЕСТИГРАННИК
2-2 T2H2BZ	2TUBC2	200-R1-2	1/8	1,95	1,23	0,97	.53	1,69	.093	1/2
4-4 T2H2BZ	4TUBC4	400-R1-4	1/4	2,20	1,31	1,02	.63	1,91	.187	5/8
6-6 T2H2BZ	6TUBC6	600-R1-6	3/8	2,42	1,44	1,16	.69	2,13	.281	3/4
8-8 T2H2BZ	8TUBC8	810-R1-8	1/2	2,87	1,65	1,25	.91	2,47	.406	15/16

Размеры A и C соответствуют стандартному положению затягивания от руки. Размеры даются только для справок и могут быть изменены. В стандартном исполнении укороченный патрубок имеет предварительно проточенный паз. Типовой вариант (без проточки) можно заказать через Отдел обработки срочных заказов. Добавьте – Z6 в том случае, если на обрезанном конце патрубков смонтированы гайки и уплотнительные кольца.

**Соединитель проходного канала**  
Для труб с диаметром, указанным в дюймах

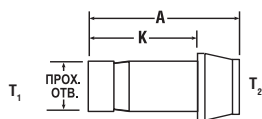

СРГ™ ЗАКАЗНОЙ №	A-LOK® ЗАКАЗНОЙ №	ВЗАИМО-ЗАМЕНЯЕМЫЕ С	ДЮЙМЫ			
			ВНЕШН. ДИАМ. ТРУБКИ	A	K	ПРОХОДНОЕ ОТВЕРСТИЕ
1-1 ZPC	1PC1	101-PC	1/16	0,63	0,44	.031
1-2 ZPC	1PC2	201-PC-1	1/16-1/8	0,84	0,44	.031
1-4 ZPC	1PC4	401-PC-1	1/16-1/4	0,91	0,44	.031
2-2 ZPC	2PC2	201-PC	1/8	0,95	0,54	.078
2-4 ZPC	2PC4	401-PC-2	1/8-1/4	1,05	0,54	.078
2-6 ZPC	2PC6	601-PC-2	1/8-3/8	1,09	0,54	.031
3-3 ZPC	3PC3	301-PC	3/16	0,98	0,67	.116
4-4 ZPC	4PC4	401-PC	1/4	1,07	0,76	.156
4-6 ZPC	4PC6	601-PC-4	1/4-3/8	1,15	0,64	.156
4-8 ZPC	4PC8	811-PC-4	1/4-1/2	1,36	0,64	.156
6-6 ZPC	6PC6	601-PC	3/8	1,16	0,84	.281
6-8 ZPC	6PC8	811-PC-6	3/8-1/2	1,40	0,72	.281
8-8 ZPC	8PC8	811-PC	1/2	1,59	1,11	.375
8-12 ZPC	8PC12	1211-PC-8	1/2-3/4	1,72	0,91	.375
12-12 ZPC	12PC12	1211-PC	3/4	1,65	1,16	.578
16-16 ZPC	16PC16	1611-PC	1	2,12	1,44	.813

Размеры даются только для справок и могут быть изменены. ПРИМЕЧАНИЕ: В стандартном исполнении укороченный патрубок имеет предварительно проточенный паз. (Размеры 1, 2 и 3 проточек не имеют). Типовой вариант (без проточки 4-16) можно заказать через Отдел обработки срочных заказов. Если конец уплотнительного кольца втулки был обработан на станке (T2), то для сборки достаточно сделать 1/4 оборота после затяжки от руки. Добавьте – Z6 в том случае, если на обрезанном конце патрубков смонтированы гайки и уплотнительные кольца.

**Соединитель проходного канала**  
Для труб с диаметром, указанным в мм

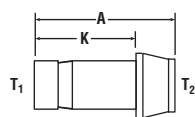

СРГ™ ЗАКАЗНОЙ №	A-LOK® ЗАКАЗНОЙ №	ВЗАИМО-ЗАМЕНЯЕМЫЕ С	МИЛЛИМЕТРЫ				
			ВНЕШН. ДИАМ. ТРУБКИ		A	K	ПРОХОДНОЕ ОТВЕРСТИЕ
			T <sub>1</sub>	T <sub>2</sub>			
ZPC 3-3	PCM3	3M1-PC	3	3	22,2	15,7	1,6
ZPC 6-6	PCM6	6M1-PC	6	6	24,6	18,7	3,0
ZPC 8-8	PCM8	8M1-PC	8	8	25,9	20,0	5,0
ZPC 10-10	PCM10	10M1-PC	10	10	26,1	20,2	6,0
ZPC 12-12	PCM12	12M1-PC	12	12	35,8	26,0	8,0
ZPC 16-16	PCM16	16M1-PC	16	16	40,5	27,7	12,0
ZPC 18-18	PCM18	18M1-PC	18	18	40,8	27,7	13,0
ZPC 3-6	M3PCM6	6M1-PC-3M	3	6	22,6	13,5	1,6
ZPC 6-8	M6PCM8	8M1-PC-6M	6	8	25,5	16,1	3,0
ZPC 6-10	M6PCM10	10M1-PC-6M	6	10	25,5	16,1	3,0
ZPC 6-12	M6PCM12	12M1-PC-6M	6	12	31,2	16,1	3,0
ZPC 8-10	M8PCM10	10M1-PC-8M	8	10	29,5	16,8	5,0
ZPC 8-12	M8PCM12	12M1-PC-8M	8	12	31,4	16,8	5,0

Размеры даются только для справок и могут быть изменены. ПРИМЕЧАНИЕ: В стандартном исполнении укороченный патрубок имеет предварительно проточенный паз. (Размеры M2, M3 и M4 проточек не имеют). Если конец уплотнительного кольца втулки был обработан на станке (T2), то для сборки достаточно сделать 1/4 оборота после затяжки от руки. Добавьте – Z6 в том случае, если на обрезанном конце патрубков смонтированы гайки и уплотнительные кольца.

# Концевые фитинги

## Переходник с внешней резьбой NPT

Для трубок с диаметром, указанным в дюймах

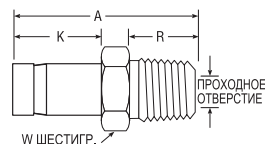
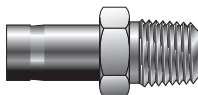

СПИ™ ЗАКАЗНОЙ №	А-ЛОК® ЗАКАЗНОЙ №	ВЗАИМО- ЗАМЕНЯЕМЫЕ С	ДЮЙМЫ						
			ВНЕШН. ДИАМ. ТРУБКИ	ПАТРУБОК С НОРМ. ТРУБН. РЕЗЬБОЙ	А	R	К	W ШЕСТИ- ГРАННИК	ПРОХОДНОЕ ОТВЕРСТИЕ
1-2 T2HF	1MA2N	1-TA-1-1	1/16	1/8	1,00	0,38	0,38	7/16	.031
2-2 T2HF	2MA2N	2-TA-1-2	1/8	1/8	1,16	0,38	0,54	7/16	.078
2-4 T2HF	2MA4N	2-TA-1-4	1/8	1/4	1,38	0,56	0,54	9/16	.078
3-2 T2HF	3MA2N	3-TA-1-2	3/16	1/8	1,20	0,38	0,58	7/16	.116
3-4 T2HF	3MA4N	3-TA-1-4	3/16	1/4	1,42	0,56	0,58	9/16	.116
4-2 T2HF	4MA2N	4-TA-1-2	1/4	1/8	1,25	0,38	0,63	7/16	.156
4-4 T2HF	4MA4N	4-TA-1-4	1/4	1/4	1,46	0,56	0,63	9/16	.156
4-6 T2HF	4MA6N	4-TA-1-6	1/4	3/8	1,49	0,56	0,63	11/16	.156
4-8 T2HF	4MA8N	4-TA-1-8	1/4	1/2	1,71	0,75	0,63	7/8	.156
5-2 T2HF	5MA2N	5-TA-1-2	5/16	1/8	1,29	0,38	0,66	7/16	.219
5-4 T2HF	5MA4N	5-TA-1-4	5/16	1/4	1,50	0,56	0,66	9/16	.219
5-6 T2HF	5MA6N	5-TA-1-6	5/16	3/8	1,53	0,56	0,66	11/16	.219
5-8 T2HF	5MA8N	5-TA-1-8	5/16	1/2	1,74	0,75	0,66	7/8	.219
6-2 T2HF	6MA2N	6-TA-1-2	3/8	1/8	1,32	0,38	0,69	7/16	.281
6-4 T2HF	6MA4N	6-TA-1-4	3/8	1/4	1,53	0,56	0,69	9/16	.281
6-6 T2HF	6MA6N	6-TA-1-6	3/8	3/8	1,56	0,56	0,69	11/16	.281
6-8 T2HF	6MA8N	6-TA-1-8	3/8	1/2	1,78	0,75	0,69	7/8	.281
8-4 T2HF	8MA4N	8-TA-1-4	1/2	1/4	1,75	0,56	0,91	9/16	.281
8-6 T2HF	8MA6N	8-TA-1-6	1/2	3/8	1,78	0,56	0,91	11/16	.375
8-8 T2HF	8MA8N	8-TA-1-8	1/2	1/2	2,00	0,75	0,91	7/8	.375
10-8 T2HF	10MA8N	10-TA-1-8	5/8	1/2	2,06	0,75	0,97	7/8	.469
12-8 T2HF	12MA8N	12-TA-1-8	3/4	1/2	2,06	0,75	0,97	7/8	.469
12-12 T2HF	12MA12N	12-TA-1-12	3/4	3/4	2,06	0,75	0,97	1-1/16	.578
12-16 T2HF	12MA16N	12-TA-1-16	3/4	1	2,41	0,94	0,97	1-3/8	.813
16-12 T2HF	16MA12N	16-TA-1-12	1	3/4	2,31	0,75	1,22	1-1/16	.813
16-16 T2HF	16MA16N	16-TA-1-16	1	1	2,68	0,94	1,22	1-3/8	.813
20-20 T2HF	20MA20N	20-TA-1-20	1-1/4	1-1/4	3,16	0,97	1,71	1-3/4	1 000
24-24 T2HF	24MA24N	24-TA-1-24	1-1/2	1-1/2	3,72	1,00	2,05	2-1/8	1 250
32-32 T2HF	32MA32N	32-TA-1-32	2	2	4,70	1,04	2,74	2-3/4	1 720

ПРИМЕЧАНИЕ: Добавьте – Z6 в том случае, если на обрезанном конце патрубков смонтированы гайки и уплотнительные кольца. Размеры даны только для справок и могут быть изменены. В стандартном исполнении укороченный патрубок имеет предварительно проточенный паз. Типовой вариант (без проточки) можно заказать через Отдел обработки срочных заказов. Патрубки с дюймовыми размерами 1, 2 и 3 и метрическими размерами 2, 3 и 4 мм проточенных пазов не имеют. Для патрубков размером 20, 24 и 32 перед сборкой требуется дополнительная смазка.

## Переходник с внешней резьбой BSPP

Для трубок с диаметром, указанным в дюймах

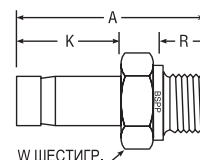
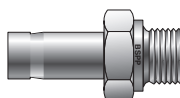

СПИ™ ЗАКАЗНОЙ №	А-ЛОК® ЗАКАЗНОЙ №	ВЗАИМО- ЗАМЕНЯЕМЫЕ С	ДЮЙМЫ						
			ВНЕШН. ДИАМ. ТРУБКИ	РЕЗЬБА BSPP	А	К	R	W ШЕСТИГРАННИК	ПРОХОДНОЕ ОТВЕРСТИЕ
2-2R T2HF	2MA2R	2TA-1-2RS	1/8	1/8	1,09	0,53	.28	9/16	.05
2-4R T2HF	2MA4R	2TA-1-4RS	1/8	1/4	1,31	0,53	.44	3/4	.05
4-2R T2HF	4MA2R	4TA-1-2RS	1/4	1/8	1,19	0,63	.28	9/16	.16
4-4R T2HF	4MA4R	4TA-1-4RS	1/4	1/4	1,50	0,63	.44	3/4	.18
6-2R T2HF	6MA2R	6TA-1-2RS	3/8	1/8	1,34	0,69	.28	3/4	.05
6-4R T2HF	6MA4R	6TA-1-4RS	3/8	1/4	1,47	0,69	.44	3/4	.25
6-6R T2HF	6MA6R	6TA-1-6RS	3/8	3/8	1,50	0,69	.44	7/8	.28
6-8R T2HF	6MA8R	6TA-1-8RS	3/8	1/2	1,69	0,69	.56	1-1/16	.28
8-4R T2HF	8MA4R	8TA-1-4RS	1/2	1/4	1,69	0,91	.44	3/4	.25
8-6R T2HF	8MA6R	8TA-1-6RS	1/2	3/8	1,72	0,91	.44	7/8	.31
8-8R T2HF	8MA8R	8TA-1-8RS	1/2	1/2	1,94	0,91	.56	1-1/16	.39
10-8R T2HF	10MA8R	10TA-1-8RS	5/8	1/2	1,97	0,97	.56	1-1/16	.47
12-12R T2HF	12MA12R	12TA-1-12RS	3/4	3/4	2,09	0,97	.63	1-5/16	.578
16-16R T2HF	16MA16R	16TA-1-16RS	1	1	2,53	1,22	.72	1-5/8	.80

ПРИМЕЧАНИЕ: Добавьте – Z6 в том случае, если на обрезанном конце патрубков смонтированы гайки и уплотнительные кольца. Размеры даны только для справок и могут быть изменены. В стандартном исполнении укороченный патрубок имеет предварительно проточенный паз. Типовой вариант (без проточки) можно заказать через Отдел обработки срочных заказов. В данной конструкции необходимо использовать металлизированную уплотняющую шайбу, см. стр. 105.

# Концевые фитинги

## Переходник с внешней резьбой BSPP

Для труб с диаметром, указанным в мм

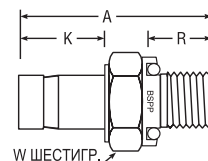
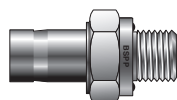

Обжимные инструментальные фитинги с одним и двумя обжимными кольцами

СРГ™ ЗАКАЗНОЙ №	А-ЛОК® ЗАКАЗНОЙ №	ВЗАИМО- ЗАМЕНЯЕМЫЕ С	МИЛЛИМЕТРЫ								W ШЕСТИГРАННИК	ПРОХОДНОЕ ОТВЕРСТИЕ
			ВНЕШН. ДИАМ. ТРУБКИ	РЕЗЬБА BSPP	A	K	Q	R	X			
T2HF 3-1/8R	M3MA1/8R	3-MTA-1-2RS	3	1/8	31,0	13,5	0,6	7,1	13,7	14,0	1,8	
T2HF 4-1/8R	M4MA1/8R	4-MTA-1-2RS	4	1/8	31,8	14,3	1,0	7,1	13,7	14,0	2,0	
T2HF 6-1/8R	M6MA1/8R	6-MTA-1-2RS	6	1/8	33,3	15,9	1,0	7,1	13,7	14,0	4,0	
T2HF 6-1/4R	M6MA1/4R	6-MTA-1-4RS	6	1/4	38,1	15,9	1,0	11,2	17,8	19,0	4,0	
T2HF 8-1/4R	M8MA1/4R	8-MTA-1-4RS	8	1/4	38,9	16,7	0,8	11,2	17,8	19,0	6,4	
T2HF 10-1/4R	M10MA1/4R	10-MTA-1-4RS	10	1/4	39,7	17,5	1,3	11,2	17,8	19,0	6,4	
T2HF 10-3/8R	M10MA3/8R	10-MTA-1-6RS	10	3/8	38,9	17,5	1,3	11,2	21,8	22,0	7,5	
T2HF 10-1/2R	M10MA1/2R	10-MTA-1-8RS	10	1/2	42,9	17,5	1,3	14,2	25,7	27,0	7,5	
T2HF 12-1/4R	M12MA1/4R	12-MTA-1-4RS	12	1/4	43,7	23,0	1,4	11,2	17,8	19,0	6,4	
T2HF 12-3/8R	M12MA3/8R	12-MTA-1-6RS	12	3/8	44,5	23,0	1,4	11,2	21,8	22,0	7,9	
T2HF 12-1/2R	M12MA1/2R	12-MTA-1-8RS	12	1/2	49,2	23,0	1,4	14,2	25,7	27,0	9,1	
T2HF 16-1/2R	M16MA1/2R	16-MTA-1-8RS	16	1/2	50,8	24,6	1,7	14,2	25,7	27,0	11,9	
T2HF 18-3/4R	M18MA3/4R	18-MTA-1-12RS	18	3/4	53,2	24,6	2,0	16,0	31,8	33,0	14,0	
T2HF 20-3/4R	M20MA3/4R	20-MTA-1-12RS	20	3/4	54,0	25,4	2,5	16,0	31,8	33,0	15,1	
T2HF 25-1R	M25MA1R	25-MTA-1-16RS	25	1	65,1	31,8	2,6	18,3	38,6	41,0	19,8	

Размеры даны только для справок и могут быть изменены.

ПРИМЕЧАНИЕ: В стандартном исполнении укороченный патрубок имеет предварительно проточенный паз.

Типовой вариант (без проточки) можно заказать через Отдел обработки срочных заказов.

В данной конструкции необходимо использовать металлизированную уплотняющую шайбу, см. стр. 105.

Добавьте – Z6 в том случае, если на обрезанном конце патрубка смонтированы гайки и уплотнительные кольца.

## Переходник с внешней резьбой BSPP и ED уплотнением

Для труб с диаметром, указанным в дюймах

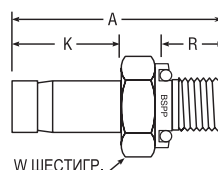
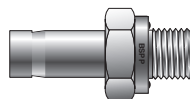

СРГ™ ЗАКАЗНОЙ №	А-ЛОК® ЗАКАЗНОЙ №	ВЗАИМО- ЗАМЕНЯЕМЫЕ С	ДЮЙМЫ						W ШЕСТИ- ГРАННИК	ПРОХОДНОЕ ОТВЕРСТИЕ
			ВНЕШН. ДИАМ. ТРУБКИ	РЕЗЬБА BSPP	A	K	R	X		
4-4R-ED T2HF	4MA4R-ED	–	1/4	1/4	1,50	.63	.47	0,74	3/4	.18
4-6R-ED T2HF	4MA6R-ED	–	1/4	3/8	1,50	.63	.47	0,86	3/4	.18
8-4R-ED T2HF	8MA4R-ED	–	1/2	1/4	1,75	.91	.47	0,74	3/4	.25
8-6R-ED T2HF	8MA6R-ED	–	1/2	3/8	1,78	.91	.47	0,86	7/8	.31
8-8R-ED T2HF	8MA8R-ED	–	1/2	1/2	1,94	.91	.55	1,04	1-1/16	.39

Размеры даны только для справок и могут быть изменены.

ПРИМЕЧАНИЕ: В стандартном исполнении укороченный патрубок имеет предварительно проточенный паз.

Типовой вариант (без проточки) можно заказать через Отдел обработки срочных заказов.

В стандартном исполнении фитинги ED поставляются вместе с уплотняющими шайбами, выполненными из нитрила и рассчитанными на диапазон температур от –35°C до +100°C (от –31°F до +212°F). Уплотнения из фторуглеродных полимеров поставляются по отдельному заказу и рассчитаны на диапазон температур от –25°C до +120°C (от 13°F до +248°F).

Добавьте – Z6 в том случае, если на обрезанном конце патрубка смонтированы гайки и уплотнительные кольца.

## Цветовая маркировка

Для удобства поиска в заголовках таблиц используется следующая цветовая маркировка:

диаметр указан в дюймах



диаметр указан в миллиметрах





# Концевые фитинги

**Переходник с внешней резьбой BSP и ED уплотнением**  
Для трубок с диаметром, указанным в мм

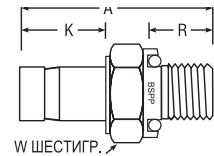
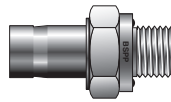

СР1™ ЗАКАЗНОЙ №	А-ЛОК® ЗАКАЗНОЙ №	ВЗАИМО- ЗАМЕНЯЕМЫЕ С	МИЛЛИМЕТРЫ						
			ВНЕШН. ДИАМ. ТРУБКИ	РЕЗЬБА BSP	А	К	Р	W ШЕСТИ- ГРАННИК	ПРОХОДНОЕ ОТВЕРСТИЕ
T2HF 6-1/4R-ED	M6MA1/4R-ED	–	6	1/4	36,6	15,9	7,9	19,0	4,0
T2HF 6-1/2R-ED	M6MA1/2R-ED	–	6	1/2	42,7	15,9	14,0	27,0	4,0
T2HF 10-1/4R-ED	M10MA1/4R-ED	–	10	1/4	38,1	17,5	11,9	19,0	6,4
T2HF 10-1/2R-ED	M10MA1/2R-ED	–	10	1/2	44,2	17,5	14,0	27,0	7,5
T2HF 12-1/4R-ED	M12MA1/4R-ED	–	12	1/4	43,7	23,0	11,9	19,0	6,4
T2HF 12-3/8R-ED	M12MA3/8R-ED	–	12	3/8	45,0	23,0	11,9	22,0	7,9
T2HF 12-1/2R-ED	M12MA1/2R-ED	–	12	1/2	49,8	23,0	14,0	27,0	9,1

Размеры даны только для справок и могут быть изменены.

ПРИМЕЧАНИЕ: В стандартном исполнении укороченный патрубок имеет предварительно проточенный паз.

Типовой вариант (без проточки) можно заказать через Отдел обработки срочных заказов.

В стандартном исполнении фитинги ED поставляются вместе с уплотняющими шайбами, выполненными из нитрила и рассчитанными на диапазон температур от -35°C до +100°C (от -31°F до +212°F). Уплотнения из фторуглеродных полимеров поставляются по отдельному заказу и рассчитаны на диапазон температур от -25°C до +120°C (от 13°F до +248°F).

Добавьте – Z6 в том случае, если на обрезанном конце патрубка смонтированы гайки и уплотнительные кольца.

**Переходник с внешней резьбой NPT**  
Для трубок с диаметром, указанным в мм

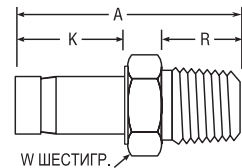
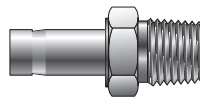

СР1™ ЗАКАЗНОЙ №	А-ЛОК® ЗАКАЗНОЙ №	ВЗАИМО- ЗАМЕНЯЕМЫЕ С	МИЛЛИМЕТРЫ						
			ВНЕШН. ДИАМ. ТРУБКИ	ПАТРУБОК С НОРМ. ТРУБН. РЕЗЬБОЙ	А	К	Р	W ШЕСТИ- ГРАННИК	ПРОХОДНОЕ ОТВЕРСТИЕ
T2HF 3-1/8	M3MA1/8N	3-МТА-1-2	3	1/8	29,4	13,5	9,7	12,0	1,8
T2HF 4-1/8	M4MA1/8N	4-МТА-1-2	4	1/8	29,4	14,3	9,7	12,0	2,0
T2HF 6-1/8	M6MA1/8N	6-МТА-1-2	6	1/8	31,0	15,9	9,7	12,0	4,0
T2HF 6-1/4	M6MA1/4N	6-МТА-1-4	6	1/4	35,7	15,9	14,2	14,0	4,0
T2HF 6-3/8	M6MA3/8N	6-МТА-1-6	6	3/8	36,5	16,1	14,2	18,0	3,0
T2HF 6-1/2	M6MA1/2N	6-МТА-1-8	6	1/2	42,1	16,1	19,1	22,0	3,0
T2HF 8-1/4	M8MA1/4N	8-МТА-1-4	8	1/4	37,3	16,7	14,2	14,0	6,4
T2HF 8-3/8	M8MA3/8N	8-МТА-1-6	8	3/8	38,1	16,7	14,2	12,0	6,4
T2HF 10-1/4	M10MA1/4N	10-МТА-1-4	10	1/4	38,1	17,5	14,2	14,0	7,1
T2HF 10-3/8	M10MA3/8N	10-МТА-1-6	10	3/8	43,7	17,5	14,2	18,0	7,5
T2HF 10-1/2	M10MA1/2N	10-МТА-1-8	10	1/2	44,5	17,5	19,1	22,0	7,5
T2HF 12-1/4	M12MA1/4N	12-МТА-1-4	12	1/4	43,7	23,0	14,2	14,0	7,1
T2HF 12-3/8	M12MA3/8N	12-МТА-1-6	12	3/8	44,5	23,0	14,2	27,0	9,1
T2HF 12-1/2	M12MA1/2N	12-МТА-1-8	12	1/2	49,2	23,0	19,1	22,0	9,1
T2HF 16-1/2	M16MA1/2N	16-МТА-1-8	16	1/2	50,8	24,6	19,1	22,0	12,7
T2HF 16-3/4	M16MA3/4N	16-МТА-1-12	16	3/4	51,6	24,6	19,1	27,0	12,7
T2HF 18-1/2	M18MA1/2N	18-МТА-1-8	18	1/2	50,8	24,6	19,1	22,0	12,7
T2HF 18-3/4	M18MA3/4N	18-МТА-1-12	18	3/4	51,6	24,6	19,1	27,0	14,0
T2HF 20-1/2	M20MA1/2N	20-МТА-1-8	20	1/2	51,8	25,6	19,1	22,0	15,0
T2HF 20-3/4	M20MA3/4N	20-МТА-1-12	20	3/4	52,4	25,4	19,1	27,0	15,1
T2HF 25-1	M25MA1N	25-МТА-1-16	25	1	65,9	31,8	23,9	35,0	19,8

## Цветовая маркировка

Для удобства поиска в заголовках таблиц используется следующая цветовая маркировка:

диаметр указан в дюймах



диаметр указан в миллиметрах



Размеры даны только для справок и могут быть изменены.

ПРИМЕЧАНИЕ: В стандартном исполнении укороченный патрубок имеет предварительно проточенный паз. Типовой вариант (без проточки) можно заказать через Отдел обработки срочных заказов.

Добавьте – Z6 в том случае, если на обрезанном конце патрубка смонтированы гайки и уплотнительные кольца.

# Концевые фитинги

## Переходник с внешней конической резьбой BSP

Для труб с диаметром, указанным в дюймах

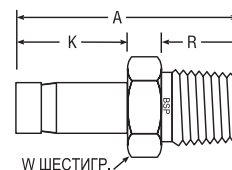
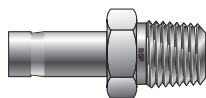

Обжимные инструментальные фитинги с одним и двумя обжимными кольцами

СРГ™ ЗАКАЗНОЙ №	A-LOK® ЗАКАЗНОЙ №	ВЗАИМО-ЗАМЕНЯЕМЫЕ С	ДЮЙМЫ						
			ВНЕШН. ДИАМ. ТРУБКИ	РЕЗЬБА BSPТ	A	K	R	W ШЕСТИ-ГРАННИК	ПРОХОДНОЕ ОТВЕРСТИЕ
4-2K T2HFK	4MA2K	4-TA-1-2RT	1/4	1/8	1,25	.63	.38	7/16	.156
4-4K T2HFK	4MA4K	4-TA-1-4RT	1/4	1/4	1,46	.63	.56	9/16	.156
4-6K T2HFK	4MA6K	4-TA-1-6RT	1/4	3/8	1,44	.63	.56	11/16	.156
4-8K T2HFK	4MA8K	4-TA-1-8RT	1/4	1/2	1,66	.63	.75	7/8	.219
5-2 T2HFK	5MA2K	5-TA-1-2RT	5/16	1/8	1,29	.66	.38	7/16	.219
5-4 T2HFK	5MA4K	5-TA-1-4RT	5/16	1/4	1,50	.66	.56	9/16	.219
6-4 T2HFK	6MA4K	6-TA-1-4RT	3/8	1/4	1,50	.69	.56	9/16	.281
6-6 T2HFK	6MA6K	6-TA-1-6RT	3/8	3/8	1,50	.69	.56	11/16	.281
6-8 T2HFK	6MA8K	6-TA-1-8RT	3/8	1/2	1,72	.69	.75	7/8	.281
8-4 T2HFK	8MA4K	8-TA-1-4RT	1/2	1/4	1,72	.91	.56	9/16	.375
8-6 T2HFK	8MA6K	8-TA-1-6RT	1/2	3/8	1,75	.91	.56	11/16	.375
8-8 T2HFK	8MA8K	8-TA-1-8RT	1/2	1/2	1,94	.91	.75	7/8	.375
10-8 T2HFK	10MA8K	10-TA-1-8RT	5/8	1/2	2,06	.97	.75	7/8	.469

Размеры даются только для справок и могут быть изменены.

ПРИМЕЧАНИЕ: В стандартном исполнении укороченный патрубок имеет предварительно проточенный паз.

Типовой вариант (без проточки) можно заказать через Отдел обработки срочных заказов.

Добавьте – Z6 в том случае, если на обрезанном конце патрубка смонтированы гайки и уплотнительные кольца.

## Переходник с внешней конической резьбой BSP

Для труб с диаметром, указанным в мм

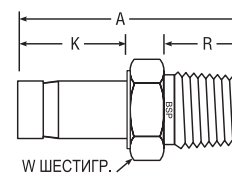
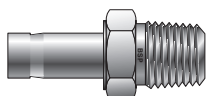

СРГ™ ЗАКАЗНОЙ №	A-LOK® ЗАКАЗНОЙ №	ВЗАИМО-ЗАМЕНЯЕМЫЕ С	МИЛЛИМЕТРЫ						
			ВНЕШН. ДИАМ. ТРУБКИ	РЕЗЬБА BSPТ	A	K	R	W ШЕСТИ-ГРАННИК	ПРОХОДНОЕ ОТВЕРСТИЕ
T2HF 3-1/8K	M3MA1/8K	3-MTA-1-2RT	3	1/8	29,4	13,5	9,7	12,0	1,8
T2HF 4-1/8K	M4MA1/8K	4-MTA-1-2RT	4	1/8	29,4	14,3	9,7	12,0	2,0
T2HF 6-1/8K	M6MA1/8K	6-MTA-1-2RT	6	1/8	31,0	15,9	9,7	12,0	4,0
T2HF 6-1/4K	M6MA1/4K	6-MTA-1-4RT	6	1/4	35,7	15,9	14,2	14,0	4,0
T2HF 8-1/4K	M8MA1/4K	8-MTA-1-4RT	8	1/4	37,3	16,7	14,2	14,0	6,4
T2HF 8-3/8K	M8MA3/8K	8-MTA-1-6RT	8	3/8	38,3	16,8	14,2	18,0	5,0
T2HF 10-1/4K	M10MA1/4K	10-MTA-1-4RT	10	1/4	38,1	17,5	14,2	14,0	7,1
T2HF 10-3/8K	M10MA3/8K	10-MTA-1-6RT	10	3/8	38,1	17,5	14,2	18,0	7,5
T2HF 10-1/2K	M10MA1/2K	10-MTA-1-8RT	10	1/2	44,5	17,5	19,1	22,0	7,5
T2HF 12-1/4K	M12MA1/4K	12-MTA-1-4RT	12	1/4	43,7	23,0	14,2	14,0	7,1
T2HF 12-3/8K	M12MA3/8K	12-MTA-1-6RT	12	3/8	44,5	23,0	14,2	18,0	9,1
T2HF 12-1/2K	M12MA1/2K	12-MTA-1-8RT	12	1/2	49,2	23,0	19,1	22,0	9,1
T2HF 16-1/2K	M16MA1/2K	16-MTA-1-8RT	16	1/2	50,8	24,6	19,1	22,0	12,7
T2HF 18-3/4K	M18MA3/4K	18-MTA-1-12RT	18	3/4	51,6	24,6	19,1	27,0	14,0
T2HF 20-3/4K	M20MA3/4K	20-MTA-1-12RT	20	3/4	52,4	25,4	19,1	27,0	15,1
T2H 25-1K	M25MA1K	25-MTA-1-16RT	25	1	65,9	31,8	23,9	35,0	19,8

Размеры даются только для справок и могут быть изменены.

ПРИМЕЧАНИЕ: В стандартном исполнении укороченный патрубок имеет предварительно проточенный паз.

Типовой вариант (без проточки) можно заказать через Отдел обработки срочных заказов.

Добавьте – Z6 в том случае, если на обрезанном конце патрубка смонтированы гайки и уплотнительные кольца.

# Концевые фитинги

**Переходник с цилиндрической резьбой SAE**  
Для трубок с диаметром, указанным в дюймах

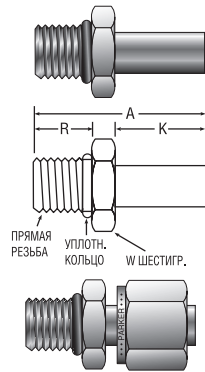

СРГ™ ЗАКАЗНОЙ №	A-LOK® ЗАКАЗНОЙ №	ВЗАИМО-ЗАМЕНЯЕМЫЕ С	ДЮЙМЫ						УПЛОТНИТЕЛЬНОЕ КОЛЬЦО (ПО ЗАКАЗУ) УНИФ. ИНДЕКС №
			Т ТРУБКА ВНЕШН. ДИАМ.	РАЗМЕР ЦИЛИНДРИЧЕСКОЙ РЕЗЬБЫ	A	K	R	W ШЕСТИГР. ГРАННИК	
6-4 T2HOA	6TUHOA4	6-TA-1-4ST	3/8	7/16-20	1,46	0,69	.36	9/16	3-904
6-8 T2HOA	6TUHOA8	6-TA-1-8ST	3/8	3/4-16	1,59	0,69	.44	7/8	3-908
8-6 T2HOA	8TUHOA6	8-TA-1-6ST	1/2	9/16-18	1,74	0,91	.39	11/16	3-906
10-10 T2HOA	10TUHOA10	10-TA-1-10ST	5/8	7/8-14	1,94	0,91	.50	1	3-910
*24-24 T2HOA	24TUHOA24	24-TA-1-24ST	1-1/2	1-7/8-12	3,28	2,05	.59	2-1/8	3-924

\* На патрубке с размером 24 предварительно устанавливается гайка и уплотнительные втулки. Размеры даны только для справок и могут быть изменены. Размер А соответствует стандартному положению затягивания от руки.  
Для патрубков с размером 24 перед сборкой требуется дополнительная смазка.  
В стандартной комплектации детали поставляются вместе с уплотнительными кольцами, выполненными из нитрила. При заказе уплотнительных колец из фторуглеродных полимеров добавьте суффикс "-VO".  
Уплотнительные кольца других типов поставляются по отдельному заказу.

Добавьте – Z6 в том случае, если на обрезанном конце патрубка смонтированы гайки и уплотнительные кольца.

**Переходник с внутренней резьбой NPT**  
Для трубок с диаметром, указанным в дюймах

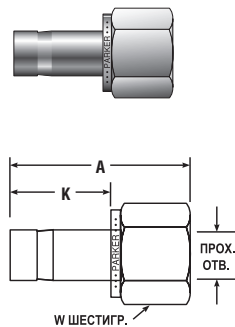

СРГ™ ЗАКАЗНОЙ №	A-LOK® ЗАКАЗНОЙ №	ВЗАИМО-ЗАМЕНЯЕМЫЕ С	ДЮЙМЫ					
			ВНЕШН. ДИАМ. ТРУБКИ	ПАТРУБОК С НОРМ. ТРУБН. РЕЗЬБЫ	A	K	W ШЕСТИГР. ГРАННИК	ПРОХОДНОЕ ОТВЕРСТИЕ
1-2 T2HG	1FA2N	1-TA-7-2	1/16	1/8	1,07	0,34	9/16	.031
2-2 T2HG	2FA2N	2-TA-7-2	1/8	1/8	1,23	0,53	9/16	.093
2-4 T2HG	2FA4N	2-TA-7-4	1/8	1/4	1,38	0,53	3/4	.093
3-2 T2HG	3FA2N	3-TA-7-2	3/16	1/8	1,25	0,56	9/16	.116
3-4 T2HG	3FA4N	3-TA-7-4	3/16	1/4	1,42	0,56	3/4	.116
4-2 T2HG	4FA2N	4-TA-7-2	1/4	1/8	1,31	0,63	9/16	.188
4-4 T2HG	4FA4N	4-TA-7-4	1/4	1/4	1,47	0,63	3/4	.188
4-6 T2HG	4FA6N	4-TA-7-6	1/4	3/8	1,56	0,63	7/8	.188
4-8 T2HG	4FA8N	4-TA-7-8	1/4	1/2	1,80	0,63	1-1/16	.188
5-2 T2HG	5FA2N	5-TA-7-2	5/16	1/8	1,34	0,66	9/16	.219
5-4 T2HG	5FA4N	5-TA-7-4	5/16	1/4	1,50	0,66	3/4	.219
5-6 T2HG	5FA6N	5-TA-7-6	5/16	3/8	1,59	0,66	7/8	.219
6-2 T2HG	6FA2N	6-TA-7-2	3/8	1/8	1,36	0,69	9/16	.281
6-4 T2HG	6FA4N	6-TA-7-4	3/8	1/4	1,55	0,69	3/4	.281
6-6 T2HG	6FA6N	6-TA-7-6	3/8	3/8	1,59	0,69	7/8	.281
6-8 T2HG	6FA8N	6-TA-7-8	3/8	1/2	1,84	0,69	1-1/16	.281
8-4 T2HG	8FA4N	8-TA-7-4	1/2	1/4	1,72	0,91	3/4	.391
8-6 T2HG	8FA6N	8-TA-7-6	1/2	3/8	1,80	0,91	7/8	.391
8-8 T2HG	8FA8N	8-TA-7-8	1/2	1/2	2,10	0,91	1-1/16	.390
10-6 T2HG	10FA6N	10-TA-7-6	5/8	3/8	1,86	0,97	7/8	.469
10-8 T2HG	10FA8N	10-TA-7-8	5/8	1/2	2,09	0,97	1-1/16	.469
12-8 T2HG	12FA8N	12-TA-7-8	3/4	1/2	2,10	0,97	1-1/16	.578
12-12 T2HG	12FA12N	12-TA-7-12	3/4	3/4	2,16	0,97	1-1/4	.578
12-16 T2HG	12FA16N	12-TA-7-16	3/4	1	2,30	0,97	1-5/8	.578
14-12 T2HG	14FA12N	14-TA-7-12	7/8	3/4	2,22	1,02	1-5/16	.578
16-12 T2HG	16FA12N	16-TA-7-12	1	3/4	2,41	1,22	1-5/16	.813
16-16 T2HG	16FA16N	16-TA-7-16	1	1	2,54	1,22	1-5/8	.813
20-20 T2HG	20FA20N	20-TA-7-20	1-1/4	1-1/4	3,06	1,71	2-1/8	1 000
24-24 T2HG	24FA24N	24-TA-7-24	1-1/2	1-1/2	3,50	2,05	2-3/8	1 250
32-32 T2HG	32FA32N	32-TA-7-32	2	2	4,23	2,74	2-7/8	1 720

ПРИМЕЧАНИЕ: В стандартном исполнении укороченный патрубок имеет предварительно проточенный паз. Размеры даны только для справок и могут быть изменены. Типовой вариант (без проточки) можно заказать через Отдел обработки срочных заказов.  
Добавьте – Z6 в том случае, если на обрезанном конце патрубка смонтированы гайки и уплотнительные кольца.

## Цветовая маркировка

Для удобства поиска в заголовках таблиц используется следующая цветовая маркировка:

диаметр указан в дюймах



диаметр указан в миллиметрах



# Концевые фитинги

**Переходник с внутренней резьбой NPT**  
Для трубок с диаметром, указанным в мм

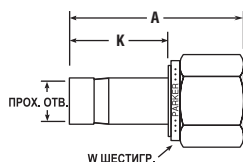
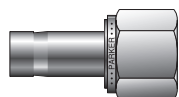

Обжимные инструментальные фитинги с одним и двумя обжимными кольцами

СРІ™ ЗАКАЗНОЙ №	A-LOK® ЗАКАЗНОЙ №	ВЗАИМО-ЗАМЕНЯЕМЫЕ С	МИЛЛИМЕТРЫ					
			ВНЕШН. ДИАМ. ТРУБКИ	ПАТРУБОК С НОРМ. ТРУБН. РЕЗЬБОЙ	А	К	W ШЕСТИ-ГРАННИК	ПРОХОДНОЕ ОТВЕРСТИЕ
T2HG 3-1/8	M3FA1/8N	3-MTA-7-2	3	1/8	31,3	13,5	14,0	1,3
T2HG 4-1/8	M4FA1/8N	4-MTA-7-2	4	1/8	29,4	14,3	14,0	2,0
T2HG 6-1/8	M6FA1/8N	6-MTA-7-2	6	1/8	29,4	15,9	14,0	4,0
T2HG 6-1/4	M6FA1/4N	6-MTA-7-4	6	1/4	34,1	15,9	19,0	4,0
T2HG 8-1/8	M8FA1/8N	8-MTA-7-2	8	1/8	35,5	16,7	14,0	6,4
T2HG 8-1/4	M8FA1/4N	8-MTA-7-4	8	1/4	35,1	16,7	19,0	6,4
T2HG 8-3/8	M8FA3/8N	8-MTA-7-6	8	3/8	36,5	16,7	22,0	6,4
T2HG 10-1/4	M10FA1/4N	10-MTA-7-4	10	1/4	37,3	17,5	19,0	7,5
T2HG 10-3/8	M10FA3/8N	10-MTA-7-6	10	3/8	37,3	17,5	22,0	7,5
T2HG 10-1/2	M10FA1/2N	10-MTA-7-8	10	1/2	42,1	17,5	27,0	7,5
T2HG 12-1/4	M12FA1/4N	12-MTA-7-4	12	1/4	41,3	23,0	19,0	9,1
T2HG 12-3/8	M12FA3/8N	12-MTA-7-6	12	3/8	42,9	23,0	22,0	9,1
T2HG 12-1/2	M12FA1/2N	12-MTA-7-8	12	1/2	47,6	23,0	27,0	9,1
T2HG 16-1/2	M16FA1/2N	16-MTA-7-8	16	1/2	49,2	24,6	27,0	12,7
T2HG 18-3/4	M18FA3/4N	18-MTA-7-12	18	3/4	52,4	24,6	33,0	14,0
T2HG 20-1/2	M20FA1/2N	20-MTA-7-8	20	1/2	50,0	25,6	27,0	15,0
T2HG 20-3/4	M20FA3/4N	20-MTA-7-12	20	3/4	53,2	25,4	33,0	15,1
T2G 25-1	M25FA1N	25-MTA-7-16	25	1	66,7	31,8	41,0	19,8

ПРИМЕЧАНИЕ: В стандартном исполнении укороченный патрубок имеет предварительно проточенный паз. Размеры даются только для справок и могут быть изменены. Типовой вариант (без проточки) можно заказать через Отдел обработки срочных заказов. Добавьте – Z6 в том случае, если на обрезанном конце патрубка смонтированы гайки и уплотнительные кольца.

**Переходник с внутренней резьбой BSP**  
Для трубок с диаметром, указанным в дюймах

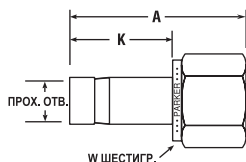
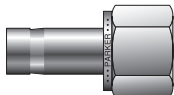

СРІ™ ЗАКАЗНОЙ №	A-LOK® ЗАКАЗНОЙ №	ВЗАИМО-ЗАМЕНЯЕМЫЕ С	ДУЙМЫ					
			ВНЕШН. ДИАМ. ТРУБКИ	РЕЗЬБА BSP	А	К	W ШЕСТИ-ГРАННИК	ПРОХОДНОЕ ОТВЕРСТИЕ
4-2K T2HG	4FA2K	4-TR-7-2RT	1/4	1/8-28	1,31	.64	9/16	.156
4-4K T2HG	4FA4K	4-TR-7-4RT	1/4	1/4-19	1,48	.64	3/4	.156
6-4K T2HG	6FA4K	6-TR-7-4RT	3/8	1/4-19	1,56	.72	3/4	.281
6-6K T2HG	6FA6K	6-TR-7-6RT	3/8	3/8-19	1,63	.72	7/8	.281
8-4K T2HG	8FA4K	8-TR-7-4RT	1/2	1/4-19	1,83	.98	3/4	.375
8-6K T2HG	8FA6K	8-TR-7-6RT	1/2	3/8-19	1,89	.98	7/8	.375
8-8K T2HG	8FA8K	8-TR-7-8RT	1/2	1/2-14	2,14	.98	1-1/16	.375

ПРИМЕЧАНИЕ: В стандартном исполнении укороченный патрубок имеет предварительно проточенный паз. Размеры даются только для справок и могут быть изменены. Типовой вариант (без проточки) можно заказать через Отдел обработки срочных заказов. Добавьте – Z6 в том случае, если на обрезанном конце патрубка смонтированы гайки и уплотнительные кольца.

**Переходник с внутренней резьбой BSP**  
Для трубок с диаметром, указанным в мм

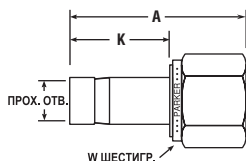
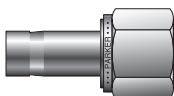

СРІ™ ЗАКАЗНОЙ №	A-LOK® ЗАКАЗНОЙ №	ВЗАИМО-ЗАМЕНЯЕМЫЕ С	МИЛЛИМЕТРЫ					
			ВНЕШН. ДИАМ. ТРУБКИ	РЕЗЬБА BSP	А	К	W ШЕСТИ-ГРАННИК	ПРОХОДНОЕ ОТВЕРСТИЕ
T2HG 3-1/8K	M3FA1/8K	3-MTA-7-2RT	3	1/8	27,8	13,5	14,0	1,8
T2HG 4-1/8K	M4FA1/8K	4-MTA-7-2RT	4	1/8	28,6	14,3	14,0	2,0
T2HG 6-1/8K	M6FA1/8K	6-MTA-7-2RT	6	1/8	30,2	15,9	14,0	4,0
T2HG 8-1/4K	M8FA1/4K	8-MTA-7-4RT	8	1/4	39,1	16,7	19,0	6,4
T2HG 10-1/4K	M10FA1/4K	10-MTA-7-4RT	10	1/4	36,5	17,5	19,0	7,5
T2HG 10-3/8K	M10FA3/8K	10-MTA-7-6RT	10	3/8	31,8	17,5	22,0	7,5
T2HG 10-1/2K	M10FA1/2K	10-MTA-7-8RT	10	1/2	41,3	17,5	27,0	7,5
T2HG 12-1/4K	M12FA1/4K	12-MTA-7-4RT	12	1/4	40,5	23,0	19,0	9,1
T2HG 12-3/8K	M12FA3/8K	12-MTA-7-6RT	12	3/8	43,7	23,0	22,0	9,1
T2HG 12-1/2K	M12FA1/2K	12-MTA-7-8RT	12	1/2	46,8	23,0	27,0	9,1
T2HG 16-1/2K	M16FA1/2K	16-MTA-7-8RT	16	1/2	48,4	24,6	27,0	12,7
T2HG 18-3/4K	M18FA3/4K	18-MTA-7-12RT	18	3/4	51,6	24,6	32,0	14,0
T2HG 20-3/4K	M20FA3/4K	20-MTA-7-12RT	20	3/4	52,4	25,4	32,0	15,1
T2HG 25-1K	M25FA1K	25-MTA-7-16RT	25	1	66,7	31,8	41,0	19,8

ПРИМЕЧАНИЕ: В стандартном исполнении укороченный патрубок имеет предварительно проточенный паз. Размеры даются только для справок и могут быть изменены. Добавьте – Z6 в том случае, если на обрезанном конце патрубка смонтированы гайки и уплотнительные кольца.

# Концевые фитинги

**Переходник с внутренней резьбой BSPP**  
Для труб с диаметром, указанным в дюймах

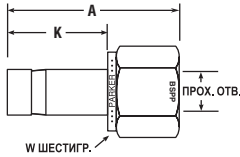
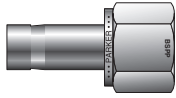

СПР™ ЗАКАЗНОЙ №	A-LOK® ЗАКАЗНОЙ №	ВЗАИМО-ЗАМЕНЯЕМЫЕ С	ДЮЙМЫ					
			ВНЕШН. ДИАМ. ТРУБКИ	РЕЗЬБА BSPP	A	K	W ШЕСТИ-ГРАННИК	ПРОХОДНОЕ ОТВЕРСТИЕ
4-4R T2HG	4FA4R	4-TA-7-4RP	1/4	1/4	1,68	.63	3/4	.18
6-6R T2HG	6FA6R	6-TA-7-6RP	3/8	3/8	1,53	.69	7/8	.28
8-8R T2HG	8FA8R	8-TA-7-8RP	1/2	1/2	1,91	.91	1-1/16	.39

ПРИМЕЧАНИЕ: В данной конструкции должна использоваться медная шайба. Размеры даны только для справок и могут быть изменены. В стандартном исполнении укороченный патрубок имеет предварительно проточенный паз. Типовой вариант (без проточки) можно заказать через Отдел обработки срочных заказов.

Добавьте – Z6 в том случае, если на обрезанном конце патрубка смонтированы гайки и уплотнительные кольца.

**Переходник с внутренней резьбой BSPP**  
Для труб с диаметром, указанным в мм

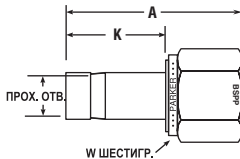
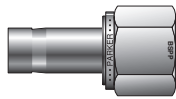

СПР™ ЗАКАЗНОЙ №	A-LOK® ЗАКАЗНОЙ №	ВЗАИМО-ЗАМЕНЯЕМЫЕ С	МИЛЛИМЕТРЫ					
			ВНЕШН. ДИАМ. ТРУБКИ	РЕЗЬБА BSPP	A	K	W ШЕСТИ-ГРАННИК	ПРОХОДНОЕ ОТВЕРСТИЕ
T2HG 3-1/8R	M3FA1/8R	3-MTA-7-2RP	3	1/8	28,6	13,5	14,0	1,8
T2HG 3-1/4R	M3FA1/4R	3-MTA-7-4RP	3	1/4	28,6	13,7	19,0	1,6
T2HG 4-1/8R	M4FA1/8R	4-MTA-7-2RP	4	1/8	29,4	14,3	14,0	2,0
T2HG 6-1/8R	M6FA1/8R	6-MTA-7-4RP	6	1/8	31,0	15,9	14,0	4,0
T2HG 6-1/4R	M6FA1/4R	6-MTA-7-4RP	6	1/4	37,3	15,9	19,0	4,0
T2HG 8-1/4R	M8FA1/4R	8-MTA-7-4RP	8	1/4	38,1	16,7	19,0	6,4
T2HG 10-1/4R	M10FA1/4R	10-MTA-7-4RP	10	1/4	38,9	17,5	19,0	7,5
T2HG 10-1/2R	M10FA1/2R	10-MTA-7-8RP	10	1/2	43,7	17,5	27,0	7,5
T2HG 12-3/8R	M12FA3/8R	12-MTA-7-6RP	12	3/8	44,5	23,0	22,0	9,1
T2HG 12-1/2R	M12FA1/2R	12-MTA-7-8RP	12	1/2	48,4	23,0	27,0	9,1
T2HG 16-1/2R	M16FA1/2R	16-MTA-7-8RP	16	1/2	50,0	24,6	27,0	12,7
T2HG 18-3/4R	M18FA3/4R	18-MTA-7-12RP	18	3/4	53,2	24,6	33,0	14,0
T2HG 20-3/4R	M20FA3/4R	20-MTA-7-12RP	20	3/4	54,0	25,4	33,0	15,1
T2HG 25-1R	M25FA1R	25-MTA-7-16RP	25	1	67,5	31,8	41,0	19,8

ПРИМЕЧАНИЕ: В данной конструкции должна использоваться медная шайба. Размеры даны только для справок и могут быть изменены. В стандартном исполнении укороченный патрубок имеет предварительно проточенный паз. Типовой вариант (без проточки) можно заказать через Отдел обработки срочных заказов.

Добавьте – Z6 в том случае, если на обрезанном конце патрубка смонтированы гайки и уплотнительные кольца.

**Муфта Push-Lok**  
Для труб с диаметром, указанным в дюймах

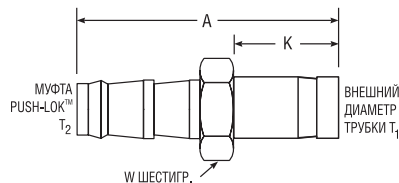
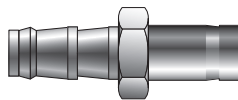

СПР™ ЗАКАЗНОЙ №	A-LOK® ЗАКАЗНОЙ №	ВЗАИМО-ЗАМЕНЯЕМЫЕ С	ДЮЙМЫ				
			ВНЕШН. ДИАМ. ТРУБКИ T1	РАЗМЕР T2 ГИБКИЙ ШЛАНГ	A	K	W ШЕСТИ-ГРАННИК
4-4 P2T2	4P2TU4	PB4-TA4	1/4	-4	1,80	.64	7/16
6-6 P2T2	6P2TU6	PB6-TA6	3/8	-6	2,02	.72	9/16
8-8 P2T2	8P2TU8	PB8-TA8	1/2	-8	2,42	.98	11/16

ПРИМЕЧАНИЕ: Переходная муфта Push-Lok на чертеже не показана.

Размеры даны только для справок и могут быть изменены. В стандартном исполнении укороченный патрубок имеет предварительно проточенный паз. Типовой вариант (без проточки) можно заказать через Отдел обработки срочных заказов.

Добавьте – Z6 в том случае, если на обрезанном конце патрубка смонтированы гайки и уплотнительные кольца.

## Цветовая маркировка

Для удобства поиска в заголовках таблиц используется следующая цветовая маркировка:

диаметр указан в дюймах



диаметр указан в миллиметрах



# Концевые фитинги

## Муфта Push-Lok с внешней резьбой

Для трубок с диаметром, указанным в дюймах

СРГ™ ЗАКАЗНОЙ №	А-ЛОК® ЗАКАЗНОЙ №	ВЗАИМО- ЗАМЕНЯЕМЫЕ С	ДЮЙМЫ					
			РАЗМЕР Т <sub>2</sub> ТРУБНАЯ РЕЗЬБА NPT	РАЗМЕР Т <sub>1</sub> ГИБКИЙ ШЛАНГ	А	В	W ШЕСТИ- ГРАННИК	
4-4 P2HF	4-4 P2HF	PB4-PM4	1/4	-4	1,65	0,80	.56	9/16
6-6 P2HF	6-6 P2HF	PB6-PM6	3/8	-6	1 828	0,95	.56	11/16
8-8 P2HF	8-8 P2HF	PB8-PM8	1/2	-8	2 194	1,10	.75	7/8

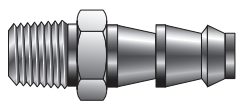

ПРИМЕЧАНИЕ: Переходная муфта Push-Lok на чертеже не показана. Размеры даны только для справок и могут быть изменены.

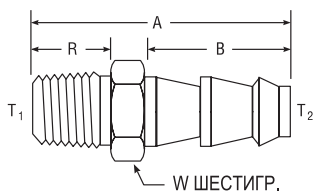

Обжимные инструментальные фитинги с одним и двумя обжимными кольцами

## Муфта Push-Lok с фитингом СРГ™ / А-ЛОК®

Для трубок с диаметром, указанным в дюймах

СРГ™ ЗАКАЗНОЙ №	А-ЛОК® ЗАКАЗНОЙ №	ВЗАИМО- ЗАМЕНЯЕМЫЕ С	ДЮЙМЫ				
			ВНЕШН. ДИАМ. ТРУБКИ Т <sub>1</sub>	РАЗМЕР Т <sub>2</sub> ГИБКИЙ ШЛАНГ	А	К	W ШЕСТИ- ГРАННИК
4-4 P2BZ6	4-4 P2LZ6	PB4-TA4	1/4	-4	1,77	0,72	7/16
6-6 P2BZ6	6-6 P2LZ6	PB6-TA6	3/8	-6	1,98	0,78	9/16
8-8 P2BZ6	8-8 P2LZ6	PB8-TA8	1/2	-8	2,42	1,03	11/16

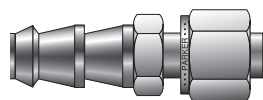

ПРИМЕЧАНИЕ: Размер А соответствует стандартному положению затягивания от руки. Размеры даны только для справок и могут быть изменены. Переходная муфта Push-Lok на чертеже не показана. Сборка включает установку гайки и уплотнительных колец.

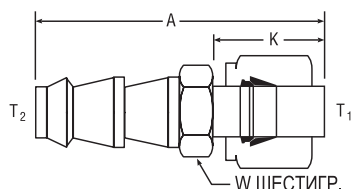

## Фитинг Push-Lok

Для трубок с диаметром, указанным в дюймах

СРГ™ ЗАКАЗНОЙ №	А-ЛОК® ЗАКАЗНОЙ №	ДЮЙМЫ			
		РАЗМЕР Т <sub>1</sub> ГИБКИЙ ШЛАНГ	РАЗМЕР ПОРТА Т <sub>2</sub>	А	В
4-6 ZPB2	4-6 ZPC2	-4	3/8	1,40	.80

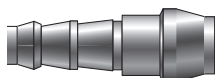

ПРИМЕЧАНИЕ: На чертеже не показаны переходная муфта Push-Lok и гайка А-ЛОК® размера 6. Размеры даны только для справок и могут быть изменены.

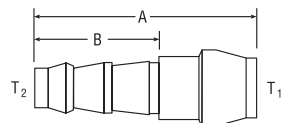

# Концевые фитинги

**Трубный переходник под сварку внахлест**  
**Для трубок с диаметром, указанным в мм**

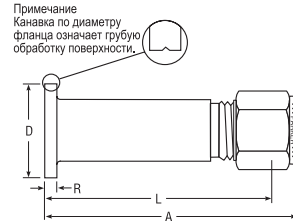
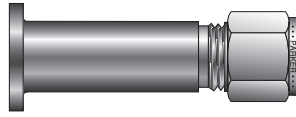

CPI™ ЗАКАЗНОЙ №	A-LOK® ЗАКАЗНОЙ №	ВЗАИМО-ЗАМЕНЯЕМЫЕ С	МИЛЛИМЕТРЫ						ОБРАБОТКА ПОВЕРХНОСТИ	
			ВНЕШН. ДИАМ. ТРУБКИ	РАЗМЕР ФЛАНЦА	A	D	L	R		
LJFBZ10-5	M10LJF-5	10M0-1-0005	10	DN15(1/2"NB)	83,0	34,5	75,5	6,5	Обработка шлифованием	3,2-6,3 Ra
LJFBZ10-9	M10LJF-9	10M0-1-0006	10	DN15(1/2"NB)	83,0	34,5	75,5	6,5	Черновая обработка	6,3-12,5 Ra
LJFBZ12-5	M12LJF-5	-	12	DN15(1/2"NB)	85,0	34,5	75,4	6,5	Обработка шлифованием	3,2-6,3 Ra
LJFBZ12-9	M12LJF-9	-	12	DN15(1/2"NB)	85,0	34,5	75,4	6,5	Черновая обработка	6,3-12,5 Ra

Полный ассортимент аксессуаров для манифольдов см. в каталоге 4190-FP-ACC.

ПРИМЕЧАНИЕ: Наличие канавок вдоль диаметра фланца указывает на черновую обработку поверхности. Размеры даны только для справок и могут быть изменены. Трубный переходник с соединением внахлестку представляет собой фитинг, предназначенный для использования в сочетании с соединяемым внахлестку фланцем, что обеспечивает возможность прямого подсоединения к трубопроводу КИП из технологической линии. Компрессионный фитинг устанавливается в корпус переходника, что позволяет сократить число деталей, необходимых для монтажа. В результате снижается себестоимость и обеспечивается экономия пространства.

Торцевая поверхность фитинга образует уплотняющую поверхность фланца и поставляется либо гладкой (обработанной шлифованием), либо имеет зазубрины.

Переходники под трубки и фланцы других размеров могут быть поставлены по отдельному заказу.

**Переходники для калибровки датчиков перепада давления**  
**Для трубок с диаметром, указанным в дюймах**

Переходники Parker CPI™/A-LOK® подсоединяются непосредственно к порту датчика перепада давления, что позволяет упростить процедуру калибровки. Выпускаются переходники двух размеров (с резьбой 1/4-28 и с резьбой 5/16-24), которые стыкуются с портами датчиков перепада давления Rosemount, Honeywell, а также Foxboro. Оба переходника выполняются из нержавеющей стали марки 316.

ТИП ДАТЧИКА	PARKER ЗАКАЗНОЙ №	ВЗАИМОЗАМЕНЯЕМЫЙ С
(1) Rosemount/Foxboro	4-2 ZH2LX-SS-D950373	-
(2) Honeywell	4-2 ZH2LX-SS-D940336	SS-400-1-0257
(3) Rosemount/Yokogawa	4-2 ZH2LX-SS-D030297	SS-400-1-0253
(4) ABB	4-2 ZH2LX-SS-D030249	-

ЦИЛИНДРИЧЕСКАЯ РЕЗЬБА	ДЮЙМЫ									
	A	B	C	D	E	F	G	H	J	ШЕСТИГРАННИК
(1) 5/16-24	2,32	1,41	.70	2,03	.24	.60	.25	.06	.41	1/2
(2) 1/4-28	1,75	.80	.70	1,46	.47	.60	.20	.03	-	1/2
(3) 5/16-24	2,32	1,41	.70	2,03	.40	.60	.25	.05	.41	1/2
(4) 1/4-28	1,74	.74	.70	1,44	.30	.60	.18	.05	-	1/2

Размеры даны только для справок и могут быть изменены.

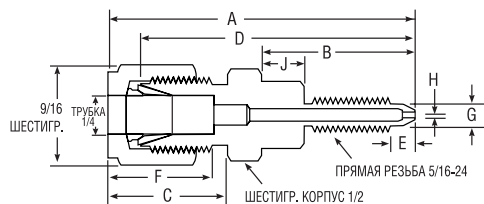
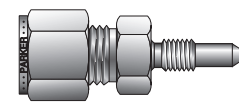
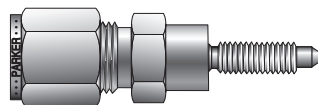

Переходник для калибровки датчиков перепада давления Rosemount/Foxboro

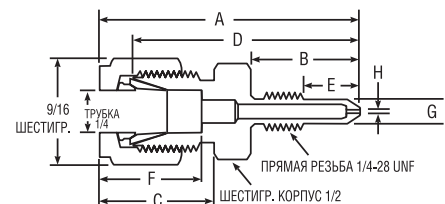

Переходник для калибровки датчиков перепада давления Honeywell

## Цветовая маркировка

Для удобства поиска в заголовках таблиц используется следующая цветовая маркировка:

**диаметр указан в дюймах**

**диаметр указан в миллиметрах**

Обжимные инструментальные фитинги с одним и двумя обжимными кольцами

# Соединитель СРІ™/А-ЛОК® с конической развальцовкой (37°)

## Соединитель СРІ™/А-ЛОК® с конической развальцовкой (37°) (AN)

Для трубок с диаметром, указанным в дюймах

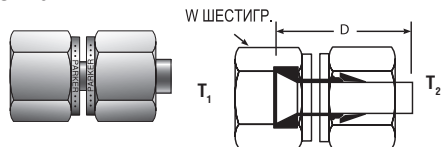

СРІ™ ЗАКАЗНОЙ №	А-ЛОК® ЗАКАЗНОЙ №	ВЗАИМО-ЗАМЕНЯЕМЫЕ С	ДЮЙМЫ		
			ВНЕШН. ДИАМ. ТРУБКИ	D	W ШЕСТИ-ГРАННИК
2-2 X6HBZ6	2X6TU2	200-A-2 ANF	1/8	0,88	3/8
4-4 X6HBZ6	4X6TU4	400-A-4 ANF	1/4	0,96	9/16
6-6 X6HBZ6	6X6TU6	600-A-6 ANF	3/8	1,07	11/16
8-8 X6HBZ6	8X6TU8	810-A-8 ANF	1/2	1,37	7/8
12-12 X6HBZ6	12X6TU12	1210-A-12ANF	3/4	1,49	1-1/4
16-16 X6HBZ6	16X6TU16	1610-A-16ANF	1	1,80	1-1/2

Размеры даются только для справок и могут быть изменены.

Обжимные инструментальные фитинги с одним и двумя обжимными кольцами

## Соединитель СРІ™/А-ЛОК® с конической развальцовкой (37°) (AN)

Для трубок с диаметром, указанным в дюймах

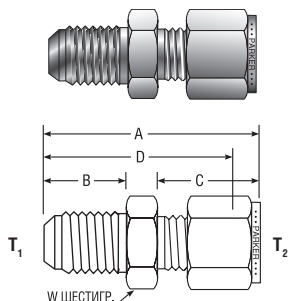

СРІ™ ЗАКАЗНОЙ №	А-ЛОК® ЗАКАЗНОЙ №	ВЗАИМО-ЗАМЕНЯЕМЫЕ С	ДЮЙМЫ						
			КОНИЧЕСКАЯ РАЗВАЛЬЦОВКА ТОРЦА	ВНЕШН. ДИАМ. ТРУБКИ	A	B	C	D	W ШЕСТИ-ГРАННИК
2-1 XHBZ	2XASC1	100-6-2 AN	1/8	1/16	1,07	.45	0,43	.92	7/16
2-2 XHBZ	2XASC2	200-6-2 AN	1/8	1/8	1,28	.45	0,60	1,02	7/16
4-2 XHBZ	4XASC2	200-6-4 AN	1/4	1/8	1,39	.55	0,60	1,13	1/2
3-3 XHBZ	3XASC3	300-6-3 AN	3/16	3/16	1,32	.48	0,64	1,06	7/16
4-4 XHBZ	4XASC4	400-6-4 AN	1/4	1/4	1,48	.55	0,70	1,19	1/2
5-5 XHBZ	5XASC5	500-6-5 AN	5/16	5/16	1,52	.55	0,73	1,22	9/16
4-6 XHBZ	4XASC6	600-6-4 AN	1/4	3/8	1,56	.55	0,76	1,27	5/8
6-6 XHBZ	6XASC6	600-6-6 AN	3/8	3/8	1,56	.56	0,76	1,27	5/8
8-8 XHBZ	8XASC8	810-6-8 AN	1/2	1/2	1,81	.66	0,87	1,41	13/16
10-10 XHBZ	10XASC10	1010-6-10 AN	5/8	5/8	1,93	.76	0,87	1,53	15/16
12-12 XHBZ	12XASC12	12.06.1210 AN	3/4	3/4	2,11	.86	0,87	1,70	1-1/8
16-16 XHBZ	16XASC16	16.06.1610 AN	1	1	2,43	.91	1,05	1,94	1-3/8

Размеры A и C соответствуют стандартному положению затягивания от руки. Размеры даются только для справок и могут быть изменены.

## Соединитель СРІ™/А-ЛОК® с конической развальцовкой (37°) (AN) под перемычку

Для трубок с диаметром, указанным в дюймах

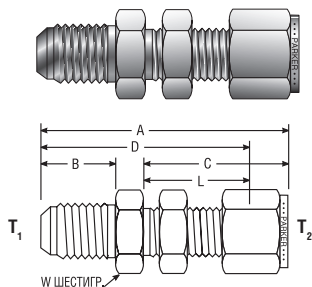

СРІ™ ЗАКАЗНОЙ №	А-ЛОК® ЗАКАЗНОЙ №	ВЗАИМО-ЗАМЕНЯЕМЫЕ С	ДЮЙМЫ							
			КОНИЧЕСКАЯ РАЗВАЛЬЦОВКА ТОРЦА	ВНЕШН. ДИАМ. ТРУБКИ	A	D	C	L	B	W ШЕСТИ-ГРАННИК
2-2 XH2BZ	2XABC2	200-61-2 AN	1/8	1/8	1,91	1,65	1,23	0,97	.45	1/2
3-3 XH2BZ	3XABC3	300-61-3 AN	3/16	3/16	1,98	1,71	1,26	1,00	.48	9/16
4-2 XH2BZ	4XABC2	200-61-4 AN	1/4	1/8	2,04	1,78	1,23	0,97	.55	5/8
4-4 XH2BZ	4XABC4	400-61-4 AN	1/4	1/4	2,12	1,83	1,31	1,02	.55	5/8
5-5 XH2BZ	5XABC5	500-61-5 AN	5/16	5/16	2,21	1,92	1,41	1,12	.55	11/16
4-6 XH2BZ	4XABC6	600-61-4 AN	1/4	3/8	2,25	1,96	1,44	1,15	.55	3/4
6-6 XH2BZ	6XABC6	600-61-6 AN	3/8	3/8	2,25	1,96	1,44	1,15	.56	3/4
8-8 XH2BZ	8XABC8	810-61-8 AN	1/2	1/2	2,59	2,19	1,65	1,25	.66	15/16
10-10 XH2BZ	10XABC10	1010-61-10 AN	5/8	5/8	2,74	2,34	1,68	1,28	.76	1-1/16
12-12 XH2BZ	12XABC12	1210-61-12 AN	3/4	3/4	3,11	2,71	1,87	1,47	.86	1-3/16
16-16 XH2BZ	16XABC16	1610-61-16 AN	1	1	3,65	3,16	2,27	1,78	.91	1-9/16

Размеры A и C соответствуют стандартному положению затягивания от руки. Размеры даются только для справок и могут быть изменены. Размеры сверла для отверстия в перемычке и максимальную толщину перемычки см. на странице 61, Часть BC.



# Трубные фитинги с торцевым уплотнением

## Введение

### Порядок установки фитингов BSPP/SAE с цилиндрической резьбой

1. Нанесите на уплотнительное кольцо смазку, совместимую с системой.
2. Вверните фитинг в отверстие с цилиндрической резьбой таким образом, чтобы металлическая опорная шайба вошла в контакт с торцом канала.
3. Установите фитинг, затянув его не более чем на один оборот.
4. Удерживая фитинг в этом положении, затяните контргайку так, чтобы шайба вошла в контакт с торцом канала. (См. таблицу моментов затяжки.)

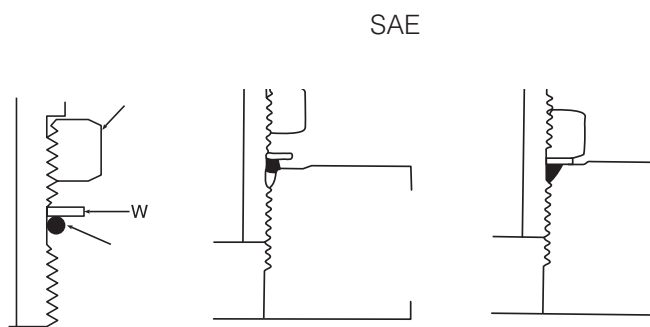

ПРИМЕЧАНИЕ: Контргайки WLN заказываются отдельно по размеру и заказному номеру. См. стр. 106.

SAE

РАЗМЕР	ОТВЕРСТИЕ С ЦИЛИНДРИЧЕСКОЙ РЕЗЬБОЙ		РЕГУЛИРУЕМОЕ ОТВЕРСТИЕ	
	МОМЕНТ ЗАТЯЖКИ (ДЮЙМ-ФУНТ)	(F.F.F.T.)	МОМЕНТ ЗАТЯЖКИ (ДЮЙМ-ФУНТ)	(F.F.F.T.)
4	245 ± 10	1.0 ± .25	200 ± 10	1.5 ± 25
6	630 ± 25	1.5 ± .25	400 ± 10	1.5 ± 25
8	1150 ± 50	1.5 ± .25	640 ± 10	1.5 ± 25
10	1550 ± 50	1.5 ± .25	1125 ± 50	1.5 ± 25
12	2050 ± 50	1.5 ± .25	1450 ± 50	1.5 ± 25
16	3000 ± 50	1.5 ± .25	2150 ± 50	1.5 ± 25
20	3400 ± 100	1.5 ± .25	2800 ± 100	2.0 ± 25
24	4500 ± 100	1.5 ± .25	3450 ± 100	2.0 ± 25

#### ПРИМЕЧАНИЯ:

- Удерживайте корпус фитинга неподвижным с помощью регулировочных приспособлений, если это необходимо при установке.
- В таблицах указаны значения моментов для тех сборочных деталей, в которых на уплотнительные кольца нанесена смазка.
- В случае фитингов, изготовленных из нержавеющей стали, используйте верхние предельные значения моментов затяжки.

### Резьба BSPP

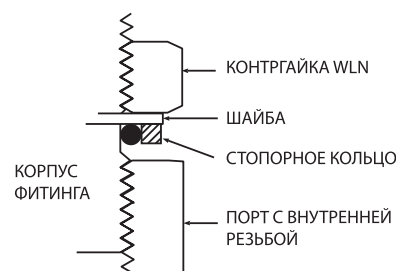

### Порядок установки фитингов с уплотнительными кольцами торцевого уплотнения

Для установки уплотнительного кольца требуется гладкая и плоская поверхность посадки. Эта поверхность должна быть перпендикулярна к оси резьбы.

1. Вверните фитинг с уплотняющим кольцом в отверстие, затянув его рукой до упора.
2. При заключительной затяжке на 1/4 оборота можно почувствовать сдавливание уплотнительного кольца.
3. Немного подтяните соединение с помощью гаечного ключа.

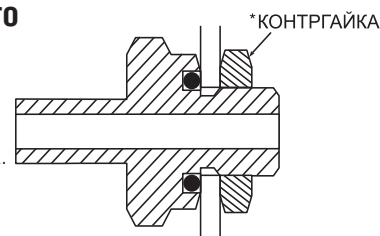

#### \*Типичное применение

Данный фитинг может быть использован в качестве фитинга для переключки на тонкостенных резервуарах или сосудах, исключая сварку, пайку твердым припоем или нарезание резьбы. Для того чтобы использовать данный фитинг, достаточно заказать контргайку L5N.

#### Примечания:

- Стандартные уплотнительные кольца изготавливаются из нитрила. Если требуются другие уплотнительные кольца, укажите соответствующий материал после номера детали.
- Контргайки L5N заказываются отдельно по размеру и номеру детали. См. стр. 106.

РАЗМЕР ОТВЕРСТИЯ	РАЗМЕР ЦИЛИНДРИЧЕСКОЙ РЕЗЬБЫ	ЦИЛИНДРИЧЕСКАЯ РЕЗЬБА ОБРАБАТЫВАЕМАЯ ДЛИНА	КОНТРГАЙКА L5N ТОЛЩИНА	МАКС. ТОЛЩИНА СТЕНКИ РЕЗЕРВУАРА
2	5/16-24	.297	.219	.078 = 5/64
3	3/8-24	.297	.219	.078 = 5/64
4	7/16-20	.360	.250	.109 = 7/65
5	1/2-20	.360	.250	.109 = 7/64
6	9/16-18	.391	.265	.125 = 1/8
8	3/4-16	.438	.312	.125 = 1/8
10	7/8-14	.500	.360	.140 = 9/64
12	1-1/16-12	.594	.406	.188 = 3/16
14	1-13/16-12	.594	.406	.188 = 3/16
16	1-5/16-12	.594	.406	.188 = 3/16

Уплотнительные кольца, применяемые вместе с цилиндрическими резьбами SAE/MS, изготавливаются из нитрила. Уплотнительные кольца из других материалов поставляются по отдельному заказу. Нанесите на уплотнительное кольцо смазку, совместимую с рабочей средой системы, окружающей средой и материалом уплотнительного кольца.

# Трубные фитинги с торцевым уплотнением

## Соединитель с цилиндрической резьбой SAE

Для труб с диаметром, указанным в дюймах

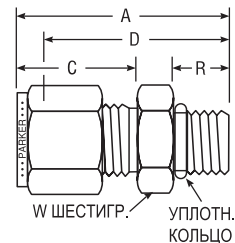
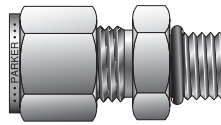

Обжимные инструментальные фитинги с одним и двумя обжимными кольцами

СПИ™ ЗАКАЗНОЙ №	A-LOK® ЗАКАЗНОЙ №	ВЗАИМО- ЗАМЕНЯЕМЫЕ С	ДЮЙМЫ							УПЛОТНИТЕЛЬНОЕ КОЛЬЦО (СТАНД. КОМПЛ.) УНИФ. ИНДЕКС №
			ВНЕШН. ДИАМ. ТРУБКИ	РАЗМЕР ЦИЛИНДРИЧЕСКОЙ РЕЗЬБЫ	A	C	D	R	W ШЕСТИ- ГРАННИК	
1-2 ZHBA	1M1SC2	100-1-2 ST	1/16	5/16-24	0,92	0,43	0,77	.30	7/16	3-902
2-2 ZHBA	2M1SC2	200-1-2 ST	1/8	5/16-24	1,18	0,60	0,92	.30	7/16	3-902
2-6 ZHBA	2M1SC6	200-1-6 ST	1/8	9/16-18	1,35	0,60	1,06	.39	11/16	3-906
3-3 ZHBA	3M1SC3	300-1-3 ST	3/16	3/8-24	1,20	0,64	0,94	.30	1/2	3-903
4-4 ZHBA	4M1SC4	400-1-4 ST	1/4	7/16-20	1,34	0,70	1,05	.36	9/16	3-904
4-6 ZHBA	4M1SC6	400-1-6 ST	1/4	9/16-18	1,40	0,70	1,11	.39	11/16	3-906
4-8 ZHBA	4M1SC8	400-1-8 ST	1/4	3/4-16	1,48	0,70	1,19	.44	7/8	3-908
4-10 ZHBA	4M1SC10	400-1-10 ST	1/4	7/8-14	1,60	0,70	1,31	.50	1	3-910
5-5 ZHBA	5M1SC5	500-1-5 ST	5/16	1/2-20	1,37	0,73	1,08	.36	5/8	3-905
6-4 ZHBA	6M1SC4	600-1-4 ST	3/8	7/16-20	1,40	0,76	1,11	.36	5/8	3-904
6-6 ZHBA	6M1SC6	600-1-6 ST	3/8	9/16-18	1,46	0,76	1,17	.39	11/16	3-906
6-8 ZHBA	6M1SC8	600-1-8 ST	3/8	3/4-16	1,54	0,76	1,25	.44	7/8	3-908
6-10 ZHBA	6M1SC10	600-1-10 ST	3/8	7/8-14	1,67	0,76	1,38	.50	1,00	3-910
8-6 ZHBA	8M1SC6	810-1-6 ST	1/2	9/16-18	1,54	0,87	1,14	.39	7/8	3-906
8-8 ZHBA	8M1SC8	810-1-8 ST	1/2	3/4-16	1,65	0,87	1,25	.44	7/8	3-908
8-12 ZHBA	8M1SC12	810-1-12 ST	1/2	1-1/16-12	1,93	0,87	1,53	.59	1-1/4	3-912
10-10 ZHBA	10M1SC10	1010-1-10 ST	5/8	7/8-14	1,78	0,87	1,38	.50	1	3-910
12-10 ZHBA	12M1SC10	10.01.1210 ST	3/4	7/8-14	1,68	0,87	1,28	.50	1-1/8	3-910
12-12 ZHBA	12M1SC12	12.01.1210 ST	3/4	1-1/16-12	1,93	0,87	1,53	.59	1-1/4	3-912
12-14 ZHBA	14M1SC14	14.01.1410 ST	7/8	1-3/16-12	1,93	0,87	1,53	.59	1-3/8	3-914
16-12 ZHBA	16M1SC12	12.01.1610 ST	1	1-1/16-12	2,12	1,05	1,63	.59	1-3/8	3-912
16-16 ZHBA	16M1SC16	16.01.1610 ST	1	1-5/16-12	2,15	1,04	1,66	.59	1-1/2	3-916
20-20 ZHBA	20M1SC20	20.01.2010 ST	1-1/4	1-5/8-12	2,59	1,52	1,82	.59	1-7/8	3-920
24-24 ZHBA	24M1SC24	24.01.2410 ST	1-1/2	1-7/8-12	3,05	1,77	1,99	.59	2-1/8	3-924
32-32 ZHBA	32M1SC32	3210-1-32 ST	2	2-1/2-12	4,00	2,47	2,53	.59	2-3/4	3-932

Размеры A и C соответствуют стандартному положению затягивания от руки.

Размеры даны только для справок и могут быть изменены.

В случае использования с портом SAE J.1926/1 возможно также использование с портом MS-16142.

Для патрубков размером 20, 24 и 32 перед сборкой требуется дополнительная смазка.

В стандартной комплектации детали поставляются вместе с уплотнительными кольцами, выполненными из нитрила. При заказе уплотнительных колец из фторуглеродных полимеров добавьте суффикс "-VO". Уплотнительные кольца других типов поставляются по отдельному заказу.

## Цветовая маркировка

Для удобства поиска в заголовках таблиц используется следующая цветовая маркировка:

**диаметр указан в дюймах**



**диаметр указан в миллиметрах**



# Трубные фитинги с торцевым уплотнением

## Коленчатый патрубок с внешней цилиндрической резьбой SAE

Для трубок с диаметром, указанным в дюймах

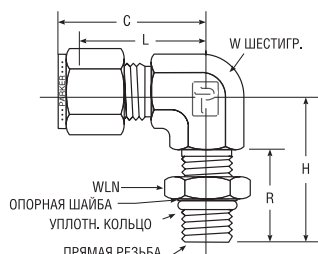
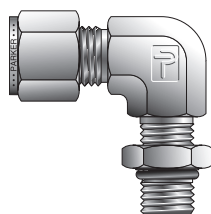

СР1™ ЗАКАЗНОЙ №	A-LOK® ЗАКАЗНОЙ №	ВЗАИМО-ЗАМЕНЯЕМЫЕ С	ДЮЙМЫ							УПЛОТНИТЕЛЬНОЕ КОЛЬЦО (ПО ЗАКАЗУ) УНИФ. ИНДЕКС №
			ВНЕШН. ДИАМ. ТРУБКИ	РАЗМЕР ЦИЛИНДРИЧЕСКОЙ РЕЗЬБЫ	С	Н	Л	R	W ШЕСТИГР.	
4-4 C5BZ	4M5SEL4	400-2-4ST	1/4	7/16-20	1,12	1,18	0,83	0,83	9/16	3-904
6-6 C5BZ	6M5SEL6	600-2-6ST	3/8	9/16-18	1,26	1,27	0,97	0,84	9/16	3-906
8-8 C5BZ	8M5SEL8	810-2-8ST	1/2	3/4-16	1,48	1,48	1,08	0,97	3/4	3-908
12-12 C5BZ	12M5SEL12	1210-2-12ST	3/4	1-1/16-12	1,63	1,92	1,23	1,28	1-1/16	3-912
16-16 C5BZ	16M5SEL16	1610-2-16ST	1	1-5/16-12	1,91	2,11	1,42	1,28	1-5/16	3-916
24-24 C5BZ	24M5SEL24	2410-2-24ST	1-1/2	1-7/8-12	3,47	2,33	2,00	1,16	1-7/8	3-924

ПРИМЕЧАНИЕ: Размер С соответствует стандартному положению затягивания от руки.

Размеры даны только для справок и могут быть изменены. Для патрубков с размером 24 перед сборкой требуется дополнительная смазка.

В стандартной комплектации детали поставляются вместе с уплотнительными кольцами, выполненными из нитрила. При заказе уплотнительных колец из фторуглеродных полимеров добавьте суффикс "-VO". Уплотнительные кольца других типов поставляются по отдельному заказу.

## Коленчатый патрубок с внешней цилиндрической резьбой BSPP (позиционируемый)

Для трубок с диаметром, указанным в дюймах

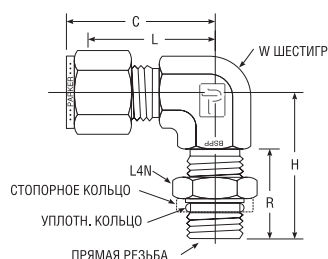
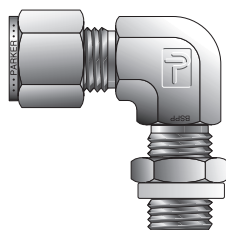

СР1™ ЗАКАЗНОЙ №	A-LOK® ЗАКАЗНОЙ №	ВЗАИМО-ЗАМЕНЯЕМЫЕ С	ДЮЙМЫ						
			ВНЕШН. ДИАМ. ТРУБКИ	РЕЗЬБА BSPP	С	Н	Л	R	W ШЕСТИГР.
4-2R CBZ	4MSEL2R	400-2-2PR	1/4	1/8-28	1,06	1,04	0,77	0,81	9/16
4-4R CBZ	4MSEL4R	400-2-4PR	1/4	1/4-19	1,14	1,27	0,85	0,83	9/16
6-4R CBZ	6MSEL4R	600-2-4PR	3/8	1/4-19	1,20	1,27	0,85	0,83	9/16
6-6R CBZ	6MSEL6R	600-2-6PR	3/8	3/8-19	1,31	1,46	1,02	0,83	3/4
8-8R CBZ	8MSEL4R	810-2-4PR	1/2	1/4-19	1,50	1,38	1,10	0,83	7/8
8-6R CBZ	8MSEL6R	810-2-6PR	1/2	3/8-19	1,50	1,46	1,10	0,85	7/8
8-8R CBZ	8MSEL8R	810-2-8PR	1/2	1/2-14	1,50	1,71	1,10	1,09	7/8
10-10R CBZ	10MSEL8R	1010-2-8PR	5/8	1/2-14	1,50	1,81	1,10	1,09	1-1/16
12-8R CBZ	12MSEL8R	1210-2-8PR	3/4	1/2-14	1,57	1,81	1,17	1,09	1-1/16
12-12R CBZ	12MSEL12R	1210-2-12PR	3/4	3/4-14	1,57	1,92	1,17	1,20	1-1/16
16-12R CBZ	16MSEL12R	1610-2-12PR	1	3/4-14	1,93	2,11	1,45	1,20	1-5/16
16-16R CBZ	16MSEL16R	1610-2-16PR	1	1-11	1,93	2,11	1,45	1,20	1-5/16

ПРИМЕЧАНИЕ: Размер С соответствует стандартному положению затягивания от руки.

Размеры даны только для справок и могут быть изменены. Соединяет трубку с диаметром в дюймах с внутренней цилиндрической резьбой согласно ISO.

В стандартной комплектации детали поставляются вместе с уплотнительными кольцами, выполненными из нитрила. При заказе уплотнительных колец из фторуглеродных полимеров добавьте суффикс "-VO". Уплотнительные кольца других типов поставляются по отдельному заказу.

## Цветовая маркировка

Для удобства поиска в заголовках таблиц используется следующая цветовая маркировка:

диаметр указан в дюймах



диаметр указан в миллиметрах



# Трубные фитинги с торцевым уплотнением

## Тройник с боковым отводом и внешней цилиндрической резьбой SAE

Для трубок с диаметром, указанным в дюймах

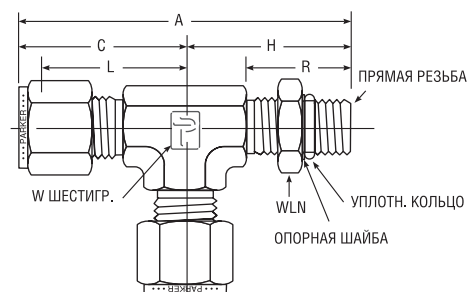
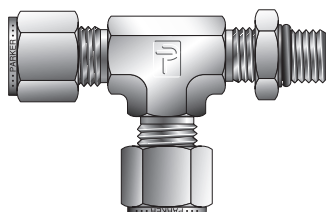

СРТ™ ЗАКАЗНОЙ №	А-ЛОК® ЗАКАЗНОЙ №	ВЗАИМО- ЗАМЕНЯЕМЫЕ С	ДЮЙМЫ								УПЛОТНИТЕЛЬНОЕ КОЛЬЦО (ПО ЗАКАЗУ) УНИФ. ИНДЕКС №
			ВНЕШН. ДИАМ. ТРУБКИ	РАЗМЕР ЦИЛИНДРИ- ЧЕСКОЙ РЕЗЬБЫ	А	С	Н	Л	В	ШЕСТИ- ГРАННИК	
4-4-4 R5BZ	4M5RT4	400-3TST	1/4	7/16-20	2,24	1,12	1,18	0,83	0,83	7/16	3-904
6-6-6 R5BZ	6M5RT6	600-3TST	3/8	9/16-18	2,53	1,26	1,27	0,97	0,84	9/16	3-906
8-8-8 R5BZ	8M5RT8	810-3TST	1/2	3/4-16	2,97	1,48	1,48	1,08	0,97	3/4	3-908
12-12-12 R5BZ	12M5RT12	1210-3TST	3/4	1-1/16-12	3,55	1,63	1,92	1,23	1,28	1-1/16	3-912
16-16-16 R5BZ	16M5RT16	1610-3TST	1	1-5/16-12	3,74	1,87	2,11	1,38	1,28	1-5/16	3-916

Размеры А и С соответствуют стандартному положению затягивания от руки.

Размеры даны только для справок и могут быть изменены. В стандартной комплектации детали поставляются вместе с уплотнительными кольцами, выполненными из нитрила. При заказе уплотнительных колец из фторуглеродных полимеров добавьте суффикс "-VO". Уплотнительные кольца других типов поставляются по отдельному заказу.

## Тройник с боковым отводом и внешней цилиндрической резьбой BSPP (позиционируемый)

Для трубок с диаметром, указанным в дюймах

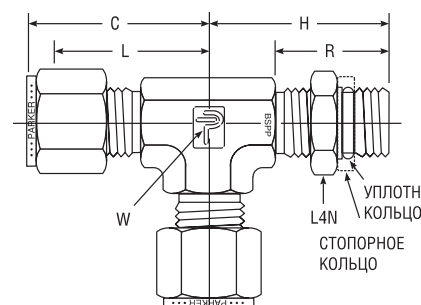
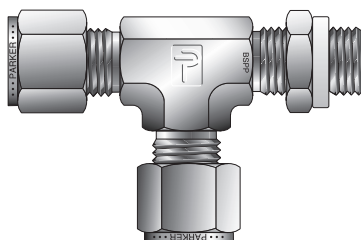

СРТ™ ЗАКАЗНОЙ №	А-ЛОК® № ДЕТАЛИ ПО КАТАЛОГУ	ВЗАИМО- ЗАМЕНЯЕМЫЕ С	ДЮЙМЫ							W ШЕСТИ- ГРАННИК
			ВНЕШН. ДИАМ. ТРУБКИ	РЕЗЬБА BSPP	С	Н	Л	В		
4-2R-4 RBZ	4MRT2R	400-3TRT	1/4	1/8-28	1,06	1,04	0,77	0,81	9/16	
4-4R-4 RBZ	4MRT4R	400-3-4TRT	1/4	1/4-19	1,14	1,27	0,85	0,83	9/16	
6-6R-6 RBZ	6MRT6R	600-3TRT	3/8	1/4-19	1,20	1,27	0,91	0,83	9/16	
8-6R-8 RBZ	8MRT8R	810-3TRT	1/2	3/8-19	1,50	1,46	1,10	0,85	7/8	
8-8R-8 RBZ	8MRT8R	810-3-8TRT	1/2	1/2-14	1,50	1,71	1,10	1,09	7/8	
10-8R-10 RBZ	10MRT8R	1010-3TRT	5/8	1/2-14	1,50	1,81	1,10	1,09	1-1/16	
12-8R-12 RBZ	12MRT8R	1210-3-8TRT	3/4	1/2-14	1,57	1,81	1,17	1,09	1-1/16	
12-12R-12 RBZ	12MRT12R	1210-3TRT	3/4	3/4-14	1,57	1,92	1,17	1,20	1-1/16	
16-16R-16 RBZ	16MRT16R	1610-3TRT	1	1-11	1,93	2,11	1,45	1,20	1-5/16	

ПРИМЕЧАНИЕ: Размер С соответствует стандартному положению затягивания от руки.

Размеры даны только для справок и могут быть изменены. В стандартной комплектации детали поставляются вместе с уплотнительными кольцами, выполненными из нитрила. При заказе уплотнительных колец из фторуглеродных полимеров добавьте суффикс "-VO". Уплотнительные кольца других типов поставляются по отдельному заказу.

# Трубные фитинги с торцевым уплотнением

**Тройник с внешней цилиндрической резьбой SAE**  
Для труб с диаметром, указанным в дюймах

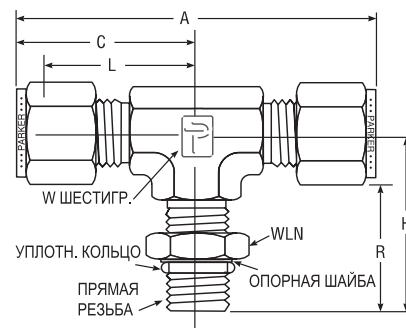
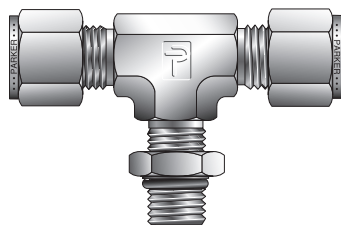

СПИ™ № ДЕТАЛИ ПО КАТАЛОГУ	A-LOK® № ДЕТАЛИ ПО КАТАЛОГУ	ВЗАИМО- ЗАМЕНЯЕМЫЕ С	ДЮЙМЫ									УПЛОТНИТЕЛЬНОЕ КОЛЬЦО (ПО ЗАКАЗУ) УНИФ. ИНДЕКС №
			ВНЕШН. ДИАМ. ТРУБКИ	РАЗМЕР ЦИЛИНДРИЧЕСКОЙ РЕЗЬБЫ	A	C	H	L	R	W ШЕСТИ- ГРАННИК		
4-4-4 S5BZ	4M5BT4	400-3TTS	1/4	7/16-20	2,24	1,19	1,19	0,81	0,81	7/16	3-904	
6-6-6 S5BZ	6M5BT6	600-3TTS	3/8	9/16-18	2,52	1,26	1,27	0,97	0,84	9/16	3-906	
8-8-8 S5BZ	8M5BT8	810-3TTS	1/2	3/4-16	2,96	1,48	1,48	1,08	0,97	3/4	3-908	
12-12-12 S5BZ	12M5BT12	1210-3TTS	3/4	1-1/16-12	3,26	1,63	1,92	1,23	1,28	1-1/16	3-912	
16-16-16 S5BZ	16M5BT16	1610-3TTS	1	1-5/16-12	3,74	1,87	2,11	1,38	1,28	1-5/16	3-916	

Размеры A и C соответствуют стандартному положению затягивания от руки.

Размеры даются только для справок и могут быть изменены. В стандартной комплектации детали поставляются вместе с уплотнительными кольцами, выполненными из нитрила. При заказе уплотнительных колец из фторуглеродных полимеров добавьте суффикс "-VO". Уплотнительные кольца других типов поставляются по отдельному заказу.

**Тройник с внешней цилиндрической резьбой BSP**  
Для труб с диаметром, указанным в дюймах

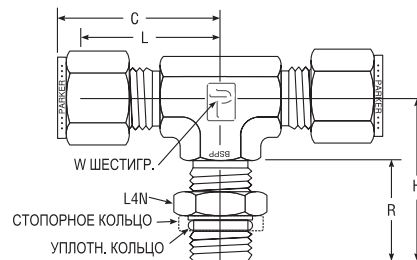
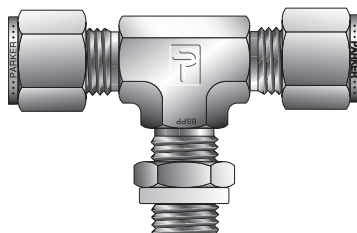

СПИ™ № ДЕТАЛИ ПО КАТАЛОГУ	A-LOK® № ДЕТАЛИ ПО КАТАЛОГУ	ВЗАИМО- ЗАМЕНЯЕМЫЕ С	ДЮЙМЫ							W ШЕСТИ- ГРАННИК
			ВНЕШН. ДИАМ. ТРУБКИ	РЕЗЬБА BSP	C	H	L	R		
4-4-2R SBZ	4MBT2R	400-3TTR	1/4	1/8-28	1,06	1,25	0,77	0,81	9/16	
4-4-4R SBZ	4MBT4R	400-3-4TTR	1/4	1/4-19	1,14	1,27	0,85	0,83	9/16	
6-6-4R SBZ	6MBT4R	600-3TTR	3/8	1/4-19	1,20	1,27	0,91	0,83	9/16	
8-8-6R SBZ	8MBT6R	810-3TTR	1/2	3/8-19	1,50	1,36	1,10	0,85	7/8	
8-8-8R SBZ	8MBT8R	810-3-8TTR	1/2	1/2-14	1,50	1,71	1,10	1,09	7/8	
10-10-8R SBZ	10MBT8R	1010-3TTR	5/8	1/2-14	1,50	1,81	1,10	1,09	1-1/16	
12-12-8R SBZ	12MBT8R	1210-3-8TTR	3/4	1/2-14	1,57	1,81	1,17	1,09	1-1/16	
12-12-12R SBZ	12MBT12R	1210-3-TTR	3/4	3/4-14	1,57	1,92	1,17	1,20	1-1/16	
16-16-16R SBZ	16MBT16R	1610-3TTR	1	1-11	1,94	2,11	1,45	1,20	1-5/16	

ПРИМЕЧАНИЕ: Размер C соответствует стандартному положению затягивания от руки. Размеры A и C соответствуют стандартному положению затягивания от руки.

Размеры даются только для справок и могут быть изменены. Соединяет трубку с диаметром в дюймах с внутренней цилиндрической резьбой согласно ISO.

В стандартной комплектации детали поставляются вместе с уплотнительными кольцами, выполненными из нитрила. При заказе уплотнительных колец из фторуглеродных полимеров добавьте суффикс "-VO". Уплотнительные кольца других типов поставляются по отдельному заказу.

## Цветовая маркировка

Для удобства поиска в заголовках таблиц используется следующая цветовая маркировка:

диаметр указан в дюймах



диаметр указан в миллиметрах



Обжимные инструментальные фитинги с одним и двумя обжимными кольцами

# Трубные фитинги с торцевым уплотнением

## Удлиненный соединитель с внешней цилиндрической резьбой SAE/MS

Для трубок с диаметром, указанным в дюймах

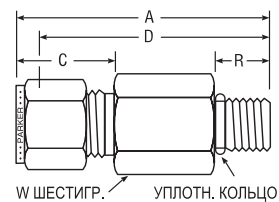
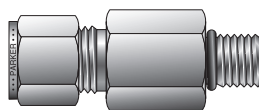

Обжимные инструментальные фитинги с одним и двумя обжимными кольцами

СРГ™ № ДЕТАЛИ ПО КАТАЛОГУ	A-LOK® ЗАКАЗНОЙ №	ВЗАИМО- ЗАМЕНЯЕМЫЕ С	ДЮЙМЫ								УПЛОТНИТЕЛЬНОЕ КОЛЬЦО (СТАНД.) УНИФ. РАЗМЕР №
			ВНЕШНИЙ ДИАМЕТР ТРУБКИ T	РАЗМЕР РЕЗЬБЫ S-SAE/MS	A	R	C	D	E МИН. ОТВЕРСТИЕ	W ШЕСТИ- ГРАННИК	
4-4 ZH3BA	4-4 ZH3LA	400-1L-4ST	1/4	7/16-20	2,26	.36	0,70	1,97	.19	9/16	-904
6-6 ZH3BA	6-6 ZH3LA	600-1L-6ST	3/8	9/16-18	2,48	.39	0,76	2,19	.28	11/16	-906
8-8 ZH3BA	8-8 ZH3LA	810-1L-8ST	1/2	3/4-16	3,01	.44	0,86	2,58	.41	7/8	-908
12-12 ZH3BA	12-12 ZH3LA	1210-1L-12ST	3/4	1-1/16-12	3,88	.59	0,86	3,48	.62	1-1/4	-912
16-16 ZH3BA	16-16 ZH3LA	1610-1L-16ST	1	1-5/16-12	4,34	.59	1,04	3,86	.88	1-1/2	-916

Размеры A и C соответствуют стандартному положению затягивания от руки.

Размеры даются только для справок и могут быть изменены. В стандартной комплектации детали поставляются вместе с уплотнительными кольцами, выполненными из нитрила. При заказе уплотнительных колец из фторуглеродных полимеров добавьте суффикс "-VO". Уплотнительные кольца других типов поставляются по отдельному заказу.

## Позиционируемый коленчатый патрубок (45°) с внешней резьбой

Для трубок с диаметром, указанным в дюймах

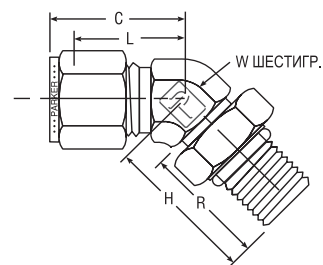
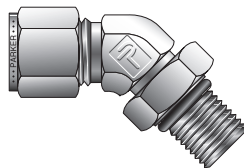

СРГ™ № ДЕТАЛИ ПО КАТАЛОГУ	A-LOK® ЗАКАЗНОЙ №	ВЗАИМО- ЗАМЕНЯЕМЫЕ С	ДЮЙМЫ							УПЛОТНИТЕЛЬНОЕ КОЛЬЦО УНИФ. ИНДЕКС №
			ВНЕШН. ДИАМ. ТРУБКИ С ЦИЛИНДРИЧЕСКОЙ РЕЗЬБОЙ	РАЗМЕР РЕЗЬБЫ	C	H	L	R	W ШЕСТИ- ГРАННИК	
4-4 V5BZ	4M5VEL4	400-5-4ST	1/4	7/16-20	0,93	1,02	0,65	0,75	7/16	3-904
6-6 V5BZ	6M5VEL6	600-5-6ST	3/8	9/16-18	1,01	1,27	0,72	0,77	9/16	3-906
8-8 V5BZ	8M5VEL8	810-5-8ST	1/2	3/4-16	1,15	1,48	0,75	0,88	3/4	3-908
12-12 V5BZ	12M5VEL12	1210-5-12ST	3/4	1-1/16-12	1,63	1,92	1,23	1,16	1-1/16	3-912
16-16 V5BZ	16M5VEL16	1610-5-16ST	1	1-5/16-12	1,87	2,11	1,39	1,16	1-5/16	3-916

ПРИМЕЧАНИЕ: Размер C соответствует стандартному положению затягивания от руки.

Размеры даются только для справок и могут быть изменены. Подсоединяется под прилив с цилиндрической резьбой SAE J1926 и прилив MS16142.

В стандартной комплектации детали поставляются вместе с уплотнительными кольцами, выполненными из нитрила. При заказе уплотнительных колец из фторуглеродных полимеров добавьте суффикс "-VO". Уплотнительные кольца других типов поставляются по отдельному заказу.

# Трубные фитинги с торцевым уплотнением

## Соединительный патрубок с внешней цилиндрической резьбой и уплотнительным кольцом

Для труб с диаметром, указанным в дюймах

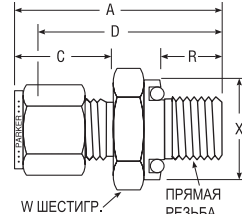
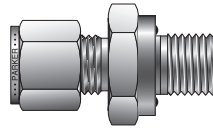

СПР™ ЗАКАЗНОЙ №	A-LOK® ЗАКАЗНОЙ №	ВЗАИМО-ЗАМЕНЯЕМЫЕ С	ДЮЙМЫ								УПЛОТНИТЕЛЬНОЕ КОЛЬЦО (ПО ЗАКАЗУ) УНИФ. ИНДЕКС №
			ВНЕШН. ДИАМ. ТРУБКИ	РАЗМЕР ЦИЛИНДРИЧЕСКОЙ РЕЗЬБЫ	A	C	D	R	X ДИАМ.	W ШЕСТИ-ГРАННИК	
1-2 ZHBA5	1M2SC2	100-1-OR	1/16	5/16-24	1,06	0,43	0,91	.34	.55	9/16	2-011
2-2 ZHBA5	2M2SC2	200-1-OR	1/8	5/16-24	1,29	0,60	1,03	.34	.55	9/16	2-011
3-3 ZHBA5	3M2SC3	300-1-OR	3/16	3/8-24	1,35	0,64	1,09	.38	.62	5/8	2-012
4-4 ZHBA5	4M2SC4	400-1-OR	1/4	7/16-20	1,51	0,70	1,22	.41	.74	3/4	2-111
5-5 ZHBA5	5M2SC5	500-1-OR	5/16	1/2-20	1,61	0,73	1,31	.44	.86	7/8	2-112
6-6 ZHBA5	6M2SC6	600-1-OR	3/8	9/16-18	1,67	0,76	1,38	.44	.93	15/16	2-113
8-8 ZHBA5	8M2SC8	810-1-OR	1/2	3/4-16	1,81	0,87	1,41	.47	1,12	1-1/8	2-116
10-10 ZHBA5	10M2SC10	1010-1-OR	5/8	7/8-14	1,90	0,87	1,50	.47	1,30	1-3/8	2-212
12-12 ZHBA5	12M2SC12	1210-1-OR	3/4	1-1/16-12	2,06	0,87	1,66	.56	1,49	1-1/2	2-215
14-12 ZHBA5	14M2SC12	1410-1-OR	7/8	1-1/16-12	2,06	0,87	1,66	.56	1,49	1-1/2	2-215
16-16 ZHBA5	16M2SC16	1610-1-OR	1	1-5/16-12	2,30	1,05	1,81	.56	1,74	1-3/4	2-219

Размеры A и C соответствуют стандартному положению затягивания от руки.

Размеры даны только для справок и могут быть изменены. В стандартной комплектации детали поставляются вместе с уплотнительными кольцами, выполненными из нитрила. При заказе уплотнительных колец из фторуглеродных полимеров добавьте суффикс "-VO". Уплотнительные кольца других типов поставляются по отдельному заказу.

## Соединитель с внешней трубной резьбой и уплотнительным кольцом

Для труб с диаметром, указанным в дюймах

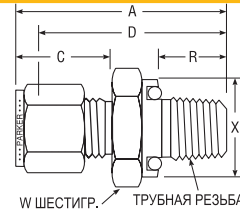
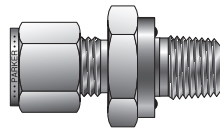

СПР™ ЗАКАЗНОЙ №	A-LOK® ЗАКАЗНОЙ №	ВЗАИМО-ЗАМЕНЯЕМЫЕ С	ДЮЙМЫ								УПЛОТНИТЕЛЬНОЕ КОЛЬЦО (ПО ЗАКАЗУ) УНИФ. ИНДЕКС №
			ВНЕШН. ДИАМ. ТРУБКИ	ПАТРУБОК С РЕЗЬБОЙ НРТ РАЗМЕР	A	C	D	R	X ДИАМ.	W ШЕСТИ-ГРАННИК	
1-2 ZHBF5	1M3SC2	100-1-2-OR	1/16	1/8	1,12	0,43	0,97	.28	.74	3/4	2-111
2-2 ZHBF5	2M3SC2	200-1-2-OR	1/8	1/8	1,29	0,60	1,03	.28	.74	3/4	2-111
2-4 ZHBF5	2M3SC4	200-1-4-OR	1/8	1/4	1,43	0,60	1,17	.38	.93	15/16	2-113
3-2 ZHBF5	3M3SC2	300-1-2-OR	3/16	1/8	1,32	0,64	1,06	.28	.74	3/4	2-111
3-4 ZHBF5	3M3SC4	300-1-4-OR	3/16	1/4	1,46	0,64	1,20	.38	.93	15/16	2-113
4-2 ZHBF5	4M3SC2	400-1-2-OR	1/4	1/8	1,38	0,70	1,09	.28	.74	3/4	2-111
4-4 ZHBF5	4M3SC4	400-1-4-OR	1/4	1/4	1,51	0,70	1,22	.38	.93	15/16	2-113
4-6 ZHBF5	4M3SC6	400-1-6-OR	1/4	3/8	1,57	0,70	1,28	.41	1,12	1-1/8	2-116
5-2 ZHBF5	5M3SC2	500-1-2-OR	5/16	1/8	1,43	0,73	1,13	.28	.74	3/4	2-111
5-4 ZHBF5	5M3SC4	500-1-4-OR	5/16	1/4	1,46	0,73	1,25	.38	.93	15/16	2-113
6-2 ZHBF5	6M3SC2	600-1-2-OR	3/8	1/8	1,45	0,76	1,16	.28	.74	3/4	2-111
6-4 ZHBF5	6M3SC4	600-1-4-OR	3/8	1/4	1,57	0,76	1,28	.38	.93	15/16	2-113
6-6 ZHBF5	6M3SC6	600-1-6-OR	3/8	3/8	1,63	0,76	1,34	.41	1,12	1-1/8	2-116
6-8 ZHBF5	6M3SC8	600-1-8-OR	3/8	1/2	1,85	0,76	1,56	.53	1,30	1-3/8	2-212
8-4 ZHBF5	8M3SC4	810-1-4-OR	1/2	1/4	1,68	0,87	1,28	.38	.93	15/16	2-113
8-6 ZHBF5	8M3SC6	810-1-6-OR	1/2	3/8	1,76	0,87	1,36	.41	1,12	1-1/8	2-116
8-8 ZHBF5	8M3SC8	810-1-8-OR	1/2	1/2	1,98	0,87	1,58	.53	1,30	1-3/8	2-212
10-8 ZHBF5	10M3SC8	1010-1-8-OR	5/8	1/2	1,96	0,87	1,56	.53	1,30	1-3/8	2-212
10-12 ZHBF5	10M3SC12	1010-1-8-OR	5/8	3/4	2,06	0,87	1,66	.56	1,49	1-1/2	2-215
12-8 ZHBF5	12M3SC8	1210-1-8-OR	3/4	1/2	1,98	0,87	1,58	.53	1,30	1-3/8	2-212
12-12 ZHBF5	12M3SC12	1210-1-12-OR	3/4	3/4	2,06	0,87	1,66	.56	1,49	1-1/2	2-215
16-12 ZHBF5	16M3SC12	1610-1-12-OR	1	3/4	2,24	1,05	1,75	.56	1,49	1-1/2	2-215
16-16 ZHBF5	16M3SC16	1610-1-16-OR	1	1	2,40	1,05	1,91	.66	1,74	1-3/4	2-219

Размеры A и C соответствуют стандартному положению затягивания от руки.

Размеры даны только для справок и могут быть изменены. В стандартной комплектации детали поставляются вместе с уплотнительными кольцами, выполненными из нитрила. При заказе уплотнительных колец из фторуглеродных полимеров добавьте суффикс "-VO". Уплотнительные кольца других типов поставляются по отдельному заказу.

# Трубные фитинги с торцевым уплотнением

**Концевой переходник с цилиндрической резьбой и уплотнительным кольцом**  
 Для трубок с диаметром, указанным в дюймах

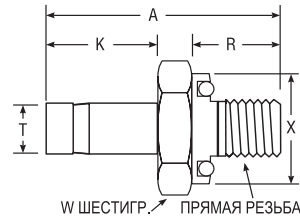
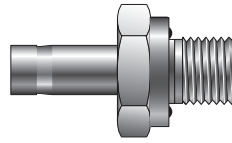

Обжимные инструментальные фитинги с одним и двумя обжимными кольцами

СР1™ № ДЕТАЛИ ПО КАТАЛОГУ	A-LOK® ЗАКАЗНОЙ №	ВЗАИМО- ЗАМЕНЯЕМЫЕ С	ДЮЙМЫ						УПЛОТНИТЕЛЬНОЕ КОЛЬЦО (ПО ЗАКАЗУ) УНИФ. ИНДЕКС №	
			ВНЕШНИЙ ДИАМЕТР ТРУБКИ Т	ПАТРУБОК С РЕЗЬБОЙ NPT	A	K	R	X ДИАМ.		W ШЕСТИ- ГРАННИК
2-2 T2HOA5	2M2TU2	2-TA-OR-ST	1/8	5/16-24	1,22	0,53	.34	0,55	9/16	2-011
3-3 T2HOA5	3M2TU3	3-TA-OR-ST	3/16	3/8-24	1,38	0,56	.38	0,62	5/8	2-012
4-4 T2HOA5	4M2TU4	4-TA-OR-ST	1/4	7/16-20	1,55	0,63	.41	0,74	3/4	2-111
5-5 T2HOA5	5M2TU5	5-TA-OR-ST	5/16	1/2-20	1,64	0,66	.44	0,86	7/8	2-112
6-6 T2HOA5	6M2TU6	6-TA-OR-ST	3/8	9/16-18	1,70	0,69	.47	0,93	15/16	2-113
8-8 T2HOA5	8M2TU8	8-TA-OR-ST	1/2	3/4-16	1,95	0,91	.47	1,12	1-1/8	2-116
10-10 T2HOA5	10M2TU10	10-TA-OR-ST	5/8	7/8-14	2,12	0,97	.47	1,30	1-3/8	2-212
12-12 T2HOA5	12M2TU12	12-TA-OR-ST	3/4	1-1/16-12	2,16	0,97	.56	1,49	1-1/2	2-215
16-16 T2HOA5	16M2TU16	16-TA-OR-ST	1	1-5/16-12	2,47	1,22	.56	1,74	1-3/4	2-219

ПРИМЕЧАНИЕ: Добавьте – Z6 в том случае, если на обрезанном конце патрубка смонтированы гайки и уплотнительные кольца.  
 Размеры даны только для справок и могут быть изменены. В стандартной комплектации детали поставляются вместе с уплотнительными кольцами, выполненными из нитрила.  
 При заказе уплотнительных колец из фторуглеродных полимеров добавьте суффикс "-VO". Уплотнительные кольца других типов поставляются по отдельному заказу.

**Концевой переходник с трубной резьбой и уплотнительным кольцом**  
 Для трубок с диаметром, указанным в дюймах

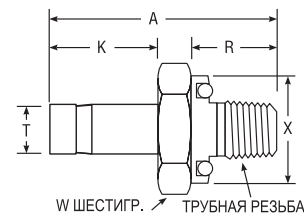
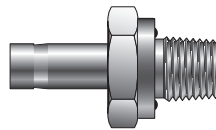

СР1™ № ДЕТАЛИ ПО КАТАЛОГУ	A-LOK® № ДЕТАЛИ ПО КАТАЛОГУ	ВЗАИМО- ЗАМЕНЯЕМЫЕ С	ДЮЙМЫ						УПЛОТНИТЕЛЬНОЕ КОЛЬЦО (ПО ЗАКАЗУ) УНИФ. ИНДЕКС №	
			ВНЕШНИЙ ДИАМЕТР ТРУБКИ Т	ПАТРУБОК С РЕЗЬБОЙ NPT	A	K	R	X ДИАМ.		W ШЕСТИ- ГРАННИК
1-2 T2HOF5	1M3TU2	1-TA-1-20R	1/16	1/8	1,03	0,34	.28	0,74	3/4	2-111
4-2 T2HOF5	4M3TU2	4-TA-1-20R	1/4	1/8	1,31	0,63	.28	0,74	3/4	2-111
4-4 T2HOF5	4M3TU4	4-TA-1-40R	1/4	1/4	1,44	0,63	.38	0,93	15/16	2-113
4-6 T2HOF5	4M3TU6	4-TA-1-60R	1/4	3/8	1,50	0,63	.41	1,12	1-1/8	2-116
5-2 T2HOF5	5M3TU2	5-TA-1-20R	5/16	1/8	1,34	0,66	.28	0,74	3/4	2-111
5-4 T2HOF5	5M3TU4	5-TA-1-40R	5/16	1/4	1,47	0,66	.38	0,93	15/16	2-113
6-2 T2HOF5	6M3TU2	6-TA-1-20R	3/8	1/8	1,38	0,69	.28	0,74	3/4	2-111
6-4 T2HOF5	6M3TU4	6-TA-1-40R	3/8	1/4	1,50	0,69	.38	0,93	15/16	2-113
6-6 T2HOF5	6M3TU6	6-TA-1-60R	3/8	3/8	1,59	0,69	.41	1,12	1-1/8	2-116
8-6 T2HOF5	8M3TU6	8-TA-1-60R	1/2	3/8	1,78	0,91	.41	1,12	1-1/8	2-116
10-8 T2HOF5	10M3TU8	10-TA-1-80R	5/8	1/2	2,14	0,97	.53	1,30	1-3/8	2-212
12-12 T2HOF5	12M3TU12	12-TA-1-120R	3/4	3/4	2,16	0,97	.56	1,49	1-1/2	2-215
16-16 T2HOF5	16M3TU16	16-TA-1-160R	1	1	2,56	1,22	.66	1,65	1-3/4	2-219

ПРИМЕЧАНИЕ: Добавьте – Z6 в том случае, если на обрезанном конце патрубка смонтированы гайки и уплотнительные кольца.  
 Размеры даны только для справок и могут быть изменены. В стандартной комплектации детали поставляются вместе с уплотнительными кольцами, выполненными из нитрила.  
 При заказе уплотнительных колец из фторуглеродных полимеров добавьте суффикс "-VO". Уплотнительные кольца других типов поставляются по отдельному заказу.

## Цветовая маркировка

Для удобства поиска в заголовках таблиц используется следующая цветовая маркировка:

диаметр указан в дюймах



диаметр указан в





# Трубные фитинги с торцевым уплотнением

**Переходник с нормальной трубной резьбой и цилиндрической резьбой SAE**  
 Для труб с диаметром, указанным в дюймах

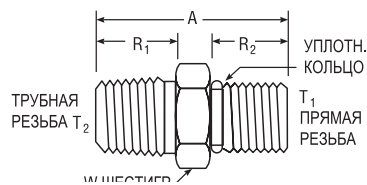
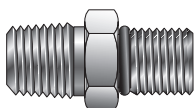

СР1™ ЗАКАЗНОЙ №	A-LOK® ЗАКАЗНОЙ №	ВЗАИМО-ЗАМЕНЯЕМЫЕ С	ДЮЙМЫ						УПЛОТНИТЕЛЬНОЕ КОЛЬЦО (СТАНД. КОМПЛ.) УНИФ. ИНДЕКС №
			T <sub>2</sub> ПАТРУБОК С НОРМ. ТРУБН. РЕЗЬБОЙ	T <sub>1</sub> ЦИЛИНДРИЧЕСКАЯ РЕЗЬБА SAE	A	R1	R2	W ШЕСТИ-ГРАННИК	
4-4 FHOA	4-4 FHOA	4-SAE-1-4	1/4-18	7/16-20	1,20	.56	.36	9/16	3-904
6-6 FHOA	6-6 FHOA	6-SAE-1-6	3/8-18	9/16-18	1,26	.56	.39	11/16	3-906
8-8 FHOA	8-8 FHOA	8-SAE-1-8	1/2-14	3/4-16	1,53	.75	.44	7/8	3-908
12-12 FHOA	12-12 FHOA	12-SAE-1-12	3/4-14	1-1/16-12	1,75	.75	.59	1-1/4	3-912
16-16 FHOA	16-16 FHOA	16-SAE-1-16	1-11-1/2	1-5/16-12	2,00	.94	.59	1-1/2	3-916

Размеры A и C соответствуют стандартному положению затягивания от руки.  
 Размеры даются только для справок и могут быть изменены.  
 В случае использования с портом SAE J.1926/1 возможно также использование с портом MS-16142.  
 В стандартной комплектации детали поставляются вместе с уплотнительными кольцами, выполненными из нитрила.  
 При заказе уплотнительных колец из фторуглеродных полимеров добавьте суффикс "-VO".  
 Уплотнительные кольца других типов поставляются по отдельному заказу.

**Переходник под перемычку**  
 Для труб с диаметром, указанным в дюймах

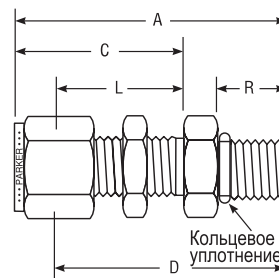
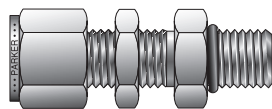

СР1™ ЗАКАЗНОЙ №	A-LOK® ЗАКАЗНОЙ №	ВЗАИМО-ЗАМЕНЯЕМЫЕ С	ДЮЙМЫ									
			ВНЕШН. ДИАМ. ТРУБКИ	РАЗМЕР ЦИЛИНДРИЧЕСКОЙ РЕЗЬБЫ	A	C	D	R	L	W ШЕСТИ-ГРАННИК	РАЗМЕР СВЕРЛА ДЛЯ ОТВ. В ПЕРЕ-МЫЧКЕ	МАКС. ТОЛЩИНА ПЕРЕ-МЫЧКИ
4-6 AN2BZ	4-6 AN2LZ	400-11-6ST	1/4	9/16-18	1,74	1,17	1,45	.39	.88	3/4	37/64	9/16
6-6 AN2BZ	6-6 AN2LZ	600-11-6ST	3/8	9/16-18	1,81	1,24	1,52	.39	.94	3/4	37/64	9/16

Размеры A и C соответствуют стандартному положению затягивания от руки.  
 Размеры даются только для справок и могут быть изменены. В случае использования с портом SAE J.1926/1 возможно также использование с портом MS-16142.  
 В стандартной комплектации детали поставляются вместе с уплотнительными кольцами, выполненными из нитрила.  
 При заказе уплотнительных колец из фторуглеродных полимеров добавьте суффикс "-VO".  
 Уплотнительные кольца других типов поставляются по отдельному заказу.

## Цветовая маркировка

Для удобства поиска в заголовках таблиц используется следующая цветовая маркировка:

диаметр указан в дюймах



диаметр указан в миллиметрах



Обжимные инструментальные фитинги с одним и двумя обжимными кольцами

# Приварные трубные фитинги

## Общие положения

Сварной шов, применяемый при соединении трубки и трубного фитинга, привариваемого в раструб, можно отнести к одному из видов "Т"-образных сварных соединений. Корневой участок (т.е. область пересечения наружной поверхности патрубка и кольцевой торцевой области фитинга) должен быть включен в зону сварки.

Для того чтобы гарантированно обеспечить попадание упомянутого корневого участка в зону сварки, сварочные операции должны выполняться, как правило, очень аккуратно. При неполном проплавлении шва в соединении возникают два участка концентрации напряжений, что может значительно снизить прочность сварного шва. При подаче чрезмерной нагрузки эти участки концентрации напряжений могут стать причиной образования трещин, которые могут выйти наружу через сварной шов или трубку в зависимости от направления, в котором действует наибольшая нагрузка.

Часто для достижения полной проварки корня шва при сварке деталей из нержавеющей стали методом TIG (дуговая сварка вольфрамовым электродом в среде инертного газа) сначала делается проход с наплавлением валика, вслед за которым выполняется окончательный проход с использованием присадочного прутка для получения требуемого размера углового шва.

## Сборка

В соответствии со стандартной процедурой, принятой для сварки фитингов в раструб, необходимо, чтобы конец трубки был вставлен в раструб до упора. Затем трубка отводится назад приблизительно на 1/16 дюйма, после чего выполняется сварка.

Если трубка не отводится назад и приваривается, упираясь в плоский торец, то силы сжатия, возникающие в угловом сварном шве и раструбе фитинга, могут объединиться, создавая статические напряжения в сварном шве. При колебаниях температуры фитинг и участок трубки, находящийся внутри фитинга, могут испытывать нагрев или охлаждение с разными скоростями, что также способствует повышению уровня напряжений в сварном шве.

## Сварка прихваточным швом

Если подлежащее сварке соединение необходимо "прихватить" перед выполнением основной сварочной операции, рекомендуется, чтобы толщина прихваточного шва была минимальной.

Чрезмерное наплавление "прихваточного" шва может привести к получению прерывистого наплавленного валика при окончательной сварке, а также к возникновению участков с концентрацией напряжений или к недостаточному провару.

## Применение газа, защищающего обратную сторону сварного шва

Газ, защищающий обратную сторону сварного шва, представляет собой инертный газ, которым заполняются внутренние полости фитингов и трубок в процессе сварки. Он выполняет ту же роль для внутренних областей, что и защитный газ, используемый при сварке методом TIG (дуговая сварка вольфрамовым электродом в среде инертного газа) или MIG (дуговая сварка металлическим электродом в среде инертного газа). Снижая внутреннее содержание кислорода до практически предельно низкого уровня, этот газ служит также для регулирования сжигания загрязняющих веществ, которые могли бы отрицательно повлиять на качество сварного соединения.

В тех случаях, когда газ, защищающий обратную сторону сварного шва, не применяется и достигается почти 100% проплавление сварного шва, на внутренней стенке трубки возможно образование участков вспучивания металла. Это будет приводить к возникновению окалины, которая в последующем может оторваться от стенки. Поэтому применение газа, защищающего обратную сторону сварного шва, становится необходимым, если толщина стенки трубки составляет 0,050 и менее или, если толщина стенки такова, что при выбранном методе сварки могут иметь место прожоги.

В большинстве случаев газом, защищающим обратную сторону сварного шва, является аргон или гелий, который подается в систему через регулятор. При достаточно малом расходе подача газа должна быть достаточной для продувки системы. Сварные швы следует выполнять последовательно в направлении вниз по потоку, считая от патрубка подачи газа.

Отметим, что всю систему необходимо продуть во избежание проникновения воздуха в систему через какие-либо отверстия.

Использование газа, защищающего обратную сторону сварного шва, хотя часто и не является обязательным, будет способствовать получению более высокого качества сварных соединений. Это достигается за счет исключения воздействия загрязняющих побочных продуктов сгорания, а также вследствие того, что сварные швы выполняются и охлаждаются в защитной атмосфере, что предотвращает образование окалины или вспучивание металла.

## Способы сварки Нержавеющие стали серии 300

Для сварки этих сталей могут применяться такие методы, как TIG, MIG или электродуговая сварка штучными электродами.

Сварка методом TIG рекомендуется как наилучший способ сварки для систем типа "Weld-lok®", поскольку при этом способе оператор получает наилучшие возможности регулирования глубины прогрева и осаждения присадочного материала.

Во многих случаях применять дуговую сварку штучными электродами не рекомендуется, поскольку при данном способе велика вероятность чрезмерного прожога шва и неправильной проварки корня шва. Во всех случаях при использовании сварки штучными электродами рекомендуется применять газ, защищающий обратную сторону шва.

Сварка методом MIG позволяет получить такие же характеристики, как и в случае электродуговой сварки штучными электродами, но с более быстрым осаждением присадочного металла. Поскольку данный процесс является более "горячим" по сравнению со сваркой штучными электродами, в обязательном порядке необходимо использовать газ, защищающий обратную сторону сварного шва. Следует отметить, что при сварке фитингов сравнительно малых размеров, которыми обеспечивается линии "Weld-lok®", экономия за счет скорости осаждения присадочного материала не является определяющим фактором, и поэтому метод MIG в большинстве случаев не применяется.

## Стальные фитинги C1018

Могут быть приварены с использованием методов TIG, MIG, дуговой сварки штучными электродами и ацетилено-кислородной сварки. Поскольку образование окалины остается серьезной проблемой, рекомендуется по-прежнему использовать газ, защищающий обратную сторону шва.

## Реакция выпадения карбидов

При нагреве нестабилизированных нержавеющей сталей в процессе сварки до температур 800°–1500°F хром, содержащийся в стали, вступает в реакцию с углеродом, образуя карбиды хрома, которые накапливаются вдоль границ зерен металла (реакция выпадения карбидов). В результате в этих зонах снижается содержание расплавленного хрома и, соответственно, коррозионная стойкость, что делает такие зоны уязвимыми по отношению к межкристаллитной коррозии. Выпадение карбидов сокращается, если содержание углерода в материале поддерживается на очень низком уровне. При этом ограничивается количество углерода, который может вступить в реакцию с хромом. Поэтому для данной цели часто применяются нержавеющие стали серии "L" (со сверхнизким содержанием углерода), хотя при их использовании нормативное напряжение системы снижается приблизительно на 15%. Фирменные фитинги "Weld-lok®" корпорации Parker изготавливаются из отобранных образцов нержавеющей стали серии 316, содержание углерода в которых находится в диапазоне низких значений от 0,04 до 0,07 процента. Такой подход позволяет получить сварные фитинги с высокой коррозионной стойкостью и высоким показателем прочности.

Все фирменные фитинги "Weld-lok®" корпорации Parker, изготовленные из нержавеющей стали, поставляются обработанными специальным раствором, что позволяет подвергнуть фитинги контрольным тестам ASTM-A-262 с целью проверки их восприимчивости в отношении межкристаллитной коррозии.

## Полярность электродуговой сварки

При сварке фитингов типа "Weld-lok®" наилучшие результаты достигаются при следующих значениях полярности электродуговой сварки:

(TIG) – Постоянный ток, прямая полярность.

(MIG) – Постоянный ток, обратная полярность.

(STICK) – Полярность выбирается в зависимости от типа используемого сварочного электрода.

# Приварные трубные фитинги

## Коленчатый патрубок под сварку внахлест

Для труб с диаметром, указанным в дюймах

- для соединения фитингов CR1™/A-LOK® с помощью сварки внахлест

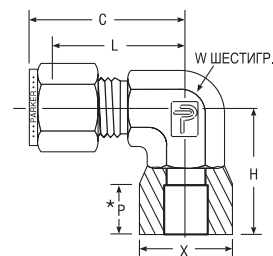
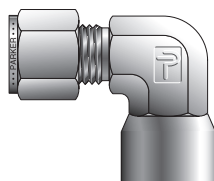

CR1™ ЗАКАЗНОЙ №	A-LOK® ЗАКАЗНОЙ №	ВЗАИМО-ЗАМЕНЯЕМЫЕ С	ДЮЙМЫ						
			ВНЕШН. ДИАМ. ТРУБКИ	С	L	H	P*	X	W ШЕСТИ-ГРАННИК
2-2 ZEBW	2-2 ZELW	200-9-2 W	1/8	0,92	0,66	0,63	.16	.38	5/16
3-3 ZEBW	3-3 ZELW	300-9-3 W	3/16	0,98	0,72	0,69	.20	.44	7/16
4-4 ZEBW	4-4 ZELW	400-9-4 W	1/4	1,06	0,78	0,84	.25	.50	9/16
6-6 ZEBW	6-6 ZELW	600-9-6 W	3/8	1,31	1,02	1,08	.34	.63	3/4
8-8 ZEBW	8-8 ZELW	810-9-8 W	1/2	1,42	1,02	1,14	.41	.76	3/4
10-10 ZEBW	10-10 ZELW	1010-9-10 W	5/8	1,57	1,17	1,35	.49	.94	1-1/16
12-12 ZEBW	12-12 ZELW	12.09.1210 W	3/4	1,57	1,17	1,39	.50	1,09	1-1/16
16-16 ZEBW	16-16 ZELW	16.09.1610 W	1	1,93	1,65	1,84	.56	1,38	1-5/8

ПРИМЕЧАНИЕ: Размер С соответствует стандартному положению затягивания от руки. Размеры даны только для справок и могут быть изменены. \*Глубина раструба

## Коленчатый патрубок под сварку встык

Для труб с диаметром, указанным в дюймах

- Для соединения фитингов CR1™/A-LOK® с трубками сваркой встык

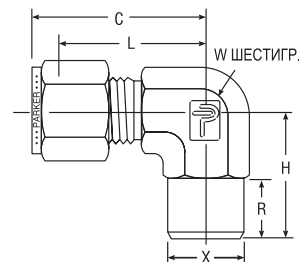
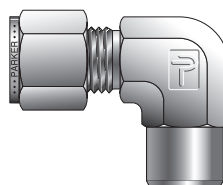

CR1™ № ДЕТАЛИ ПО КАТАЛОГУ	A-LOK® № ДЕТАЛИ ПО КАТАЛОГУ	ВЗАИМО-ЗАМЕНЯЕМЫЕ С	ДЮЙМЫ							
			ВНЕШН. ДИАМ. ТРУБКИ	РАЗМЕР ПАТРУБКА, ПОД СВАРКУ ВСТЫК	С	H	L	R	X СТЫКОВОЙ СВАРНОЙ ШОВ НАРУЖНЫЙ ДИАМЕТР	W ШЕСТИ-ГРАННИК
2-1/8 ZEBW2	2-1/8 ZELW2	200-2-2 W	1/8	1/8	0,93	0,70	0,67	.38	.405	7/16
3-1/8 ZEBW2	3-1/8 ZELW2	300-2-2 W	3/16	1/8	1,01	0,74	0,74	.38	.405	7/16
4-1/8 ZEBW2	4-1/8 ZELW2	400-2-2 W	1/4	1/8	1,06	0,74	0,77	.38	.405	7/16
4-1/4 ZEBW2	4-1/4 ZELW2	400-2-4 W	1/4	1/4	1,10	0,97	0,78	.56	.540	9/16
6-1/4 ZEBW2	6-1/4 ZELW2	600-2-4 W	3/8	1/4	1,20	1,00	0,91	.56	.540	5/8
8-3/8 ZEBW2	8-3/8 ZELW2	810-2-6 W	1/2	3/8	1,42	1,11	1,02	.56	.675	13/16
8-1/2 ZEBW2	8-1/2 ZELW2	810-2-8 W	1/2	1/2	1,42	1,30	1,02	.75	.840	7/8
10-1/2 ZEBW2	10-1/2 ZELW2	08.02.1010 W	5/8	1/2	1,50	1,39	1,10	.75	.840	15/16
12-3/4 ZEBW2	12-3/4 ZELW2	12.02.1210 W	3/4	3/4	1,57	1,45	1,17	.75	1 050	1-1/16
16-3/4 ZEBW2	16-3/4 ZELW2	12.02.1610 W	1	3/4	1,94	1,64	1,45	.75	1 050	1-3/8
16-1 ZEBW2	16-1 ZELW2	16.02.1610 W	1	1	1,94	1,84	1,45	.94	1 315	1-5/16

ПРИМЕЧАНИЕ: Размер С соответствует стандартному положению затягивания от руки. Размеры даны только для справок и могут быть изменены. Если не указано иное, приваренный встык торец патрубка должен соответствовать требованиям сортамента 80.

## Цветовая маркировка

Для удобства поиска в заголовках таблиц используется следующая цветовая маркировка:

диаметр указан в дюймах



диаметр указан в миллиметрах



# Приварные трубные фитинги

## Соединитель под сварку внахлест Для труб с диаметром, указанным в дюймах

• для соединения фитингов CPI™/A-LOK® с помощью сварки внахлест

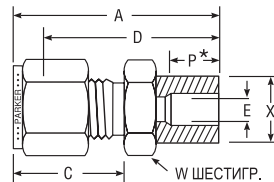
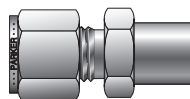

CPI™ ЗАКАЗНОЙ №	A-LOK® ЗАКАЗНОЙ №	ВЗАИМО- ЗАМЕНЯЕМЫЕ С	ДЮЙМЫ							
			ВНЕШН. ДИАМ. ТРУБКИ	A	С	D	P*	X	E ПРОХОДНОЕ ОТВЕРСТИЕ	W ШЕСТИ- ГРАННИК
2-2 ZHBW	2-2 ZHLW	200-6-2 W	1/8	1,16	0,60	0,90	.16	0,38	.094	7/16
3-3 ZHBW	3-3 ZHLW	300-6-3 W	3/16	1,24	0,64	0,98	.20	0,44	.141	1/2
4-4 ZHBW	4-4 ZHLW	400-6-4 W	1/4	1,36	0,70	1,07	.25	0,50	.188	9/16
6-6 ZHBW	6-6 ZHLW	600-6-6 W	3/8	1,53	0,76	1,24	.34	0,63	.313	11/16
8-8 ZHBW	8-8 ZHLW	810-6-8 W	1/2	1,74	0,87	1,34	.41	0,78	.438	13/16
10-10 ZHBW	10-10 ZHLW	10.06.1010 W	5/8	1,86	0,87	1,46	.47	0,94	.500	1
12-12 ZHBW	12-12 ZHLW	12.06.1210 W	3/4	1,92	0,87	1,52	.50	1,09	.656	1-1/8
16-16 ZHBW	16-16 ZHLW	16.06.1610 W	1	2,31	1,05	1,82	.56	1,44	.906	1-5/8

Размеры A и C соответствуют стандартному положению затягивания от руки.

Размеры даются только для справок и могут быть изменены. Дополнительные размеры см. в каталоге 4280, Привариваемые фитинги.

\*Глубина раструба

## Соединитель под сварку встык Для труб с диаметром, указанным в дюймах

• Для соединения фитингов CPI™/A-LOK® с трубками сваркой встык

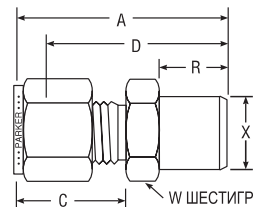
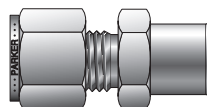

CPI™ ЗАКАЗНОЙ №	A-LOK® ЗАКАЗНОЙ №	ВЗАИМО- ЗАМЕНЯЕМЫЕ С	ДЮЙМЫ							
			ВНЕШН. ДИАМ. ТРУБКИ	РАЗМЕР ПАТРУБКА, ПОД СВАРКУ ВСТЫК	A	С	D	R	X СТЫКОВОЙ СВАРНОЙ ШОВ НАРУЖНЫЙ ДИАМЕТР	W ШЕСТИ- ГРАННИК
2-1/8 ZHBW2	2-1/8 ZHLW2	200-1-2 W	1/8	1/8	1,20	0,60	0,94	.38	.405	7/16
3-1/8 ZHBW2	3-1/8 ZHLW2	300-1-2 W	3/16	1/8	1,24	0,64	0,97	.38	.405	7/16
4-1/8 ZHBW2	4-1/8 ZHLW2	400-1-2 W	1/4	1/8	1,29	0,70	1,00	.38	.405	1/2
4-1/4 ZHBW2	4-1/4 ZHLW2	400-1-4 W	1/4	1/4	1,46	0,70	1,17	.56	.540	9/16
5-1/8 ZHBW2	5-1/8 ZHLW2	500-1-2 W	5/16	1/8	1,48	0,73	1,22	.38	.405	1/2
5-1/4 ZHBW2	5-1/4 ZHLW2	500-1-4 W	5/16	1/4	1,49	0,76	1,23	.56	.540	9/16
6-1/4 ZHBW2	6-1/4 ZHLW2	600-1-4 W	3/8	1/4	1,49	0,76	1,20	.56	.540	9/16
6-3/8 ZHBW2	6-3/8 ZHLW2	600-1-6 W	3/8	3/8	1,60	0,76	1,31	.56	.675	3/4
6-1/2 ZHBW2	6-1/2 ZHLW2	600-1-8 W	3/8	1/2	1,82	0,76	1,53	.75	.840	7/8
6-3/4 ZHBW2	6-3/4 ZHLW2	600-1-12 W	3/8	3/4	1,88	0,76	1,59	.75	1 050	1-1/8
8-3/8 ZHBW2	8-3/8 ZHLW2	810-1-6 W	1/2	3/8	1,71	0,87	1,31	.56	.675	13/16
8-1/2 ZHBW2	8-1/2 ZHLW2	810-1-8 W	1/2	1/2	1,93	0,87	1,53	.75	.840	7/8
8-3/4 ZHBW2	8-3/4 ZHLW2	810-1-12 W	1/2	3/4	1,99	0,87	1,59	.75	1 050	1-1/8
10-1/2 ZHBW2	10-1/2 ZHLW2	08.01.1010 W	5/8	1/2	1,93	0,87	1,53	.75	.840	15/16
12-3/4 ZHBW2	12-3/4 ZHLW2	12.01.1210 W	3/4	3/4	1,99	0,87	1,59	.75	1 050	7/8
16-1 ZHBW2	16-1 ZHLW2	16.01.1610 W	1	1	2,46	1,05	1,97	.94	1 310	1-1/16

Размеры A и C соответствуют стандартному положению затягивания от руки.

Размеры даются только для справок и могут быть изменены. Если не указано иное, приваренный встык торец патрубка должен соответствовать требованиям сортамента 80.

Дополнительные размеры см. в каталоге 4280, Привариваемые фитинги.

# Приварные трубные фитинги

## Соединитель под сварку

### ВСТЫК

Для трубок с диаметром, указанным в мм

- Для соединения фитингов СРІ™/А-ЛОК® с трубками сваркой ВСТЫК

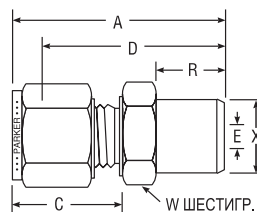
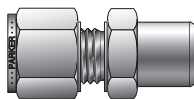

СРІ™ ЗАКАЗНОЙ №	А-ЛОК® ЗАКАЗНОЙ №	ВЗАИМО- ЗАМЕНЯЕМЫЕ С	МИЛЛИМЕТРЫ								
			ВНЕШН. ДИАМ. ТРУБКИ	НОМ. ДИАМ. ПАТРУБКА ПОД СВАРКУ ВСТЫК	А	С	Д	R	Х	Е ПРОХОДНОЕ ОТВЕРСТИЕ	W ШЕСТИ- ГРАННИК
ZHBW2 3-1/8	ZHLW2 3-1/8	3MO-1-2W	3	1/8	29,7	15,3	23,1	9,7	10,3	2,4*	12,0
ZHBW2 4-1/8	ZHLW2 4-1/8	4MO-1-2	4	1/8	30,7	16,1	24,1	9,7	10,3	2,4*	12,0
ZHBW2 6-1/8	ZHLW2 6-1/8	6MO-1-2	6	1/8	32,9	17,7	25,4	9,7	10,3	4,8	14,0
ZHBW2 6-1/4	ZHLW2 6-1/4	6MO-1-4W	6	1/4	37,7	17,7	30,2	14,2	13,7	4,8*	14,0
ZHBW2 8-1/8	ZHLW2 8-1/8	8MO-1-2	8	1/8	34,2	18,6	26,7	9,7	10,3	5,1	15,0
ZHBW2 8-1/4	ZHLW2 8-1/4	8MO-1-1/4	8	1/4	38,7	18,6	31,2	14,2	13,7	6,4	15,0
ZHBW2 8-1/2	ZHLW2 8-1/2	8MO-1-8	8	1/2	44,8	18,6	37,3	19,1	21,3	6,4*	22,0
ZHBW2 10-1/4	ZHLW2 10-1/4	–	10	1/4	40,9	19,5	33,3	14,2	13,7	7,1	18,0
ZHBW2 10-3/8	ZHLW2 10-3/8	10MO-1-6	10	3/8	40,1	19,5	32,5	14,2	17,2	7,9*	18,0
ZHBW2 10-1/2	ZHLW2 10-1/2	–	10	1/2	45,7	19,5	38,1	19,1	21,3	7,9*	22,0
ZHBW2 12-1/4	ZHLW2 12-1/4	–	12	1/4	43,4	22,0	33,3	14,2	13,7	7,1	22,0
ZHBW2 12-3/8	ZHLW2 12-3/8	–	12	3/8	43,4	22,0	33,3	14,2	17,2	9,5	22,0
ZHBW2 12-1/2	ZHLW2 12-1/2	12MO-1-8W	12	1/2	48,2	22,0	38,1	19,1	21,3	9,5*	22,0
ZHBW2 15-1/2	ZHLW2 15-1/2	–	–	1/2	48,2	22,0	38,9	19,1	21,3	9,5*	24,0
ZHBW2 16-1/2	ZHLW2 16-1/2	–	16	1/2	49,0	22,0	38,9	19,1	21,3	12,7*	24,0
ZHBW2 18-1/2	ZHLW2 18-1/2	–	18	1/2	50,5	22,0	40,4	19,1	21,3	13,5	27,0

ПРИМЕЧАНИЕ: \*Размер Е соответствует минимальному отверстию.

Размеры даны только для справок и могут быть изменены. Фитинги данной группы могут быть рассверлены на стороне патрубка до большего внутреннего диаметра.

Размеры А и С соответствуют стандартному положению затягивания от руки.

Если не указано иное, приваренный встык торец патрубка должен соответствовать требованиям сортамента 80.

## Цветовая маркировка

Для удобства поиска в заголовках таблиц используется следующая цветовая маркировка:

диаметр указан в дюймах



диаметр указан в миллиметрах



# Фитинги КИП

Обжимные инструментальные фитинги с одним и двумя обжимными кольцами

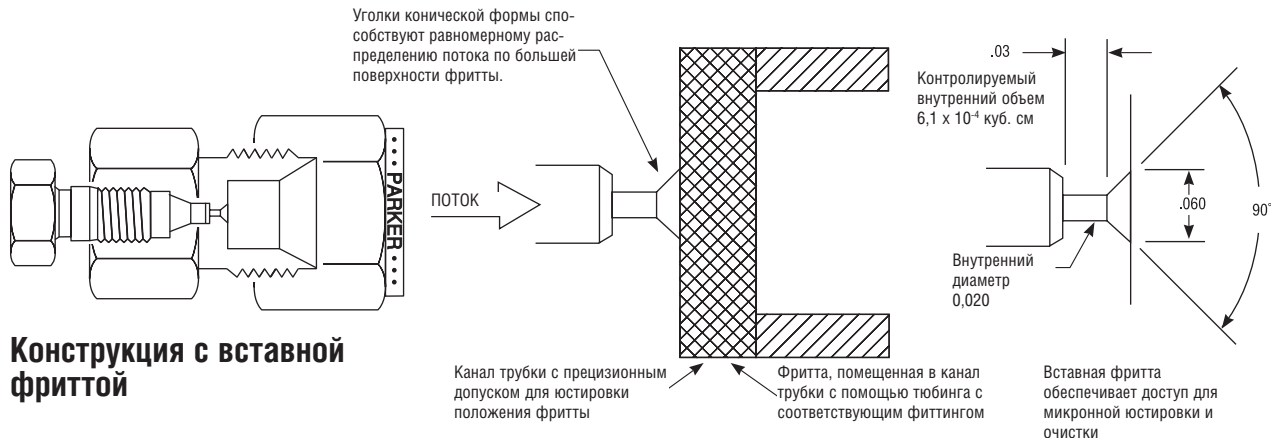

## Конструкция с вставной фриттой

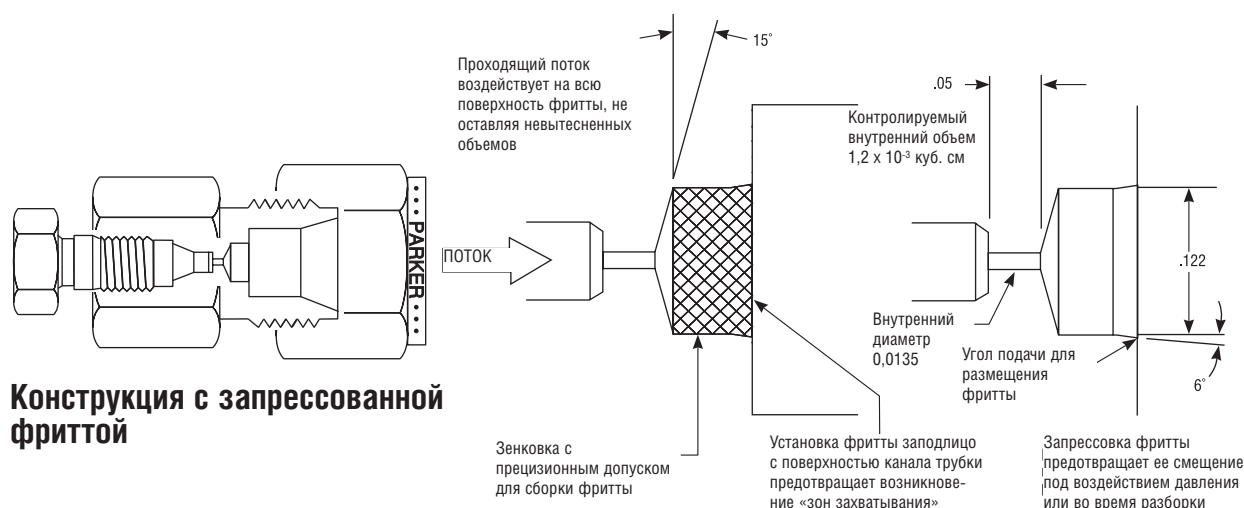

## Конструкция с запрессованной фриттой

Отдел контрольно-измерительной аппаратуры корпорации Parker Hannifin предлагает полный ассортимент аналитических трубных фитингов. К этому ассортименту относятся как колеччатые патрубки, тройники, и соединители с наружной резьбой, так и соединительные муфты с малым "мертвым" объемом и концевые фитинги хроматографических колонок. Корпорация Parker внедряет различные специфические детали в концевые фитинги колонок для эффективного решения различных производственных задач.

- Пиковая симметрия для важного анализа
- Снижение внутреннего объема

По мере того, как исследуемая среда/вещество мигрирует по жидкостной хроматографической колонке высокого давления (HPLC), возникает "пик" или "полоса", которые характеризуют уровень концентрации. При обработке исследуемой среды/вещества для получения точных показаний важно сохранить симметрию этих пиков. Корпорация Parker Hannifin, в процессе разработки серии колонных концевых фитингов внедрила ряд ключевых технических решений, способствующих поддержанию вышеупомянутой "пиковой симметрии" в колонках жидкостной хроматографии высокого давления (HPLC).

"В большинстве случаев в жидкостной хроматографии (LC) поток через трубку является ламинарным (так называемый поток Пуазейля), при этом вектор скорости потока в любых точках будет параллелен оси трубки."

Вследствие важности поддержания ламинарного потока после ввода пробы в HPLC колонку Parker использовала небольшой конический уголок внутри корпуса фитинга. Такие уголки конической формы способствуют равномерному распределению

пробного потока по трубке хроматографической колонки. Одно из ключевых требований, предъявляемых к действующему концевому фитингу колонки, сводится к требованию отсутствия задержки или возмущения пробного потока через измерительное устройство (колонку HPLC) со стороны фитинга.

Второй задачей, требующей решения, является минимизация объема внутренних "полостей" трубных фитингов. Такая полость представляет собой короткий участок вдоль траектории распространения потока, в пределах которого диаметр канала потока возрастает. Это может происходить в тех местах, где трубки соединяются друг с другом (соединители с малым "мертвым" объемом) или с инжекторами, колонками (концевыми фитингами колонок) и детекторами. Наличие крупных полостей может привести к существенному ухудшению разрешения любой хроматограммы, однако возникновения таких полостей можно избежать путем детальной проработки геометрии фитингов и соединительных элементов, выпускаемых различными компаниями.

Корпорация Parker Hannifin использовала подобный подход при разработке как соединительных муфт с малым "мертвым" объемом, так и корпусов концевых фитингов колонок. Во-первых, были внедрены инвертированные соединители 1/16 дюйма, что позволило существенно снизить внутренний объем или объем полостей. Во избежание какой-либо путаницы или неправильной сборки действующих трубок, глубины отверстий (размеры отверстий в корпусе) выдерживаются одинаковыми на протяжении всей линейки измерительной продукции корпорации Parker Hannifin. Во-вторых, Parker тщательно контролирует размеры малых сквозных отверстий, используемых в этих соединителях с малым "мертвым" объемом.

# Фитинги КИП

**Концевой фитинг колонки – малый внутренний объем с фриттой**  
 Для трубок с диаметром, указанным в дюймах

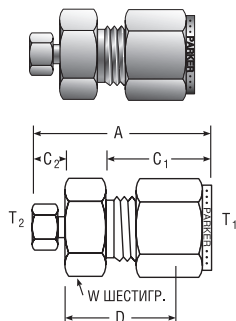

СРГ™ ЗАКАЗНОЙ №	A-LOK® ЗАКАЗНОЙ №	ДЮЙМЫ							ВНУТР. ОБЪЕМ
		ВНЕШНИЙ ДИАМЕТР ТРУБКИ T <sub>1</sub>	ВНЕШНИЙ ДИАМЕТР ТРУБКИ T <sub>2</sub>	A	C	D	W ШЕСТИ-ГРАННИК	ВНУТР. ОТВЕРСТИЕ	
2-1 Z2HCZ7	2-1 Z2HLZ7	1/8	1/16	1,25	.60	.78	7/16	.013	5.4 x 10-4cc
4-1 Z2HCZ7	4-1 Z2HLZ7	1/4	1/16	1,35	.70	.84	1/2	.013	1.2 x 10-3cc
6-1 Z2HCZ7	6-1 Z2HLZ7	3/8	1/16	1,43	.76	.92	5/8	.013	3.8 x 10-3cc

Размеры A и C соответствуют стандартному положению затягивания от руки.  
 Размеры даются только для справок и могут быть изменены.

КОДОВОЕ ОБОЗНАЧЕНИЕ ФРИТТЫ	
* МИКРОН ИНДЕКС	РАЗМЕР В МИКРОНАХ
-1	0,5 мкм
-2	2 мкм
-3	5 мкм
-4	10 мкм

ПОРЯДОК ЗАКАЗА
<b>ПРИМЕР:</b> 4-1Z2HLZ7-2*-SS Для заказа с фриттой размером 2 мкм для колонки с наружным диаметром 1/4 дюйма

### Отличительные особенности:

- Инвертированный торец 1/16 дюйма существенно снижает внутренний объем
- Поток целиком контактирует с поверхностью фритты, что снижает закупорку и исключает образование объемных зон, не охваченных вытеснением
- Может быть использован в качестве фильтра тонкой очистки малого объема

**Концевой фитинг колонки – малый внутренний объем**  
 Для трубок с диаметром, указанным в дюймах

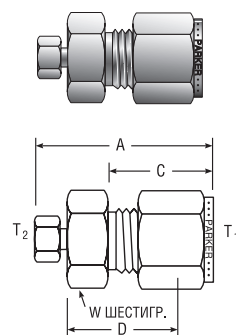

СРГ™ ЗАКАЗНОЙ №	A-LOK® ЗАКАЗНОЙ №	ДЮЙМЫ							ВНУТР. ОБЪЕМ
		ВНЕШНИЙ ДИАМЕТР ТРУБКИ T <sub>1</sub>	ВНЕШНИЙ ДИАМЕТР ТРУБКИ T <sub>2</sub>	A	C	D	W ШЕСТИ-ГРАННИК	ВНУТР. ОТВЕРСТИЕ	
4-1 Z3HCZ7	4-1 Z3HLZ7	1/4	1/16	1,28	0,70	0,77	1/2	.020	6.1 x 10-4cc
6-1 Z3HCZ7	6-1 Z3HLZ7	3/8	1/16	1,37	0,76	0,86	5/8	.020	8.1 x 10-4cc
8-1 Z3HCZ7	8-1 Z3HLZ7	1/2	1/16	1,62	0,87	1,00	13/16	.030	2.8 x 10-3cc
16-1 Z3HCZ7	16-1 Z3HLZ7	1	1/16	2,00	1,05	1,31	1-3/8	.030	2 x 10-2cc

Размеры A и C соответствуют стандартному положению затягивания от руки.  
 Размеры даются только для справок и могут быть изменены.

### Отличительные особенности:

- Инвертированный торец 1/16 дюйма существенно снижает внутренний объем
- Внедряемая фритта для использования в колонках жидкостной хроматографии (L.C.)\* или в колонках газовой хроматографии (G.C.)\*
- Установленный под фриттой конический уголок направляет поток на более широкую поверхность фритты
- Имеется в наличии для колонок с размером до 1 дюйма

\*G.C. = Газовый хроматограф  
 L.C. = Жидкостный хроматограф

### Вставляемая на месте фритта

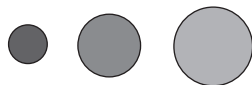

Сменная фритта для концевой фитинга Z3HLZ7 подготовительной колонки. Фритта поставляется с размерами 2, 5 и 10 микрон.

### Цветовая маркировка

Для удобства поиска в заголовках таблиц используется следующая цветовая маркировка:

диаметр указан в дюймах



диаметр указан в миллиметрах



СРГ™ / A-LOK® PARKER ЗАКАЗНОЙ №	РАЗМЕР В МИКРОНАХ	ВНЕШН. ДИАМЕТР КОЛОНКИ
4 DI FRIT-5MIC-SS	5	1/4"
4 DI FRIT-10MIC-SS	10	1/4"
6 DI FRIT-2MIC-SS	2	3/8"
6 DI FRIT-5MIC-SS	5	3/8"
6 DI FRIT-10MIC-SS	10	3/8"

PARKER ЗАКАЗНОЙ №	РАЗМЕР В МИКРОНАХ	ВНЕШН. ДИАМЕТР КОЛОНКИ
8 DI FRIT-5MIC-SS	5	1/2"
8 DI FRIT-10MIC-SS	10	1/2"
16 DI FRIT-2MIC-SS	2	1"
16 DI FRIT-5MIC-SS	5	1"
16 DI FRIT-10MIC-SS	10	1"

# Фитинги КИП

## Концевой фитинг колонки – малый внутренний объем без фритты

Для трубок с диаметром, указанным в дюймах

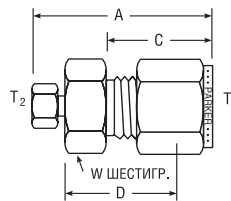
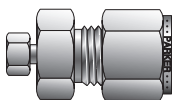

СРГ™ ЗАКАЗНОЙ №	А-ЛОК® ЗАКАЗНОЙ №	ВЗАИМОЗАМЕНЯЕМЫЕ С	ДЮЙМЫ							ВНУТРЕННЕЕ ОТВЕРСТИЕ	ВНУТРЕННИЙ ОБЪЕМ
			ВНЕШНИЙ ДИАМЕТР ТРУБКИ T <sub>1</sub>	ВНЕШНИЙ ДИАМЕТР ТРУБКИ T <sub>2</sub>	A	C	D	W ШЕСТИГР.			
2-1 ZHCZ7	2-1 ZHLZ7	-200-6-1-FGC	1/8	1/16	1,16	.60	.70	7/16	.013	1.0 x 10 <sup>-4</sup> cc	
4-1 ZHCZ7	4-1 ZHLZ7	-400-6-1-FGC	1/4	1/16	1,24	.70	.77	1/2	.013	1.1 x 10 <sup>-4</sup> cc	
6-1 ZHCZ7	6-1 ZHLZ7	-600-6-1-FGC	3/8	1/16	1,35	.76	.86	5/8	.013	1.3 x 10 <sup>-4</sup> cc	

Размеры А и С соответствуют стандартному положению затягивания от руки.  
Размеры даются только для справок и могут быть изменены.

### Отличительные особенности:

- Как правило, инвертированный торец 1/16 дюйма
- Использование без фритты в случае колонок газовой хроматографии (G.C.\*) и жидкостной хроматографии (L.C.\*) в сочетании с сетчатыми фильтрами
- Может быть использован в качестве прямой соединительной муфты малого объема

\*G.C. = Газовый хроматограф  
L.C. = Жидкостный хроматограф

## Концевой фитинг колонки – с фриттой

Для трубок с диаметром, указанным в дюймах

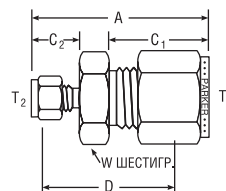
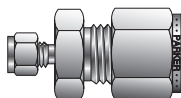

СРГ™ ЗАКАЗНОЙ №	А-ЛОК® ЗАКАЗНОЙ №	ДЮЙМЫ							W ШЕСТИГР.	ВНУТРЕННЕЕ ОТВЕРСТИЕ	ВНУТРЕННИЙ ОБЪЕМ
		ВНЕШНИЙ ДИАМЕТР ТРУБКИ T <sub>1</sub>	ВНЕШНИЙ ДИАМЕТР ТРУБКИ T <sub>2</sub>	A	C1	C2	D				
2-1 Z2HCZ	2-1 Z2HLZ	1/8	1/16	1,21	.60	.43	.81	7/16	.020	2.1 x 10 <sup>-3</sup> cc	
4-1 Z2HCZ	4-1 Z2HLZ	1/4	1/16	1,35	.70	.43	.91	1/2	.020	1.8 x 10 <sup>-3</sup> cc	
6-1 Z2HCZ	6-1 Z2HLZ	3/8	1/16	1,44	.76	.43	1,00	5/8	.020	5.4 x 10 <sup>-3</sup> cc	

Размеры А и С соответствуют стандартному положению затягивания от руки.  
Размеры даются только для справок и могут быть изменены.

КОДОВОЕ ОБОЗНАЧЕНИЕ ФРИТТЫ	
* МИКРОН, ИНДЕКС №	РАЗМЕР В МИКРОНАХ
-1	0,5 мкм
-2	2,0 мкм
-3	5,0 мкм
-4	10,0 мкм

ПОРЯДОК ЗАКАЗА
ПРИМЕР: 4-1Z2HLZ7-2*-SS Для заказа с фриттой размером 2 мкм для колонки с наружным диаметром 1/4 дюйма

ПРИМЕЧАНИЕ: Размер 1 не имеет гальванического покрытия серебром.

### Отличительные особенности:

- Поток целиком контактирует с поверхностью фритты, что снижает закупорку и исключает образование объемных зон, не охваченных вытеснением.
- Может быть использован в качестве фильтра тонкой очистки малого объема в сочетании с внедряемой фриттой.



# Фитинги КИП

**Концевой фитинг колонки – без фритты**  
 Для трубок с диаметром, указанным в дюймах

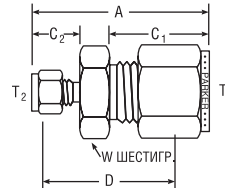
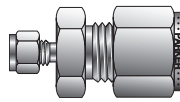

СР1™ ЗАКАЗНОЙ №	А-ЛОК® ЗАКАЗНОЙ №	ВЗАИМО-ЗАМЕНЯЕМЫЕ С	ДЮЙМЫ								ВНУТРЕННЕЕ ОТВЕРСТИЕ	ВНУТРЕННИЙ ОБЪЕМ
			ВНЕШНИЙ ДИАМЕТР ТРУБКИ T <sub>1</sub>	ВНЕШНИЙ ДИАМЕТР ТРУБКИ T <sub>2</sub>	A	C <sub>1</sub>	C <sub>2</sub>	D	W ШЕСТИГР.			
2-1 ZHCZ	2-1 ZHLZ	200-6-1LV	1/8	1/16	1,21	.60	.43	0,81	7/16	.020	2.1 x 10-3cc	
4-1 ZHCZ	4-1 ZHLZ	400-6-1LV	1/4	1/16	1,35	.70	.43	0,91	1/2	.020	2.1 x 10-3cc	
6-1 ZHCZ	6-1 ZHLZ	600-6-1LV	3/8	1/16	1,44	.76	.43	1,00	5/8	.020	2.3 x 10-3cc	

Размеры А и С соответствуют стандартному положению затягивания от руки.  
 Размеры даны только для справок и могут быть изменены. Гайка размера 1 не имеет гальванического покрытия серебром

**Прходной соединитель – малый “мертвый” объем**  
 Для трубок с диаметром, указанным в дюймах

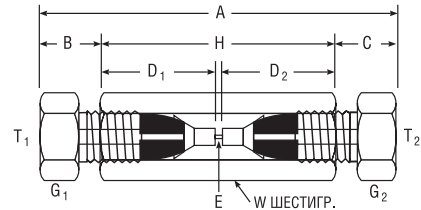

СР1™ ЗАКАЗНОЙ №	А-ЛОК® ЗАКАЗНОЙ №	ВЗАИМО-ЗАМЕНЯЕМЫЕ С	ДЮЙМЫ											ВНУТРЕННИЙ ОБЪЕМ	
			ВНЕШНИЙ ДИАМЕТР ТРУБКИ T <sub>1</sub>	ВНЕШНИЙ ДИАМЕТР ТРУБКИ T <sub>2</sub>	†А	†В	†С	D <sub>1</sub>	D <sub>2</sub>	E ВНУТРЕННЕЕ ОТВЕРСТИЕ	G <sub>1</sub>	G <sub>2</sub>	H		W ШЕСТИГР.
1-1 Z7HBZ7-SS	1-1 Z7HLZ7	IFO-6GC	1/16	1/16	1,26	.21	.21	.41	.41	.013	.25	.25	.84	1/4	8.7 x 10-5cc
2-1 Z7HBZ7-SS	2-1 Z7HLZ7	–	1/8	1/16	1,53	.31	.21	.56	.41	.013	.38	.25	1,02	7/16	8.7 x 10-5cc
2-2 Z7HBZ7-SS	2-2 Z7HLZ7	–	1/8	1/8	1,81	.31	.31	.56	.56	.052	.38	.38	1,19	7/16	9.7 x 10-2cc

†Среднее значение Размеры даны только для справок и могут быть изменены.

## Цветовая маркировка

Для удобства поиска в заголовках таблиц используется следующая цветовая маркировка:

**диаметр указан в дюймах**



**диаметр указан в миллиметрах**



# Фитинги КИП

## Соединитель с внешней резьбой – малый “мертвый” объем

Для трубок с диаметром, указанным в дюймах

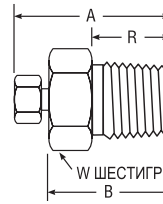
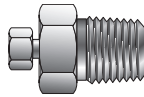

СРІ™ ЗАКАЗНОЙ №	A-LOK® ЗАКАЗНОЙ №	ДЮЙМЫ							ВНУТРЕННЕЕ ОТВЕРСТИЕ	ВНУТРЕННИЙ ОБЪЕМ
		ВНЕШН. ДИАМ. ТРУБКИ NPT	РЕЗЬБА ТРУБКИ	†A	B	R	W ШЕСТИ- ГРАННИК			
1-1 FBZ7	1-1 FLZ7	1/16	1/16	.75	.55	.38	5/16	.013	3.1 x 10-4cc	
1-2 FBZ7	1-2 FLZ7	1/16	1/8	.79	.59	.38	7/16	.013	4.4 x 10-4cc	
1-4 FBZ7	1-4 FLZ7	1/16	1/4	1.01	.81	.56	5/8	.013	8.8 x 10-4cc	

†Среднее значение. Размеры даны только для справок и могут быть изменены.

Обжимные инструментальные фитинги с одним и двумя обжимными кольцами

## Санитарный фланцевый фитинг

Для трубок с диаметром, указанным в дюймах

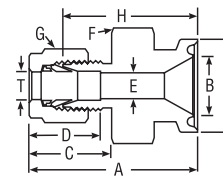
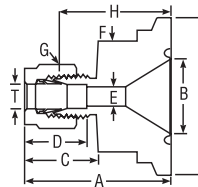

СРІ™ ЗАКАЗНОЙ №	A-LOK® ЗАКАЗНОЙ №	ВЗАИМО- ЗАМЕНЯЕМЫЕ С	ДЮЙМЫ										
			ВНЕШН. ДИАМ. ТРУБКИ	САНИТАР- НЫЙ ФЛАНЕЦ	A	B	C	D	E МИН. ОТВЕРСТИЕ	F	G ШЕСТИ- ГРАННИК	H	I
4-8 ZHBS	4-8 ZHLS-SS	SS-400-SC-8	1/4	1/2	1,57	.37	.70	.60	.19	1,00	9/16	1,34	.98
4-12 ZHBS	4-12 ZHLS-SS	SS-400-SC-12	1/4	3/4	1,57	.62	.70	.60	.19	1,00	9/16	1,34	.98
4-16 ZHBS	4-16 ZHLS-SS	SS-400-SC-16	1/4	1	1,57	.87	.70	.60	.19	1,38	9/16	1,34	1,98
4-24 ZHBS	4-24 ZHLS-SS	SS-400-SC-24	1/4	1 1/2	1,57	1,37	.70	.60	.19	1,38	9/16	1,28	1,98
6-8 ZHBS	6-8 ZHLS-SS	SS-600-SC-8	3/8	1/2	1,63	.37	.76	.66	.28	1,00	11/16	1,34	.98
6-12 ZHBS	6-12 ZHLS-SS	SS-600-SC-12	3/8	3/4	1,63	.62	.76	.66	.28	1,00	11/16	1,34	.98
6-16 ZHBS	6-16 ZHLS-SS	SS-600-SC-16	3/8	1	1,63	.87	.76	.66	.28	1,38	11/16	1,34	1,98
6-24 ZHBS	6-24 ZHLS-SS	SS-600-SC-24	3/8	1 1/2	1,63	1,37	.76	.66	.28	1,38	11/16	1,34	1,98
8-8 ZHBS	8-8 ZHLS-SS	SS-810-SC-8	1/2	1/2	1,74	.37	.90	.86	.37	1,00	7/8	1,40	.98
8-12 ZHBS	8-12 ZHLS-SS	SS-810-SC-12	1/2	3/4	1,74	.62	.90	.86	.41	1,00	7/8	1,34	.98
8-16 ZHBS	8-16 ZHLS-SS	SS-810-SC-16	1/2	1	1,74	.87	.90	.86	.41	1,38	7/8	1,34	1,98
8-24 ZHBS	8-24 ZHLS-SS	SS-810-SC-24	1/2	1 1/2	1,74	1,37	.90	.86	.41	1,38	7/8	1,34	1,98

ПРИМЕЧАНИЕ: Размеры A, C и D соответствуют стандартному положению затягивания от руки.

Размеры даны только для справок и могут быть изменены. Канализационные фланцевые фитинги сочетают в себе надежность и универсальность фирменных трубных фитингов Parker со стандартными канализационными фланцами.

Данные фитинги обеспечивают возможность прямых подсоединений ниже по потоку с целью подключения оборудования и взятия проб.

Фланцы имеют размеры 1/2, 3/4, 1 и 1-1/2 дюйма.

На торцах трубные фитинги Parker могут иметь размеры 1/4, 3/8 и 1/2 дюйма. Трубные фитинги Parker допускают использование трубок, изготовленных из целого ряда материалов, включая металлы, жесткие и мягкие пластики.

При заказе термопары / “сквозной” модификации вышеупомянутых канализационных переходных фитингов добавьте цифру “4” к номеру детали по каталогу. Пример: Обозначение 4-12 ZHLS-SS заменяется обозначением 4-12 ZH4LS-SS в случае заказа канализационного фланца 3/4 дюйма со сквозным отверстием диаметром 1/4 дюйма, просверленным на торце фитинга A-LOK®.

Полный ассортимент канализационных фитингов и устройств контроля потока см. в каталоге 4270-Канализационные/ASME-BPE фитинги.

# Фитинги с зубцами

**Соединитель с зубцами и внешней резьбой**  
Для трубок с диаметром, указанным в дюймах

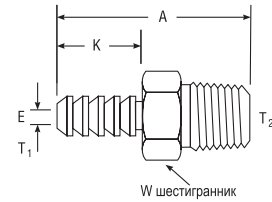
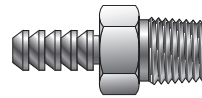

СРТ™ № ДЕТАЛИ ПО КАТАЛОГУ	A-LOK® ЗАКАЗНОЙ №	ВЗАИМО- ЗАМЕНЯЕМЫЕ С	ДЮЙМЫ					
			ВНУТР. ДИАМ ГИБКОГО ШЛАНГА T <sub>1</sub>	РАЗМЕР ПАТРУБКА С ВНЕШН. РЕЗЬБОЙ T <sub>2</sub>	A	E ПРОХОДНОЕ ОТВЕРСТИЕ	K	W ШЕСТИ- ГРАННИК
2-2 B2HF	2-2 B2HF	2-НС-1-2	1/8	1/8	1,00	.078	0,41	7/16
2-4 B2HF	2-4 B2HF	2-НС-1-4	1/8	1/4	1,22	.078	0,41	9/16
4-2 B2HF	4-2 B2HF	4-НС-1-2	1/4	1/8	1,41	.188	0,75	7/16
4-4 B2HF	4-4 B2HF	4-НС-1-4	1/4	1/4	1,59	.188	0,78	9/16
5-2 B2HF	5-2 B2HF	5-НС-1-2	5/16	1/8	1,50	.188	0,88	7/16
5-4 B2HF	5-4 B2HF	5-НС-1-4	5/16	1/4	1,69	.250	0,88	9/16
6-4 B2HF	6-4 B2HF	6-НС-1-4	3/8	1/4	1,72	.281	0,88	9/16
6-6 B2HF	6-6 B2HF	6-НС-1-6	3/8	3/8	1,72	.297	0,88	11/16
8-6 B2HF	8-6 B2HF	8-НС-1-6	1/2	3/8	1,81	.375	0,94	3/4
8-8 B2HF	8-8 B2HF	8-НС-1-8	1/2	1/2	2,00	.375	0,94	7/8
12-12 B2HF	12-12 B2HF	12-НС-1-12	3/4	3/4	2,13	.625	1,03	1-1/16

Размеры даются только для справок и могут быть изменены.

**Концевой переходник с зубцами**  
Для трубок с диаметром, указанным в дюймах

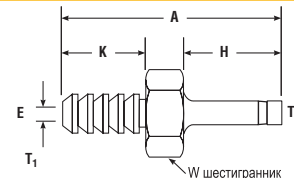
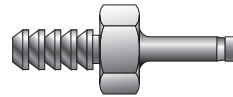

СРТ™ ЗАКАЗНОЙ №	A-LOK® ЗАКАЗНОЙ №	ВЗАИМО- ЗАМЕНЯЕМЫЕ С	ДЮЙМЫ						
			ВНУТРЕННИЙ ДИАМЕТР ТРУБКИ T <sub>1</sub>	ВНЕШНИЙ ДИАМЕТР ТРУБКИ T <sub>2</sub>	A	E ПРОХОДНОЕ ОТВЕРСТИЕ	H	K	W ШЕСТИ- ГРАННИК
2-2 B2HT2	2B2TU2	2-НС-A-201	1/8	1/8	1,16	.078	.53	.41	5/16
2-4 B2HT2	2B2TU4	2-НС-A-401	1/8	1/4	1,26	.078	.64	.41	3/8
4-4 B2HT2	4B2TU4	4-НС-A-401	1/4	1/4	1,64	.156	.64	.78	3/8
6-6 B2HT2	6B2TU6	6-НС-A-601	3/8	3/8	1,75	.156	.72	.78	7/16

Размеры даются только для справок и могут быть изменены. ПРИМЕЧАНИЕ: Концевая часть трубного переходника рассчитана на применение с фитингами или клапанами, выпускаемыми Parker. Требуется только вставить конец трубного переходника в патрубок таким образом, чтобы он дошел до нижнего упорного положения, и затем затянуть гайку Parker от руки, сделав 3/4 оборота при размерах патрубка 3 и ниже или 1-1/4 оборота при размерах патрубка 4 и выше. Добавьте – Z6 в том случае, если на обрезанном конце патрубка смонтированы гайки и уплотнительные кольца.

**Соединительная муфта гибкого шланга**  
Для трубок с диаметром, указанным в дюймах

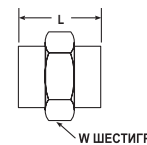

PARKER ЗАКАЗНОЙ №	ДЮЙМЫ			
	ВНУТРЕННИЙ ДИАМЕТР ШЛАНГА	НАРУЖНЫЙ ДИАМЕТР ШЛАНГА	L	W ШЕСТИГРАННИК
HCS 2-4	1/8	1/4	0,41	3/8
HCS 4-6	1/4	3/8	0,78	9/16
HCS 4-7	1/4	7/16	0,78	5/8
HCS 4-8	1/4	1/2	0,78	11/16
HCS 4-9	1/4	9/16	0,78	3/4
HCS 5-7	5/16	7/16	0,88	5/8
HCS 6-8	3/8	1/2	0,88	11/16
HCS 6-9	3/8	9/16	0,88	3/4
HCS 8-11	1/2	11/16	0,94	7/8
HCS 12-16	3/4	1	1,06	1-1/4

Размеры даются только для справок и могут быть изменены.

## Цветовая маркировка

Для удобства поиска в заголовках таблиц используется следующая цветовая маркировка:

диаметр указан в дюймах



диаметр указан в миллиметрах



# Компоненты

## Вставка

Для трубок с диаметром, указанным в дюймах

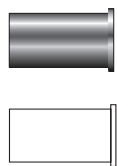

Обжимные инструментальные фитинги с одним и двумя обжимными кольцами

PARKER ЗАКАЗНОЙ №	ВЗАИМО- ЗАМЕНЯЕМЫЕ С	ДЮЙМЫ		
		ВНЕШН. ДИАМ. ТРУБКИ	ВНУТР. ДИАМ. ТРУБКИ	СТЕНКА ТРУБКИ
3 TIZ .125	305-2	3/16	.125	.031
4 TIZ .125	405-2	1/4	.125	.062
4 TIZ .170	405-170	1/4	.170	.040
4 TIZ .188	405-3	1/4	.188	.031
5 TIZ .125	505-2	5/16	.125	.094
5 TIZ .188	505-3	5/16	.188	.062
5 TIZ .250	505-4	5/16	.250	.031
6 TIZ .188	605-3	3/8	.188	.094
6 TIZ .250	605-4	3/8	.250	.062
8 TIZ .250	815-4	1/2	.250	.125
8 TIZ .375	815-6	1/2	.375	.062
10 TIZ .375	1015-6	5/8	.375	.125
10 TIZ .500	1015-8	5/8	.500	.062
12 TIZ .500	1215-8	3/4	.500	.125
12 TIZ .625	1215-10	3/4	.625	.062
16 TIZ .750	1615-12	1	.750	.125
16 TIZ .875	1615-14	1	.875	.062

Размеры даются только для справок и могут быть изменены.

ПРИМЕЧАНИЕ: Значения толщины стенки трубки и соответствующие значения минимального внутреннего диаметра систематизированы в едином перечне, чтобы разработчик системы мог надлежащим образом состыковать параметры вставки с параметрами трубки. Пример: Вставка 4 TIZ (0,125) используется в сочетании с трубопроводом, имеющим толщину стенки 0,062 и внутренний диаметр 0,125..

## Вставка

Для трубок с диаметром, указанным в мм

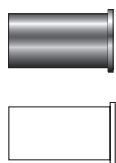

PARKER ЗАКАЗНОЙ №	ВЗАИМО- ЗАМЕНЯЕМЫЕ С	МИЛЛИМЕТРЫ		
		ВНЕШН. ДИАМ. ТРУБКИ	ВНУТР. ДИАМ. ТРУБКИ	СТЕНКА ТРУБКИ
TIZ 6 (4)	6M5-4M	6	4	1,0
TIZ 8 (6)	8M5-6M	8	6	1,0
TIZ 10 (6)	10M5-6M	10	6	2,0
TIZ 10 (8)	10M5-8M	10	8	1,0
TIZ 12 (8)	12M5-8M	12	8	2,0
TIZ 12 (10)	12M5-10M	12	10	1,0
TIZ 15 (10)	15M5-10M	15	10	2,5

Размеры даются только для справок и могут быть изменены.

ПРИМЕЧАНИЕ: Значения толщины стенки трубки и соответствующие значения минимального внутреннего диаметра систематизированы в едином перечне, чтобы разработчик системы мог надлежащим образом состыковать параметры вставки с параметрами трубки. Пример: Вставка TIZ6(4) используется в сочетании с трубопроводом, имеющим толщину стенки 1 мм и внутренний диаметр 4 мм.

Вставки TIZ позволяют использовать фитинги CPI™ / A-LOK® в комплекте с трубопроводами, выполненными из мягкого пластика.

## Трубная гайка

Для трубок с диаметром, указанным в дюймах

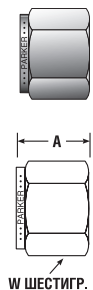

CPI™ ЗАКАЗНОЙ №	A-LOK® ЗАКАЗНОЙ №	ВЗАИМО- ЗАМЕНЯЕМЫЕ С	ДЮЙМЫ		
			ВНЕШН. ДИАМ. ТРУБКИ	A	W ШЕСТИГР.
1 BZ	1NU1	102-1	1/16	0,31	5/16
2 BZ	2NU2	202-1	1/8	0,47	7/16
3 BZ	3NU3	302-1	3/16	0,47	1/2
4 BZ	4NU4	402-1	1/4	0,50	9/16
5 BZ	5NU5	502-1	5/16	0,53	5/8
6 BZ	6NU6	602-1	3/8	0,56	11/16
8 BZ	8NU8	812-1	1/2	0,69	7/8
10 BZ	10NU10	1012-1	5/8	0,69	1
12 BZ	12NU12	1212-1	3/4	0,69	1-1/8
14 BZ	14NU14	1412-1	7/8	0,69	1-1/4
16 BZ	16NU16	1612-1	1	0,81	1-1/2
20 BZ	20NU20	2012-1	1-1/4	1,25	1-7/8
24 BZ	24NU24	2412-1	1-1/2	1,50	2-1/4
32 BZ	32NU32	3212-1	2	2,06	3

Размеры даются только для справок и могут быть изменены. ПРИМЕЧАНИЕ: Все посеребренные гайки размером 20, 24 и 32 должны использоваться вместе со смазкой, совместимой с данной технологической системой (противозадирная смазка Permatex – по каталогу Parker 4290-INST или эквивалентная), при этом смазку следует наносить на резьбовые поверхности корпуса фитинга и на внутреннюю тыльную сторону гаек. Применение смазки облегчает процедуру сборки надлежащим образом.

# Компоненты

## Трубная гайка Для труб с диаметром, указанным в мм

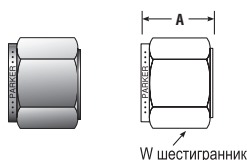

CPI™ ЗАКАЗНОЙ №	A-LOK® ЗАКАЗНОЙ №	ВЗАИМО- ЗАМЕНЯЕМЫЕ С	РЕЗЬБА UN	ММЛЛИМЕТРЫ		
				ВНЕШНИЙ ДИАМ. ТРУБКИ	A	W ШЕСТИГРАННИК
BZ 2	NUM2	2M2-1	5/16-20	2	11,9	12,0
BZ 3	NUM3	3M2-1	5/16-20	3	11,9	12,0
BZ 4	NUM4	4M2-1	3/8-20	4	11,9	12,0
BZ 6	NUM6	6M2-1	7/16-20	6	12,7	14,0
BZ 8	NUM8	8M2-1	1/2-20	8	13,5	16,0
BZ 10	NUM10	10M2-1	5/8-20	10	15,1	19,0
BZ 12	NUM12	12M2-1	3/4-20	12	17,5	22,0
BZ 14	NUM14	14M2-1	7/8-20	14	17,5	25,0
BZ 15	NUM15	15M2-1	7/8-20	15	17,5	25,0
BZ 16	NUM16	16M2-1	7/8-20	16	17,5	25,0
BZ 18	NUM18	18M2-1	1-20	18	17,5	30,0
BZ 20	NUM20	20M2-1	1,1/8-20	20	17,5	32,0
BZ 22	NUM22	22M2-1	1,1/8-20	22	17,5	32,0
BZ 25	NUM25	25M2-1	1,5/16-20	25	20,6	38,0

Размеры даются только для справок и могут быть изменены.

## Обратная трубная гайка Для труб с диаметром, указанным в дюймах

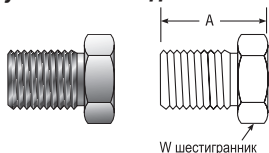

PARKER ЗАКАЗНОЙ №	ВЗАИМО- ЗАМЕНЯЕМЫЕ С	ДЮЙМЫ		
		ВНЕШНИЙ ДИАМ. ТРУБКИ	A	W ШЕСТИГРАННИК
1 BZI	1F2-1GC	1/16	.39	1/4
2 BZI	2F2-1GC	1/8	.44	7/16

Размеры даются только для справок и могут быть изменены.

## Гайка с накаткой Для труб с диаметром, указанным в дюймах

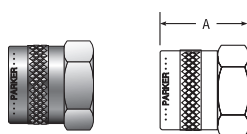

PARKER ЗАКАЗНОЙ №	ВЗАИМО- ЗАМЕНЯЕМЫЕ С	ДЮЙМЫ	
		ВНЕШНИЙ ДИАМ. ТРУБКИ	A
1 BZP	102/-1K	1/16	.32
2 BZP	202/-1K	1/8	.47
3 BZP	302/-1K	3/16	.47
4 BZP	402/-1K	1/4	.51
5 BZP	502/-1K	5/16	.54
6 BZP	812/-1K	3/8	.57
8 BZP	602/-1K	1/2	.69
10 BZP	1012/-1K	5/8	.69

Размеры даются только для справок и могут быть изменены.

## ПОРЯДОК СБОРКИ BZP

1. Заменяет гайки BZ/NU на корпусах фитингов Parker CPI™/A-LOK®.
2. Вставьте пластиковую трубку до упора в корпус фитинга.
3. Затяните рукой.

Гайка с накаткой предназначена для использования с мягкими пластиковыми трубками в системах низкого давления, где процедура сборки с затягиванием рукой является достаточной.

Пример: Подсоединение при лабораторных испытаниях. В установках такого типа часто вместо металлических уплотнительных колец используют уплотнительные кольца из нейлона или ПТФЭ.

## Уплотнительное кольцо



Размеры даются только для справок и могут быть изменены.

PARKER ЗАКАЗНОЙ №	ВНЕШНИЙ ДИАМЕТР ТРУБКИ ДЮЙМЫ
1 TZ	1/16
2 TZ	1/8
3 TZ	3/16
4 TZ	1/4
5 TZ	5/16
6 TZ	3/8
8 TZ	1/2
10 TZ	5/8
12 TZ	3/4
14 TZ	7/8
16 TZ	1
20 TZ	1-1/4
24 TZ	1-1/2
32 TZ	2

PARKER ЗАКАЗНОЙ №	ВНЕШНИЙ ДИАМЕТР ТРУБКИ ММЛЛИМЕТРЫ
TZ 3	3
TZ 6	6
TZ 8	8
TZ 10	10
TZ 12	12
TZ 16	16
TZ 20	20
TZ 25	25

Размеры даются только для справок и могут быть изменены.

Примечание: Уплотнительные кольца поставляются как из стандартных металлических материалов, так и из пластика, такого как ПТФЭ и нейлон. За сведениями о наличии обращайтесь на завод.

# Компоненты

Обжимные инструментальные фитинги с одним и двумя обжимными кольцами

## Переднее уплотнительное кольцо

Для труб с диаметром, указанным в дюймах

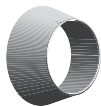

PARKER ЗАКАЗНОЙ №	ВЗАИМОЗАМЕНЯЕМЫЕ С	ВНЕШНИЙ ДИАМЕТР ТРУБКИ ДЮЙМЫ
1FF1	103-1	1/16
2FF2	203-1	1/8
3FF3	303-1	3/16
4FF4	403-1	1/4
5FF5	503-1	5/16
6FF6	603-1	3/8
8FF8	813-1	1/2
10FF10	1013-1	5/8
12FF12	1213-1	3/4
14FF14	1413-1	7/8
16FF16	1613-1	1
20FF20	2013-1	1-1/4
24FF24	2413-1	1-1/2
32FF32	3213-1	2

Примечание: Уплотнительные кольца поставляются как из стандартных металлических материалов, так и из пластика, такого как ПТФЭ и нейлон. За сведениями о наличии обращайтесь на завод.

## Переднее уплотнительное кольцо

Для труб с диаметром, указанным в мм

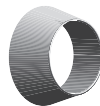

PARKER ЗАКАЗНОЙ №	ВЗАИМОЗАМЕНЯЕМЫЕ С	ВНЕШНИЙ ДИАМЕТР ТРУБКИ ММ
FFM2	2M3-1	2
FFM3	3M3-1	3
FFM4	4M3-1	4
FFM6	6M3-1	6
FFM8	8M3-1	8
FFM10	10M3-1	10
FFM12	12M3-1	12
FFM14	14M3-1	14
FFM15	15M3-1	15
FFM16	16M3-1	16
FFM18	18M3-1	18
FFM20	20M3-1	20
FFM22	22M3-1	22
FFM25	25M3-1	25

Примечание: Уплотнительные кольца поставляются как из стандартных металлических материалов, так и из пластика, такого как ПТФЭ и нейлон. За сведениями о наличии обращайтесь на завод.

## Заднее уплотнительное кольцо

Для труб с диаметром, указанным в дюймах



PARKER ЗАКАЗНОЙ №	ВЗАИМОЗАМЕНЯЕМЫЕ С	ВНЕШНИЙ ДИАМЕТР ТРУБКИ ДЮЙМЫ
1BF1	104-1	1/16
2BF2	204-1	1/8
3BF3	304-1	3/16
4BF4	404-1	1/4
5BF5	504-1	5/16
6BF6	604-1	3/8
8BF8	814-1	1/2
10BF10	1014-1	5/8
12BF12	1214-1	3/4
14BF14	1414-1	7/8
16BF16	1614-1	1
20BF20	2014-1	1-1/4
24BF24	2414-1	1-1/2
32BF32	3214-1	2

Для нержавеющей стали размеры 4 – 32 мм являются уплотнительными кольцами Suparcase.

Примечание: Уплотнительные кольца поставляются как из стандартных металлических материалов, так и из пластика, такого как ПТФЭ и нейлон. За сведениями о наличии обращайтесь на завод.

## Заднее уплотнительное кольцо

Для труб с диаметром, указанным в мм



PARKER ЗАКАЗНОЙ №	ВЗАИМОЗАМЕНЯЕМЫЕ С	ВНЕШНИЙ ДИАМЕТР ТРУБКИ ММ
BFM2	2M4-1	2
BFM3	3M4-1	3
BFM4	4M4-1	4
BFM6	6M4-1	6
BFM8	8M4-1	8
BFM10	10M4-1	10
BFM12	12M4-1	12
BFM14	14M4-1	14
BFM15	15M4-1	15
BFM16	16M4-1	16
BFM18	18M4-1	18
BFM20	20M4-1	20
BFM22	22M4-1	22
BFM25	25M4-1	25

Для нержавеющей стали размеры 6 мм – 25 мм являются уплотнительными кольцами Suparcase.

Примечание: Уплотнительные кольца поставляются как из стандартных металлических материалов, так и из пластика, такого как ПТФЭ и нейлон. За сведениями о наличии обращайтесь на завод.

## Держатель уплотнительных колец

Упаковка, упрощающая заказ, хранение, и сборку

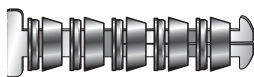

CPI™ ЗАКАЗНОЙ №	A-LOK® ЗАКАЗНОЙ №	ВНЕШНИЙ ДИАМЕТР ТРУБКИ ДЮЙМЫ
2 CPI-*.SET	2 ALOK-*.SET	1/8
4 CPI-*.SET	4 ALOK-*.SET	1/4
6 CPI-*.SET	6 ALOK-*.SET	3/8
8 CPI-*.SET	8 ALOK-*.SET	1/2
12 CPI-*.SET	12 ALOK-*.SET	3/4
16 CPI-*.SET	16 ALOK-*.SET	1

\*Кодовое обозначение материала – 316-нерж.сталь, В-латунь, S-сталь

CPI™ ЗАКАЗНОЙ №	A-LOK® ЗАКАЗНОЙ №	ВНЕШНИЙ ДИАМЕТР ТРУБКИ ММ
6M CPI-*.SET	6M ALOK-*.SET	6
8M CPI-*.SET	8M ALOK-*.SET	8
10M CPI-*.SET	10M ALOK-*.SET	10
12M CPI-*.SET	12M ALOK-*.SET	12

\*Кодовое обозначение материала – 316-нерж.сталь, В-латунь, S-сталь

Держатель для уплотнительных колец Parker повышает удобство. Содержит отдельные комплекты уплотнительных колец. Комплекты могут сниматься с него по одному.

## Цветовая маркировка

Для удобства поиска в заголовках таблиц используется следующая цветовая маркировка:

диаметр указан в дюймах



диаметр указан в миллиметрах



# Компоненты

## Заглушка

Для труб с диаметром, указанным в дюймах

Для закрытия фитингов CRITM/A-LOK® с открытыми концами

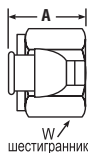

шестигранник

CRITM ЗАКАЗНОЙ №	A-LOK® ЗАКАЗНОЙ №	ВЗАИМО- ЗАМЕНЯЕМЫЕ С	ДЮЙМЫ			
			ВНЕШНИЙ ДИАМ. ТРУБКИ	РЕЗЬБА	A	W ШЕСТИГРАННИК
1 FNZ	1BLP1	100-P	1/16	10-32	0,31	5/16
2 FNZ	2BLP2	200-P	1/8	5/16-20	0,47	7/16
3 FNZ	3BLP3	300-P	3/16	3/8-20	0,47	1/2
4 FNZ	4BLP4	400-P	1/4	7/16-20	0,50	9/16
5 FNZ	5BLP5	500-P	5/16	1/2-20	0,53	5/8
6 FNZ	6BLP6	600-P	3/8	9/16-20	0,56	11/16
8 FNZ	8BLP8	810-P	1/2	3/4-20	0,69	7/8
10 FNZ	10BLP10	1010-P	5/8	7/8-20	0,69	1
12 FNZ	12BLP12	1210-P	3/4	1-20	0,69	1-1/8
14 FNZ	14BLP14	1410-P	7/8	1-1/8-20	0,69	1-1/4
16 FNZ	16BLP16	1610-P	1	1-5/16-20	0,81	1-1/2
20 FNZ	20BLP20	2010-P	1-1/4	1-5/8-20	1,35	1-7/8
24 FNZ	24BLP24	2410-P	1-1/2	1-15/16-20	1,72	2-1/4
32 FNZ	32BLP32	3210-P	2	2-5/8-20	2,27	3

Размеры даются только для справок и могут быть изменены.

## ПОРЯДОК СБОРКИ

Затяните при помощи гаечного ключа на 1/4 оборота от положения затягивания от руки. Заглушка содержит фиксирующее уплотнительное кольцо.

Ожидаемые инструментальные фитинги с одним и двумя обжимными кольцами

## Заглушка

Для труб с диаметром, указанным в мм

Для закрытия фитингов CRITM/A-LOK® с открытыми концами

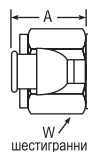

шестигранник

CRITM ЗАКАЗНОЙ №	A-LOK® ЗАКАЗНОЙ №	ВЗАИМО- ЗАМЕНЯЕМЫЕ С	МИЛЛИМЕТРЫ			
			ВНЕШНИЙ ДИАМ. ТРУБКИ	РЕЗЬБА	A	W ШЕСТИГРАННИК
FNZ 2	BLPM2	2МО-P	2	5/16-20	11,9	12,0
FNZ 3	BLPM3	3МО-P	3	5/16-20	11,9	12,0
FNZ 4	BLPM4	4МО-P	4	3/8-20	11,9	12,0
FNZ 6	BLPM6	6МО-P	6	7/16-20	12,7	14,0
FNZ 8	BLPM8	8МО-P	8	1/2-20	13,5	16,0
FNZ 10	BLPM10	10МО-P	10	5/8-20	15,1	19,0
FNZ 12	BLPM12	12МО-P	12	3/4-20	17,5	22,0
FNZ 14	BLPM14	14МО-P	14	7/8-20	17,5	25,0
FNZ 15	BLPM15	15МО-P	15	7/8-20	17,5	25,0
FNZ 16	BLPM16	16МО-P	16	7/8-20	17,5	25,0
FNZ 18	BLPM18	18МО-P	18	1-20	17,5	30,0
FNZ 20	BLPM20	20МО-P	20	1-1/8-20	17,5	32,0
FNZ 22	BLPM22	22МО-P	22	1-1/8-20	17,5	32,0
FNZ 25	BLPM25	25МО-P	25	1-5/16-20	20,6	38,0

Размеры даются только для справок и могут быть изменены.

## ПОРЯДОК СБОРКИ

Затяните при помощи гаечного ключа на 1/4 оборота от положения затягивания от руки. Заглушка содержит фиксирующее уплотнительное кольцо.

## Крышка

Для труб с диаметром, указанным в дюймах

Для закрытия открытых трубных концов

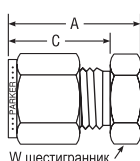
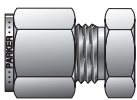

W шестигранник

CRITM ЗАКАЗНОЙ №	A-LOK® ЗАКАЗНОЙ №	ВЗАИМО- ЗАМЕНЯЕМЫЕ С	ДЮЙМЫ			
			ВНЕШНИЙ ДИАМ. ТРУБКИ	A	C	W ШЕСТИГРАННИК
1 PNBZ	1BLEN1	100-C	1/16	0,56	0,43	5/16
2 PNBZ	2BLEN2	200-C	1/8	0,79	0,60	7/16
3 PNBZ	3BLEN3	300-C	3/16	0,84	0,64	7/16
4 PNBZ	4BLEN4	400-C	1/4	0,92	0,70	1/2
5 PNBZ	5BLEN5	500-C	5/16	0,96	0,73	9/16
6 PNBZ	6BLEN6	600-C	3/8	1,01	0,76	5/8
8 PNBZ	8BLEN8	810-C	1/2	1,15	0,87	13/16
10 PNBZ	10BLEN10	1010-C	5/8	1,18	0,87	15/16
12 PNBZ	12BLEN12	1210-C	3/4	1,25	0,87	1-1/16
14 PNBZ	14BLEN14	1410-C	7/8	1,31	0,87	1-3/16
16 PNBZ	16BLEN16	1610-C	1	1,52	1,05	1-3/8
20 PNBZ	20BLEN20	2010-C	1-1/4	2,09	1,52	1-3/4
24 PNBZ	24BLEN24	2410-C	1-1/2	2,53	1,77	2-1/8
32 PNBZ	32BLEN32	3210-C	2	3,41	2,47	2-3/4

ПРИМЕЧАНИЕ: Только для корпуса указывайте PNZ. Размеры даются только для справок и могут быть изменены. Размеры A и C соответствуют стандартному положению затягивания от руки.

# Компоненты

## Крышка

Для труб с диаметром, указанным в мм

Для закрытия открытых трубных концов

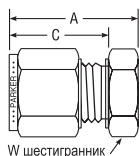
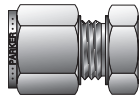

W шестигранник

СРП™ ЗАКАЗНОЙ №	A-LOK® ЗАКАЗНОЙ №	ВЗАИМО- ЗАМЕНЯЕМЫЕ С	МИЛЛИМЕТРЫ			
			ВНЕШНИЙ ДИАМ. ТРУБКИ	A	C	W ШЕСТИГРАННИК
PNBZ 2	BLENM2	2MO-C	2	13,5	15,3	12,0
PNBZ 3	BLENM3	3MO-C	3	13,5	15,3	12,0
PNBZ 4	BLENM4	4MO-C	4	14,3	16,1	12,0
PNBZ 6	BLENM6	6MO-C	6	15,9	17,7	14,0
PNBZ 8	BLENM8	8MO-C	8	17,1	18,6	15,0
PNBZ 10	BLENM10	10MO-C	10	19,1	19,5	18,0
PNBZ 12	BLENM12	12MO-C	12	19,1	22,0	22,0
PNBZ 14	BLENM14	14MO-C	14	19,8	22,0	24,0
PNBZ 15	BLENM15	15MO-C	15	19,8	22,0	24,0
PNBZ 16	BLENM16	16MO-C	16	19,8	22,0	24,0
PNBZ 18	BLENM18	18MO-C	18	21,3	22,0	27,0
PNBZ 20	BLENM20	20MO-C	20	23,9	22,0	30,0
PNBZ 22	BLENM22	22MO-C	22	23,9	22,0	30,0
PNBZ 25	BLENM25	25MO-C	25	26,2	26,5	35,0

ПРИМЕЧАНИЕ: Только для корпуса указывайте PNZ.

Размеры A и C соответствуют стандартному положению затягивания от руки.

Размеры даются только для справок и могут быть изменены.

Обжимные инструментальные фитинги с одним и двумя обжимными кольцами

## Предохранитель вентиляционного отверстия

Для труб с диаметром, указанным в дюймах

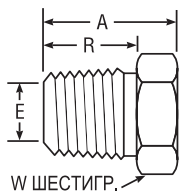

W ШЕСТИГР.

СРП™ ЗАКАЗНОЙ №	ВЗАИМО- ЗАМЕНЯЕМЫЕ С	ДЮЙМЫ				
		РАЗМЕР РЕЗЬБЫ	A	R	E МИНИМАЛЬНОЕ ОТВЕРСТИЕ	W ШЕСТИГРАННИК
2 MDF	MS-MD-2M	1/8-27	0,63	.38	.19	9/16
4 MDF	MS-MD-4M	1/4-18	0,81	.56	.28	9/16
6 MDF	MS-MD-6M	3/8-18	0,81	.56	.41	11/16
8 MDF	MS-MD-8M	1/2-14	1,06	.75	.50	7/8
12 MDF	MS-MD-12M	3/4-14	1,13	.75	.63	1-1/16
16 MDF	MS-MD-16M	1-11-1/2	1,31	.95	.94	1-3/8

Размеры даются только для справок и могут быть изменены.

Защитные вентилирующие колпачки Parker для КИП (фитинги типа Mud Dauber) защищают открытые концы измерительных приборов, трубопроводов, выходных вентиляционных отверстий и т.д.

Проволочная сетка препятствует проникновению посторонних предметов, например, насекомых или механических включений в систему и дальнейшему ее повреждению.

- пробка с просверленным насквозь отверстием
- проволочный фильтр с ячейкой 40 x 40 и диаметром 0,010
- разработано для использования с трубами с внутренней резьбой, прямыми, угловыми и тройниками.

## Цветовая маркировка

Для удобства поиска в заголовках таблиц используется следующая цветовая маркировка:

диаметр указан в дюймах



диаметр указан в миллиметрах





# Компоненты

## Уплотняющая шайба

### Металлизированные уплотнения

Состоит из внешнего кольца из нержавеющей стали с внутренним фторуглеродным кольцом, используется для уплотнения внешней цилиндрической резьбы ISO.

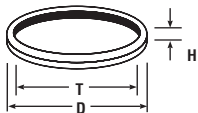

PARKER ЗАКАЗНОЙ №	T РЕЗЬБА BSPP	D	H
M30201-SS	1/8	0,63	.08
M30202-SS	1/4	0,81	.08
M30203-SS	3/8	0,94	.08
M30204-SS	1/2	1,12	.10
M30206-SS	3/4	1,38	.10
M30208-SS	1	1,69	.10

НОМИНАЛЬНОЕ ДАВЛЕНИЕ ДЛЯ УПЛОТНЯЮЩЕЙ ШАЙБЫ		
РАЗМЕР РЕЗЬБЫ	PSI	БАР
1/8	5300	370
1/4	5500	380
3/8	4400	300
1/2	4000	280
3/4	3700	260
1	2800	190

Размеры даются только для справок и могут быть изменены.  
Эти уплотнения также поставляются из стали с внутренним кольцом из нитрила.

### Медные шайбы

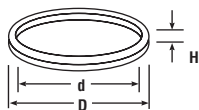

Для уплотнения внешней резьбы BSPP

PARKER ЗАКАЗНОЙ №	РЕЗЬБА	D	D	H
M28329-CU	1/8	0,71	0,39	.09
M28330-CU	1/4	0,87	0,55	.09
M28331-CU	3/8	0,94	0,67	.09
M28332-CU	1/2	1,18	0,87	.10
M28334-CU	3/4	1,38	1,06	.09
M28336-CU	1	1,65	1,34	.09

Для уплотнения внутренней резьбы BSPP

PARKER ЗАКАЗНОЙ №	РЕЗЬБА	D	D	H
M25179-CU	1/8	0,322	.188	.062
M25180-CU	1/4	0,436	.250	.062
M25181-CU	3/8	0,574	.375	.062
M25182-CU	1/2	0,719	.500	.062
M25184-CU	3/4	0,935	.719	.062
M25186-CU	1	1,178	.969	.093

Размеры даются только для справок и могут быть изменены.  
Обеспечивает уплотнение с цилиндрической внешней или внутренней резьбой ISO.

Обратите внимание, что номинальное давление указано для конических резьбовых соединений. Номинальное давление для резьбы BSPP зависит от типа используемой уплотнительной шайбы.

### Цветовая маркировка

Для удобства поиска в заголовках таблиц используется следующая цветовая маркировка:

диаметр указан в дюймах



диаметр указан в миллиметрах



# Компоненты

## Контргайка перемычки

Для труб с диаметром, указанным в дюймах

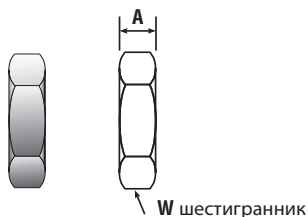

PARKER ЗАКАЗНОЙ №	ВЗАИМО- ЗАМЕНЯЕМЫЕ С	ДЮЙМЫ			
		РЕЗЬБА А-ЛОК®	ВНЕШНИЙ ДИАМ. ТРУБКИ	А	W ШЕСТИГРАННИК
1 WLZ	102-61	10-32	1/16	.13	5/16
2 WLZ	202-61	5/16-20	1/8	.19	1/2
3 WLZ	302-61	3/8-20	3/16	.22	9/16
4 WLZ	402-61	7/16-20	1/4	.22	5/8
5 WLZ	502-61	1/2-20	5/16	.23	11/16
6 WLZ	602-61	9/16-20	3/8	.25	3/4
8 WLZ	812-61	3/4-20	1/2	.28	15/16
10 WLZ	1012-61	7/8-20	5/8	.31	1-1/16
12 WLZ	1212-61	1"-20	3/4	.34	1-3/16
14 WLZ	1412-61	1-1/8-20	7/8	.38	1-3/8
16 WLZ	1612-61	1-5/16-20	1	.38	1-5/8

Размеры даются только для справок и могут быть изменены.

## Контргайка перемычки

Для труб с диаметром, указанным в дюймах

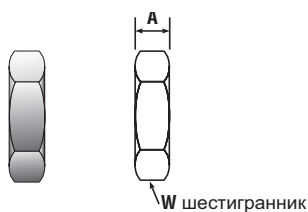

PARKER ЗАКАЗНОЙ №	ДЮЙМЫ			
	РЕГУЛ. ЦИЛ. РЕЗЬБА SAE	ВНЕШНИЙ ДИАМ. ТРУБКИ	А	W ШЕСТИГРАННИК
4 WLN	7/16-20	1/4	.28	11/16
6 WLN	9/16-18	3/8	.27	13/16
8 WLN	3/4-16	1/2	.31	1
12 WLN	1-1/16-12	3/4	.41	1-3/8
16 WLN	1-5/16-12	1	.41	1-5/8

Размеры даются только для справок и могут быть изменены.

## Контргайка перемычки

Для труб с диаметром, указанным в мм

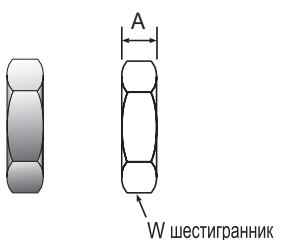

PARKER ЗАКАЗНОЙ №	МИЛЛИМЕТРЫ			
	РЕГУЛ. ЦИЛ. РЕЗЬБА SAE	ВНЕШНИЙ ДИАМ. ТРУБКИ	А	W ШЕСТИГРАННИК
2 BN2	5/16-20	2 и 3	4,8	13,0
3 BN3	3/8-20	4	5,6	14,0
4 BN4	7/16-20	6	5,6	16,0
5 BN5	1/2-20	8	5,6	17,0
BNM10	5/8-20	10	6,4	21,0
8 BN8	3/4-20	12	7,1	24,0
10 BN10	7/8-20	14, 15 и 16	7,9	27,0
12 BN12	1-20	18	8,6	30,0
14 BN14	1-1/8-20	20 и 22	9,7	33,0
16 BN16	1-5/16-20	25	9,7	41,0

Размеры даются только для справок и могут быть изменены.

## Дополнительная контргайка

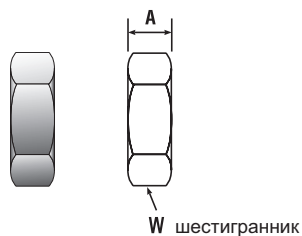

PARKER ЗАКАЗНОЙ №	ДЮЙМЫ		
	ЦИЛИНДРИЧЕСКАЯ РЕЗЬБА	А	W ШЕСТИГРАННИК
2 L5NR	5/16-24	.22	7/16
3 L5NR	3/8-24	.22	1/2
4 L5NR	7/16-20	.28	9/16
5 L5NR	1/2-20	.28	5/8
6 L5NR	9/16-18	.28	11/16
8 L5NR	3/4-16	.31	7/8
10 L5NR	7/8-14	.36	1
12 L5NR	1-1/16-12	.41	1-1/4
14 L5NR	1-3/16-12	.41	1-3/8
16 L5NR	1-5/16-12	.41	1-1/2

Размеры даются только для справок и могут быть изменены.

ПРИМЕЧАНИЕ: Для использования с фитингами M2SC и M2TU на страницах 87 и 88.

# Инструкция по монтажу и повторной сборке

Обжимные инструментальные фитинги с одним и двумя обжимными кольцами

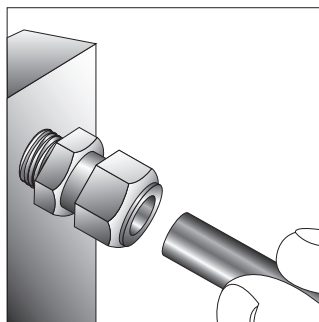

ДЮЙМОВЫЙ РАЗМЕР от 1 до 3  
(1/16 дюйма - 3/16 дюйма)  
МЕТРИЧЕСКИЙ РАЗМЕР от 2 до 4  
(2-4 мм)

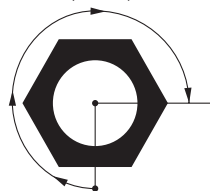

Для создания герметичного соединения достаточно сделать 3/4 оборота от положения затягивания от руки, что будет обеспечивать возможность повторного монтажа фитинга.

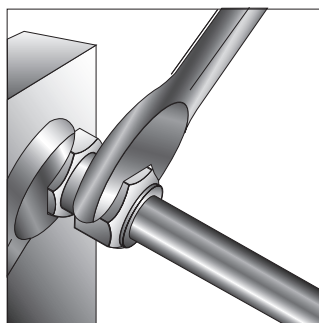

ДЮЙМОВЫЙ РАЗМЕР от 4 до 16  
(1/4 дюйма - 1 дюйм)  
МЕТРИЧЕСКИЙ РАЗМЕР от 6 до 25  
(6-25 мм)

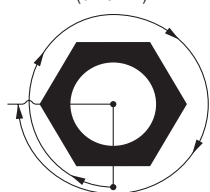

1-1/4 оборота от положения затягивания от руки

1. Фитинги поставляются корпорацией Parker присобранными и готовыми к применению. Требуется только в соответствии с иллюстрацией вставить конец трубки до упора в корпус фитинга. (Если фитинг находится в разобранном состоянии, проследите за тем, чтобы в корпус фитинга был вставлен меньший конусный конец уплотнительного кольца.)

2. Затяните гайку от руки. Затем подтяните ее с помощью гаечного ключа, сделав необходимое число оборотов (см. рисунок слева). Удерживайте корпус фитинга с помощью второго гаечного ключа во избежание его проворачивания. Для облегчения подсчета числа оборотов на гайку рекомендуется нанести маркировочную метку. Для обеспечения максимально возможного числа повторных сборок нанесите перед демонтажем маркировочные метки на фитинг и гайку.

Перед повторной затяжкой убедитесь в том, что сборочный узел был вставлен в корпус фитинга надлежащим образом и уплотнительное кольцо заняло свое посадочное место в корпусе фитинга. Заверните гайку от руки. Затем с помощью гаечного ключа проворачивайте гайку до ее исходного положения, определяемого по совпадению ранее нанесенных маркировочных меток. (Ощутимое нарастание механического сопротивления будет свидетельствовать о том, что обжимное кольцо начало выполнять свои уплотняющие функции.) Только после нескольких повторных сборок становится необходимым немного сместить гайку от ее исходного положения. Требуемая величина такого смещения (обозначаемого буквой В) составляет всего 10-20° (менее 1/3 от грани шестигранной гайки).

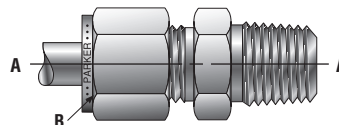

В заказных номерах трубных фитингов Parker CPI™/A-ЛОК® используются символы, определяющие размер, тип и материал, из которого изготовлен фитинг. Обозначение трубной резьбы начинаются с числа, определяющего её размер в шестнадцатых долях дюйма. Например, 4 = 4/16 дюйма или 1/4 дюйма; 16 = 16/16 дюйма или 1 дюйм.

ПРИМЕЧАНИЕ: нанесение смазки на гайку НЕОБХОДИМО для правильной сборки всех КРУПНЫХ фитингов, размеры которых выражены как в дюймах, так и в единицах метрической системы. Данное требование распространяется:

- на фитинги с размерами 1-1/4 дюйма и более;
- на фитинги с метрическими размерами 25 и более.

## Проверка калибром\*

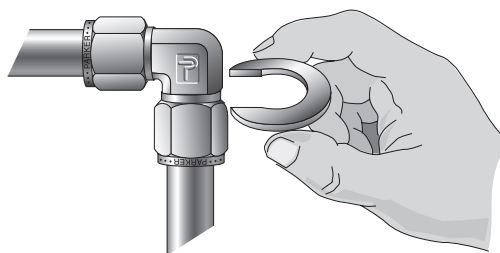
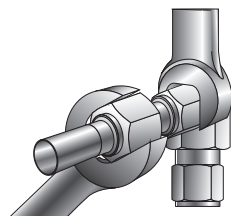

1. Из положения “затягивания от руки” поверните гайку с помощью гаечного ключа на 1-1/4 оборота при размерах фитингов от 1/4 до 1 дюйма (от 6 до 25 мм). (Если трубные фитинги имеют размеры 1/16 дюйма, 1/8 дюйма, 3/16 дюйма, 2 мм, 3 мм и 4 мм, подтяните их ключом на 3/4 оборота из положения затягивания от руки.) Удерживайте шестигранник корпуса фитинга с помощью второго гаечного ключа во избежание проворачивания корпуса в процессе затягивания. Рекомендуется нанести метку на гайку (с помощью разметочного инструмента или краски)

для упрощения подсчета числа оборотов.

2. Выберите требуемый контрольный калибр и попытайтесь ввести его между гайкой и шестигранником корпуса, как показано на рисунке. Если калибр НЕ ВХОДИТ между ними, значит гайка затянута правильно. Если вам удалось вставить калибр в имеющийся зазор, фитинг собран неправильно и вы должны повторить процедуру сборки заново.

\*Только для первоначальной сборки.

# Инструментальные трубные фитинги

## Визуальный указатель

### Трубные фитинги

**Ниппель шестигранный с внешней резьбой**

MHN

страница 111

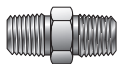

**Ниппель с внешней резьбой**

MCN

страница 111



**Длинный шестигранный ниппель с внешней резьбой**

MHLN

страница 112



**Муфта шестигранная с внутренней резьбой**

FNC

страница 112



**Переходник**

RA

страница 113



**Переходная втулка**

RB

страница 113



**Угловой фитинг с внешней резьбой**

ME

страница 114



**Угловой фитинг с внутренней резьбой**

FE

страница 114



**Угловой фитинг 45° с внутренней резьбой**

FVE

страница 114



**Проходной угловой фитинг**

SE

страница 115

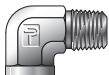

**Проходной угловой фитинг 45°**

SVE

страница 115



**Тройник с внешней резьбой**

MT

страница 116

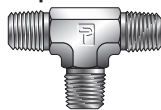

**Тройник с внутренней резьбой**

FT

страница 116

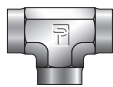

**Проходной тройник с боковым отводом**

ST

страница 117



**Тройник с внутренней резьбой**

MBT

страница 117

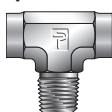

**Крестовина с внутренней резьбой**

FX

страница 117



**Заглушка**

CP

страница 118



**Шестигранная заглушка**

PH

страница 118



**Полая шестигранная заглушка**

PNN

страница 118



**Переходники с цилиндрической резьбой**

**Шестигранная заглушка**

P50N

страница 119



**Полая шестигранная заглушка**

HP50N

страница 119



**Переходник с внешней резьбы SAE на внутреннюю резьбу NPT**

F50G5

страница 119



**Переходник с внешней резьбой SAE**

GOA

страница 120

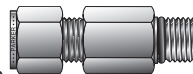

**Параметры и размеры труб**

страница 134

# Инструментальные трубные фитинги

## Особенности и техническая информация

Инструментальные трубные фитинги Parker изготавливаются при помощи прецизионной механической обработки поковок для угловых фитингов, тройников и крестовин, и пруткового проката для прямых фитингов. Они предназначены для использования в системах управления технологическими процессами и КИП с трубками различных размеров.

## Отличительные особенности

- Специально разработаны для применения в КИП
- Упакованы в герметичные коробки из прозрачного пластика, обеспечивающие чистоту
- Рабочее давление рассчитано в соответствии с Нормами и Правилами по энергетическим трубопроводам ANSI B31.1 и Нормами и Правилами по трубопроводам НПЗ ANSI B31.3.
- Вся трубная резьба является национальной трубной конической резьбой (NPT) и превосходит требования ANSI B1.20.1.
- Накатанная Внешняя резьба для дополнительной прочности.
- Прямые корпуса механически обрабатываются из пруткового проката с соответствующими спецификациями ASTM.
- Формы вытачиваются из мелкозернистых поковок
- Диапазон размеров от 1/16" до 2" NPT.
- Материалы – нержавеющая сталь 316, латунь и сталь. (Другие материалы по специальному заказу)
- Резьба защищается для исключения повреждения.

## Размеры трубки

РАЗМЕР ТРУБКИ	ТРУБНАЯ РЕЗЬБА NPT	R	E СПРАВ.
1/16	1/16 – 27	.38	.11
1/8	1/8 – 27	.38	.19
1/4	1/4 – 18	.56	.28
3/8	3/8 – 18	.56	.41
1/2	1/2 – 14	.75	.50
3/4	3/4 – 14	.75	.62
1	1 – 11-1/2	.94	.94
1-1/4	1-1/4 – 11-1/2	.97	1,25
1-1/2	1-1/2 – 11-1/2	1,00	1,50
2	2 – 11-1/2	1,03	1,94

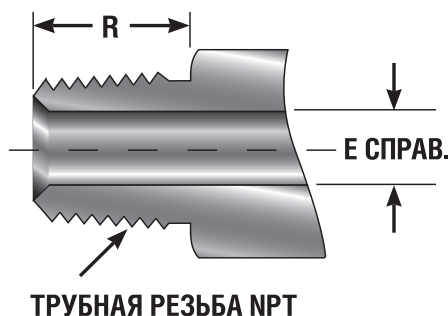

## Резьба NPT

Национальная трубная коническая резьба (NPT) имеет угол профиля резьбы 60° и, в основном, используется в нефтехимической и обрабатывающей отраслях промышленности.

NPT – национальная трубная коническая резьба применяется для соединений с помощью резьбы с применением резьбового герметика.

## Характерная резьба

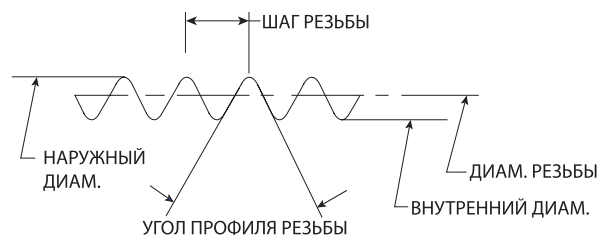

# Инструментальные трубные фитинги

## Процедура заказа

Заказные номера для инструментальных трубных фитингов Parker состоят из символов, обозначающих тип и размер фитинга, а также материал.

Приведенный ниже пример соответствует шестигранному ниппелю с внешней резьбой и соединительными портами с внешней резьбой 3/8" NPT и внешней резьбой 1/4" NPT из нержавеющей стали 316.

**Пример: 6-4 MHN-SS**



Инструментальные трубные фитинги Parker заказываются по заказному номеру, указанному в каталоге.

**Типоразмер:** Размеры трубной резьбы обозначаются количеством шестнадцатых долей дюйма.

(Трубная резьба 3/8 NPT =  $6/16 = 6$ )

**Тип резьбы:** Вся трубная резьба является национальной трубной конической резьбой (NPT), если не указано иное.

**Прямые и угловые фитинги:** Вначале указывается наибольший соединительный порт, затем - меньший. См. пример для MHN на странице выше.

**Тройники и крестовины:** Обозначение типоразмера для тройников с одинаковыми размерами портов показано ниже:

**Пример:** 6-6-6 FT-B соответствует тройнику с внутренней резьбой 3/8" NPT из латуни.

**Пример:** 4 FX-SS соответствует крестовине с внутренней резьбой 1/4" NPT из нержавеющей стали 316.

Если идет обозначение переходных тройников или крестовин, то размеры идут последовательно. Первым ставится размер наибольшего прохода (с 1 на 2), а затем - ответвления (с 3 на 4).

**Пример:** 6-6-6-4 FX-SS

**Материал:** Тип основного материала (B = латунь, SS = нержавеющая сталь 316, S = сталь)

**Специальные фитинги:** Если есть какие-либо вопросы по поводу необходимого фитинга, особенно для конфигураций со специальными фитингами, заказчику предлагается представить чертежи вместе с запросом коммерческого предложения.

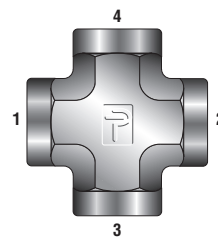

# Инструментальные трубные фитинги

## Ниппель шестигранный с внешней резьбой MHN

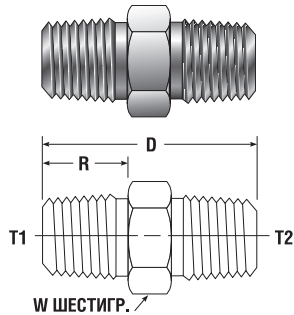

PARKER ЗАКАЗНОЙ №	ВНЕШНЯЯ РЕЗЬБА NPT		W ШЕСТИ- ГРАННИК	D (ДЮЙМЫ)	R (ДЮЙМЫ)	РАБОЧЕЕ ДАВЛЕНИЕ (PSIG)		
	T <sub>1</sub>	T <sub>2</sub>				ЛАТУНЬ	НЕРЖАВЕЮЩАЯ СТАЛЬ	СТАЛЬ
1-1 MHN	1/16	1/16	7/16	1,06	.38	6000	10000	10500
2-1 MHN	1/8	1/16	7/16	1,06	.38	5600	9100	9700
2-2 MHN	1/8	1/8	7/16	1,06	.38	5600	9100	9700
4-1 MHN	1/4	1/16	5/8	1,25	56/38	4100	7500	8000
4-2 MHN	1/4	1/8	5/8	1,25	56/38	4100	7500	8000
4-4 MHN	1/4	1/4	5/8	1,45	.56	4100	7500	8000
6-1 MHN	3/8	1/16	3/4	1,27	56/38	4000	7200	7600
6-2 MHN	3/8	1/8	3/4	1,27	56/38	4000	7200	7600
6-4 MHN	3/8	1/4	3/4	1,45	.56	4000	7200	7600
6-6 MHN	3/8	3/8	3/4	1,45	.56	4000	7200	7600
8-2 MHN	1/2	1/8	7/8	1,52	75/38	3900	6600	7000
8-4 MHN	1/2	1/4	7/8	1,70	75/56	3900	6600	7000
8-6 MHN	1/2	3/8	7/8	1,70	75/56	3900	6600	7000
8-8 MHN	1/2	1/2	7/8	1,89	.75	3900	6600	7000
12-2 MHN	3/4	1/8	1-1/8	1,59	75/38	3800	6400	6800
12-4 MHN	3/4	1/4	1-1/8	1,78	75/56	3800	6400	6800
12-6 MHN	3/4	3/8	1-1/8	1,78	75/56	3800	6400	6800
12-8 MHN	3/4	1/2	1-1/8	1,97	.75	3800	6400	6800
12-12 MHN	3/4	3/4	1-1/8	1,97	.75	3800	6400	6800
16-2 MHN	1	1/8	1-3/8	1,78	94/38	2700	4600	4900
16-4 MHN	1	1/4	1-3/8	1,97	94/56	2700	4600	4900
16-6 MHN	1	3/8	1-3/8	1,97	94/56	2700	4600	4900
16-8 MHN	1	1/2	1-3/8	2,16	94/75	2700	4600	4900
16-12 MHN	1	3/4	1-3/8	2,09	94/75	2700	4600	4900
16-16 MHN	1	1	1-3/8	2,34	.94	2700	4600	4900
20-16 MHN	1-1/4	1	1-3/4	2,45	97/94	2000	3500	3700
20-20 MHN	1-1/4	1-1/4	1-3/4	2,48	.97	2000	3500	3700
24-24 MHN	1-1/2	1-1/2	2	2,61	1,00	1800	2900	3100

Инструментальные трубные фитинги и фитинги ISO

## Ниппель с внешней резьбой MCN

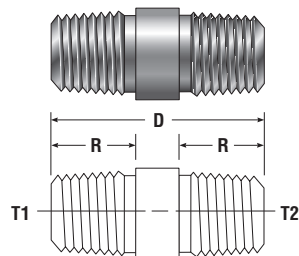

PARKER ЗАКАЗНОЙ №	ВНЕШНЯЯ РЕЗЬБА NPT	D (ДЮЙМЫ)	R (ДЮЙМЫ)	РАБОЧЕЕ ДАВЛЕНИЕ (PSIG)		
				ЛАТУНЬ	НЕРЖАВЕЮЩАЯ СТАЛЬ	СТАЛЬ
1-1 MCN	1/16	.75	.34	6000	10000	10500
2-2 MCN	1/8	.75	.34	5600	9100	9700
4-4 MCN	1/4	1,13	.49	4100	7500	8000
6-6 MCN	3/8	1,13	.48	4000	7200	7600
8-8 MCN	1/2	1,50	.66	3900	6600	7000
12-12 MCN	3/4	1,50	.66	3800	6400	6800
16-16 MCN	1	1,88	.84	2700	4600	4900

Размеры даны только для справок и могут быть изменены.

# Инструментальные трубные фитинги

## Длинный шестигранный ниппель с внешней резьбой MHLN

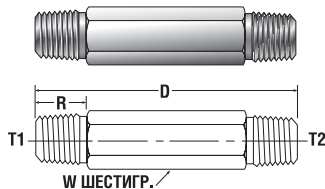

PARKER ЗАКАЗНОЙ №	ВНЕШНЯЯ РЕЗЬБА NPT		W ШЕСТИ- ГРАННИК	D (ДЮЙМЫ)	R (ДЮЙМЫ)	РАБОЧЕЕ ДАВЛЕНИЕ (PSIG)		
	T1	T2				ЛАТУНЬ	НЕРЖАВЕЮЩАЯ СТАЛЬ	СТАЛЬ
1-1 MHLN-(* )	1/16	1/16	7/16	*	.38	6000	10000	10500
2-2 MHLN-(* )	1/8	1/8	7/16	*	.38	5600	9100	9700
2-2 MHLN-11/2	1/8	1/8	7/16	1,50	.38	5600	9100	9700
2-2 MHLN-2	1/8	1/8	7/16	2,00	.38	5600	9100	9700
2-2 MHLN-21/2	1/8	1/8	7/16	2,50	.38	5600	9100	9700
4-4 MHLN-(* )	1/4	1/4	5/8	*	.56	4100	7500	8000
4-4 MHLN-2	1/4	1/4	5/8	2,00	.56	4100	7500	8000
4-4 MHLN-21/2	1/4	1/4	5/8	2,50	.56	4100	7500	8000
4-4 MHLN-3	1/4	1/4	5/8	3,00	.56	4100	7500	8000
4-4 MHLN-4	1/4	1/4	5/8	4,00	.56	4100	7500	8000
6-6 MHLN-(* )	3/8	3/8	3/4	*	.56	4000	7200	7600
8-8 MHLN-(* )	1/2	1/2	7/8	*	.75	3900	6600	7000
8-8 MHLN-2	1/2	1/2	7/8	2,00	.75	3900	6600	7000
8-8 MHLN-3	1/2	1/2	7/8	3,00	.75	3900	6600	7000

\*Укажите длину

## Шестигранная муфта с внутренней резьбой FHC

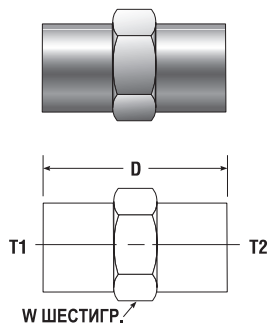

PARKER ЗАКАЗНОЙ №	ВНУТРЕННЯЯ РЕЗЬБА NPT		W ШЕСТИГРАН- НИК	D (ДЮЙМЫ)	РАБОЧЕЕ ДАВЛЕНИЕ (PSIG)		
	T1	T2			ЛАТУНЬ	НЕРЖАВЕЮЩАЯ СТАЛЬ	СТАЛЬ
1-1 FHC	1/16	1/16	1/2	.75	4500	7500	8000
2-1 FHC	1/8	1/16	5/8	.75	4000	6400	6800
2-2 FHC	1/8	1/8	5/8	.75	4000	6400	6800
4-1 FHC	1/4	1/16	3/4	.92	4300	6600	7000
4-2 FHC	1/4	1/8	3/4	.94	4300	6600	7000
4-4 FHC	1/4	1/4	3/4	1,13	4300	6600	7000
6-1 FHC	3/8	1/16	7/8	.95	3500	5300	5600
6-2 FHC	3/8	1/8	7/8	1,03	3500	5300	5600
6-4 FHC	3/8	1/4	7/8	1,13	3500	5300	5600
6-6 FHC	3/8	3/8	7/8	1,13	3500	5300	5600
8-2 FHC	1/2	1/8	1-1/8	1,22	3600	5200	5500
8-4 FHC	1/2	1/4	1-1/8	1,38	3600	5200	5500
8-6 FHC	1/2	3/8	1-1/8	1,50	3600	5200	5500
8-8 FHC	1/2	1/2	1-1/8	1,50	3600	5200	5500
12-2 FHC	3/4	1/8	1-3/8	1,39	3000	4300	4600
12-4 FHC	3/4	1/4	1-3/8	1,55	3000	4300	4600
12-6 FHC	3/4	3/8	1-3/8	1,69	3000	4300	4600
12-8 FHC	3/4	1/2	1-3/8	1,88	3000	4300	4600
12-12 FHC	3/4	3/4	1-3/8	1,53	3000	4300	4600
16-2 FHC	1	1/8	1-5/8	1,44	3100	4500	4800
16-4 FHC	1	1/4	1-5/8	1,63	3100	4500	4800
16-6 FHC	1	3/8	1-5/8	1,63	3100	4500	4800
16-8 FHC	1	1/2	1-5/8	1,77	3100	4500	4800
16-12 FHC	1	3/4	1-5/8	1,72	3100	4500	4800
16-16 FHC	1	1	1-5/8	1,89	3100	4500	4800
20-16 FHC	1-1/4	1	2	1,94	2300	3500	3700
20-20 FHC	1-1/4	1-1/4	2	1,94	2300	3500	3700
24-24 FHC	1-1/2	1-1/2	2-3/8	1,94	2100	3200	3400

Размеры даны только для справок и могут быть изменены.



# Инструментальные трубные фитинги

## Переходник RA

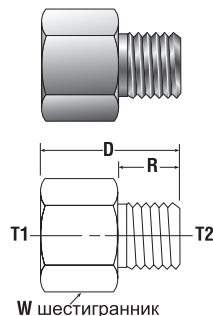

PARKER ЗАКАЗНОЙ №	РЕЗЬБА NPT		W ШЕСТИ- ГРАННИК	D (ДЮЙМЫ)	R (ДЮЙМЫ)	РАБОЧЕЕ ДАВЛЕНИЕ (PSIG)		
	ВНУТРЕННЯЯ T1	ВНЕШНЯЯ T2				ЛАТУНЬ	НЕРЖАВЕЮЩАЯ СТАЛЬ	СТАЛЬ
2-1 RA	1/8	1/16	5/8	1,03	.38	4000	6400	6800
2-2 RA	1/8	1/8	5/8	1,03	.38	4000	6400	6800
4-1 RA	1/4	1/16	3/4	1,20	.38	4300	6600	7000
4-2 RA	1/4	1/8	3/4	1,20	.38	4300	6600	7000
4-4 RA	1/4	1/4	3/4	1,39	.56	4300	6600	7000
6-1 RA	3/8	1/16	7/8	1,25	.38	3500	5300	5600
6-2 RA	3/8	1/8	7/8	1,25	.38	3500	5300	5600
6-4 RA	3/8	1/4	7/8	1,44	.56	3500	5300	5600
6-6 RA	3/8	3/8	7/8	1,44	.56	3500	5300	5600
8-2 RA	1/2	1/8	1-1/8	1,50	.38	3600	5200	5500
8-4 RA	1/2	1/4	1-1/8	1,69	.56	3600	5200	5500
8-6 RA	1/2	3/8	1-1/8	1,69	.56	3600	5200	5500
8-8 RA	1/2	1/2	1-1/8	1,88	.75	3600	5200	5500
12-2 RA	3/4	1/8	1-3/8	1,56	.38	3000	4300	4600
12-4 RA	3/4	1/4	1-3/8	1,75	.56	3000	4300	4600
12-6 RA	3/4	3/8	1-3/8	1,75	.56	3000	4300	4600
12-8 RA	3/4	1/2	1-3/8	1,94	.75	3000	4300	4600
16-2 RA	1	1/8	1-5/8	1,81	.38	3100	4500	4800
16-4 RA	1	1/4	1-5/8	2,00	.56	3100	4500	4800
16-6 RA	1	3/8	1-5/8	2,00	.56	3100	4500	4800
16-8 RA	1	1/2	1-5/8	2,19	.75	3100	4500	4800
16-12 RA	1	3/4	1-5/8	2,19	.75	3100	4500	4800
16-16 RA	1	1	1-5/8	2,38	.94	2700	4500	4800
20-16 RA	1-1/4	1	2	2,47	.94	2300	3500	3700

## Переходная втулка RB

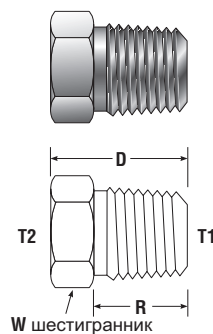

PARKER ЗАКАЗНОЙ №	РЕЗЬБА NPT		W ШЕСТИ- ГРАННИК	D (ДЮЙМЫ)	R (ДЮЙМЫ)	РАБОЧЕЕ ДАВЛЕНИЕ (PSIG)		
	ВНЕШНЯЯ T1	ВНУТРЕННЯЯ T2				ЛАТУНЬ	НЕРЖАВЕЮЩАЯ СТАЛЬ	СТАЛЬ
2-1 RB	1/8	1/16	7/16	.63	.38	2900	6400	6800
4-1 RB	1/4	1/16	5/8	.86	.56	4100	7500	8000
4-2 RB	1/4	1/8	5/8	.86	.56	3600	6000	6400
6-1 RB	3/8	1/16	3/4	.86	.56	4000	7200	7600
6-2 RB	3/8	1/8	3/4	.86	.56	4000	6400	6800
6-4 RB	3/8	1/4	3/4	.86	.56	3000	5300	5600
8-2 RB	1/2	1/8	7/8	1,11	.75	3900	6600	6800
8-4 RB	1/2	1/4	7/8	1,11	.75	3900	6400	7000
8-6 RB	1/2	3/8	7/8	1,11	.75	2800	4600	4900
12-2 RB	3/4	1/8	1-1/8	1,17	.75	3800	6400	6800
12-4 RB	3/4	1/4	1-1/8	1,17	.75	3800	6400	6800
12-6 RB	3/4	3/8	1-1/8	1,17	.75	3500	5300	5600
12-8 RB	3/4	1/2	1-1/8	1,17	.75	2800	4900	5200
16-2 RB	1	1/8	1-3/8	1,36	.94	2700	4600	4900
16-4 RB	1	1/4	1-3/8	1,36	.94	2700	4600	4900
16-6 RB	1	3/8	1-3/8	1,36	.94	2700	4600	4900
16-8 RB	1	1/2	1-3/8	1,36	.94	2700	4600	4900
16-12 RB	1	3/4	1-3/8	1,36	.94	2500	4200	4500
20-12 RB	1-1/4	3/4	1-3/4	1,47	.97	2000	3500	3700
20-16 RB	1-1/4	1	1-3/4	1,47	.97	2000	3500	3700
24-16 RB	1-1/2	1	2	1,58	1,00	1800	2900	3100
24-20 RB	1-1/2	1-1/4	2	1,58	1,00	1700	2700	2800

Размеры даются только для справок и могут быть изменены.

# Инструментальные трубные фитинги

## Угловой фитинг с внешней резьбой ME

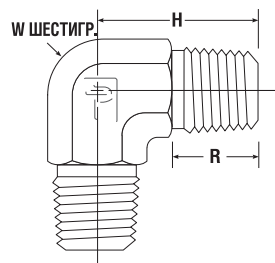
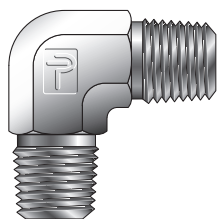

PARKER ЗАКАЗНОЙ №	ВНЕШНЯЯ РЕЗЬБА NPT	W ШЕСТИ- ГРАННИК	H (ДЮЙМЫ)	R (ДЮЙМЫ)	РАБОЧЕЕ ДАВЛЕНИЕ (PSIG)		
					ЛАТУНЬ	НЕРЖАВЕЮ- ЩАЯ СТАЛЬ	СТАЛЬ
1-1 ME	1/16	3/8	.66	.38	5500	9500	10100
2-2 ME	1/8	7/16	.76	.38	5000	9100	9700
4-4 ME	1/4	9/16	1,09	.56	4100	7500	8000
6-6 ME	3/8	3/4	1,22	.56	4000	7200	7600
8-8 ME	1/2	7/8	1,47	.75	3100	5800	6200
12-12 ME	3/4	1-1/16	1,59	.75	3400	6400	6800
16-16 ME	1	1-5/16	1,97	.94	2700	4600	4900

## Угловой фитинг с внутренней резьбой FE

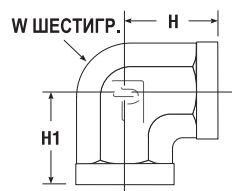
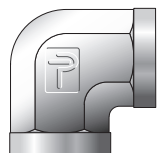

PARKER ЗАКАЗНОЙ №	ВНУТРЕННЯЯ РЕЗЬБА NPT	W ШЕСТИ- ГРАННИК	H (ДЮЙМЫ)	H1 (ДЮЙМЫ)	РАБОЧЕЕ ДАВЛЕНИЕ (PSIG)		
					ЛАТУНЬ	НЕРЖАВЕЮ- ЩАЯ СТАЛЬ	СТАЛЬ
1-1 FE	1/16	7/16	.50	.50	3800	7000	7500
2-1 FE	1/8 - 1/16	9/16	.66	.66	2900	5500	5900
2-2 FE	1/8	9/16	.66	.66	2900	5500	5900
4-2 FE	1/4 - 1/8	3/4	.88	.88	2900	5500	5900
4-4 FE	1/4	3/4	.88	.88	3000	5600	6000
6-6 FE	3/8	7/8	1,02	1,02	2700	5000	5300
8-8 FE	1/2	1-1/16	1,23	1,23	2500	4500	4800
12-12 FE	3/4	1-5/16	1,36	1,36	2000	3500	3700
16-16 FE	1	1-5/8	1,63	1,63	2300	3900	4200
20-20 FE	1-1/4	1-7/8	1,70	1,70	1900	3100	3300
24-24 FE	1-1/2	2-1/2	2,08	2,08	1700	2500	2600

## Угловой фитинг 45° с внутренней резьбой FVE

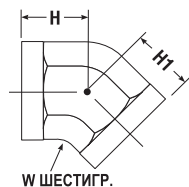
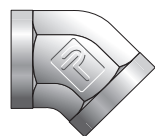

PARKER ЗАКАЗНОЙ №	ВНУТРЕННЯЯ РЕЗЬБА NPT	W ШЕСТИГРАН- НИК	H (ДЮЙМЫ)	H1 (ДЮЙМЫ)	РАБОЧЕЕ ДАВЛЕНИЕ (PSIG)		
					ЛАТУНЬ	НЕРЖАВЕЮ- ЩАЯ СТАЛЬ	СТАЛЬ
1-1 FVE	1/16	7/16	.47	.47	3800	7000	7500
2-2 FVE	1/8	9/16	.47	.47	2900	5500	5900
4-4 FVE	1/4	3/4	.69	.69	3000	5600	6000
6-6 FVE	3/8	7/8	.75	.75	2700	5000	5300
8-8 FVE	1/2	1-1/16	.94	.94	2500	4500	4800
12-12 FVE	3/4	1-5/16	1,00	1,00	2000	3500	3700
16-16 FVE	1	1-5/8	1,19	1,19	2300	3900	4200

Размеры даны только для справок и могут быть изменены.

# Инструментальные трубные фитинги

## Проходной угловой фитинг SE

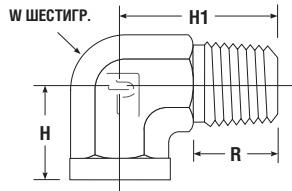
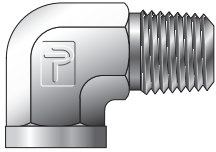

PARKER ЗАКАЗНОЙ №	РЕЗЬБА NPT		W ШЕСТИ- ГРАННИК	H (ДЮЙМЫ)	H1 (ДЮЙМЫ)	R (ДЮЙМЫ)	РАБОЧЕЕ ДАВЛЕНИЕ (PSIG)		
	ВНЕШНЯЯ	ВНУТРЕННЯЯ					ЛАТУНЬ	НЕРЖАВЕЮЩАЯ СТАЛЬ	СТАЛЬ
1-1 SE	1/16	1/16	9/16	.66	.72	.38	3800	7000	7500
2-1 SE	1/8	1/16	9/16	.66	.78	.38	3800	7000	7500
2-2 SE	1/8	1/8	9/16	.66	.78	.38	2900	5500	5900
4-1 SE	1/4	1/16	9/16	.66	1,09	.56	3800	7000	7500
4-2 SE	1/4	1/8	9/16	.66	1,09	.56	2900	5500	5900
4-4 SE	1/4	1/4	3/4	.88	1,09	.56	3000	5600	6000
6-1 SE	3/8	1/16	3/4	.88	1,09	.56	3800	7000	7500
6-2 SE	3/8	1/8	3/4	.88	1,22	.58	2900	5500	5900
6-4 SE	3/8	1/4	3/4	.88	1,22	.56	3000	5600	6000
6-6 SE	3/8	3/8	7/8	1,02	1,22	.56	2700	5000	5300
8-2 SE	1/2	1/8	7/8	.95	1,47	.75	2900	5500	5900
8-4 SE	1/2	1/4	7/8	.95	1,47	.75	3000	5600	6000
8-6 SE	1/2	3/8	7/8	1,23	1,47	.75	2700	5000	5300
8-8 SE	1/2	1/2	1-1/16	1,23	1,47	.75	2500	4500	4800
12-2 SE	3/4	1/8	1-1/16	1,00	1,59	.75	2900	5500	5900
12-4 SE	3/4	1/4	1-1/16	1,00	1,59	.75	3000	5600	6000
12-6 SE	3/4	3/8	1-1/16	1,23	1,59	.75	2700	5000	5300
12-8 SE	3/4	1/2	1-1/16	1,23	1,59	.75	2500	4500	4800
12-12 SE	3/4	3/4	1-5/16	1,36	1,59	.75	2000	3500	3700
16-2 SE	1	1/8	1-5/16	1,63	1,97	.94	2700	5500	5900
16-4 SE	1	1/4	1-5/16	1,63	1,97	.94	2700	5600	6000
16-6 SE	1	3/8	1-5/16	1,50	1,97	.94	2700	5000	5300
16-8 SE	1	1/2	1-5/16	1,63	1,97	.94	2500	4500	4800
16-12 SE	1	3/4	1-5/16	1,36	1,97	.94	2000	3500	3700
16-16 SE	1	1	1-5/8	1,63	1,97	.94	2300	3900	4200
20-20 SE	1-1/4	1-1/4	1-7/8	1,70	2,38	.97	1900	3100	3300

Инструментальные трубные фитинги и фитинги ISO

## Проходной угловой фитинг 45° SVE

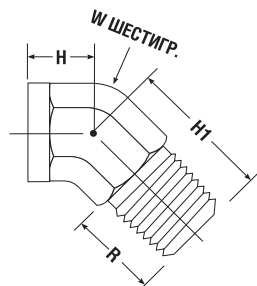
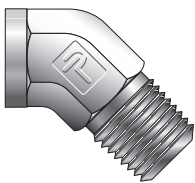

PARKER ЗАКАЗНОЙ №	РЕЗЬБА NPT		W ШЕСТИ- ГРАННИК	H (ДЮЙМЫ)	H1 (ДЮЙМЫ)	R (ДЮЙМЫ)	РАБОЧЕЕ ДАВЛЕНИЕ (PSIG)		
	ВНЕШНЯЯ	ВНУТРЕННЯЯ					ЛАТУНЬ	НЕРЖАВЕЮЩАЯ СТАЛЬ	СТАЛЬ
1-1 SVE	1/16	1/16	7/16	.47	.66	.38	3800	7000	7500
2-2 SVE	1/8	1/8	9/16	.47	.72	.38	2900	5500	5900
4-4 SVE	1/4	1/4	3/4	.63	1,05	.56	3000	5600	6000
6-6 SVE	3/8	3/8	7/8	.72	1,06	.56	2700	5000	5300
8-8 SVE	1/2	1/2	1-1/16	.91	1,34	.75	2500	4500	4800
12-12 SVE	3/4	3/4	1-5/16	.97	1,38	.75	2000	3500	3700
16-16 SVE	1	1	1-5/8	1,13	1,72	.94	2300	3900	4200

Размеры даны только для справок и могут быть изменены.

# Инструментальные трубные фитинги

## Тройник с внешней резьбой МТ

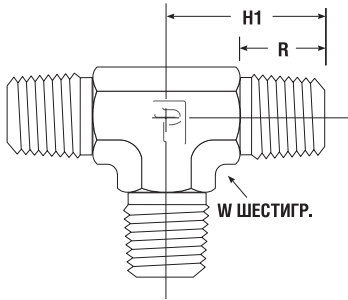
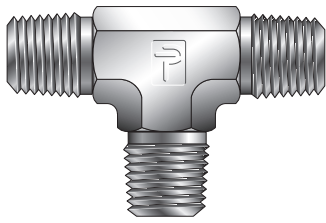

PARKER ЗАКАЗНОЙ №	ВНЕШНЯЯ РЕЗЬБА NPT	W ШЕСТИГРАН- НИК	H1 (ДЮЙМЫ)	R (ДЮЙМЫ)	РАБОЧЕЕ ДАВЛЕНИЕ (PSIG)		
					ЛАТУНЬ	НЕРЖАВЕЮ- ЩАЯ СТАЛЬ	СТАЛЬ
1-1-1 МТ	1/16	5/16	.72	.38	5500	10100	9500
2-2-2 МТ	1/8	7/16	.76	.38	5000	9700	9100
4-4-4 МТ	1/4	9/16	1,09	.56	4100	8000	7500
6-6-6 МТ	3/8	3/4	1,22	.56	4000	7600	7200
8-8-8 МТ	1/2	7/8	1,47	.75	3100	6200	5800
12-12-12 МТ	3/4	1-1/16	1,59	.75	3400	6800	6400
16-16-16 МТ	1	1-5/16	1,97	.94	2700	4900	4600
20-20-20 МТ	1-1/4	1-5/8	2,22	.97	2000	3700	3500
24-24-24 МТ	1-1/2	1-7/8	2,64	1,00	1800	3100	2900

## Тройник с внутренней резьбой FT

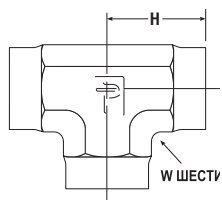
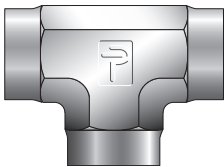

PARKER ЗАКАЗНОЙ №	ВНУТРЕННЯЯ РЕЗЬБА NPT	W ШЕСТИГРАН- НИК	H (ДЮЙМЫ)	РАБОЧЕЕ ДАВЛЕНИЕ (PSIG)		
				ЛАТУНЬ	НЕРЖАВЕЮ- ЩАЯ СТАЛЬ	СТАЛЬ
1-1-1 FT	1/16	7/16	.50	3800	7000	7500
2-2-2 FT	1/8	9/16	.66	2900	5500	5900
4-4-4 FT	1/4	3/4	.88	3000	5600	6000
6-6-6 FT	3/8	7/8	1,02	2700	5000	5300
8-8-8 FT	1/2	1-1/16	1,23	2500	4500	4800
12-12-12 FT	3/4	1-5/16	1,36	2000	3500	3700
16-16-16 FT	1	1-5/8	1,63	2300	3900	4200
20-20-20 FT	1-1/4	1-7/8	1,70	1900	3100	3300
24-24-24 FT	1-1/2	2-1/2	2,08	1700	2500	3600

Размеры даются только для справок и могут быть изменены.

# Инструментальные трубные фитинги

## Проходной тройник с боковым отводом ST

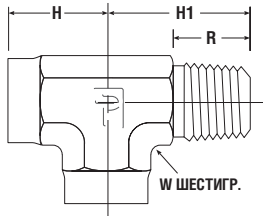
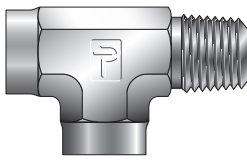

PARKER ЗАКАЗНОЙ №	РЕЗЬБА NPT		W ШЕСТИ- ГРАННИК	H (ДЮЙ- МЫ)	H1 (ДЮЙМЫ)	R (ДЮЙ- МЫ)	РАБОЧЕЕ ДАВЛЕНИЕ (PSIG)		
	ВНЕШНЯЯ	ВНУТРЕН- НЯЯ					ЛАТУНЬ	НЕРЖАВЕЮ- ЩАЯ СТАЛЬ	СТАЛЬ
1-1-1 ST	1/16	1/16	7/16	.50	.72	.38	3800	7000	7500
2-2-2 ST	1/8	1/8	9/16	.66	.78	.38	2900	5500	5900
4-4-4 ST	1/4	1/4	3/4	.88	1,09	.56	3000	5600	6000
6-6-6 ST	3/8	3/8	7/8	1,02	1,22	.56	2700	5000	5300
8-8-8 ST	1/2	1/2	1-1/16	1,23	1,47	.75	2500	4500	4800
12-12-12 ST	3/4	3/4	1-5/16	1,36	1,59	.75	2000	3500	3700
16-16-16 ST	1	1	1-5/8	1,63	1,97	.94	2300	3900	4200

## Тройник с внутренней резьбой MBT

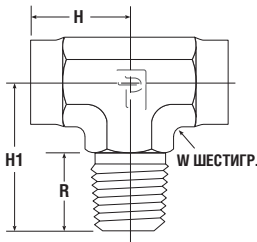
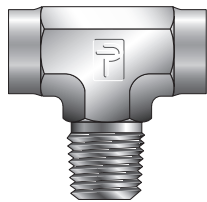

PARKER ЗАКАЗНОЙ №	РЕЗЬБА NPT		W ШЕСТИ- ГРАННИК	H (ДЮЙМЫ)	H1 (ДЮЙМЫ)	R (ДЮЙМЫ)	РАБОЧЕЕ ДАВЛЕНИЕ (PSIG)		
	ВНЕШНЯЯ	ВНУТРЕН- НЯЯ					ЛАТУНЬ	НЕРЖАВЕЮ- ЩАЯ СТАЛЬ	СТАЛЬ
1-1-1 MBT	1/16	1/16	7/16	.50	.72	.38	3800	7000	7500
2-2-2 MBT	1/8	1/8	9/16	.66	.78	.38	2900	5500	5900
4-4-4 MBT	1/4	1/4	3/4	.88	1,09	.56	3000	5600	6000
6-6-6 MBT	3/8	3/8	7/8	1,02	1,22	.56	2700	5000	5300
8-8-8 MBT	1/2	1/2	1-1/16	1,23	1,47	.75	2500	4500	4800
12-12-12 MBT	3/4	3/4	1-5/16	1,36	1,59	.75	2000	3500	3700
16-16-16 MBT	1	1	1-5/8	1,63	1,97	.94	2300	3900	4200

## Крестовина с внутренней резьбой FX

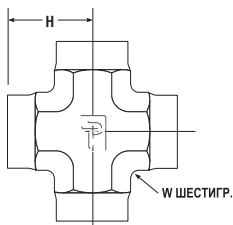
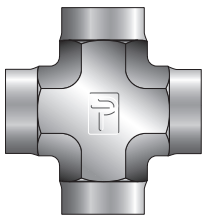

PARKER ЗАКАЗНОЙ №	ВНУТРЕННЯЯ РЕЗЬБА NPT	W ШЕСТИГРАННИК	H (ДЮЙМЫ)	РАБОЧЕЕ ДАВЛЕНИЕ (PSIG)		
				ЛАТУНЬ	НЕРЖАВЕЮЩАЯ СТАЛЬ	СТАЛЬ
1 FX	1/16	7/16	.50	3800	7000	7500
2 FX	1/8	9/16	.66	2900	5500	5900
4 FX	1/4	3/4	.88	3000	5600	6000
6 FX	3/8	7/8	1,06	2700	5000	5300
8 FX	1/2	1-1/16	1,23	2500	4500	4800
12 FX	3/4	1-5/16	1,36	2000	3500	3700
16 FX	1	1-5/8	1,63	2300	3900	4200

Размеры даны только для справок и могут быть изменены.

# Инструментальные трубные фитинги

## Заглушка CP

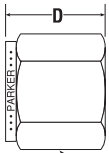

W ШЕСТИГР.

PARKER ЗАКАЗНОЙ №	ВНУТРЕННЯЯ РЕЗЬБА NPT	W ШЕСТИГРАННИК	D (ДЮЙМЫ)	РАБОЧЕЕ ДАВЛЕНИЕ (PSIG)		
				ЛАТУНЬ	НЕРЖАВЕЮЩАЯ СТАЛЬ	СТАЛЬ
1 CP	1/16	7/16	.50	4500	7500	8000
2 CP	1/8	9/16	.75	4000	6400	6800
4 CP	1/4	3/4	.91	4300	6600	7000
6 CP	3/8	7/8	1,03	3500	5300	5600
8 CP	1/2	1-1/16	1,34	3600	5200	5500
12 CP	3/4	1-1/4	1,44	3000	4300	4600
16 CP	1	1-5/8	1,63	3100	4500	4800

## Шестигранная заглушка PH

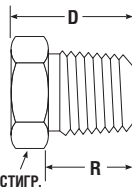
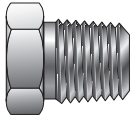

W ШЕСТИГР.

PARKER ЗАКАЗНОЙ №	ВНЕШНЯЯ РЕЗЬБА NPT	W ШЕСТИГРАН- НИК	D (ДЮЙМЫ)	R (ДЮЙМЫ)	РАБОЧЕЕ ДАВЛЕНИЕ (PSIG)		
					ЛАТУНЬ	НЕРЖАВЕЮЩАЯ СТАЛЬ	СТАЛЬ
1 PH	1/16	3/8	.54	.38	6000	10500	10000
2 PH	1/8	7/16	.56	.38	5600	9700	9100
4 PH	1/4	9/16	.75	.56	4100	8000	7500
6 PH	3/8	11/16	.78	.56	4000	7600	7200
8 PH	1/2	7/8	.97	.75	3900	7000	6600
12 PH	3/4	1-1/16	1,06	.75	3800	6800	6400
16 PH	1	1-5/16	1,25	.94	2700	4900	4600

## Полая шестигранная заглушка PHH

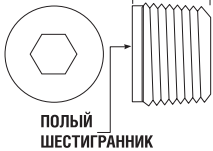
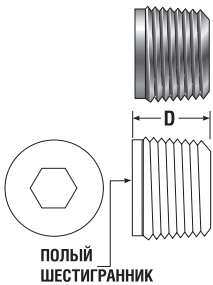

ПОЛЫЙ  
ШЕСТИГРАННИК

PARKER ЗАКАЗНОЙ №	ВНЕШНЯЯ РЕЗЬБА NPT	W ВНУТРЕННИЙ ШЕСТИГРАННИК	D (ДЮЙМЫ)	РАБОЧЕЕ ДАВЛЕНИЕ (PSIG)		
				ЛАТУНЬ	НЕРЖАВЕЮЩАЯ СТАЛЬ	СТАЛЬ
1 PHH	1/16	5/32	.30	6000	10000	10500
2 PHH	1/8	3/16	.30	5600	9100	9700
4 PHH	1/4	1/4	.47	4100	7500	8000
6 PHH	3/8	5/16	.47	4000	7200	7600

Размеры даются только для справок и могут быть изменены.

# Инструментальные трубные фитинги

## Шестигранная заглушка P50N

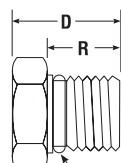
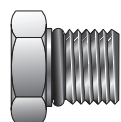

уплотн. в ШЕСТИГР. КОЛЬЦО

PARKER ЗАКАЗНОЙ №	ВЗАИМОЗАМЕНЯЕМАЯ С	РЕЗЬБА ОТВ. UN/UNF-2A	W ШЕСТИГРАННИК	D (дюймы)	R (дюймы)	*D2 СВЕРЛЕНИЕ (дюймы)	L2 (дюймы)	УПЛОТНИТЕЛЬНОЕ КОЛЬЦО
4 P50N	4 PST	7/16-20	9/16	0,67	0,36	0,203	0,41	3-904
6 P50N	6 PST	9/16-18	11/16	0,73	0,39	0,297	0,44	3-906
8 P50N	8 PST	3/4-16	7/8	0,80	0,44	0,422	0,44	3-908
12 P50N	12 PST	1-1/16-12	1-1/4	1,09	0,59	0,656	0,59	3-912
16 P50N	16 PST	1-5/16-12	1-1/2	1,13	0,59	0,875	0,50	3-916

\*Диаметр сверления D2 и глубина L2 соответствуют опциональному методу изготовления согласно SAE.

## Полая шестигранная заглушка HP50N

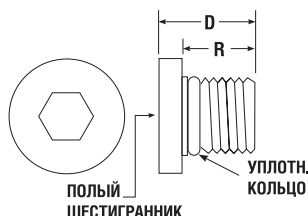
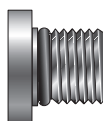

ПОЛЫЙ ШЕСТИГРАННИК

PARKER ЗАКАЗНОЙ №	ВЗАИМОЗАМЕНЯЕМАЯ С	РЕЗЬБА ОТВ. UN/UNF-2A	ВНУТРЕННИЙ ШЕСТИГРАННИК	R (дюймы)	D (дюймы)	X ДИАМ. (дюймы)	УПЛОТНИТЕЛЬНОЕ КОЛЬЦО
4 HP50N	4 HPST	7/16-20	3/16	0,36	0,47	0,56	3-904
6 HP50N	6 HPST	9/16-18	1/4	0,39	0,50	0,69	3-906
8 HP50N	8 HPST	3/4-16	5/16	0,44	0,58	0,88	3-908
12 HP50N	12 HPST	1-1/16-12	9/16	0,59	0,77	1,25	3-912
16 HP50N	16 HPST	1-5/16-12	5/8	0,59	0,77	1,50	3-916

## Переходник с внешней резьбы SAE на внутреннюю резьбу NPT F50G5

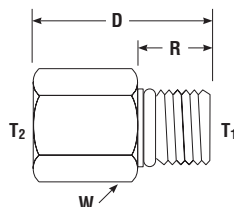
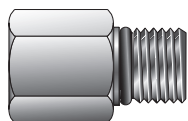

PARKER ЗАКАЗНОЙ №	ВЗАИМОЗАМЕНЯЕМАЯ С	T2 РЕЗЬБА ОТВ. UN/UNF-2B	T1 РЕЗЬБА ОТВ. UN/UNF-2A	W ШЕСТИГРАННИК	*D2 СВЕРЛЕНИЕ (дюймы)	D (дюймы)	R (дюймы)	УПЛОТНИТЕЛЬНОЕ КОЛЬЦО
6-4 F50G5	6-RBST-4	7/16-20	9/16-18	11/16	.297	1,03	.36	3-904
8-4 F50G5	8-RBST-4	7/16-20	3/4-16	7/8	.375	1,09	.36	3-904
12-8 F50G5	12-RBST-8	3/4-16	1-1/16-12	1-1/4	.625	1,00	.44	3-908
16-12 F50G5	16-RBST-12	1-1/16-12	1-5/16-12	1-1/2	.750	1,75	.59	3-912

\*Диаметр сверления D2 соответствует опциональному методу изготовления согласно SAE.

Размеры даны только для справок и могут быть изменены.

# Инструментальные трубные фитинги

## Переходник с внешней резьбой SAE GOA

PARKER ЗАКАЗНОЙ №	ВЗАИМОЗАМЕ- НЯЕМЫЙ С	T1 РАЗМЕР ЦИЛИНДР. РЕЗЬБЫ	T2 РАЗМЕР ВНУТР. РЕЗЬБЫ NPT	D (ДЮЙ- МЫ)	R (ДЮЙ- МЫ)	E МИНИМАЛЬ- НОЕ ОТВЕРСТИЕ (ДЮЙМЫ)	W ШЕ- СТИ- ГРАН- НИК	УПЛОТНИ- ТЕЛЬНОЕ КОЛЬЦО (СТАНД.) УНИФ. РАЗМЕР №
4-4 GOA	4SAE-7-4	7/16-20	1/4	1,19	.36	.20	3/4	3-904
6-6 GOA	6SAE-7-6	9/16-18	3/8	1,26	.39	.30	7/8	3-906
8-8 GOA	8-SAE-7-8	3/4-16	1/2	1,50	.44	.39	1-1/8	3-908
12-12 GOA	12-SAE-7-12	1-1/16-12	3/4	1,83	.59	.66	1-1/4	3-912
16-16 GOA	16-SAE-7-16	1-5/16-12	1	1,88	.59	.88	1-5/8	3-916

Включает уплотнительное кольцо.

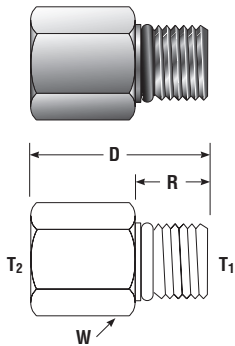

## Кольцевые уплотнения

Все стандартные кольцевые уплотнения из нитрила, твердость 70 по дюрометру. Если требуются другие материалы, укажите материал после номера детали.

Размеры даются только для справок и могут быть изменены.



# Фитинги ISO

## Визуальный указатель

**Обозначение фитингов ISO**  
страница 122

**Типы резьбы**  
страница 123

**Формы резьбы BSPP**  
страница 124

### Фитинги ISO

**Внешняя резьба NPT/Внешняя коническая резьба BSP**  
страница 125

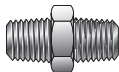

**Внешняя резьба NPT/Внешняя резьба BSPP**  
страница 125

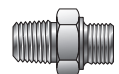

**Внутренняя резьба NPT/Внешняя коническая резьба BSP**  
страница 125

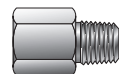

**Внутренняя резьба NPT/Внешняя резьба BSPP**  
страница 126

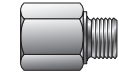

**Внутренняя коническая резьба BSP/Внешняя резьба NPT**  
страница 126

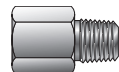

**Внутренняя резьба BSPP/Внешняя резьба NPT**  
страница 126

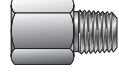

**Шестигранная заглушка с внешней конической резьбой BSP**  
страница 127



**Шестигранная заглушка с внешней цилиндрической резьбой BSPP**  
страница 127



**Фитинги ISO с обжимным портом A-LOK для трубок**

**Соединитель с внешней конической резьбой BSP**  
страница 128



**Соединитель с внешней резьбой BSPP**  
страница 128



**Соединитель с внутренней конической резьбой BSP**  
страница 129



**Соединитель с внутренней резьбой BSPP**  
страница 129

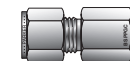

**Угловой фитинг с внешней конической резьбой BSP**  
страница 129

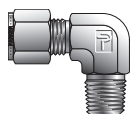

**Угловой фитинг с внешней BSPP**  
страница 130

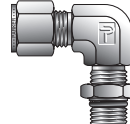

**Тройник с боковым отводом с внешней резьбой BSPP**  
страница 130

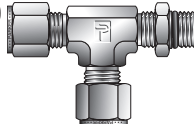

**Тройник с внешней резьбой BSPP**  
страница 131

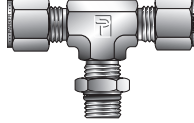

**Переходник с внешней конической резьбой BSP**  
страница 131

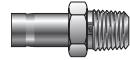

**Переходник с внешней резьбой BSPP**  
страница 132

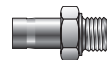

**Переходник с внутренней конической резьбой BSP**  
страница 132

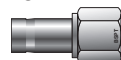

**Переходник с внутренней резьбой BSPP**  
страница 132

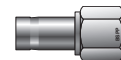

**Переходник под манометр с внутренней резьбой BSPP**  
страница 133



### Уплотняющие шайбы

**Металлические шайбы из нержавеющей стали**  
страница 133



**Медные шайбы для фитингов с внешней резьбой**  
страница 133



**Медные шайбы для фитингов с внутренней резьбой**  
страница 133



# Фитинги ISO

## Обозначение фитингов ISO Parker

Для переходников ISO компании Parker используется та же базовая система нумерации деталей, с которой Вы уже знакомы по нашим каталогам CPI™ и A-LOK®. Чтобы указать инструментальный фитинг Parker с резьбой ISO, просто добавьте кодовое обозначение типоразмера с кодовым обозначением резьбы, как показано.

Сформируйте номер фитинга CPI™ или трубного фитинга, заполнив следующие графы:

(A) Код размера первого порта	(B) Код типа резьбы	-	(A) Код размера второго порта	(B) Код типа резьбы	-	(C) Обозначение типа фитинга	-	(D) Код материала корпуса фитинга
-------------------------------------	---------------------------	---	-------------------------------------	---------------------------	---	------------------------------------	---	---

Сформируйте номер детали A-LOK®, заполнив следующие графы:

(A) Код размера первого порта	(C) Обозначение типа фитинга	(A) Код размера второго порта	(B) Код типа резьбы	-	(D) Код материала корпуса фитинга
-------------------------------------	------------------------------------	-------------------------------------	---------------------------	---	---

### (A) Коды обозначения размера порта:

Размеры портов идут с шагом 1/16"	1 = 1/16"	6 = 3/8"
и требуется только числитель для	2 = 1/8"	8 = 1/2"
указания размера в номере детали.	3 = 3/16"	10 = 5/8"
	4 = 1/4"	12 = 3/4"
	5 = 5/16"	16 = 1" (имеются более крупные размеры)

### (B) Коды типа резьбы:

Оставьте **Не заполненным**: Дюймовый размер трубки

**N\*** = NPT в соответствии с ANSI B1.20.1

**K** = ISO коническая в соответствии с ISO 7/1, BS21, JIS B0203, DIN 2999

**R** = ISO цилиндрическая в соответствии с ISO 228/1+2, DIN 3852 Форма A, BS2779 (BSPP), JIS B0202

**BR** = ISO цилиндрическая в соответствии с ISO 228/1+2, DIN 3852 Форма B, BS2779 (BSPP), JIS B0202

**GC** = ISO цилиндрическая, внутренняя резьба для манометров

\* Код типа резьбы N требуется только для обозначения A-LOK®

### (C) Код обозначения типа фитинга:

**FBZ** = CPI™ соединитель с внешней резьбой

**MSC** = A-LOK® соединитель с внешней резьбой

**RA** = Трубный переходник

**MHN** = Шестигранный ниппель с внешней резьбой

Более подробные сведения см. в каталоге

### (D) Код материала корпуса фитинга:\*

**SS** = Нержавеющая сталь для CPI™ и трубных фитингов

**316** = Нержавеющая сталь для A-LOK®

**B** = Латунь

\*Имеются другие материалы - обращайтесь на завод

Материал	Стандарт
Нержавеющая сталь	ASTM A276 ASME SA 479
Латунь	ASTM B16 ASTM B 453

## Уплотнение

Для **конической резьбы BSP** необходим резьбовой герметик. Для **резьбы BSPP** необходима уплотнительная шайба. Эта шайба может быть металлической (стандартно - из меди) или "металлизированным уплотнением" (из эластомера, скрепленного с металлической стопорной шайбой). Для резьбы **BSPP** формы "A" необходимо металлизированное уплотнение (страница 133). **BSPP** формы "B" (режущая кромка) может использоваться как с уплотнительной шайбой, так и без нее. Для применений, где режущая кромка может не создавать уплотнение, или где задиры могут создавать проблемы, предлагается использовать шайбу.

**Примеры:** Для лучшего распознавания в следующих примерах показаны коды обозначений типов резьбы:

4-4K FBZ-SS Обжимной фитинг CPI под трубку внешним диаметром 1/4" с трубной резьбой 1/4" BSPT

6-4R RA-SS Внутренняя резьба 3/8" NPT и внешняя резьба BSPP на трубном переходнике (форма A) С этим фитингом следует использовать металлизированное уплотнение (страница 133).

6MSC4BR-316 Обжимной фитинг A-LOK под трубку с внешним диаметром 3/8" и внешней резьбой 1/4" BSPP (форма B) С этим фитингом следует использовать медную шайбу (страница 133).

# Фитинги ISO

## Виды резьбы

### Резьба BSP

Цилиндрическая резьба BSPP и коническая резьба BSP имеют угол профиля резьбы  $55^\circ$  включительно.

**BSPP – Британская стандартная трубная** цилиндрическая резьба для труб и фитингов, в резьбе не создаются герметичные соединения, то есть, используется периферийное уплотнение.

**Коническая BSP – Британская стандартная** трубная коническая резьба для труб и фитингов, в резьбе создается герметичное соединение.

### Американская стандартная трубная резьба (NPT)

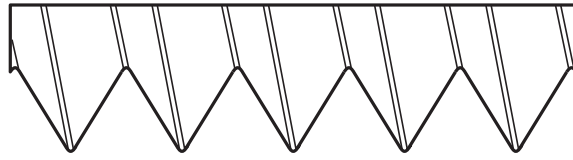

Угол профиля резьбы  $60^\circ$

- Шаг измеряется в дюймах
- Срез впадины и вершины плоский
- Угол конуса  $1^\circ 47'$

(ISO 7/1)

BSPT

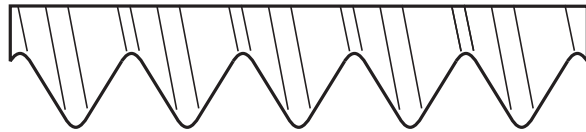

Угол профиля резьбы  $55^\circ$

- Шаг измеряется в дюймах
- Срез впадины и вершины закругленный
- Угол конуса  $1^\circ 47'$

(ISO 228/1)

BSPP

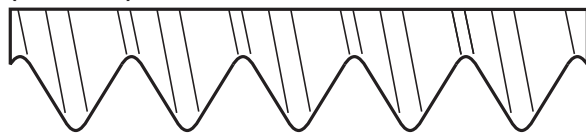

Угол профиля резьбы  $55^\circ$

- Шаг измеряется в дюймах
- Срез впадины и вершины закругленный
- Диаметр измеряется в дюймах

### Сравнение форм резьбы

РАЗМЕР РЕЗЬБЫ NPT	КОЛИЧЕСТВО ВИТКОВ	BSPP	BSPT	КОЛИЧЕСТВО ВИТКОВ
		РАЗМЕР РЕЗЬБЫ		
1/8	27	1/8	1/8	28
1/4	18	1/4	1/4	19
3/8	18	3/8	3/8	19
1/2	14	1/2	1/2	14
3/4	14	3/4	3/4	14
1	11 1/2	1	1	11
1 1/4	11 1/2	1 1/4	1 1/4	11
1 1/2	11 1/2	1 1/2	1 1/2	11

### Характерная резьба

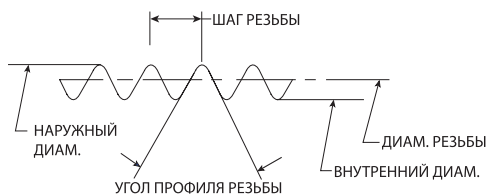

# Фитинги ISO

## Формы резьбы BSPP

### Форма А

В шестиграннике используется самоцентрирующийся конус, центрирующий “металлизованную” шайбу (обычно, металл с эластомером) для уплотнения поверхности, окружающей внутреннюю резьбу.

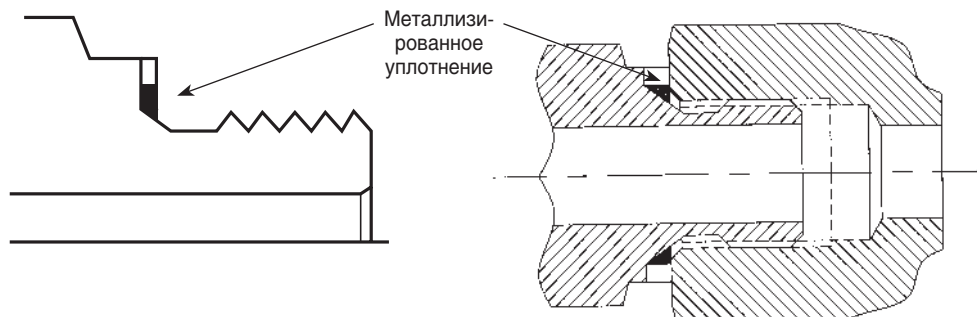

### Форма В

Металлическая прокладка (обычно, медная) создает уплотнение между торцом корпуса и торцом компонента с внутренней резьбой. Для Формы “В” замените “R” в номере детали на “BR”.

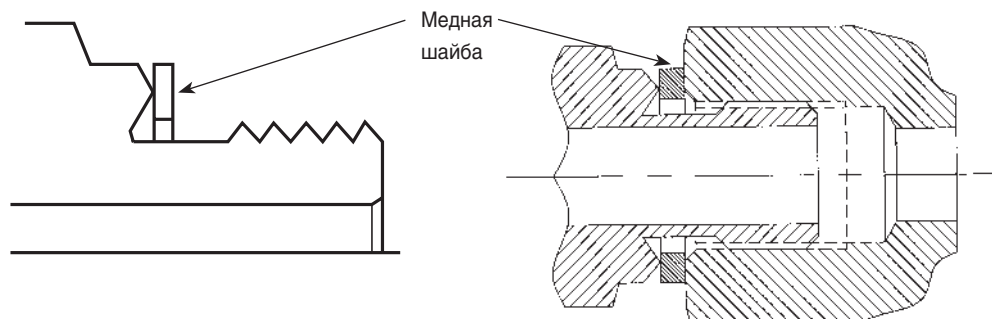

## Внутренняя резьба BSPP для монтажа манометров

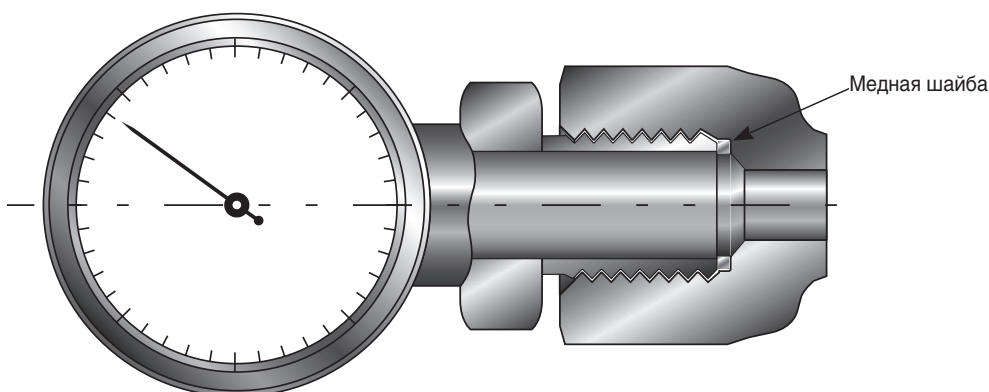

# Фитинги ISO

## Шестигранный нипель с внешней резьбой NPT на коническую BSP

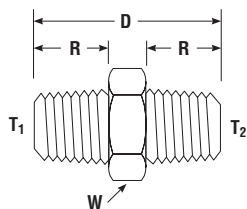
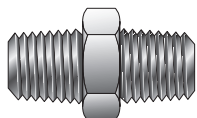

PARKER ЗАКАЗНОЙ №	РЕЗЬБА NPT T <sub>1</sub>	РЕЗЬБА BSPT T <sub>2</sub>	W ШЕСТИ- ГРАННИК	D (ДЮЙМЫ)	R (ДЮЙМЫ)	РАБОЧЕЕ ДАВЛЕНИЕ			
						ЛАТУНЬ		НЕРЖАВЕЮЩАЯ СТАЛЬ	
						PSI	БАР	PSI	БАР
2-2K MHN	1/8-27	1/8-28	7/16	1,06	.38	5600	390	9100	630
4-4K MHN	1/4-18	1/4-19	5/8	1,45	.56	4100	280	7500	520
6-6K MHN	3/8-18	3/8-19	3/4	1,45	.56	4000	280	7200	500
8-8K MHN	1/2-14	1/2-14	7/8	1,89	.75	3900	270	6600	460
12-12K MHN	3/4-14	3/4-14	1 1/8	1,97	.75	3800	260	6400	440
16-16K MHN	1-11 1/2	1-11	1 3/8	2,34	.94	2700	190	4600	320

Используется для соединения внутренней резьбы NPT и компонента с внутренней резьбой BSPT.

## Шестигранный нипель с внешней резьбой NPT на BSPP

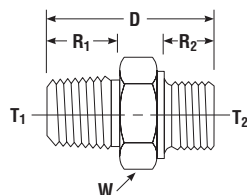
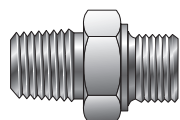

PARKER ЗАКАЗНОЙ №	РЕЗЬБА NPT T <sub>1</sub>	РЕЗЬБА BSPT T <sub>2</sub>	W ШЕСТИ- ГРАННИК	D (ДЮЙ- МЫ)	R <sub>1</sub> (ДЮЙ- МЫ)	R <sub>2</sub> (ДЮЙ- МЫ)	РАБОЧЕЕ ДАВЛЕНИЕ			
							ЛАТУНЬ		НЕРЖАВЕЮЩАЯ СТАЛЬ	
							PSI	БАР	PSI	БАР
2-2R MHN	1/8-27	1/8-28	9/16	1,07	.38	.28	5000	340	9100	630
4-4R MHN	1/4-18	1/4-19	3/4	1,44	.56	.44	4000	280	7500	520
6-6R MHN	3/8-18	3/8-19	7/8	1,47	.56	.44	3900	270	7200	500
8-8R MHN	1/2-14	1/2-14	1 1/16	1,78	.75	.56	3800	260	6600	460
12-12R MHN	3/4-14	3/4-14	1 5/16	1,95	.75	.63	3600	250	6400	440
16-16R MHN	1-11 1/2	1-11	1 5/8	2,26	.94	.72	2600	180	4600	320

Используется для соединения внутренней резьбы NPT и компонента с внутренней резьбой BSPP.

Примечание: Металлизированное уплотнение, страница 133, должно использоваться с резьбой BSPP.

Обратите внимание, что номинальное давление указано для конических резьбовых портов. Номинальное давление для портов BSPP зависит от типа используемой уплотнительной шайбы.

## Переходник с внутренней резьбы NPT на внешнюю коническую резьбу BSP

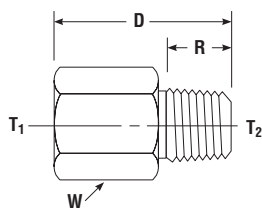
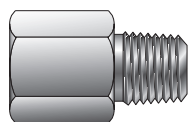

PARKER ЗАКАЗНОЙ №	РЕЗЬБА NPT T <sub>1</sub>	РЕЗЬБА BSPT T <sub>2</sub>	W ШЕСТИ- ГРАННИК	D (ДЮЙМЫ)	R (ДЮЙМЫ)	РАБОЧЕЕ ДАВЛЕНИЕ			
						ЛАТУНЬ		НЕРЖАВЕЮЩАЯ СТАЛЬ	
						PSI	БАР	PSI	БАР
2-2K RA	1/8-27	1/8-28	9/16	1,09	.38	3200	220	6100	420
4-4K RA	1/4-18	1/4-19	3/4	1,42	.56	3300	230	6200	430
6-6K RA	3/8-18	3/8-19	7/8	1,49	.56	2600	180	5000	340
8-8K RA	1/2-14	1/2-14	1 1/16	1,94	.75	2400	160	4600	320
12-12K RA	3/4-14	3/4-14	1 5/16	2,00	.75	2300	160	4300	300
16-16K RA	1-11 1/2	1-11	1 5/8	2,28	.94	2200	150	4100	280

Используется для соединения внешней резьбы NPT и компонента с внутренней резьбой BSPT.

Размеры даются только для справок и могут быть изменены.

# Фитинги ISO

## Переходник с внутренней резьбы NPT на внешнюю резьбу BSPP

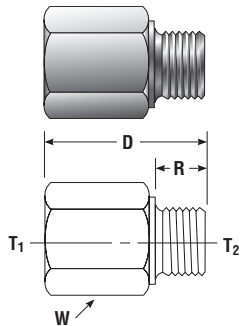

PARKER ЗАКАЗНОЙ №	РЕЗЬБА NPT T <sub>1</sub>	РЕЗЬБА BSPP T <sub>2</sub>	W ШЕСТИ- ГРАННИК	D (дюйм- мь)	R (дюйм- мь)	РАБОЧЕЕ ДАВЛЕНИЕ			
						ЛАТУНЬ		НЕРЖАВЕЮЩАЯ СТАЛЬ	
						PSI	БАР	PSI	БАР
2-2R RA	1/8-27	1/8-28	9/16	.99	.28	3200	220	6100	420
4-4R RA	1/4-18	1/4-19	3/4	1,31	.44	3300	230	6200	430
6-6R RA	3/8-18	3/8-19	7/8	1,41	.44	2600	180	5000	340
8-8R RA	1/2-14	1/2-14	1 1/8	1,74	.56	2400	160	4600	320
12-12R RA	3/4-14	3/4-14	1 5/16	2,00	.63	2300	160	4300	300
16-16R RA	1-11 1/2	1-11	1 5/8	2,10	.72	2200	150	4100	280

Используется для соединения внешней резьбы NPT и компонента с внутренней резьбой BSPP.  
Примечание: Металлизированное уплотнение, страница 133, должно использоваться с резьбой BSPP.

## Переходник с конической резьбы BSP на внешнюю резьбу NPT

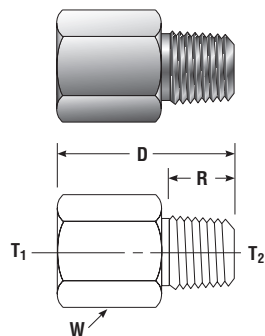

PARKER ЗАКАЗНОЙ №	РЕЗЬБА BSPT T <sub>1</sub>	РЕЗЬБА NPT T <sub>2</sub>	W ШЕСТИ- ГРАННИК	D (дюйм- мь)	R (дюйм- мь)	РАБОЧЕЕ ДАВЛЕНИЕ			
						ЛАТУНЬ		НЕРЖАВЕЮЩАЯ СТАЛЬ	
						PSI	БАР	PSI	БАР
2K-2 RA	1/8-28	1/8-27	9/16	1,09	.38	3200	220	6100	420
4K-4 RA	1/4-19	1/4-18	3/4	1,42	.56	3300	230	6200	430
6K-6 RA	3/8-19	3/8-18	7/8	1,49	.56	2600	180	5000	340
8K-8 RA	1/2-14	1/2-14	1 1/8	1,94	.75	2400	160	4600	320
12K-12 RA	3/4-14	3/4-14	1 5/16	2,00	.75	2300	160	4300	300
16K-16 RA	1-11	1-11 1/2	1 5/8	2,28	.94	2200	150	4100	280

Используется для соединения внешней резьбы BSPT и компонента с внутренней резьбой NPT.

## Переходник с внутренней резьбы BSPP на внешнюю резьбу NPT

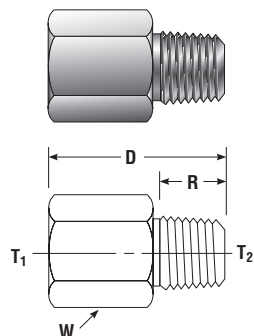

PARKER ЗАКАЗНОЙ №	РЕЗЬБА BSPP T <sub>1</sub>	РЕЗЬБА NPT T <sub>2</sub>	W ШЕСТИ- ГРАННИК	D (дюйм- мь)	R (дюйм- мь)	РАБОЧЕЕ ДАВЛЕНИЕ			
						ЛАТУНЬ		НЕРЖАВЕЮЩАЯ СТАЛЬ	
						PSI	БАР	PSI	БАР
2R-2 RA	1/8-28	1/8-27	9/16	1,09	.38	3200	220	6100	420
4R-4 RA	1/4-19	1/4-18	3/4	1,50	.56	3300	230	6200	430
6R-6 RA	3/8-19	3/8-18	7/8	1,49	.56	2600	180	5000	340
8R-8 RA	1/2-14	1/2-14	1 1/8	1,88	.75	2400	160	4600	320
12R-12 RA	3/4-14	3/4-14	1 5/16	2,00	.75	2300	160	4300	300
16R-16 RA	1-11	1-11 1/2	1 5/8	2,28	.94	2200	150	4100	280

Используется для соединения внешней резьбы BSPP и компонента с внутренней резьбой NPT.

# Фитинги ISO

## Шестигранная заглушка трубки с внешней конической резьбой BSP

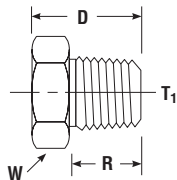
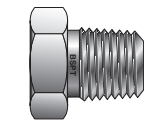

PARKER ЗАКАЗНОЙ №	РЕЗЬБА BSPT T <sub>1</sub>	W ШЕСТИ- ГРАННИК	D (ДЮЙМЫ)	R (ДЮЙМЫ)	РАБОЧЕЕ ДАВЛЕНИЕ			
					ЛАТУНЬ		НЕРЖАВЕЮЩАЯ СТАЛЬ	
					PSI	БАР	PSI	БАР
2K PH	1/8-28	7/16	.59	.38	3200	220	6100	420
4K PH	1/4-19	5/8	.81	.56	3300	230	6200	430
6K PH	3/8-19	3/4	.81	.56	2600	180	5000	340
8K PH	1/2-14	7/8	1,06	.75	2400	160	3600	320
12K PH	3/4-14	1 1/8	1,13	.75	2300	160	4300	300
16K PH	1-11	1 3/8	1,31	.94	2200	150	4100	280

## Шестигранная заглушка трубки с внешней цилиндрической резьбой BSPP

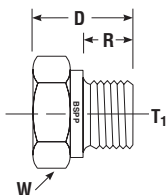
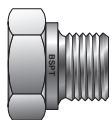

PARKER ЗАКАЗНОЙ №	РЕЗЬБА BSPT T <sub>1</sub>	W ШЕСТИ- ГРАННИК	D (ДЮЙМЫ)	R (ДЮЙМЫ)	РАБОЧЕЕ ДАВЛЕНИЕ			
					ЛАТУНЬ		НЕРЖАВЕЮЩАЯ СТАЛЬ	
					PSI	БАР	PSI	БАР
2R PH	1/8-28	9/16	.55	.28	5000	340	9100	630
4R PH	1/4-19	3/4	.78	.44	4000	280	7500	520
6R PH	3/8-19	7/8	.78	.44	3900	270	7200	500
8R PH	1/2-14	1-1/16	.99	.56	3800	260	6600	460
12R PH	3/4-14	1-5/16	1,13	.63	3600	250	6400	440
16R PH	1-11	1-5/8	1,21	.72	2600	180	4600	320

Примечание: Металлизированное уплотнение, страница 133, должно использоваться с резьбой BSPP. Обратите внимание, что номинальное давление указано для конических резьбовых портов. Номинальное давление для портов BSPP зависит от типа используемой уплотнительной шайбы.

Размеры даются только для справок и могут быть изменены.

# Фитинги ISO

## Соединитель с внешней конической резьбой BSP

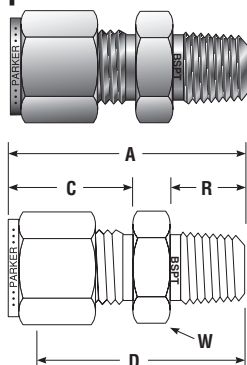

ВНЕШНИЙ ДИАМЕТР ТРУБКИ (ДЮЙМЫ)	РЕЗЬБА BSP	PARKER ЗАКАЗНОЙ № СР1™	PARKER ЗАКАЗНОЙ № А-ЛОК®	А (ДЮЙМЫ)	С (ДЮЙМЫ)	Д (ДЮЙМЫ)	R (ДЮЙМЫ)	W ШЕСТИГРАННИК
1/8	1/8-28	2-2K FBZ	2MSC2K	1,20	.60	.94	.38	7/16
1/8	1/4-19	2-4K FBZ	2MSC4K	1,40	.60	1,14	.56	9/16
1/4	1/8-28	4-2K FBZ	4MSC2K	1,30	.70	1,00	.38	1/2
1/4	1/4-19	4-4K FBZ	4MSC4K	1,50	.70	1,20	.56	9/16
1/4	3/8-19	4-6K FBZ	4MSC6K	1,52	.70	1,22	.56	11/16
1/4	1/2-14	4-8K FBZ	4MSC8K	1,76	.70	1,44	.75	7/8
5/16	1/8-28	5-2K FBZ	5MSC2K	1,34	.73	1,05	.38	9/16
5/16	1/4-19	5-4K FBZ	5MSC4K	1,53	.73	1,23	.56	9/16
3/8	1/8-28	6-2K FBZ	6MSC2K	1,39	.76	1,09	.38	5/8
3/8	1/4-19	6-4K FBZ	6MSC4K	1,59	.76	1,28	.56	5/8
3/8	3/8-19	6-6K FBZ	6MSC6K	1,59	.76	1,28	.56	11/16
3/8	1/2-14	6-8K FBZ	6MSC8K	1,82	.76	1,53	.75	7/8
1/2	1/4-19	8-4K FBZ	8MSC4K	1,75	.87	1,31	.56	13/16
1/2	3/8-19	8-6K FBZ	8MSC6K	1,75	.87	1,31	.56	13/16
1/2	1/2-14	8-8K FBZ	8MSC8K	1,93	.87	1,53	.75	7/8

Соединяет трубку с диаметром в дюймах с внутренней конической резьбой ISO.

## Соединитель с внешней резьбой BSPP

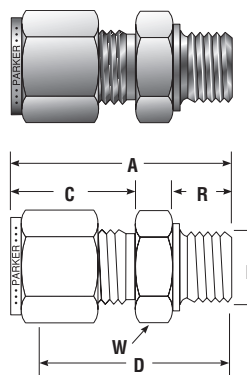

ВНЕШНИЙ ДИАМЕТР ТРУБКИ (ДЮЙМЫ)	РЕЗЬБА BSP	PARKER ЗАКАЗНОЙ № СР1™	PARKER ЗАКАЗНОЙ № А-ЛОК®	А (ДЮЙМЫ)	С (ДЮЙМЫ)	Д (ДЮЙМЫ)	R (ДЮЙМЫ)	W ШЕСТИГРАННИК
1/8	1/8-28	2-2R FBZ	2MSC2R	1,18	.60	0,92	.28	9/16
1/8	1/4-19	2-4R FBZ	2MSC4R	1,38	.60	1,13	.44	3/4
1/8	3/8-19	2-6R FBZ	2MSC6R	1,43	.60	1,17	.44	7/8
1/4	1/8-28	4-2R FBZ	4MSC2R	1,28	.70	0,98	.28	9/16
1/4	1/4-19	4-4R FBZ	4MSC4R	1,49	.70	1,19	.44	3/4
1/4	3/8-19	4-6R FBZ	4MSC6R	1,55	.70	1,25	.44	7/8
1/4	1/2-14	4-8R FBZ	4MSC8R	1,77	.70	1,47	.56	1 1/16
3/8	1/8-28	6-2R FBZ	6MSC2R	1,37	.76	1,06	.28	5/8
3/8	1/4-19	6-4R FBZ	6MSC4R	1,57	.76	1,25	.44	3/4
3/8	3/8-19	6-6R FBZ	6MSC6R	1,59	.76	1,30	.44	7/8
3/8	1/2-14	6-8R FBZ	6MSC8R	1,84	.76	1,53	.56	1 1/16
1/2	1/4-19	8-4R FBZ	8MSC4R	1,71	.87	1,28	.44	13/16
1/2	3/8-19	8-6R FBZ	8MSC6R	1,74	.87	1,30	.44	7/8
1/2	1/2-14	8-8R FBZ	8MSC8R	1,96	.87	1,53	.56	1 1/16
3/4	1/2-14	12-8R FBZ	12MSC8R	1,93	.87	1,53	.56	1 1/16
3/4	3/4-19	12-12R FBZ	12MSC12R	2,10	.87	1,69	.63	1 3/8
1	1/2-14	16-8R FBZ	16MSC8R	2,21	1,05	1,72	.56	1 3/8
1	1-11	16-16R FBZ	16MSC16R	2,37	1,05	1,88	.72	1 5/8

Соединяет трубку с диаметром в дюймах с внутренней цилиндрической резьбой ISO.

Примечание: Металлизированное уплотнение, страница 133, должно использоваться с резьбой BSPP.



# Фитинги ISO

## Соединитель с внутренней конической резьбой BSP

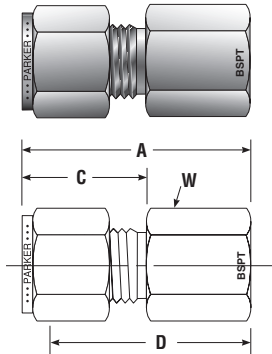

ВНЕШНИЙ ДИАМЕТР ТРУБКИ (ДЮЙМЫ)	РЕЗЬБА BSPT	PARKER ЗАКАЗНОЙ № СР1™	PARKER ЗАКАЗНОЙ № A-LOK®	A (ДЮЙМЫ)	C (ДЮЙМЫ)	D (ДЮЙМЫ)	W ШЕСТИГРАННИК
1/4	1/8-28	4-2K GBZ	4FSC2K	1,23	.70	.94	9/16
1/4	1/4-19	4-4K GBZ	4FSC4K	1,42	.70	1,13	3/4
1/4	3/8-19	4-6K GBZ	4FSC6K	1,48	.70	1,19	7/8
1/4	1/2-14	4-8K GBZ	4FSC8K	1,67	.70	1,38	1 1/16
3/8	1/4-19	6-4K GBZ	6FSC4K	1,48	.76	1,19	3/4
3/8	3/8-19	6-6K GBZ	6FSC6K	1,54	.76	1,25	7/8
3/8	1/2-14	6-8K GBZ	6FSC8K	1,73	.76	1,44	1 1/16
1/2	1/4-19	8-4K GBZ	8FSC4K	1,59	.87	1,19	13/16
1/2	3/8-19	8-6K GBZ	8FSC6K	1,65	.87	1,25	7/8
1/2	1/2-14	8-8K GBZ	8FSC8K	1,84	.87	1,44	1 1/16

Соединяет трубку с диаметром в дюймах с внешней конической резьбой ISO.

## Соединитель с внутренней резьбой BSPP

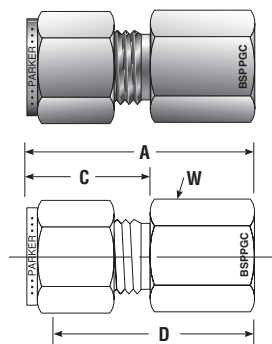

ВНЕШНИЙ ДИАМЕТР ТРУБКИ (ДЮЙМЫ)	РЕЗЬБА BSPP	PARKER ЗАКАЗНОЙ № СР1™	PARKER ЗАКАЗНОЙ № A-LOK®	A (ДЮЙМЫ)	C (ДЮЙМЫ)	D (ДЮЙМЫ)	W ШЕСТИГРАННИК
1/4	1/4-19	4-4GC GBZ	4FSC4GC	1,48	.70	1,19	3/4
1/4	3/8-19	4-6GC GBZ	4FSC6GC	1,48	.70	1,19	7/8
1/4	1/2-14	4-8GC GBZ	4FSC8GC	1,72	.70	1,42	1 1/16
5/16	1/4-19	5-4GC GBZ	5FSC4GC	1,51	.73	1,22	3/4
5/16	1/2-14	5-8GC GBZ	5FSC8GC	1,61	.73	1,32	1 1/16
3/8	1/4-19	6-4GC GBZ	6FSC4GC	1,54	.76	1,25	3/4
3/8	3/8-19	6-6GC GBZ	6FSC6GC	1,53	.76	1,23	7/8
3/8	1/2-14	6-8GC GBZ	6FSC8GC	1,65	.76	1,36	1 1/16
1/2	3/8-19	8-6GC GBZ	8FSC6GC	1,75	.87	1,35	7/8
1/2	1/2-14	8-8GC GBZ	8FSC8GC	1,90	.87	1,50	1 1/16

Соединяет трубку с диаметром в дюймах с внешней цилиндрической резьбой ISO (манометр).

Примечание: Медная шайба, страница 133, для уплотнения внутренней резьбы, должна использоваться с внутренней резьбой BSPP.

## Угловой фитинг с внешней конической резьбой BSP

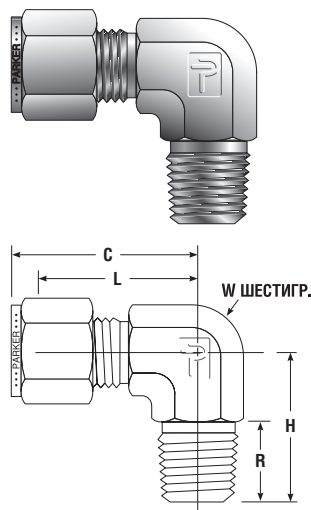

ВНЕШНИЙ ДИАМЕТР ТРУБКИ (ДЮЙМЫ)	РЕЗЬБА BSPT	PARKER ЗАКАЗНОЙ № СР1™	PARKER ЗАКАЗНОЙ № A-LOK®	C (ДЮЙМЫ)	H (ДЮЙМЫ)	L (ДЮЙМЫ)	R (ДЮЙМЫ)	W ШЕСТИГРАННИК
1/4	1/8-28	4-2K CBZ	4MSEL2K	1,06	.74	.77	.38	1/2
1/4	1/4-19	4-4K CBZ	4MSEL4K	1,08	1,00	.78	.56	9/16
1/4	3/8-19	4-6K CBZ	4MSEL6K	1,17	1,13	.88	.56	3/4
1/4	1/2-14	4-8K CBZ	4MSEL8K	1,26	1,31	.97	.75	7/8
5/16	1/4-19	5-4K CBZ	5MSEL4K	1,11	1,00	.81	.56	5/8
3/8	1/8-28	6-2K CBZ	6MSEL2K	1,20	.82	.91	.38	5/8
3/8	1/4-19	6-4K CBZ	6MSEL4K	1,20	1,01	.91	.56	5/8
3/8	3/8-19	6-6K CBZ	6MSEL6K	1,26	1,13	.97	.56	3/4
1/2	3/8-19	8-6K CBZ	8MSEL6K	1,42	1,15	1,02	.56	13/16
1/2	1/2-14	8-8K CBZ	8MSEL8K	1,42	1,30	1,02	.75	7/8

Соединяет трубку с диаметром в дюймах с внутренней конической резьбой ISO.

Размеры даются только для справок и могут быть изменены.

# Фитинги ISO

## Угловой фитинг с внешней резьбой BSPP

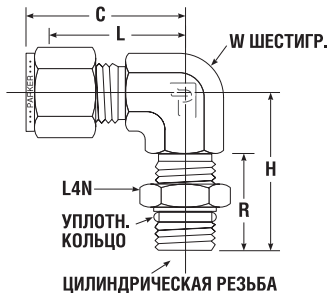
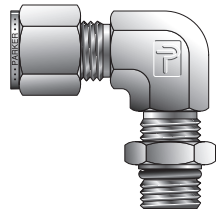

ВНЕШНИЙ ДИАМЕТР ТРУБКИ (ДЮЙМЫ)	РЕЗЬБА BSPP	PARKER ЗАКАЗНОЙ № СР1™	PARKER ЗАКАЗНОЙ № A-LOK®	С (ДЮЙМЫ)	Н (ДЮЙМЫ)	Л (ДЮЙМЫ)	Р (ДЮЙМЫ)	W ШЕСТИ-ГРАННИК
1/4	1/8-28	4-2R CBZ	4MSEL2R	1,06	1,04	.77	.63	9/16
1/4	1/4-19	4-4R CBZ	4MSEL4R	1,14	1,27	.85	.79	9/16
3/8	1/4-19	6-4R CBZ	6MSEL4R	1,14	1,27	.85	.79	9/16
3/8	3/8-19	6-6R CBZ	6MSEL6R	1,50	1,46	1,02	.79	3/4
1/2	1/4-19	8-4R CBZ	8MSEL4R	1,50	1,38	1,10	.79	7/8
1/2	3/8-19	8-6R CBZ	8MSEL6R	1,50	1,46	1,10	.79	7/8
1/2	1/2-14	8-8R CBZ	8MSEL8R	1,50	1,71	1,10	1,03	7/8
5/8	1/2-14	10-8R CBZ	10MSEL8R	1,50	1,81	1,10	1,03	1 1/16
3/4	1/2-14	12-8R CBZ	12MSEL8R	1,57	1,81	1,17	1,03	1 1/16
3/4	3/4-14	12-12R CBZ	12MSEL12R	1,57	1,92	1,17	1,03	1 1/16
1	3/4-14	16-12R CBZ	16MSEL12R	1,94	2,11	1,45	1,03	1 5/16
1	1-11	16-16R CBZ	16MSEL16R	1,94	2,11	1,45	1,20	1 5/16

Соединяет трубку с диаметром в дюймах с внутренней цилиндрической резьбой ISO.

## Тройник с боковым отводом с внешней резьбой BSPP

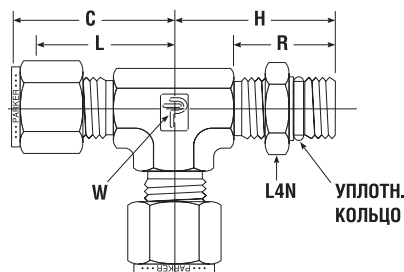
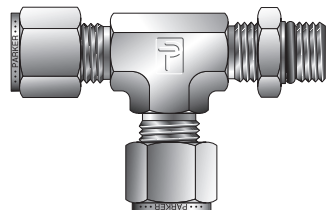

ВНЕШНИЙ ДИАМЕТР ТРУБКИ (ДЮЙМЫ)	РЕЗЬБА BSPP	PARKER ЗАКАЗНОЙ № СР1™	PARKER ЗАКАЗНОЙ № A-LOK®	С (ДЮЙМЫ)	Н (ДЮЙМЫ)	Л (ДЮЙМЫ)	Р (ДЮЙМЫ)	W ШЕСТИ-ГРАННИК
1/4	1/8-28	4-2R-4 RBZ	4MRT2R	1,06	1,04	.77	.63	9/16
1/4	1/4-19	4-4R-4 RBZ	4MRT4R	1,14	1,27	.85	.79	9/16
3/8	1/4-19	6-4R-6 RBZ	6MRT6R	1,20	1,27	.91	.79	9/16
1/2	3/8-19	8-6R-8 RBZ	8MRT8R	1,50	1,46	1,10	.79	7/8
1/2	1/2-14	8-8R-8 RBZ	8MRT8R	1,50	1,71	1,10	1,03	7/8
5/8	1/2-14	10-8R-10 RBZ	10MRT8R	1,50	1,81	1,10	1,03	1 1/16
3/4	1/2-14	12-8R-12 RBZ	12MRT8R	1,57	1,81	1,17	1,03	1 1/16
3/4	3/4-14	12-12R-12 RBZ	12MRT12R	1,57	1,92	1,17	1,03	1 1/16
1	1-11	16-16R-16 RBZ	16MRT16R	1,94	2,11	1,45	1,20	1 5/16

Соединяет трубку с диаметром в дюймах с внутренней цилиндрической резьбой ISO.

Размеры даны только для справок и могут быть изменены.

# Фитинги ISO

## Тройник с внешней резьбой BSPP

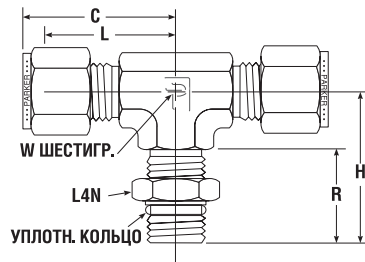
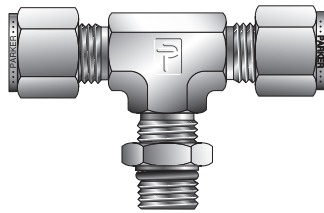

ВНЕШНИЙ ДИАМЕТР ТРУБКИ (ДЮЙМЫ)	РЕЗЬБА BSPP	PARKER ЗАКАЗНОЙ № CPI™	PARKER ЗАКАЗНОЙ № A-LOK®	С (ДЮЙМЫ)	Н (ДЮЙМЫ)	Л (ДЮЙМЫ)	Р (ДЮЙМЫ)	W ШЕСТИ- ГРАННИК
1/4	1/8-28	4-4-2R SBZ	4MBT2R	1,06	1,04	.77	.63	9/16
1/4	1/4-19	4-4-4R SBZ	4MBT4R	1,14	1,27	.85	.79	9/16
3/8	1/4-19	6-6-4R SBZ	6MBT4R	1,14	1,27	.85	.79	9/16
1/2	3/8-19	8-8-6R SBZ	8MBT6R	1,50	1,46	1,10	.79	7/8
1/2	1/2-14	8-8-8R SBZ	8MBT8R	1,50	1,71	1,10	1,03	7/8
5/8	1/2-14	10-10-8R SBZ	10MBT8R	1,50	1,81	1,10	1,03	1 1/16
3/4	1/2-14	12-12-8R SBZ	12MBT8R	1,57	1,81	1,17	1,03	1 1/16
3/4	3/4-14	12-12-12R SBZ	12MBT12R	1,57	1,92	1,17	1,03	1 1/16
1	1-11	16-16-16R SBZ	16MBT16R	1,94	2,11	1,45	1,20	1 5/16

Соединяет трубку с диаметром в дюймах с внутренней цилиндрической резьбой ISO.

## Переходник с внешней конической резьбой BSP

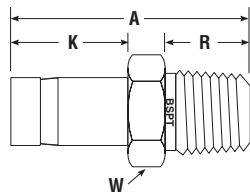
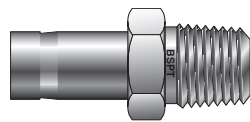

ВНЕШНИЙ ДИАМЕТР ТРУБКИ (ДЮЙМЫ)	РЕЗЬБА BSPT	PARKER ЗАКАЗНОЙ № CPI™	PARKER ЗАКАЗНОЙ № A-LOK®	CPI™		A-LOK®		R (ДЮЙ- МЫ)	W ШЕСТИ- ГРАННИК	ММН. ОТВЕР- СТИЕ (ДЮЙ- МЫ)
				А (ДЮЙ- МЫ)	К (ДЮЙ- МЫ)	А (ДЮЙ- МЫ)	К (ДЮЙ- МЫ)			
1/8	1/8-28	2-2K T2HF	2MA2K	1,16	0,54	1,16	.54	.38	7/16	.078
1/8	1/4-19	2-4K T2HF	2MA4K	1,39	0,54	1,39	.54	.56	9/16	.281
1/4	1/8-28	4-2K T2HF	4MA2K	1,27	0,64	1,25	.63	.38	7/16	.156
1/4	1/4-19	4-4K T2HF	4MA4K	1,49	0,64	1,46	.63	.56	9/16	.078
5/16	1/8-28	5-2K T2HF	5MA2K	1,32	0,68	1,28	.66	.38	7/16	.219
5/16	1/4-19	5-4K T2HF	5MA4K	1,53	0,68	1,49	.66	.56	9/16	.219
3/8	1/4-19	6-4K T2HF	6MA4K	1,57	0,72	1,53	.69	.56	9/16	.281
3/8	3/8-19	6-6K T2HF	6MA6K	1,61	0,72	1,56	.69	.56	11/16	.281
3/8	1/2-14	6-8K T2HF	6MA8K	1,82	0,72	1,78	.69	.75	7/8	.281
1/2	1/4-19	8-4K T2HF	8MA4K	1,84	0,98	1,75	.91	.75	9/16	.281
1/2	3/8-19	8-6K T2HF	8MA6K	1,87	0,98	1,78	.91	.56	11/16	.375
1/2	1/2-14	8-8K T2HF	8MA8K	2,09	0,98	2,00	.91	.75	7/8	.375
5/8	3/8-19	10-6K T2HF	10MA6K	1,91	1,03	1,84	.97	.56	11/16	.469
5/8	1/2-14	10-8K T2HF	10MA8K	2,14	1,03	2,06	.97	.75	7/8	.469
3/4	3/4-14	12-12K T2HF	12MA12K	2,14	1,03	2,06	.97	.75	1 1/16	.594
1	1-11	16-16K T2HF	16MA16K	2,68	1,30	2,60	1,22	.94	1 3/8	.813

Соединяет трубку с диаметром в дюймах с внутренней конической резьбой ISO.

Типовой отожженный укороченный патрубок для эффективной герметизации уплотнительного кольца.

Размеры даются только для справок и могут быть изменены.

# Фитинги ISO

## Переходник с внешней резьбой BSPP

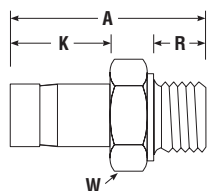
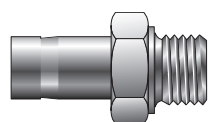

ВНЕШНИЙ ДИАМЕТР ТРУБКИ (ДЮЙМЫ)	РЕЗЬБА BSPP	PARKER ЗАКАЗНОЙ № CPI™	PARKER ЗАКАЗНОЙ № A-LOK®	CPI™		A-LOK®		R (ДЮЙ- МЫ)	W ШЕСТИ- ГРАН- НИК	МИН. ОТВЕР- СТИЕ (ДЮЙ- МЫ)Н
				A (ДЮЙ- МЫ)	K (ДЮЙ- МЫ)	A (ДЮЙ- МЫ)	K (ДЮЙ- МЫ)			
1/8	1/8-28	2-2R T2HF	2MA2R	1,16	.54	1,16	.54	.28	9/16	.078
1/8	1/4-19	2-4R T2HF	2MA4R	1,37	.54	1,37	.54	.44	3/4	.078
1/4	1/8-28	4-2R T2HF	4MA2R	1,26	.64	1,31	.63	.28	9/16	.156
1/4	1/4-19	4-4R T2HF	4MA4R	1,48	.64	1,50	.63	.44	3/4	.156
3/8	1/4-19	6-4R T2HF	6MA4R	1,56	.72	1,57	.69	.44	3/4	.281
3/8	3/8-19	6-6R T2HF	6MA6R	1,59	.72	1,60	.69	.44	7/8	.281
1/2	1/4-19	8-4R T2HF	8MA4R	1,81	.98	1,79	.91	.44	3/4	.375
1/2	3/8-19	8-6R T2HF	8MA6R	1,85	.98	1,82	.91	.44	7/8	.375
1/2	1/2-14	8-8R T2HF	8MA8R	2,10	.98	1,94	.91	.44	1-1/8	.375
3/4	3/4-14	12-12R T2HF	12MA12R	2,22	1,03	2,16	.97	.63	1-3/8	.594
.1	1-11	16-16R T2HF	16MA16R	2,67	1,30	2,54	1,22	.72	1-3/4	.813

Соединяет конец трубки с диаметром в дюймах с внутренней цилиндрической резьбой ISO.  
Примечание: Металлизированное уплотнение, страница 133, должно использоваться с резьбой BSPP.  
Типовой отожженный укороченный патрубок для эффективной герметизации.

## Переходник с внутренней конической резьбой BSP

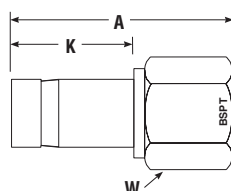
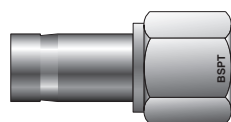

ВНЕШНИЙ ДИАМЕТР ТРУБКИ (ДЮЙМЫ)	РЕЗЬБА BSPT	PARKER ЗАКАЗНОЙ № CPI™	PARKER ЗАКАЗНОЙ № A-LOK®	CPI™		A-LOK®		W ШЕСТИ- ГРАН- НИК	МИН. ОТВЕР- СТИЕ (ДЮЙМЫ)
				A (ДЮЙ- МЫ)	K (ДЮЙ- МЫ)	A (ДЮЙ- МЫ)	K (ДЮЙ- МЫ)		
1/4	1/8-28	4-2K T2HG	4FA2K	1.31	.64	1.30	.63	9/16	.156
1/4	1/4-19	4-4K T2HG	4FA4K	1.48	.64	1.45	.63	3/4	.156
3/8	1/4-19	6-4K T2HG	6FA4K	1.56	.72	1.50	.69	3/4	.281
3/8	3/8-19	6-6K T2HG	6FA6K	1.63	.72	1.59	.69	7/8	.281
1/2	1/4-19	8-4K T2HG	8FA4K	1.83	.98	1.71	.91	3/4	.375
1/2	3/8-19	8-6K T2HG	8FA6K	1.89	.98	1.80	.91	7/8	.375
1/2	1/2-14	8-8K T2HG	8FA8K	2.14	.98	2.05	.91	1-1/16	.375

Соединяет конец трубки с диаметром в дюймах с внешней конической резьбой ISO.  
Примечание: В стандартном исполнении укороченный патрубок имеет предварительно проточенный паз. Типовой вариант (без проточки) предоставляется по запросу.

## Переходник с внутренней резьбой BSPP

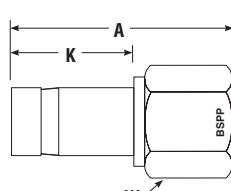
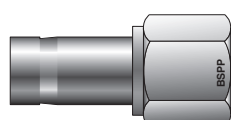

ВНЕШНИЙ ДИАМЕТР ТРУБКИ (ДЮЙМЫ)	РЕЗЬБА BSPP	PARKER ЗАКАЗНОЙ № CPI™	PARKER ЗАКАЗНОЙ № A-LOK®	CPI™		A-LOK®		W ШЕСТИ- ГРАН- НИК	МИН. ОТВЕР- СТИЕ (ДЮЙМЫ)
				A (ДЮЙ- МЫ)	K (ДЮЙ- МЫ)	A (ДЮЙ- МЫ)	K (ДЮЙ- МЫ)		
1/8	1/8-28	2-2R T2HG	2FA2R	1.21	.54	1.21	.54	9/16	.078
1/4	1/8-28	4-2R T2HG	4FA2R	1.31	.64	1.25	.63	9/16	.156
1/4	1/4-19	4-4R T2HG	4FA4R	1.48	.64	1.50	.63	3/4	.156
3/8	1/4-19	6-4R T2HG	6FA4R	1.56	.72	1.55	.69	3/4	.281
3/8	3/8-19	6-6R T2HG	6FA6R	1.63	.72	1.57	.69	7/8	.281
1/2	3/8-19	8-6R T2HG	8FA6R	1.89	.98	1.78	.91	7/8	.375
1/2	1/2-14	8-8R T2HG	8FA8R	2.14	.98	1.95	.91	1-1/16	.375

Соединяет конец трубки с диаметром в дюймах с внешней цилиндрической резьбой ISO.  
Примечание: В стандартном исполнении укороченный патрубок имеет предварительно проточенный паз.  
Типовой вариант (без проточки) предоставляется по запросу.

Размеры даны только для справок и могут быть изменены.

# Фитинги ISO

## Переходник под манометр с внутренней резьбой BSPP

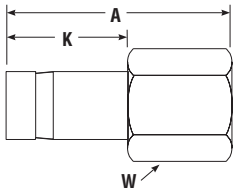
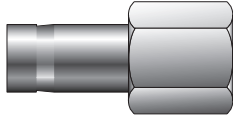

ВНЕШНИЙ ДИАМЕТР ТРУБКИ (ДЮЙМЫ)	РЕЗЬБА BSPP	PARKER ЗАКАЗНОЙ № CPI™	PARKER ЗАКАЗНОЙ № A-LOK®	CPI™		A-LOK®		W ШЕСТИ- ГРАН- НИК	МИН. ОТВЕР- СТИЕ (ДЮЙМЫ)
				A (ДЮЙ- МЫ)	K (ДЮЙ- МЫ)	A (ДЮЙ- МЫ)	K (ДЮЙ- МЫ)		
1/4	1/4-19	4-4GC T2HG	4FA4GC	1,48	.64	1,34	.63	3/4	.156
3/8	3/8-19	6-6GC T2HG	6FA6GC	1,63	.72	1,55	.69	7/8	.281
1/2	1/2-14	8-8GC T2HG	8FA8GC	2,14	.98	1,92	.91	1 1/16	.375

Соединяет конец трубки с диаметром в дюймах с внешней цилиндрической резьбой ISO (манометр).

Примечание: Медная шайба, показанная ниже, для уплотнения внутренней резьбы, должна использоваться с внутренней резьбой BSPP.

Примечание: В стандартном исполнении укороченный патрубок имеет предварительно проточенный паз. Типовой вариант (без проточки) предоставляется по запросу.

## Уплотняющие шайбы

### Металлические шайбы из нержавеющей стали

Состоит из наружного кольца из нержавеющей стали с прикрепленным внутренним кольцом из Viton®, используется для уплотнения внешней цилиндрической резьбы ISO.

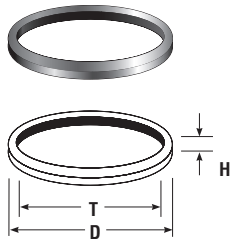

НОМЕР ДЕТАЛИ	T РЕЗЬБА BSPP	D (ДЮЙМЫ)	H (ДЮЙМЫ)
M30201-SS	1/8	.63	.08
M30202-SS	1/4	.81	.08
M30203-SS	3/8	.94	.08
M30204-SS	1/2	1.12	.10
M30206-SS	3/4	1.38	.10
M30208-SS	.1	1.69	.10

НОМИНАЛЬНОЕ ДАВЛЕНИЕ ДЛЯ УПЛОТНЯЮЩИХ ШАЙБ		
РАЗМЕР РЕЗЬБЫ	PSI	БАР
1/8	.5300	.370
1/4	.5500	.380
3/8	.4400	.300
1/2	.4000	.280
3/4	.3700	.260
.1	.2800	.190

Эти уплотнения также поставляются из стали с внутренним кольцом из нитрила.

Просто замените суффикс SS буквой S.

### Медные шайбы

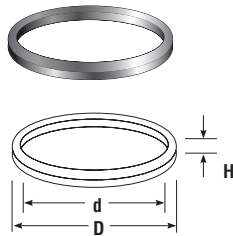

#### Для фитингов с внешней резьбой

НОМЕР ДЕТАЛИ	РЕЗЬБА	D* (ДЮЙМЫ)	D (ДЮЙМЫ)	H (ДЮЙМЫ)
M28329	1/8	.71	.39	.09
M28330	1/4	.87	.55	.09
M28331	3/8	.94	.67	.09
M28332	1/2	1.18	.87	.10
M28334	3/4	1.38	1.06	.09
M28336	.1	1.65	1.34	.09

#### Для фитингов с внутренней резьбой

НОМЕР ДЕТАЛИ	РЕЗЬБА	D (ДЮЙМЫ)	D (ДЮЙМЫ)	H (ДЮЙМЫ)
M25179	1/8	0.322	0.188	0.062
M25180	1/4	0.436	0.250	0.062
M25181	3/8	0.574	0.375	0.062
M25182	1/2	0.719	0.500	0,062
M25184	3/4	0,935	0,719	0,062
M25186	.1	1.178	.0,969	.0,093

Обеспечивает уплотнение с цилиндрической внешней или внутренней резьбой ISO.

\* Прокладка соответствует отверстию G/H типа согласно ISO 1179-1.

Обратите внимание, что номинальное давление указано для конической резьбы. Номинальное давление для резьбы BSPP зависит от типа используемой уплотнительной шайбы.

Размеры даны только для справок и могут быть изменены.

# Фитинги ISO

## Параметры и размеры труб

РАЗМЕР ТРУБКИ (ДЮЙМЫ)	СОРТАМЕНТ №	РАЗМЕР СТАЛЬНОЙ ТРУБКИ	РАЗМЕРЫ		
			ВНЕШНИЙ ДИАМЕТР (ДЮЙМЫ)	ВНУТРЕННИЙ ДИАМЕТР (ДЮЙМЫ)	ТОЛЩИНА СТЕНКИ (ДЮЙМЫ)
1/8	—	—	0.405	0.307	0.049
	.40	STD		0.269	0.068
1/4	.80	XS	0.540	0.215	0.095
	—	—		0.410	0.065
1/4	.40	STD	0.540	0.364	0.088
	.80	XS		0.302	0.119
3/8	—	—	0.675	0.545	0.065
	.40	STD		0.493	0.091
3/8	.80	XS	0.675	0.423	0.126
	—	—		0.710	0.065
1/2	.40	STD	0.840	0.674	0.083
	.80	XS		0.622	0.109
1/2	.160	—	0.840	0.546	0.147
	—	XXS		0.466	0.187
3/4	—	—	1.050	0.252	0.294
	.40	STD		0.920	0.065
3/4	.80	XS	1.050	0.884	0.083
	.160	—		0.824	0.113
3/4	—	XXS	1.050	0.742	0.154
	—	—		0.612	0.219
1	.40	STD	1.315	0.434	0.308
	.80	XS		1.185	0.065
1	.160	—	1.315	1.097	0.109
	—	XXS		1.049	0.133
1-1/4	—	—	1.660	0.957	0.179
	.40	STD		0.815	0.25
1-1/4	.80	XS	1.660	0.599	0.358
	.160	—		1.530	0.065
1-1/4	—	XXS	1.660	1.442	0.109
	—	—		1.38	0.140
1-1/2	.40	STD	1.900	1.278	0.191
	.80	XS		1.160	0.250
1-1/2	.160	—	1.900	0.896	0.382
	—	XXS		1.770	0.065
2	—	—	2.375	1.682	0.109
	.40	STD		1.610	0.145
2	.80	XS	2.375	1.500	0.200
	.160	—		1.338	0.281
2	—	XXS	2.375	1.100	0.400
	—	—		2.245	0.065
2	.40	STD	2.375	2.157	0.109
	.80	XS		2.067	0.154
2	.160	—	2.375	1.939	0.218
	—	XXS		1.687	0.344
2	—	—	2.375	1.503	0.436
	—	—		1.503	0.436

# Трубные фитинги высокого давления 10к

## Визуальный указатель

### Трубные фитинги

**Длинный шестигранный  
ниппель с внешней  
резьбой**

MHLN  
страница 138



**Крестовина с  
внутренней резьбой**

FX  
страница 141



**Переходник**  
RA  
страница 138



**Трубный колпак**  
CP  
страница 141



**Шестигранный  
ниппель с внешней  
резьбой**

MHN  
страница 138

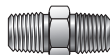

**Шестигранная муфта  
с внутренней резьбой**

FHC  
страница 139



**Переходная втулка**  
RB  
страница 139



**Угловой фитинг**  
ME  
страница 139



**Тройник с  
внешней  
резьбой**

MT  
страница 140



**Проходной  
угловой фитинг**

SE  
страница 140



**Угловой фитинг с  
внутренней резьбой**

FE  
страница 140



**Тройник с  
внутренней  
резьбой**

FT  
страница 141



# Трубные фитинги высокого давления 10к

## Техническая информация

Трубные фитинги высокого давления 10к компании Parker изготавливаются из пруткового проката посредством прецизионной механической обработки. Они предназначены для использования в качестве соединений при управлении технологическими процессами.

## Отличительные особенности

- Высокое качество для применения в системах, работающих при высоком давлении
- Упакованы в герметичные коробки, обеспечивающие чистоту
- Рабочее давление рассчитано в соответствии с Нормами и Правилами по энергетическим трубопроводам ANSI B31.1 и Нормами и Правилами по трубопроводам НПЗ ANSI B31.3.
- Вся трубная резьба является национальной трубной конической резьбой (NPT) и превышает требования ANSI B1.20.1.

- Фитинги механически обрабатываются из пруткового проката в соответствии с требованиями ASTM
- Стандартные размеры от 1/8" до 1/2" NPT. (Другие размеры поставляются по запросу.)
- Материалы - нержавеющая сталь 316L. (Другие материалы по специальному заказу)
- Вся незакрытая резьба защищается для исключения повреждения.

## Обозначение

Номера деталей для инструментальных трубных фитингов Parker состоят из символов, обозначающих тип, размер и материал корпуса фитинга.

**Пример:** Приведенный ниже пример соответствует шестигранному ниппелю с внешней резьбой 3/8" NPT и трубки с внешней резьбой 1/4" NPT из нержавеющей стали 316.

## Размеры трубки

Размер трубки	Трубная резьба N.P.T.	R	E справ.
1/8	1/8 - 27	.38	.157
1/4	1/4 - 18	.56	.216
3/8	3/8 - 18	.56	.303
1/2	1/2 - 14	.75	.390

## Резьба NPT

Национальная трубная коническая резьба (NPT) имеет угол профиля резьбы 60° и, в основном, используется в нефтехимической и обрабатывающей отраслях.

NPT – национальная трубная коническая резьба применяется для соединений под давлением с помощью резьбы с применением резьбового герметика.

## Температура системы

Рабочая температура может стать фактором, приводящим к снижению номинального давления системы, в которой используются данные фитинги, рассчитанные на 10K psi. Давление в 10 000 psi (690 бар) рассчитано для температуры транспортируемой среды 22°C (72°F). Для высоких температур следует применять понижающий коэффициент в соответствии со следующей таблицей.

Найдите соответствующий коэффициент и умножьте на 10 000, чтобы определить рабочее давление при повышенной температуре.

Рекомендуемый диапазон температур для нержавеющей стали AISI 316L составляет от -255°C до 649°C (от 425°F до 1200°F), кроме того следует учитывать состав рабочей среды для систем с температурами выше 427°C (800°F), так как нержавеющая сталь марок 300 подвержена выпадению карбидов, что может приводить к межкристаллитной коррозии при повышенной температуре.

Температура °C	Температура °F	Понижающий фактор
150 и ниже	300 и ниже	1,00
204	400	0,97
260	500	0,90
316	600	0,85
371	700	0,82
427	800	0,80
486	900	0,78
538	1000	0,77
593	1100	0,62
649	1200	0,37

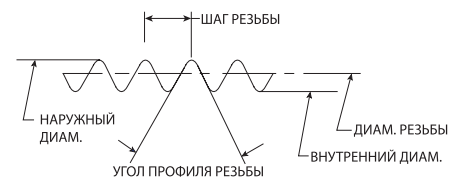
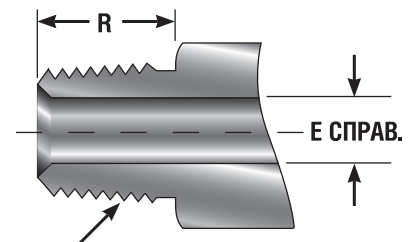



# Трубные фитинги высокого давления 10к

## Пример процедуры заказа

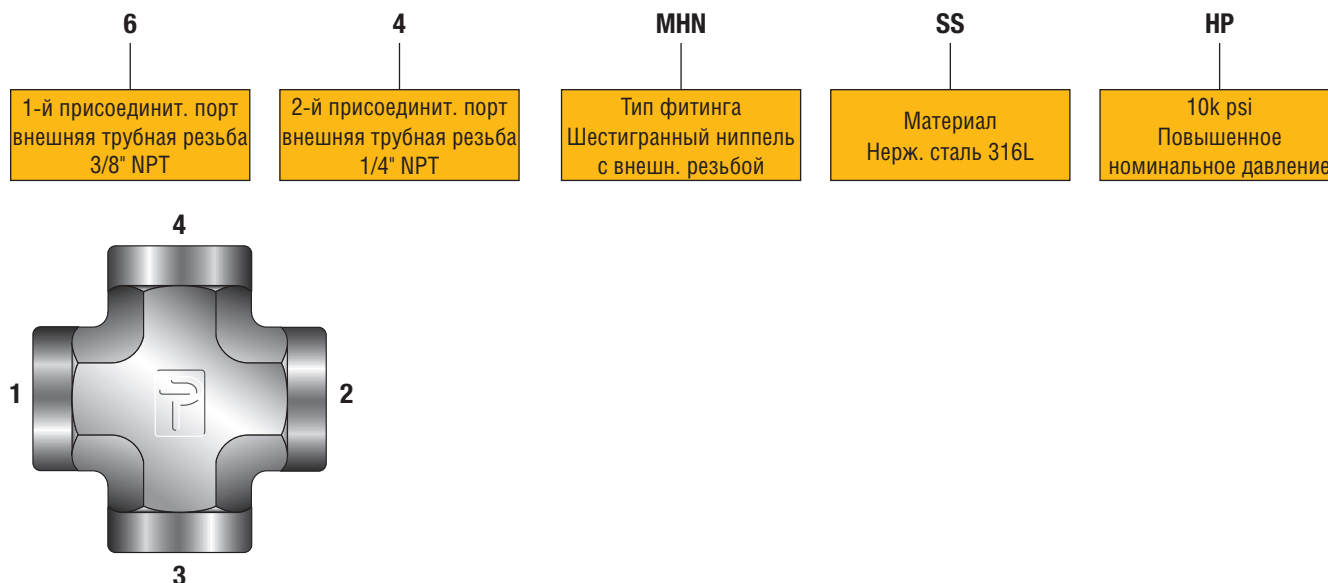

Инструментальные трубные фитинги высокого давления 10к компании Parker заказываются по номеру детали, указанной в этом каталоге.

Размер: Размеры трубной резьбы обозначаются количеством шестнадцатых долей дюйма. (Трубная резьба 3/8 NPT = 6/16 = 6)

Тип резьбы: Вся трубная резьба является национальной трубной конической резьбой (NPT), если не указано иное.

Прямые и угловые фитинги: Вначале указывается наибольший порт, затем - меньший. См. пример для MHN на стр. 138.

Тройники и крестовины: Обозначение типоразмера для тройников с одинаковыми размерами всех портов показано ниже: 6-6-6 FT соответствует тройнику с внутренней резьбой 3/8" NPT.

Крестовине с внутренней резьбой 1/4" NPT из 316L соответствует обозначение 4 FX-SSHP.

При обозначении неравнопроходных тройников и крестовин размеры идут последовательно. Первым ставится размер наибольшего порта (с 1 на 2), а затем - ответвления (с 3 на 4).

**Пример:** 6-6-6-4 FX-SSHP

Материал: Основной тип материала (SS=нержавеющая сталь 316L)

Специальные фитинги: При возникновении вопросов, связанных с фитингами 10К, вы можете обратиться к представителям компании Parker, либо предоставить чертеж желаемого вам фитинга вместе с запросом на предоставление коммерческого предложения.

Размеры даются только для справок и могут быть изменены.

# Трубные фитинги высокого давления 10к

## Шестигранный длинный ниппель с внешней резьбой MHLN

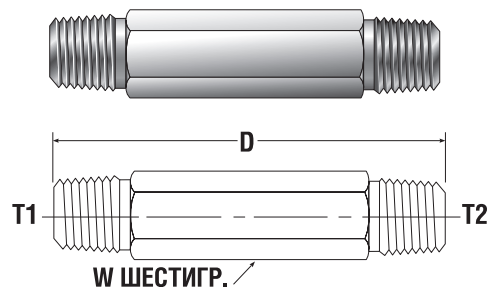

Parker Заказной №	Внешняя резьба NPT			
	T <sub>1</sub>	T <sub>2</sub>	W шестигр.	D дюймы
4-4 MHLN-3-SSHP	1/4	1/4	5/8	3.00
4-4 MHLN-4-SSHP	1/4	1/4	5/8	4.00
6-6 MHLN-3.0-SSHP	3/8	3/8	3/4	3.00
6-6 MHLN-4.0-SSHP	3/8	3/8	7/8	4.00
8-8 MHLN-2-SSHP	1/2	1/2	7/8	2.00
8-8 MHLN-3-SSHP	1/2	1/2	7/8	3.00

## Переходник RA

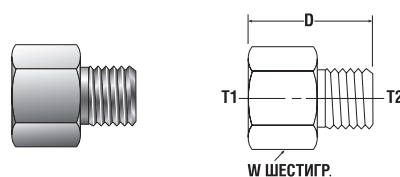

Parker Заказной №	Внешняя резьба NPT			
	Внутренняя T <sub>1</sub>	Внешняя T <sub>2</sub>	W шестигр.	D дюймы
4-2 RA-SSHP	1/4	1/8	3/4	1.20
4-4 RA-SSHP	1/4	1/4	3/4	1.39
6-2 RA-SSHP	3/8	1/8	7/8	1.25
6-4 RA-SSHP	3/8	1/4	7/8	1.44
6-6 RA-SSHP	3/8	3/8	7/8	1.44
8-4 RA-SSHP	1/2	1/4	1-1/8	1.69
8-6 RA-SSHP	1/2	3/8	1-1/8	1.69
8-8 RA-SSHP	1/2	1/2	1-1/8	1.88

## Шестигранный ниппель с внешней резьбой MHN

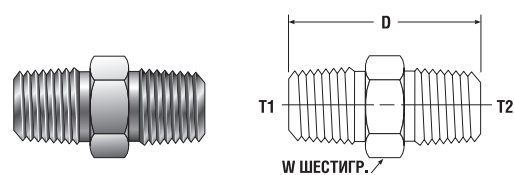

Parker Заказной №	Внешняя резьба NPT			
	T <sub>1</sub>	T <sub>2</sub>	W шестигр.	D дюймы
2-2 MHN-SSHP	1/8	1/8	7/16	1.06
4-2 MHN-SSHP	1/4	1/8	5/8	1.25
4-4 MHN-SSHP	1/4	1/4	5/8	1.45
6-2 MHN-SSHP	3/8	1/8	3/4	1.27
6-4 MHN-SSHP	3/8	1/4	3/4	1.45
6-6 MHN-SSHP	3/8	3/8	3/4	1.45
8-2 MHN-SSHP	1/2	1/8	7/8	1.52
8-4 MHN-SSHP	1/2	1/4	7/8	1.70
8-6 MHN-SSHP	1/2	3/8	7/8	1.70
8-8 MHN-SSHP	1/2	1/2	7/8	1.89

Размеры даются только для справок и могут быть изменены.

# Трубные фитинги высокого давления 10к

## Шестигранная муфта с внутренней резьбой FHC



Parker Заказной №	ВНУТРЕННЯЯ РЕЗЬБА NPT			
	T <sub>1</sub>	T <sub>2</sub>	W шестигр.	D дюймы
2-2 FHC-SSHP	1/8	1/8	5/8	.75
4-2 FHC-SSHP	1/4	1/8	3/4	.94
4-4 FHC-SSHP	1/4	1/4	3/4	1.13
6-2 FHC-SSHP	3/8	1/8	7/8	1.03
6-4 FHC-SSHP	3/8	1/4	7/8	1.13
6-6 FHC-SSHP	3/8	3/8	7/8	1.13
8-2 FHC-SSHP	1/2	1/8	1-1/8	1.22
8-4 FHC-SSHP	1/2	1/4	1-1/8	1.38
8-6 FHC-SSHP	1/2	3/8	1-1/8	1.50
8-8 FHC-SSHP	1/2	1/2	1-1/8	1.50

## Переходная втулка RB

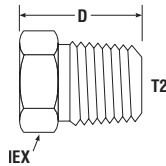
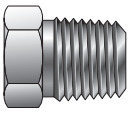

Parker Заказной №	РЕЗЬБА NPT			
	Внутренняя T <sub>1</sub>	Внешняя T <sub>2</sub>	W шестигр.	D дюймы
4-2 RB-SSHP	1/4	1/8	5/8	.86
6-4 RB-SSHP	3/8	1/4	3/4	.86
8-2 RB-SSHP	1/2	1/8	7/8	1.11
8-4 RB-SSHP	1/2	1/4	7/8	1.11
8-6 RB-SSHP	1/2	3/8	7/8	1.11
12-4 RB-SSHP	3/4	1/4	1-1/8	1.17
16-4 RB-SSHP	1	1/4	1-3/8	1.36

## Угловой фитинг с внешней резьбой ME

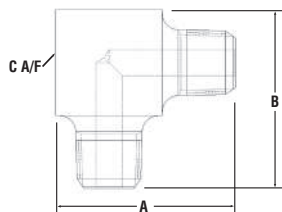

Заказной №	Размер резьбы	A дюймы	B дюймы	C A/F дюймы
2-2ME-SSHP	1/8"	0.69	0.69	0.63
4-4ME-SSHP	1/4"	0.94	0.94	0.75
6-6ME-SSHP	3/8"	0.97	0.97	0.75
8-8ME-SSHP	1/2"	1.31	1.31	1.00

Размеры даются только для справок и могут быть изменены.

# Трубные фитинги высокого давления 10к

## Тройник с внешней резьбой MT

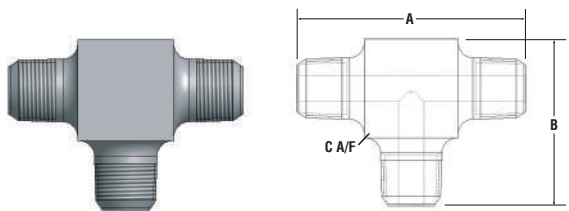

Заказной №	Размер резьбы	А дюймы	В дюймы	С А/Ф дюймы
2-2-MT-SSHP	1/8"	1.38	0.69	0.63
4-4-MT-SSHP	1/4"	1.88	0.94	0.75
6-6-MT-SSHP	3/8"	1.94	0.97	0.75
8-8-MT-SSHP	1/2"	2.62	1.31	1.00

## Проходной угловой фитинг SE

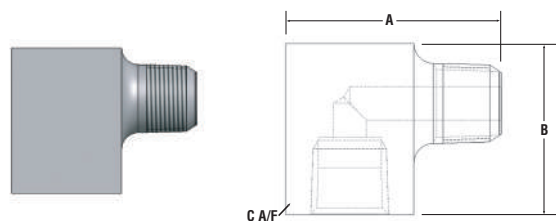

Заказной №	Размер резьбы	А дюймы	В дюймы	С А/Ф дюймы
2-2-SE-SSHP	1/8" x 1/8"	1.20	0.90	0.75
4-4-SE-SSHP	1/4" x 1/4"	1.30	1.00	1.00
6-6-SE-SSHP	3/8" x 3/8"	1.40	1.10	1.25
8-8-SE-SSHP	1/2" x 1/2"	1.60	1.25	1.50

## Угловой фитинг с внутренней резьбой FE

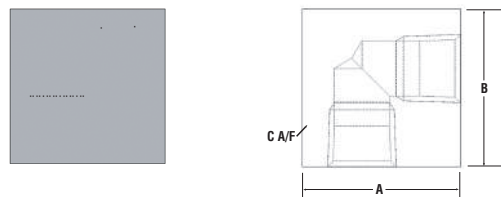

Заказной №	Размер резьбы	А дюймы	В дюймы	С А/Ф дюймы
2-2-FE-SSHP	1/8"	1.12	1.12	0.75
4-4-FE-SSHP	1/4"	1.50	1.50	1.00
6-6-FE-SSHP	3/8"	1.95	1.95	1.25
8-8-FE-SSHP	1/2"	2.00	2.00	1.50

Размеры даны только для справок и могут быть изменены.

# Трубные фитинги высокого давления 10к

## Тройник с внутренней резьбой FT

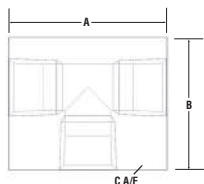
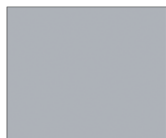

Заказной №	Размер резьбы	A дюймы	B дюймы	C A/F дюймы
2-2-2FT-SSHP	1/8"	1.50	1.12	0.75
4-4-4FT-SSHP	1/4"	2.00	1.50	1.00
6-6-6FT-SSHP	3/8"	2.50	1.95	1.25
8-8-8FT-SSHP	1/2"	2.50	2.00	1.50

## Крестовина с внутренней резьбой FX

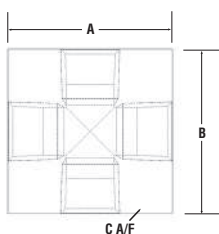
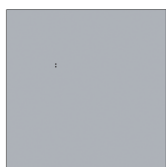

Заказной №	Размер резьбы	A дюймы	B дюймы	C A/F дюймы
2FX-SSHP	1/8"	1.50	1.50	0.75
4FX-SSHP	1/4"	2.00	2.00	1.00
6FX-SSHP	3/8"	2.50	2.50	1.25
8FX-SSHP	1/2"	2.50	2.50	1.50

## Трубный колпак CP

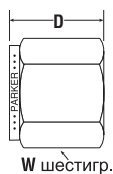

Parker Заказной №	Резьба NPT Внутренняя	W Шестигр.	D дюймы
2 CP-SSHP	1/8	.710	.625
4 CP-SSHP	1/4	.945	.875
6 CP-SSHP	3/8	1.181	1.000
8 CP-SSHP	1/2	1.500	1.350

Размеры даются только для справок и могут быть изменены.

# Фитинги Phastite®

## Визуальный указатель

Прходной фитинг  
PS  
страница 152

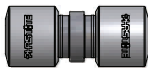

Прходное колено 90°  
PE  
страница 153



Прходной тройник  
PT  
страница 154

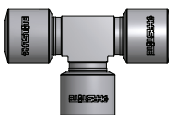

Прходной крест  
PC  
страница 155

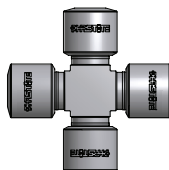

Переходник  
PS  
страница 156



Понижающий трубный переходник  
TR  
страница 157

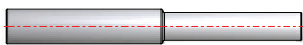

Прходной фитинг  
TPS  
страница 158

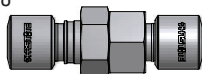

Фитинг с внешней нормальной трубной резьбой NPT  
TMS-N  
страница 159

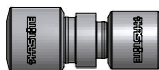

Фитинг с внутренней резьбой BSPT  
TFS-N  
страница 160

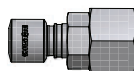

Фитинг с внешней резьбой BSPT  
TMS-K  
страница 161



Фитинг с внутренней резьбой BSPT  
TFS-K  
страница 162

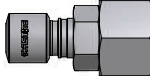

Фитинг с внешней резьбой BSPP  
TMS-R  
страница 163

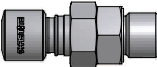

Фитинг с внутренней резьбой BSPP  
TFS-R  
страница 164

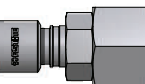

Фитинг с внешней резьбой для систем, работающих при давлении 20 000 фунт/кв.д.  
TXAS  
страница 165

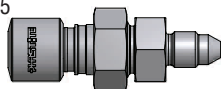

Phastool  
ручной инструмент  
страница 166



Phastool  
с креплением на верстаке  
страница 167



Phastool  
инструмент для верстака  
страница 168



Предварительно собранные оправки и вставки инструментов  
страница 169



Трубный маркер  
страница 170



Насосы  
страница 171



Обратите внимание: Phastite® также может применяться с коническими резьбовыми соединениями с давлением 20 000 psi. Обращайтесь в компанию Parker за более подробными сведениями.

# Фитинги Phastite®

## Phastite®: Принцип

### Соединитель без уплотнительной втулки с плотной посадкой

Phastite® — большое достижение в системах соединения труб; новая концепция конструкции сочетает быструю установку с простой процедурой сборки. В результате получается трубное соединение, которое может работать в системах с давлением до 20 000 фунтов/кв. дюйм/1380 бар. Оно уже используется в тысячах систем по всему миру, и компания Parker уверена, что Phastite® может сделать Ваши системы более технологичными.

Фитинги изготавливаются из стандартных материалов и не требуют применения каких-либо специальных технологических процессов.

Phastite® — идеальная замена других методов соединения, используемых в настоящее время, а технические характеристики настолько высоки, что эти фитинги можно использовать в системах, работающих при давлении до 20 000 фунтов/кв. дюйм/1380 бар.

Phastite® является надежной альтернативой высоконапорных и/или сварных соединений.

### Конструкция

Phastite® был специально разработан для удовлетворения всех отраслевых стандартов и требований к трубным соединителям и поддержания работоспособности систем, работающих при заявленном давлении. В процессе конструирования данных фитингов были использованы новейшие методы, в том числе метод конечных элементов для оптимизации конструктивных характеристик и процесса монтажа.

### Изготовление

При изготовлении фитингов Phastite используются самое передовое оборудование и более чем 40-летний опыт производства соединителей. При этом выполняется строгий контроль качества, обеспечивающего надежность соединений.

### Испытания

Phastite® удовлетворяет всем требованиям к техническим и функциональным характеристикам, представленным в промышленных стандартах, включая успешное прохождение испытаний под давлением с коэффициентом запаса прочности не менее 4:1, что подтверждается фактическими испытаниями труб на разрыв. На протяжении всего процесса разработки соединений Phastite® технические характеристики и целостность продукции являются приоритетными критериями. Была выполнена жесткая программа испытаний, включая тепловые циклы, ударные нагрузки, вибрации, проверку утечек гелием, испытания на газонепроницаемость и гидростатические испытания.

### Материалы

Phastite® был разработан с целым рядом стандартных и экзотических материалов для обеспечения устойчивости в большинстве сред, в том числе и агрессивных, при различных технологических процессах от освоения морских месторождений в северных морях до бурения скважин для добычи природного газа в Казахстане.

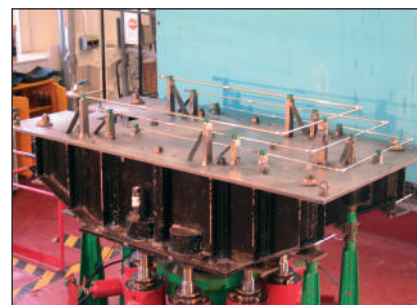
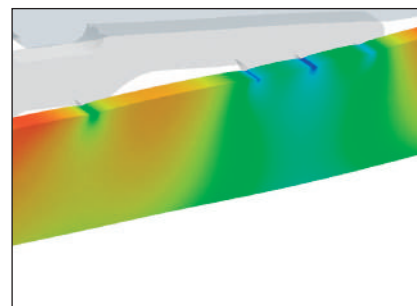

# Фитинги Phastite®

## Phastite®: Преимущества

### Безопасность

- Поставляются в предварительно собранном виде, нет незакрепленных деталей, что предотвращает потенциальные ошибки при сборке.
- Не требуются дополнительные операции с использованием оборудования (такого как ручные угловые и шлифовальные машины), которое может привести к травмам.
- Неразъемное соединение, защищено от несанкционированного вмешательства.
- Неразъемные соединения без утечек, не требующие применения резьбовых деталей, что устраняет потенциальную возможность ослабления соединений из-за лишних движений.
- Сварочные работы не требуются. Опасность возгорания или взрыва устранена.
- Не требуются какие-либо материалы, которые необходимо утилизировать, или опасные материалы, которые обычно применяются при сварке.
- Отсутствие последствий в виде хрупкости или коррозии (вызванной, например, нагревом при сварке).

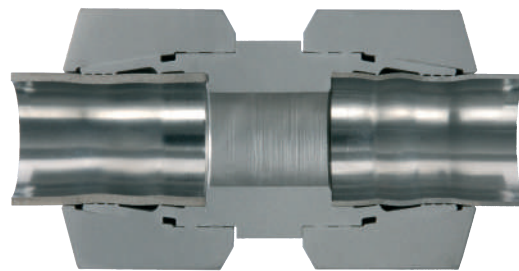

Неразборные компрессионные фитинги

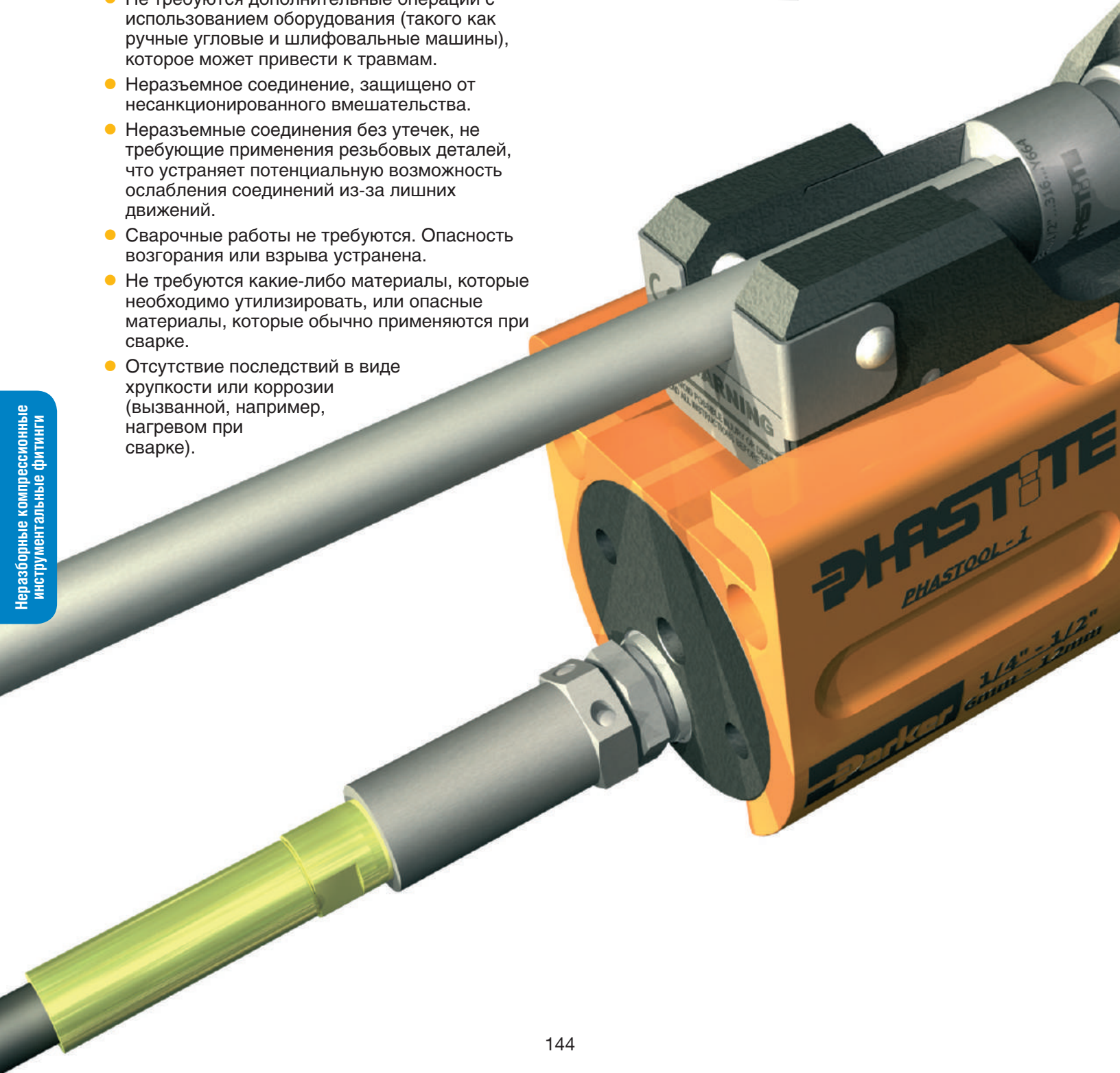



# Фитинги Phastite®



## Монтаж

- Простой процесс монтажа устраняет необходимость применения высококвалифицированной рабочей силы. Прессы Phastite® обеспечивают правильное соединение с первого раза и каждый раз.
- Монтаж осуществляется за считанные секунды, что сокращает время сборки и сроки выполнения проекта.
- Применяются в различных отраслях промышленности.
- Применяются с широким диапазоном труб.
- Легкость монтажа даже в условиях ограниченного пространства.
- Не требуется применение сварочного оборудования.

## Стоимость

- Отсутствует необходимость проводить проверки во время монтажа, например, рентгенографии или проверки с помощью проникающей жидкости с красителем.
- Отсутствуют расходные материалы, такие как сварочные прутки, газы или охлаждающие жидкости.
- Не требуются разрешения на выполнение сварочных работ.
- Потенциальное снижение стоимости труб и снижение веса (Phastite® подходит для работы с широким диапазоном толщин стенок труб - включая тонкостенные трубки).

Снижение затрат по сравнению с соединителями других типов

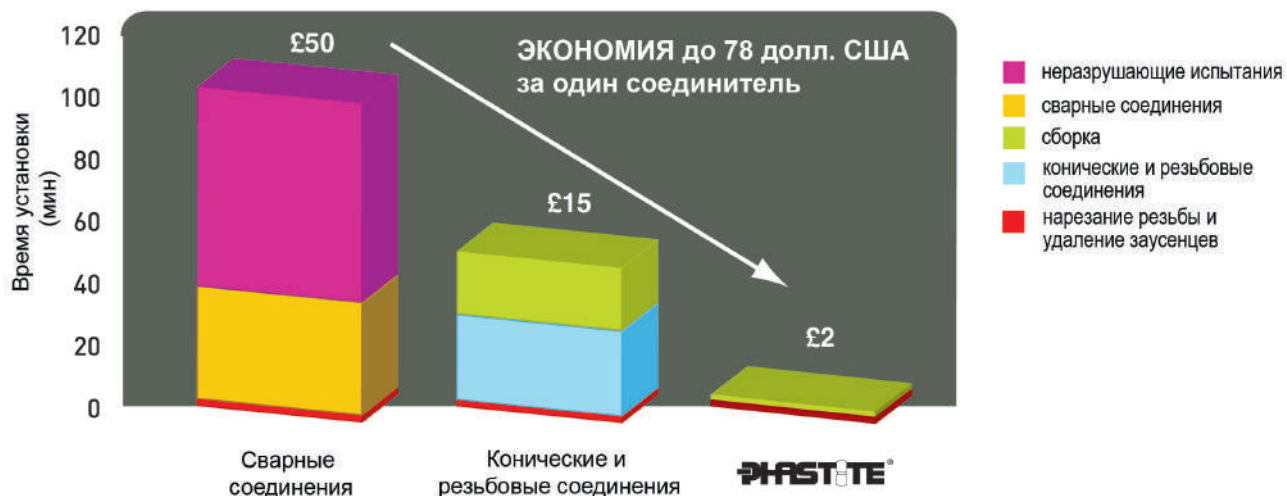

# Фитинги Phastite®

## Преимущества предлагаемых фитингов

### Снижение затрат на установку

Phastite® обеспечивает чрезвычайно легкий, быстрый и простой способ соединения трубок. Если учесть, сколько времени требуется на выполнение сварочных работ или установку конических резьбовых соединений, то система, в которой используются фитинги Phastite, позволяет значительно снизить общий объем затрат.

### Простота монтажа

Прессы Phastite® вместе с уникальной конструкцией соединителя обеспечивают надежное соединение без утечек сразу после монтажа и при дальнейшей эксплуатации. Это позволяет снизить время сборки с часов до нескольких секунд.

### Нет необходимости в исправлении брака или проведении повторных испытаний

Phastite® представляет собой надежное соединение без утечек и без необходимости тратить много времени и средств на устранение брака и повторное тестирование.

### Не требуется сварка

При использовании Phastite® неразъемное соединение можно получить за считанные секунды без необходимости привлекать квалифицированных специалистов.

### Снижение затрат на трубки

Phastite® используется со стандартными трубками. Специальная подготовка труб не требуется.

Для соединения Phastite® используют трубки, изготовленные в соответствии со стандартом ASTM A-269 или их аналоги.

### Снижение массы системы

Устраняется потребность в большей толщине стенок трубок для нарезания резьбы, а это означает снижение массы, а также стоимости всей системы.

### Повышенная безопасность

Простая процедура монтажа фитингов Phastite® в значительной степени снижает количество необходимых операций для сборки соединения, не имеющего утечек. Просто вставьте трубку в предварительно собранный фитинг. Пресс Phastite® обеспечивает безопасный монтаж соединения без утечек.

### Отсутствие незакрепленных деталей

Соединители Phastite® поставляются в пресобранном виде, без каких-либо незакрепленных деталей и без необходимости привлекать высококвалифицированных монтажников. Это исключает ошибки при сборке, а также отсутствуют неправильно собранные детали.

### Унифицированный монтаж

Монтаж по заранее заданной упорной поверхности на корпусе. Не требуется никаких измерений, просто вставьте трубку в соединитель, а монтажный инструмент сделает все остальное. Это снижает вероятность неправильной сборки.

### Устойчивость к вибрациям

Phastite® обеспечивает неразъемное соединение без утечек. Отсутствуют резьбовые детали, устраняются потенциальные проблемы с ослаблением затяжки при работе в условиях вибраций.

### Не требуется горячая обработка

Phastite® обеспечивает соединение без утечек, подходящее для замены сварных соединений, устраняя при этом риски, связанные со сваркой.

### Сертификация



# Фитинги Phastite®

## Phastite®: Трубные соединители



В неразъемных фитингах Phastite® используется запатентованная технология уплотнения, обеспечивающая уникальное неразъемное соединение трубопроводов, соответствующих стандарту ASTM A269. Прочная конструкция гарантирует герметичность в системах с наивысшими требованиями по этому показателю, а монтаж осуществляется в течении нескольких секунд.

Уникальная технология уплотнения Phastite® позволяют использовать одни и те же фитинги как с тонкостенными трубками толщиной 0,5 мм (0,020"), так и с толстостенными трубками с толщиной стенки до 4,8 мм (0,188") в системах как с низким, так и высоким давлением.

## Уплотнение

Фитинги Phastite обеспечивают надежную герметизацию и превосходные удерживающие свойства за счет уникальной конструкции, которая не только обеспечивает герметизацию металл-по-металлу по уникально сформированным граням внутри корпуса фитинга, но также позволяет трубке расширяться на величину специально сформированной впадины, тем самым достигается увеличение удерживающих свойств.

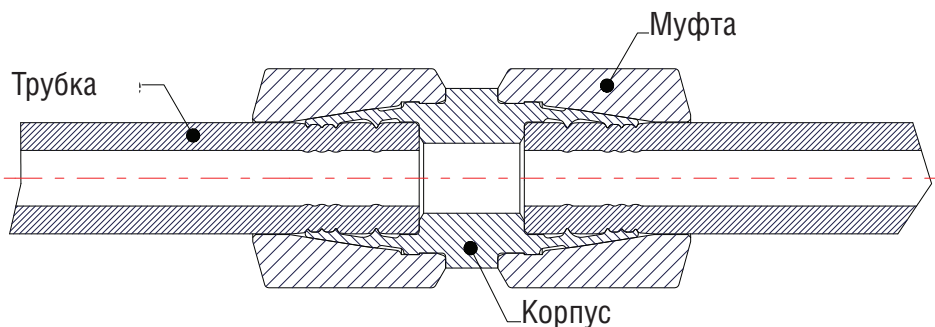

## Phastite®: трубные соединители



В концевых соединителях Phastite® используется такая же технология, как и в стандартных фитингах Phastite, обеспечивающая соединение труб стандарта ASTM A269 и позволяющая проводить повторный монтаж.

Уникальная конструкция обеспечивает характеристики стандартных фитингов, создавая при этом возможность для повторного монтажа.

# Фитинги Phastite®

## Соединители Phastite® - процесс монтажа

Фитинг Phastite® поставляется присобранным, что предотвращает риск потери компонентов или неправильный монтаж.



Трубки вставляются в соединитель Phastite®, а корректный монтаж трубки гарантируется использованием трубного маркера Phastite®.

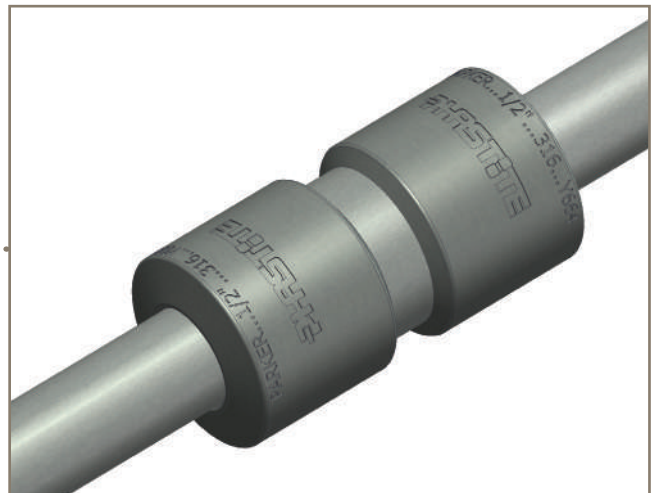

Упорное торцевое сопряжение металла-по-металлу гарантирует надежное соединение без подсчета оборотов или контроля моментов затяжки

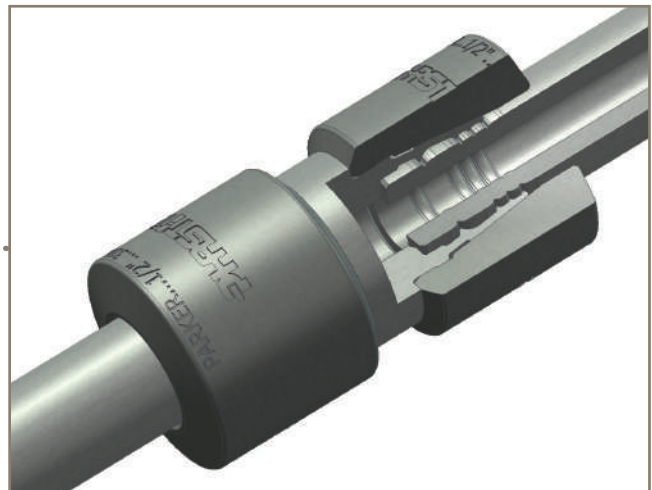

Штампованные выступы создают равномерный контакт с поверхностью трубки, что в свою очередь создает надежное уплотнение и механический захват.

# Фитинги Phastite®

## Соединители Phastite® - процесс монтажа

Фитинги Phastite® поставляются присобранными, что предотвращает риск потери компонентов или неправильный монтаж.



Трубки вставляются в соединитель Phastite®, а корректный монтаж трубки гарантируется использованием трубного маркера Phastite®.

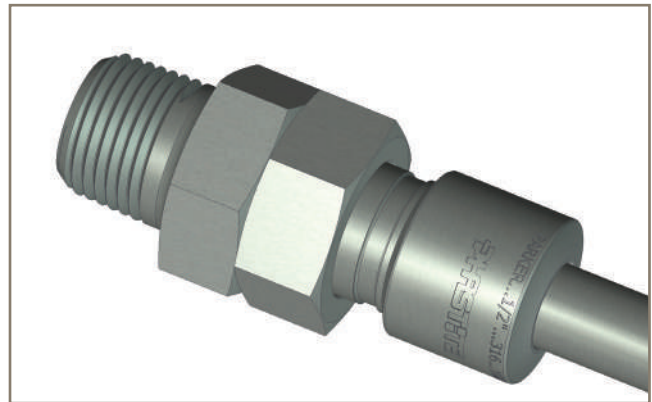

Упорное торцевое сопряжение металла-по-металлу гарантирует надежное соединение без подсчета оборотов или контроля моментов затяжки

Штампованные выступы создают равномерный контакт с поверхностью трубки, что в свою очередь создает надежное уплотнение и механический захват.

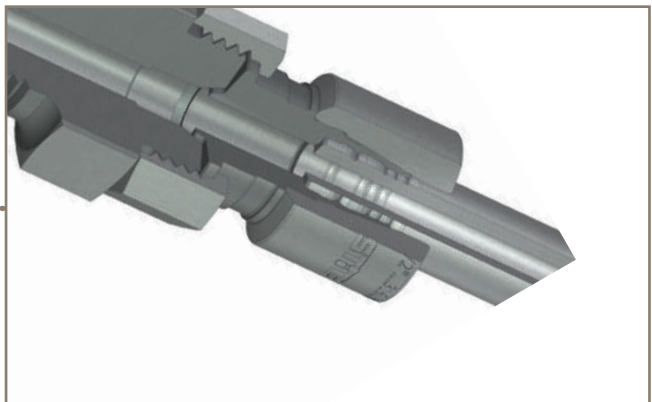

Коническое сопряжение создает герметичное уплотнение с разъемного порта, а правильность сборки гарантируется упорным торцевым сопряжением металл-по-металлу без подсчета оборотов или контроля моментов затяжки.

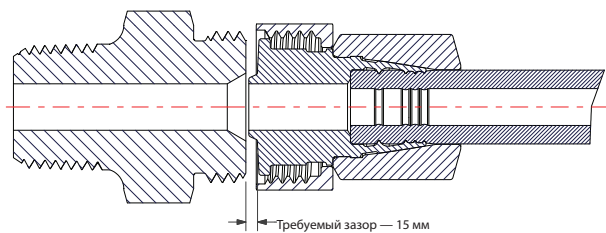
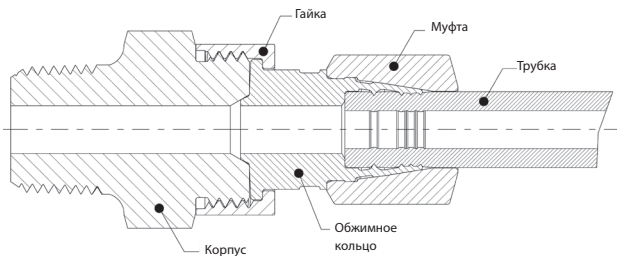

Возможность повторного монтажа значительно усилена фактически нулевым зазором конструкции. Позволяет полностью произвести демонтаж и снять фитинг без усилия.

# Фитинги Phastite®

Во время разработки соединений Phastite®, была проведена программа очень жестких испытаний. Она состояла из испытания различных типов соединителей, включая фасонные, концевые и прямые фитинги.

Кроме заводских испытаний на самых современных стендах, проводились дополнительные испытания в рамках договора субподряда с Lloyds и TUV. Были получены положительные результаты в отношении рабочих параметров Phastite®.

Phastite® удовлетворил или превзошел все требования следующих испытаний:

## Удержание давления

Для всех размеров и толщин стенок труб были проведены гидростатические испытания с самыми толстыми и самыми тонкими стенками. Эти испытания проводились как на предприятиях Parker, так и на территории сторонних организаций, и были засвидетельствованы различными независимыми участниками и заказчиками. На фитинги Phastite® подавалось давление в 1,5 раза превышающее максимальное рабочее давление, что гарантирует необходимую герметичность.

## Испытание с помощью газа

Было проведено испытание газом (азотом и/или гелием) под давлением 100 бар (1500 psi), что обеспечивает достижение газонепроницаемого уплотнения, после чего было проведено испытание газом под высоким давлением - при полном рабочем давлении в холодном состоянии. Эти испытания проводились в полном соответствии с ISO 19879 и были засвидетельствованы независимыми лицами.

## Вакуумное испытание с гелием

Вакуум достигается путем удаления содержимого из закрытого объема с помощью вакуумного насоса. Насос поддерживает требуемый уровень вакуума в испытуемом образце, работая в непрерывном режиме. Газообразный гелий подается к местам соединений образца в сборе, и с помощью масс-спектрометра определяется уровень утечки. Phastite® обеспечивает уровни утечки ниже  $1 \times 10^{-9}$  куб. см-атм/с.

## Вибрации

В проведенных вибрационных испытаниях согласно ISO 19879 и BS 4368 было выполнено 20 миллионов рабочих циклов с частотой от 23 до 47 Гц. На испытуемый образец подавался гелий/азот под давлением заданного значения. В ходе испытания не происходило потери давления или заметной утечки.

## Комбинированные пульсации и вибрации

Испытания комбинированными пульсациями и вибрациями проводились в полном соответствии с ISO 19879 и BS 4368. На испытуемые образец подавалась гидравлическая жидкость под давлением заданного значения. Испытуемый образец подвергался одновременному воздействию пульсации и вибрации, чтобы смоделировать экстремальные условия эксплуатации. В ходе испытания не происходило потери давления или заметной утечки.

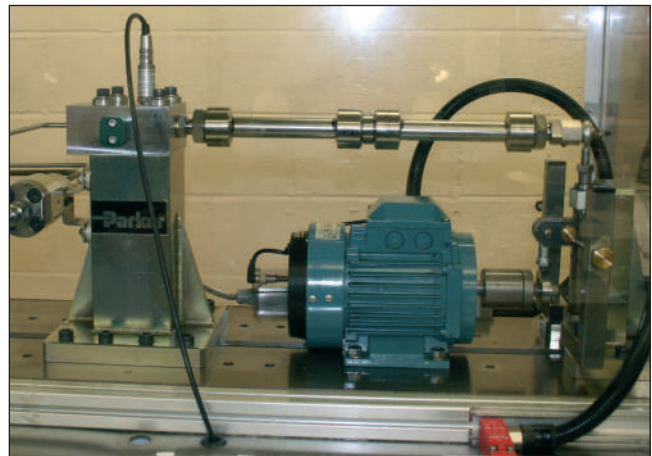

Вибрационное испытание

## Гидростатическое испытание на разрыв

В этом испытании полностью собранный узел с фитингом Phastite® подвергался действию внутреннего давления до его разрушения. Все случаи показали, что наиболее слабым компонентом в узле являлась трубка. Испытания показали, что разрыв труб всех размеров достигается без какого-либо смещения фитинга Phastite®, при этом был применен коэффициент запаса прочности 4:1, чтобы получить соответствующее безопасное рабочее давление.

## Циклическое изменение температуры

Фитинги Phastite® были подвергнуты циклическим колебаниям температуры от  $-50^{\circ}\text{C}$  до  $+175^{\circ}\text{C}$  (от  $-58^{\circ}\text{F}$  до  $347^{\circ}\text{F}$ ) с одновременной подачей гелия под давлением. В ходе испытания не происходило потери давления или заметной утечки. Кроме описанных выше испытаний были проведены более специфичные испытания.

# Фитинги Phastite®

## Испытание на изгиб

Соединения Phastite® были испытаны путем закрепления фитингов с одного конца двух полуметровых отрезков трубки, соединенных с помощью фитинга Phastite® посередине этого узла. Была подана нагрузка для отклонения находящегося посередине фитинга на 60 мм (2,36"), а внутрь соединения подавалось давление 2610 psi (180 бар), при этом никаких утечек не было обнаружено. Также было проведено более жесткое испытание, при котором узел отклонялся на 300 мм. Давление было увеличено до достижения давления разрыва трубки. И снова фитинги Phastite® вынесли нагрузку.

## Испытание на ударную прочность

Для испытаний фитингов Phastite® на ударную прочность была привлечена одна из ведущих компаний в области оборонных технологий и обеспечения безопасности. Эта программа испытаний состояла из разнообразных тестов, основанных на имитации ударов от взрывов. Все тесты дали положительные результаты с гарантией полного соответствия международным стандартам на ударные испытания. Не было обнаружено утечек в ходе этих испытаний и в ходе испытания под давлением 300 бар (4351psi) в течение 15 минут. Трубопроводы получили необратимую деформацию после тестов, а фитинги Phastite® вынесли нагрузку без каких-либо отклонений.

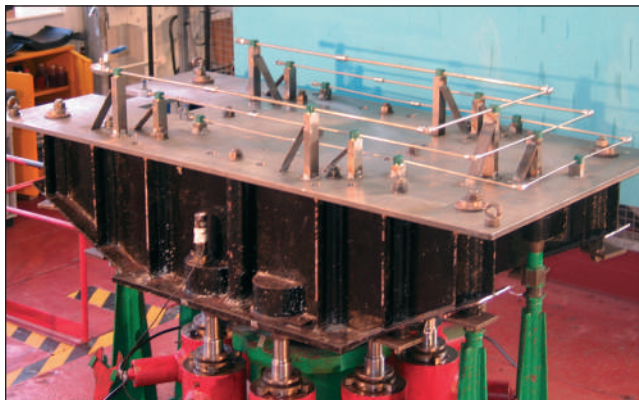

Испытание на ударную прочность



Сжатие трубки

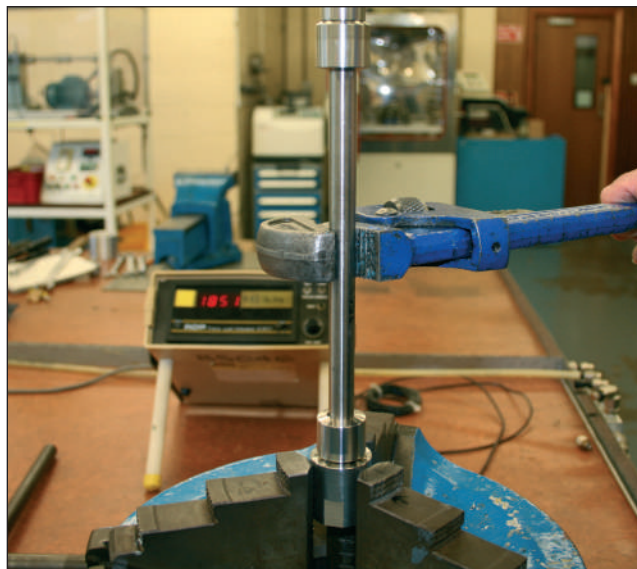

Испытание вращением

## Испытание под внешним давлением

Кроме способности Phastite противостоять внутреннему давлению, Phastite® был всесторонне испытан на сохранение герметичности в системах при воздействии внешнего давления. Во всех случаях внешнее давление создавалось гелием или азотом. Утечек не было ни в одной точке, а в ряде случаев внешнее давление сжимало инструмент, не вызывая потерю герметичности Phastite®.

## Испытание на огнестойкость

Фитинги Phastite® были полностью испытаны в соответствии с BS.6755 ч. 2. В этом испытании узел подвергался воздействию при температуре свыше 750°C (1382°F) длительностью более 30 минут. На испытываемые образцы подавалось давление на протяжении всего периода испытаний, и они постоянно исследовались на герметичность. Phastite® показал соответствие требованиям испытаний без видимой утечки или потери воды.

## Испытание на растяжение

Фитинги Phastite® были подвергнуты испытанию на растяжение, в котором фитинг Phastite® был установлен между двумя отрезками трубки. Эти отрезки трубки затем механически растягивались до разрушения, доказывая прочность Phastite®.

## Технические характеристики стандартных исходных материалов

Основной материал фитинга	Прутковый прокат	Общие характеристики труб
Нержавеющая сталь (марка 316)	ASME-SA-479 марка 316-SS	ASTM-A-269
	BS970 316-S31	ASTM-A-249
	DIN 4401	ASTM-A-213
	ASTM A276 марка 316	

# Фитинги Phastite®

## Проходной фитинг PS

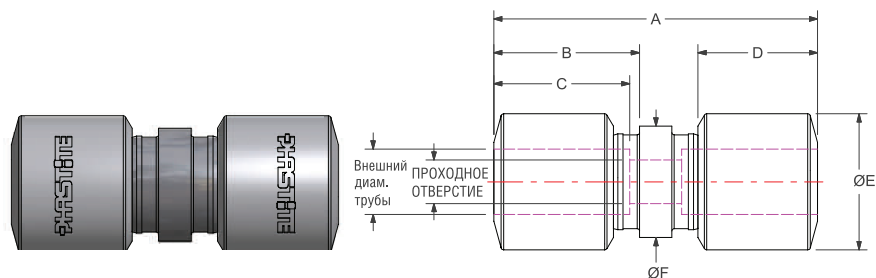

### Дюймовые

Заказной №	Внешн. диам. тр.	A	B	C	D	E	F	Проходное отв.
PH-4-PS	1/4"	54.1 (2.13")	23.7 (0.93")	20.9 (0.82")	19.0 (0.75")	17.0 (0.67")	12.7 (0.50")	4.0 (0.16")
PH-6-PS	3/8"	58.1 (2.29")	25.7 (1.01")	22.9 (0.90")	21.0 (0.83")	22.0 (0.87")	17.0 (0.67")	6.0 (0.24")
PH-8-PS	1/2"	59.3 (2.33")	26.7 (1.05")	23.6 (0.93")	22.0 (0.87")	25.0 (0.98")	20.5 (0.81")	8.0 (0.31")
PH-10-PS	5/8"	69.8 (2.75")	29.7 (1.17")	25.9 (1.02")	25.0 (0.98")	32.0 (1.26")	25.0 (0.98")	12.0 (0.47")
PH-12-PS	3/4"	81.4 (3.21")	35.6 (1.40")	31.2 (1.23")	29.5 (1.16")	36.0 (1.42")	29.5 (1.16")	14.0 (0.55")
PH-14-PS	7/8"	85.6 (3.37")	37.6 (1.48")	32.4 (1.28")	31.0 (1.22")	43.0 (1.69")	34.5 (1.36")	16.0 (0.63")
PH-16-PS	1"	93.5 (3.68")	40.3 (1.59")	34.8 (1.37")	33.5 (1.32")	50.0 (1.97")	38.0 (1.50")	18.0 (0.71")

Варианты для использования с трубками среднего давления, т.е. 9/16" поставляются по запросу.

## Проходной фитинг PS

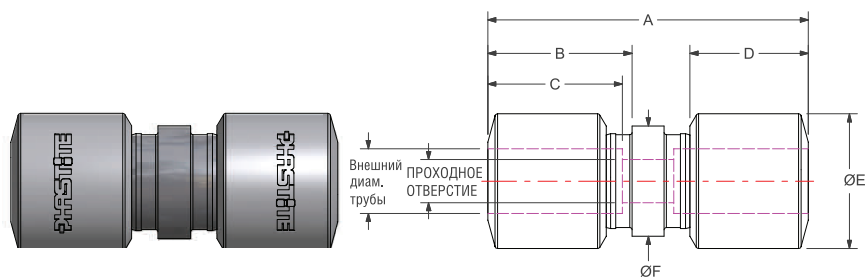

### Метрические

Заказной №	Внешн. диам. тр.	A	B	C	D	E	F	Проходное отв.
PH-M6-PS	6 мм	54.1 (2.13")	23.7 (0.93")	20.9 (0.82")	19.0 (0.75")	17.0 (0.67")	12.7 (0.50")	4.0 (0.16")
PH-M8-PS	8 мм	56.1 (2.21")	24.7 (0.97")	21.9 (0.86")	20.0 (0.79")	19.0 (0.75")	15.4 (0.61")	5.0 (0.20")
PH-M10-PS	10 мм	58.1 (2.29")	25.7 (1.01")	22.9 (0.90")	21.0 (0.83")	22.0 (0.87")	17.0 (0.67")	6.0 (0.24")
PH-M12-PS	12 мм	59.5 (2.34")	26.7 (1.05")	23.1 (0.91")	22.0 (0.87")	25.0 (0.98")	20.5 (0.81")	8.0 (0.31")
PH-M14-PS	14 мм	61.2 (2.41")	26.7 (1.05")	23.3 (0.92")	22.0 (0.87")	28.0 (1.10")	22.5 (0.89")	10.0 (0.39")
PH-M16-PS	16 мм	69.5 (2.74")	29.7 (1.17")	25.9 (1.02")	25.0 (0.98")	32.0 (1.26")	25.0 (0.98")	12.0 (0.47")
PH-M18-PS	18 мм	84.4 (3.32")	35.6 (1.40")	31.6 (1.24")	29.5 (1.16")	36.0 (1.42")	29.5 (1.16")	14.0 (0.55")
PH-M20-PS	20 мм	82.0 (3.23")	35.6 (1.40")	31.0 (1.22")	29.5 (1.16")	36.0 (1.42")	30.5 (1.20")	14.0 (0.55")
PH-M22-PS	22 мм	87.2 (3.43")	37.6 (1.48")	32.7 (1.29")	31.0 (1.22")	43.0 (1.69")	34.5 (1.36")	16.0 (0.63")
PH-M25-PS	25 мм	94.1 (3.71")	40.3 (1.59")	34.8 (1.37")	33.5 (1.32")	50.0 (1.97")	38.0 (1.50")	18.0 (0.71")

Размеры даны только для справок и могут быть изменены.



# Фитинги Phastite®

## Проходной угловой фитинг 90° PE

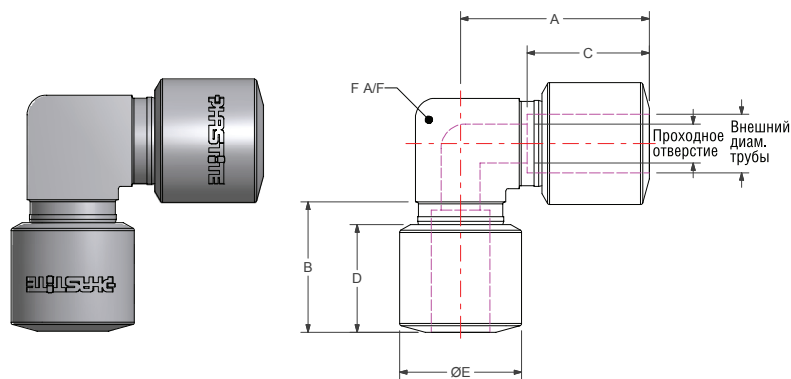

### Дюймовые

Заказной №	Внешн. диам. тр.	A	B	C	D	E	F	Проходное отв.
PH-4-PE	1/4"	37.2 (1.47")	23.7 (0.93")	20.9 (0.82")	19.0 (0.75")	17.0 (0.67")	14.5 (0.57")	4.0 (0.16")
PH-6-PE	3/8"	39.2 (1.54")	25.7 (1.01")	22.9 (0.90")	21.0 (0.83")	22.0 (0.87")	14.5 (0.57")	6.0 (0.24")
PH-8-PE	1/2"	38.6 (1.52")	26.7 (1.05")	23.6 (0.93")	22.0 (0.87")	25.0 (0.98")	18.5 (0.73")	8.0 (0.31")
PH-10-PE	5/8"	45.9 (1.81")	29.7 (1.17")	25.9 (1.02")	25.0 (0.98")	32.0 (1.26")	22.5 (0.89")	12.0 (0.47")
PH-12-PE	3/4"	55.1 (2.17")	35.6 (1.40")	31.2 (1.23")	29.5 (1.16")	36.0 (1.42")	28.5 (1.12")	14.0 (0.55")
PH-14-PE	7/8"	59.4 (2.34")	37.6 (1.48")	32.4 (1.28")	31.0 (1.22")	43.0 (1.69")	33.5 (1.32")	16.0 (0.63")
PH-16-PE	1"	65.6 (2.58")	40.3 (1.59")	34.8 (1.37")	33.5 (1.32")	50.0 (1.97")	38.5 (1.52")	18.0 (0.71")

Варианты для использования с трубками среднего давления, т.е. 9/16" поставляются по запросу.

## Проходной угловой фитинг 90° PE

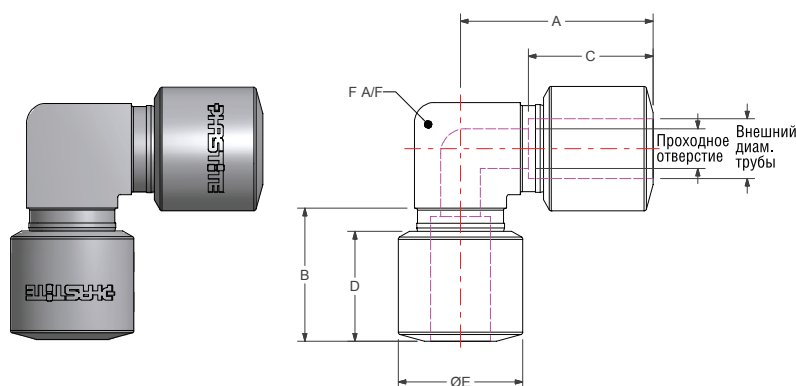

### Метрические

Заказной №	Внешн. диам. тр.	A	B	C	D	E	F	Проходное отв.
PH-M6-PE	6 мм	37.2 (1.47")	23.7 (0.93")	20.9 (0.82")	19.0 (0.75")	17.0 (0.67")	14.5 (0.57")	4.0 (0.16")
PH-M8-PE	8 мм	38.2 (1.51")	24.7 (0.97")	21.9 (0.86")	20.0 (0.79")	19.0 (0.75")	14.5 (0.57")	5.0 (0.20")
PH-M10-PE	10 мм	39.2 (1.54")	25.7 (1.01")	22.9 (0.90")	21.0 (0.83")	22.0 (0.87")	18.5 (0.73")	6.0 (0.24")
PH-M12-PE	12 мм	38.7 (1.53")	26.7 (1.05")	23.1 (0.91")	22.0 (0.87")	25.0 (0.98")	18.5 (0.73")	8.0 (0.31")
PH-M14-PE	14 мм	42.1 (1.66")	26.7 (1.05")	23.3 (0.92")	22.0 (0.87")	28.0 (1.10")	20.5 (0.81")	10.0 (0.39")
PH-M16-PE	16 мм	45.7 (1.80")	29.7 (1.17")	25.9 (1.02")	25.0 (0.98")	32.0 (1.26")	22.5 (0.89")	12.0 (0.47")
PH-M18-PE	18 мм	57.2 (2.25")	35.6 (1.40")	31.6 (1.24")	29.5 (1.16")	36.0 (1.42")	28.5 (1.12")	14.0 (0.55")
PH-M20-PE	20 мм	54.0 (2.13")	35.6 (1.40")	31.0 (1.22")	29.5 (1.16")	36.0 (1.42")	28.5 (1.12")	14.0 (0.55")
PH-M22-PE	22 мм	60.6 (2.39")	37.6 (1.48")	32.7 (1.29")	31.0 (1.22")	43.0 (1.69")	33.5 (1.32")	16.0 (0.63")
PH-M25-PE	25 мм	66.0 (2.60")	40.3 (1.59")	34.8 (1.37")	33.5 (1.32")	50.0 (1.97")	38.5 (1.52")	18.0 (0.71")

Размеры даны только для справок и могут быть изменены.

# Фитинги Phastite®

## Проходной тройник РТ

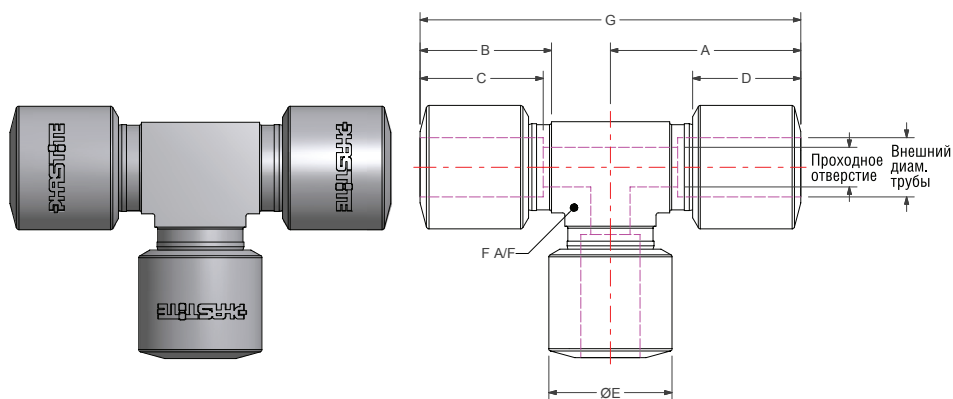

### Дюймовые

Заказной №	Внешн. диам. тр.	A	B	C	D	E	F	G	Проходное отв.
РН-4-РТ	1/4"	37.2 (1.47")	23.7 (0.93")	20.9 (0.82")	19.0 (0.75")	17.0 (0.67")	14.5 (0.57")	74.5 (2.93")	4.0 (0.16")
РН-6-РТ	3/8"	39.2 (1.54")	25.7 (1.01")	22.9 (0.90")	21.0 (0.83")	22.0 (0.87")	14.5 (0.57")	78.5 (3.09")	6.0 (0.24")
РН-8-РТ	1/2"	38.6 (1.52")	26.7 (1.05")	23.6 (0.93")	22.0 (0.87")	25.0 (0.98")	18.5 (0.73")	77.3 (3.04")	8.0 (0.31")
РН-10-РТ	5/8"	45.9 (1.81")	29.7 (1.17")	25.9 (1.02")	25.0 (0.98")	32.0 (1.26")	22.5 (0.89")	91.8 (3.61")	12.0 (0.47")
РН-12-РТ	3/4"	55.1 (2.17")	35.6 (1.40")	31.2 (1.23")	29.5 (1.16")	36.0 (1.42")	28.5 (1.12")	110.2 (4.34")	14.0 (0.55")
РН-14-РТ	7/8"	59.4 (2.34")	37.6 (1.48")	32.4 (1.28")	31.0 (1.22")	43.0 (1.69")	33.5 (1.32")	118.8 (4.68")	16.0 (0.63")
РН-16-РТ	1"	65.6 (2.58")	40.3 (1.59")	34.8 (1.37")	33.5 (1.32")	50.0 (1.97")	38.5 (1.52")	131.3 (5.17")	18.0 (0.71")

Варианты для использования с трубами среднего давления, т.е. 9/16" поставляются по запросу.

## Проходной тройник РТ

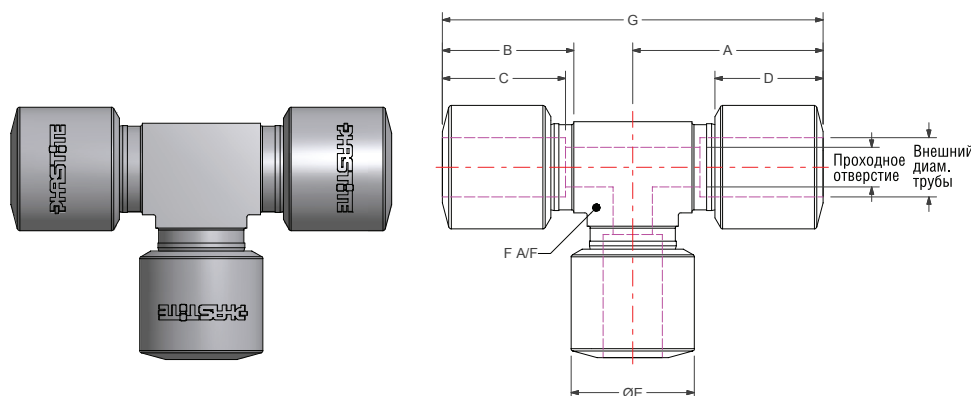

### Метрические

Заказной №	Внешн. диам. тр.	A	B	C	D	E	F	G	Проходное отв.
РН-M6-РТ	6 мм	37.2 (1.47")	23.7 (0.93")	20.9 (0.82")	19.0 (0.75")	17.0 (0.67")	14.5 (0.57")	74.5 (2.93")	4.0 (0.16")
РН-M8-РТ	8 мм	38.2 (1.51")	24.7 (0.97")	21.9 (0.86")	20.0 (0.79")	19.0 (0.75")	14.5 (0.57")	76.5 (3.01")	5.0 (0.20")
РН-M10-РТ	10 мм	39.2 (1.54")	25.7 (1.01")	22.9 (0.90")	21.0 (0.83")	22.0 (0.87")	18.5 (0.73")	78.5 (3.09")	6.0 (0.24")
РН-M12-РТ	12 мм	38.7 (1.53")	26.7 (1.05")	23.1 (0.91")	22.0 (0.87")	25.0 (0.98")	18.5 (0.73")	77.5 (3.05")	8.0 (0.31")
РН-M14-РТ	14 мм	42.1 (1.66")	26.7 (1.05")	23.3 (0.92")	22.0 (0.87")	28.0 (1.10")	20.5 (0.81")	84.2 (3.32")	10.0 (0.39")
РН-M16-РТ	16 мм	45.7 (1.80")	29.7 (1.17")	25.9 (1.02")	25.0 (0.98")	32.0 (1.26")	22.5 (0.89")	91.5 (3.60")	12.0 (0.47")
РН-M18-РТ	18 мм	57.2 (2.25")	35.6 (1.40")	31.6 (1.24")	29.5 (1.16")	36.0 (1.42")	28.5 (1.12")	114.4 (4.50")	14.0 (0.55")
РН-M20-РТ	20 мм	54.0 (2.13")	35.6 (1.40")	31.0 (1.22")	29.5 (1.16")	36.0 (1.42")	28.5 (1.12")	108.0 (4.25")	14.0 (0.55")
РН-M22-РТ	22 мм	60.6 (2.39")	37.6 (1.48")	32.7 (1.29")	31.0 (1.22")	43.0 (1.69")	33.5 (1.32")	121.2 (4.77")	16.0 (0.63")
РН-M25-РТ	25 мм	66.0 (2.60")	40.3 (1.59")	34.8 (1.37")	33.5 (1.32")	50.0 (1.97")	38.5 (1.52")	131.9 (5.19")	18.0 (0.71")

Размеры даются только для справок и могут быть изменены.

# Фитинги Phastite®

## Проходной крест PC

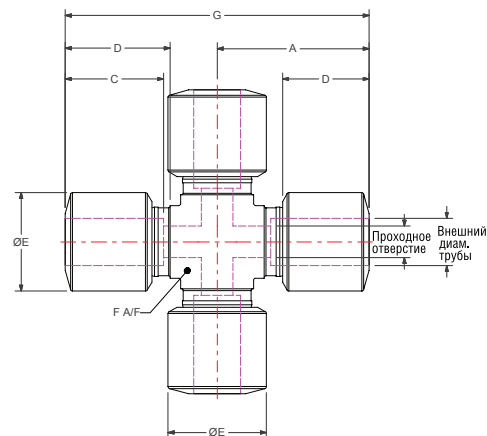
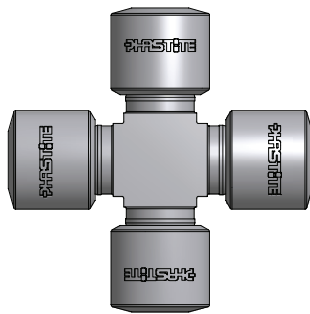

### Дюймовые

Заказной №	Внешн. диам. тр.	A	B	C	D	E	F	G	Проходное отв.
PH-4-PC	1/4"	37.2 (1.47")	23.7 (0.93")	20.9 (0.82")	19.0 (0.75")	17.0 (0.67")	14.5 (0.57")	74.5 (2.93")	4.0 (0.16")
PH-6-PC	3/8"	39.2 (1.54")	25.7 (1.01")	22.9 (0.90")	21.0 (0.83")	22.0 (0.87")	14.5 (0.57")	78.5 (3.09")	6.0 (0.24")
PH-8-PC	1/2"	38.6 (1.52")	26.7 (1.05")	23.6 (0.93")	22.0 (0.87")	25.0 (0.98")	18.5 (0.73")	77.3 (3.04")	8.0 (0.31")
PH-10-PC	5/8"	45.9 (1.81")	29.7 (1.17")	25.9 (1.02")	25.0 (0.98")	32.0 (1.26")	22.5 (0.89")	91.8 (3.61")	12.0 (0.47")
PH-12-PC	3/4"	55.1 (2.17")	35.6 (1.40")	31.2 (1.23")	29.5 (1.16")	36.0 (1.42")	28.5 (1.12")	110.2 (4.34")	14.0 (0.55")
PH-14-PC	7/8"	59.4 (2.34")	37.6 (1.48")	32.4 (1.28")	31.0 (1.22")	43.0 (1.69")	33.5 (1.32")	118.8 (4.68")	16.0 (0.63")
PH-16-PC	1"	65.6 (2.58")	40.3 (1.59")	34.8 (1.37")	33.5 (1.32")	50.0 (1.97")	38.5 (1.52")	131.3 (5.17")	18.0 (0.71")

Варианты для использования с трубами среднего давления, т.е. 9/16" поставляются по запросу.

## Проходной крест PC

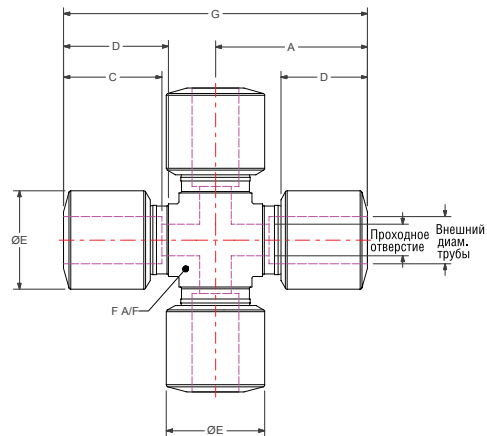
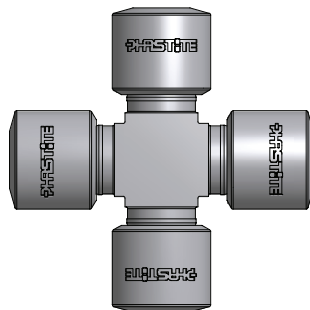

### Метрические

Заказной №	Внешн. диам. тр.	A	B	C	D	E	F	G	Проходное отв.
PH-M6-PC	6 мм	37.2 (1.47")	23.7 (0.93")	20.9 (0.82")	19.0 (0.75")	17.0 (0.67")	14.5 (0.57")	74.5 (2.93")	4.0 (0.16")
PH-M8-PC	8 мм	38.2 (1.51")	24.7 (0.97")	21.9 (0.86")	20.0 (0.79")	19.0 (0.75")	14.5 (0.57")	76.5 (3.01")	5.0 (0.20")
PH-M10-PC	10 мм	39.2 (1.54")	25.7 (1.01")	22.9 (0.90")	21.0 (0.83")	22.0 (0.87")	18.5 (0.73")	78.5 (3.09")	6.0 (0.24")
PH-M12-PC	12 мм	38.7 (1.53")	26.7 (1.05")	23.1 (0.91")	22.0 (0.87")	25.0 (0.98")	18.5 (0.73")	77.5 (3.05")	8.0 (0.31")
PH-M14-PC	14 мм	42.1 (1.66")	26.7 (1.05")	23.3 (0.92")	22.0 (0.87")	28.0 (1.10")	20.5 (0.81")	84.2 (3.32")	10.0 (0.39")
PH-M16-PC	16 мм	45.7 (1.80")	29.7 (1.17")	25.9 (1.02")	25.0 (0.98")	32.0 (1.26")	22.5 (0.89")	91.5 (3.60")	12.0 (0.47")
PH-M18-PC	18 мм	57.2 (2.25")	35.6 (1.40")	31.6 (1.24")	29.5 (1.16")	36.0 (1.42")	28.5 (1.12")	114.4 (4.50")	14.0 (0.55")
PH-M20-PC	20 мм	54.0 (2.13")	35.6 (1.40")	31.0 (1.22")	29.5 (1.16")	36.0 (1.42")	28.5 (1.12")	108.0 (4.25")	14.0 (0.55")
PH-M22-PC	22 мм	60.6 (2.39")	37.6 (1.48")	32.7 (1.29")	31.0 (1.22")	43.0 (1.69")	33.5 (1.32")	121.2 (4.77")	16.0 (0.63")
PH-M25-PC	25 мм	66.0 (2.60")	40.3 (1.59")	34.8 (1.37")	33.5 (1.32")	50.0 (1.97")	38.5 (1.52")	131.9 (5.19")	18.0 (0.71")

Размеры даны только для справок и могут быть изменены.

# Фитинги Phastite®

## Переходник PS

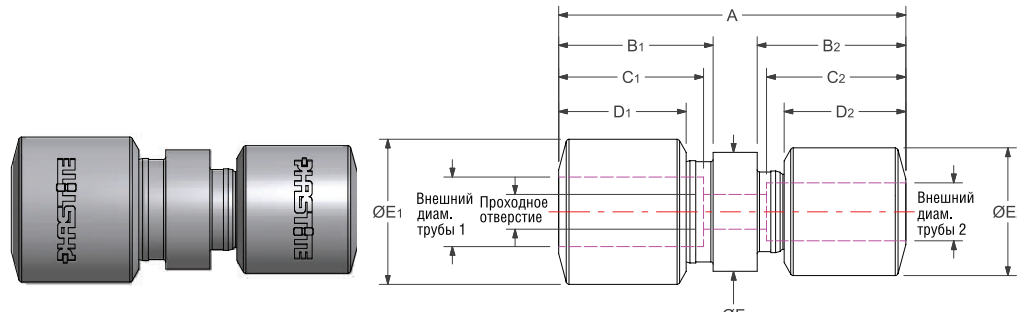

### Дюймовые

Заказной №.	A	Вн. диам. тр. <sub>1</sub>	B <sub>1</sub>	C <sub>1</sub>	D <sub>1</sub>	E <sub>1</sub>	Вн. диам. тр. <sub>2</sub>	B <sub>2</sub>	C <sub>2</sub>	D <sub>2</sub>	E <sub>2</sub>	F	Прох. отв.
PH-6-4-PS	55.5 (2.18")	3/8"	25.7 (1.01")	22.9 (0.90")	21.0 (0.83")	22.0 (0.87")	1/4"	23.7 (0.93")	20.9 (0.82")	19.0 (0.75")	17.0 (0.67")	17.0 (0.67")	4.0 (0.16")
PH-8-6-PS	58.8 (2.31")	1/2"	26.7 (1.05")	23.6 (0.93")	22.0 (0.87")	25.0 (0.98")	3/8"	25.7 (1.01")	22.9 (0.90")	21.0 (0.83")	22.0 (0.87")	20.5 (0.81")	6.0 (0.24")
PH-10-8-PS	74.7 (2.94")	5/8"	29.7 (1.17")	25.9 (1.02")	25.0 (0.98")	32.0 (1.26")	1/2"	26.7 (1.05")	23.6 (0.93")	22.0 (0.87")	25.0 (0.98")	25.0 (0.98")	8.0 (0.31")
PH-12-10-PS	82.5 (3.25")	3/4"	35.6 (1.40")	31.2 (1.23")	29.5 (1.16")	36.0 (1.42")	5/8"	29.7 (1.17")	25.9 (1.02")	25.0 (0.98")	32.0 (1.26")	29.5 (1.16")	12.0 (0.47")
PH-14-12-PS	82.5 (3.25")	7/8"	37.6 (1.48")	32.4 (1.28")	31.0 (1.22")	43.0 (1.69")	3/4"	35.6 (1.40")	31.2 (1.23")	29.5 (1.16")	36.0 (1.42")	34.5 (1.36")	14.0 (0.55")
PH-16-14-PS	93.0 (3.66")	1"	40.3 (1.59")	34.8 (1.37")	33.5 (1.32")	50.0 (1.97")	7/8"	37.6 (1.48")	32.4 (1.28")	31.0 (1.22")	43.0 (1.69")	38.0 (1.50")	16.0 (0.63")

Варианты для использования с трубками среднего давления, т.е. 9/16" поставляются по запросу.

## Переходник PS

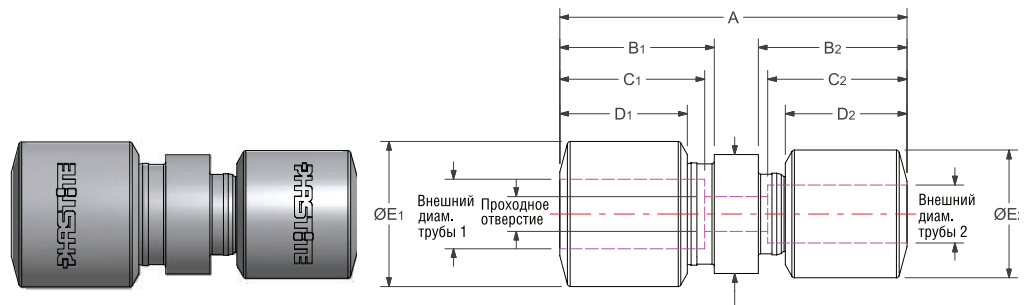

### Метрические

Заказной №.	A	Вн. диам. тр. <sub>1</sub>	B <sub>1</sub>	C <sub>1</sub>	D <sub>1</sub>	E <sub>1</sub>	Вн. диам. тр. <sub>2</sub>	B <sub>2</sub>	C <sub>2</sub>	D <sub>2</sub>	E <sub>2</sub>	F	Прох. отв.
PH-M8-M6-PS	55.5 (2.18")	8 мм	24.7 (0.97")	21.9 (0.86")	20.0 (0.79")	19.0 (0.75")	6 мм	23.7 (0.93")	20.9 (0.82")	19.0 (0.75")	17.0 (0.67")	15.4 (0.61")	4.0 (0.16")
PH-M10-M8-PS	56.2 (2.21")	10 мм	25.7 (1.01")	22.9 (0.90")	21.0 (0.83")	22.0 (0.87")	8 мм	24.7 (0.97")	21.9 (0.86")	20.0 (0.79")	19.0 (0.75")	17.0 (0.67")	5.0 (0.20")
PH-M12-M10-PS	58.1 (2.29")	12 мм	26.7 (1.05")	23.1 (0.91")	22.0 (0.87")	25.0 (0.98")	10 мм	25.7 (1.01")	22.9 (0.90")	21.0 (0.83")	22.0 (0.87")	20.5 (0.81")	6.0 (0.24")
PH-M14-M12-PS	65.4 (2.58")	14 мм	26.7 (1.05")	23.3 (0.92")	22.0 (0.87")	28.0 (1.10")	12 мм	26.7 (1.05")	23.1 (0.91")	22.0 (0.87")	25.0 (0.98")	22.5 (0.89")	8.0 (0.31")
PH-M16-M14-PS	74.8 (2.94")	16 мм	29.7 (1.17")	25.9 (1.02")	25.0 (0.98")	32.0 (1.26")	14 мм	26.7 (1.05")	23.3 (0.92")	22.0 (0.87")	28.0 (1.10")	25.0 (0.98")	10.0 (0.39")
PH-M18-M16-PS	83.8 (3.30")	18 мм	35.6 (1.40")	31.6 (1.24")	29.5 (1.16")	36.0 (1.42")	16 мм	29.7 (1.17")	25.9 (1.02")	25.0 (0.98")	32.0 (1.26")	29.5 (1.16")	12.0 (0.47")
PH-M20-M18-PS	83.9 (3.30")	20 мм	35.6 (1.40")	31.0 (1.22")	29.5 (1.16")	36.0 (1.42")	18 мм	35.6 (1.40")	31.6 (1.24")	29.5 (1.16")	36.0 (1.42")	30.5 (1.20")	14.0 (0.55")
PH-M22-M20-PS	83.4 (3.28")	22 мм	37.6 (1.48")	32.7 (1.29")	31.0 (1.22")	43.0 (1.69")	20 мм	35.6 (1.40")	31.0 (1.22")	29.5 (1.16")	36.0 (1.42")	34.5 (1.36")	14.0 (0.55")
PH-M25-M22-PS	94.0 (3.70")	25 мм	40.3 (1.59")	34.8 (1.37")	33.5 (1.32")	50.0 (1.97")	22 мм	37.6 (1.48")	32.7 (1.29")	31.0 (1.22")	43.0 (1.69")	38.0 (1.50")	16.0 (0.63")

Размеры даны только для справок и могут быть изменены.

# Фитинги Phastite®

## Трубный переходник TR

Дюймовые

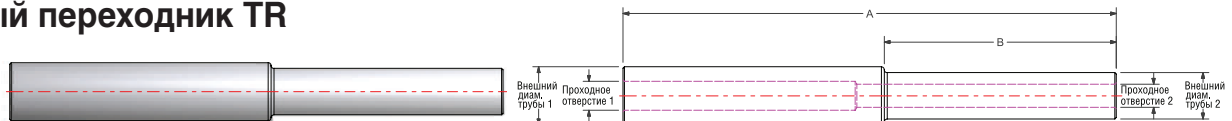

Заказной №	A	B	Внешн. диам. трубы 1	Проходное отв.е 1	Внешн. диам. трубы 2	Проходное отв. 2
PH-6-4-TR	85.00 (3.35")	40.00 (1.57")	3/8"	4.70 (0.19")	1/4"	3.05 (0.12)"
PH-8-4-TR	85.00 (3.35")	40.00 (1.57")	1/2"	6.35 (0.25")	1/4"	3.05 (0.12)"
PH-8-6-TR	85.00 (3.35")	40.00 (1.57")	1/2"	6.35 (0.25")	3/8"	4.70 (0.19)"
PH-10-6-TR	125.00 (4.92")	60.00 (2.36")	5/8"	9.53 (0.38")	3/8"	5.31 (0.21)"
PH-10-8-TR	125.00 (4.92")	60.00 (2.36")	5/8"	9.53 (0.38")	1/2"	7.16 (0.28)"
PH-12-8-TR	125.00 (4.92")	60.00 (2.36")	3/4"	11.13 (0.44")	1/2"	7.16 (0.28)"
PH-12-10-TR	125.00 (4.92")	60.00 (2.36")	3/4"	11.13 (0.44")	5/8"	9.53 (0.38)"
PH-14-8-TR	125.00 (4.92")	60.00 (2.36")	7/8"	14.30 (0.56")	1/2"	7.87 (0.31)"
PH-14-10-TR	125.00 (4.92")	60.00 (2.36")	7/8"	14.30 (0.56")	5/8"	9.78 (0.39)"
PH-14-12-TR	125.00 (4.92")	60.00 (2.36")	7/8"	14.30 (0.56")	3/4"	11.13 (0.44)"
PH-16-8-TR	125.00 (4.92")	60.00 (2.36")	1"	15.85 (0.62")	1/2"	7.87 (0.31)"
PH-16-10-TR	125.00 (4.92")	60.00 (2.36")	1"	15.85 (0.62")	5/8"	9.78 (0.39)"
PH-16-12-TR	125.00 (4.92")	60.00 (2.36")	1"	15.85 (0.62")	3/4"	11.13 (0.34)"
PH-16-14-TR	125.00 (4.92")	60.00 (2.36")	1"	15.85 (0.62")	7/8"	14.30 (0.56)"

Варианты для использования с трубами среднего давления, т.е. 9/16" поставляются по запросу.

## Трубный переходник TR

Метрические

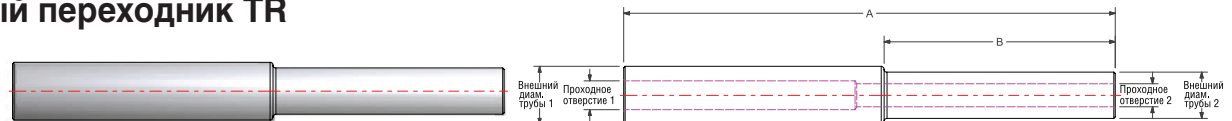

Заказной №	A	B	Внешн. диам. трубы 1	Проходное отв.е 1	Внешн. диам. трубы 2	Проходное отв. 2
PH-M8-M6-TR	85.00 (3.35")	40.00 (1.57")	8 мм	3.60 (0.14")	6 мм	2.40 (0.09)"
PH-M10-M6-TR	85.00 (3.35")	40.00 (1.57")	10 мм	5.00 (0.20")	6 мм	2.00 (0.08)"
PH-M10-M8-TR	85.00 (3.35")	40.00 (1.57")	10 мм	5.00 (0.20")	8 мм	4.00 (0.16)"
PH-M12-M6-TR	85.00 (3.35")	40.00 (1.57")	12 мм	6.00 (0.24")	6 мм	3.00 (0.12)"
PH-M12-M8-TR	85.00 (3.35")	40.00 (1.57")	12 мм	6.00 (0.24")	8 мм	4.00 (0.16)"
PH-M12-M10-TR	85.00 (3.35")	40.00 (1.57")	12 мм	6.00 (0.24")	10 мм	5.00 (0.20)"
PH-M14-M10-TR	125.00 (4.92")	60.00 (2.36")	14 мм	8.00 (0.31")	10 мм	5.00 (0.20)"
PH-M14-M12-TR	125.00 (4.92")	60.00 (2.36")	14 мм	8.00 (0.31")	12 мм	6.40 (0.25)"
PH-M16-M12-TR	125.00 (4.92")	60.00 (2.36")	16 мм	9.00 (0.35")	12 мм	6.40 (0.25)"
PH-M16-M14-TR	125.00 (4.92")	60.00 (2.36")	16 мм	9.00 (0.35")	14 мм	8.00 (0.31)"
PH-M18-M14-TR	125.00 (4.92")	60.00 (2.36")	18 мм	11.00 (0.43")	14 мм	8.00 (0.31)"
PH-M18-M16-TR	125.00 (4.92")	60.00 (2.36")	18 мм	11.00 (0.43")	16 мм	9.00 (0.35)"
PH-M20-M16-TR	125.00 (4.92")	60.00 (2.36")	20 мм	12.00 (0.47")	16 мм	9.00 (0.35)"
PH-M20-M18-TR	125.00 (4.92")	60.00 (2.36")	20 мм	12.00 (0.47")	18 мм	11.00 (0.43)"
PH-M22-M16-TR	125.00 (4.92")	60.00 (2.36")	22 мм	14.00 (0.55")	16 мм	10.00 (0.39)"
PH-M22-M18-TR	125.00 (4.92")	60.00 (2.36")	22 мм	14.00 (0.55")	1 мм	11.00 (0.43)"
PH-M22-M20-TR	125.00 (4.92")	60.00 (2.36")	22 мм	14.00 (0.55")	20 мм	12.00 (0.47)"
PH-M25-M12-TR	125.00 (4.92")	60.00 (2.36")	25 мм	16.00 (0.63")	12 мм	12.00 (0.28)"
PH-M25-M14-TR	125.00 (4.92")	60.00 (2.36")	25 мм	16.00 (0.63")	14 мм	8.40 (0.33)"
PH-M25-M16-TR	125.00 (4.92")	60.00 (2.36")	25 мм	16.00 (0.63")	16 мм	10.00 (0.39)"
PH-M25-M18-TR	125.00 (4.92")	60.00 (2.36")	25 мм	16.00 (0.63")	18 мм	11.00 (0.43)"
PH-M25-M20-TR	125.00 (4.92")	60.00 (2.36")	25 мм	16.00 (0.63")	20 мм	12.00 (0.47)"
PH-M25-M22-TR	125.00 (4.92")	60.00 (2.36")	25 мм	16.00 (0.63")	22 мм	14.00 (0.55)"

Размеры даны только для справок и могут быть изменены.

# Фитинги Phastite®

## Проходной фитинг TPS

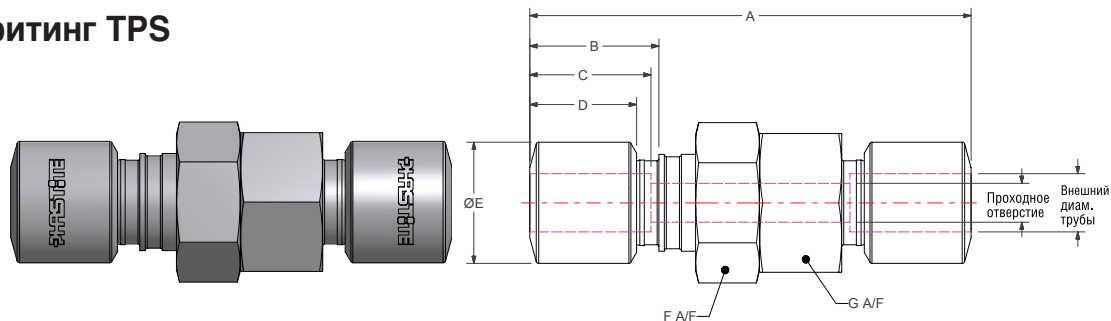

### Дюймовые

Заказной №	Внешн. диам. тр.	A	B	C	D	E	F	G	Проходное отв.
PH-4-4-TPS	1/4"	76.1 (3.00")	23.7 (0.93")	20.9 (0.82")	19.0 (0.75")	17.0 (0.67")	20.6 (0.81")	19.1 (0.75")	4.0 (0.16")
PH-6-6-TPS	3/8"	79.4 (3.13")	25.7 (1.01")	22.9 (0.90")	21.0 (0.83")	22.0 (0.87")	25.4 (1.00")	25.4 (1.00")	6.0 (0.24")
PH-8-8-TPS	1/2"	80.6 (3.17")	26.7 (1.05")	23.6 (0.93")	22.0 (0.87")	25.0 (0.98")	28.6 (1.13")	28.6 (1.13")	8.0 (0.31")
PH-10-10-TPS	5/8"	89.7 (3.53")	29.7 (1.17")	25.9 (1.02")	25.0 (0.98")	32.0 (1.26")	34.9 (1.37")	34.9 (1.37")	12.0 (0.47")
PH-12-12-TPS	3/4"	107.5 (4.23")	35.6 (1.40")	31.2 (1.23")	29.5 (1.16")	36.0 (1.42")	38.1 (1.50")	38.1 (1.50")	14.0 (0.55")
PH-14-14-TPS	7/8"	111.2 (4.38")	37.6 (1.48")	32.4 (1.28")	31.0 (1.22")	43.0 (1.69")	44.5 (1.75")	41.3 (1.63")	16.0 (0.63")
PH-16-16-TPS	1"	124.3 (4.89")	40.3 (1.59")	34.8 (1.37")	33.5 (1.32")	50.0 (1.97")	50.8 (2.00")	47.6 (1.87")	18.0 (0.71")

Варианты для использования с трубами среднего давления, т.е. 9/16" поставляются по запросу.

## Проходной фитинг TPS

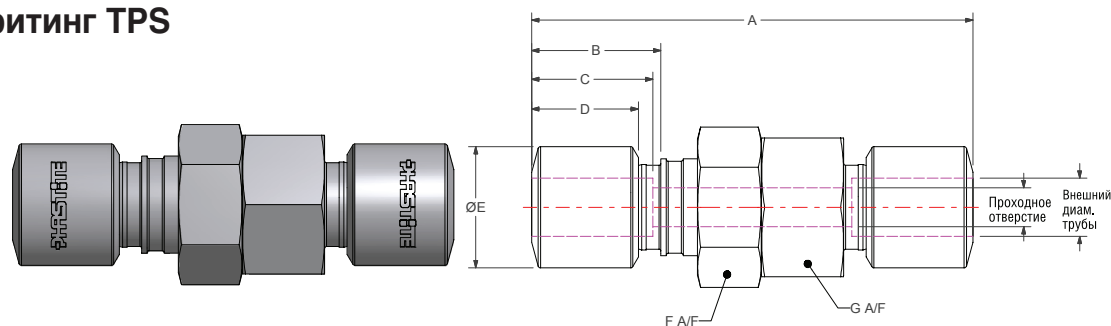

### Метрические

Заказной №	Внешн. диам. тр.	A	B	C	D	E	F	G	Проходное отв.
PH-M6-M6-TPS	6 мм	76.4 (3.01")	23.7 (0.93")	20.9 (0.82")	19.0 (0.75")	17.0 (0.67")	20.6 (0.81")	19.1 (0.75")	4.0 (0.16")
PH-M8-M8-TPS	8 мм	78.7 (3.10")	24.7 (0.97")	21.9 (0.86")	20.0 (0.79")	19.0 (0.75")	25.4 (1.00")	25.4 (1.00")	5.0 (0.20")
PH-M10-M10-TPS	10 мм	79.4 (3.13")	25.7 (1.01")	22.9 (0.90")	21.0 (0.83")	22.0 (0.87")	25.4 (1.00")	25.4 (1.00")	8.0 (0.31")
PH-M12-M12-TPS	12 мм	79.9 (3.15")	26.7 (1.05")	23.1 (0.91")	22.0 (0.87")	25.0 (0.98")	28.6 (1.13")	28.6 (1.13")	8.0 (0.31")
PH-M14-M14-TPS	14 мм	82.2 (3.23")	26.7 (1.05")	23.3 (0.92")	22.0 (0.87")	28.0 (1.10")	30.2 (1.19")	30.0 (1.18")	10.0 (0.39")
PH-M16-M16-TPS	16 мм	89.9 (3.54")	29.7 (1.17")	25.9 (1.02")	25.0 (0.98")	32.0 (1.26")	34.9 (1.37")	34.9 (1.37")	12.0 (0.47")
PH-M18-M18-TPS	18 мм	106.8 (4.20")	35.6 (1.40")	31.6 (1.24")	29.5 (1.16")	36.0 (1.42")	38.1 (1.50")	38.1 (1.50")	14.0 (0.55")
PH-M20-M20-TPS	20 мм	108.6 (4.28")	35.6 (1.40")	31.0 (1.22")	29.5 (1.16")	36.0 (1.42")	38.1 (1.50")	38.1 (1.50")	14.0 (0.55")
PH-M22-M22-TPS	22 мм	110.9 (4.37")	37.6 (1.48")	32.7 (1.29")	31.0 (1.22")	43.0 (1.69")	44.5 (1.75")	41.3 (1.63")	16.0 (0.63")
PH-M25-M25-TPS	25 мм	123.9 (4.88")	40.3 (1.59")	34.8 (1.37")	33.5 (1.32")	50.0 (1.97")	50.8 (2.00")	47.6 (1.87")	18.0 (0.71")

Размеры даны только для справок и могут быть изменены.

# Фитинги Phastite®

## TMS - N Фитинг с внешней нормальной трубной резьбой NPT

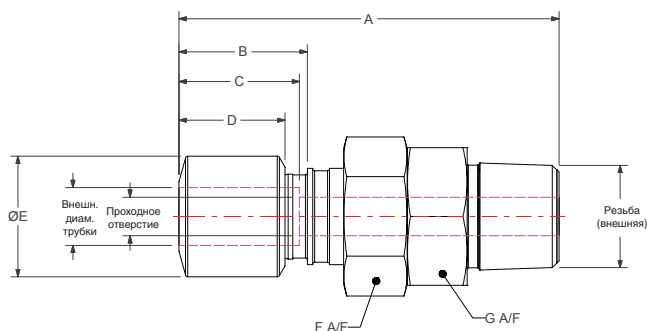
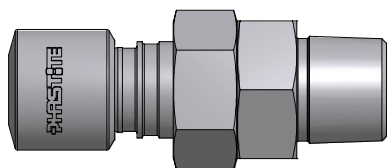

### Дюймовые

№ детали	Внешн. диам. тр.	A	B	C	D	E	F	G	Проходное отв.	Резьба
PH-4-4N-TMS	1/4"	67.1 (2.64")	23.7 (0.93")	20.9 (0.82")	19.0 (0.75")	17.0 (0.67")	20.6 (0.81")	19.0 (0.75")	4.0 (0.16")	1/4-18 NPT
PH-6-4N-TMS	3/8"	69.6 (2.74")	25.7 (1.01")	22.9 (0.90")	21.0 (0.83")	22.0 (0.87")	25.4 (1.00")	25.4 (1.00")	6.0 (0.24")	1/4-18 NPT
PH-6-6N-TMS	3/8"	69.6 (2.74")	25.7 (1.01")	22.9 (0.90")	21.0 (0.83")	22.0 (0.87")	25.4 (1.00")	25.4 (1.00")	6.0 (0.24")	3/8-18 NPT
PH-8-8N-TMS	1/2"	77.6 (3.06")	26.7 (1.05")	23.6 (0.93")	22.0 (0.87")	25.0 (0.98")	28.6 (1.13")	28.6 (1.13")	8.0 (0.31")	1/2-14 NPT
PH-10-12N-TMS	5/8"	84.6 (3.33")	29.7 (1.17")	25.9 (1.02")	25.0 (0.98")	32.0 (1.26")	34.9 (1.37")	34.9 (1.37")	12.0 (0.47")	3/4-14 NPT
PH-12-12N-TMS	3/4"	90.6 (3.57")	35.6 (1.40")	31.2 (1.23")	29.5 (1.16")	36.0 (1.42")	38.1 (1.50")	38.1 (1.50")	14.0 (0.55")	3/4-14 NPT
PH-14-16N-TMS	7/8"	97.6 (3.84")	37.6 (1.48")	32.4 (1.28")	31.0 (1.22")	43.0 (1.69")	44.5 (1.75")	44.5 (1.75")	16.0 (0.63")	1-11.5 NPT
PH-16-16N-TMS	1"	100.3 (3.95")	40.3 (1.59")	34.8 (1.37")	33.5 (1.32")	50.0 (1.97")	50.8 (2.00")	47.6 (1.87")	18.0 (0.71")	1-11.5 NPT

Варианты для использования с трубками среднего давления. Для трубок 9/16» поставляется по запросу.

## TMS - N Фитинг с внешней нормальной трубной резьбой NPT

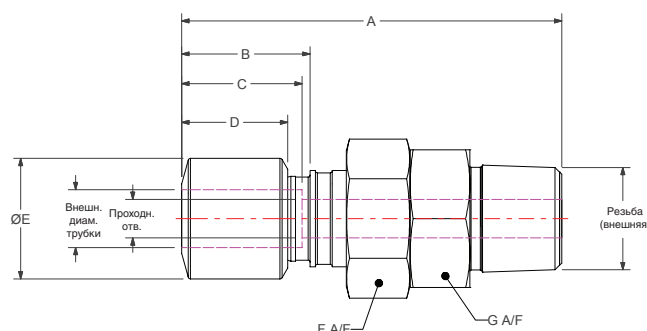
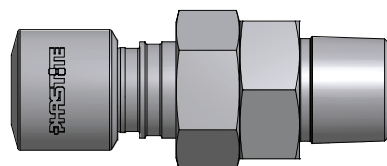

### Метрические

№ детали	Внешн. диам. тр.	A	B	C	D	E	F	G	Проходн. отв.	Резьба
PH-M6-4N-TMS	6 мм	67.4 (2.65")	23.7 (0.93")	20.9 (0.82")	19.0 (0.75")	17.0 (0.67")	20.6 (0.81")	19.0 (0.75")	4.0 (0.16")	1/4-18 NPT
PH-M8-4N-TMS	8 мм	68.6 (2.70")	24.7 (0.97")	21.9 (0.86")	20.0 (0.79")	19.0 (0.75")	25.4 (1.00")	25.4 (1.00")	5.0 (0.20")	1/4-18 NPT
PH-M8-6N-TMS	8 мм	68.6 (2.70")	24.7 (0.97")	21.9 (0.86")	20.0 (0.79")	19.0 (0.75")	25.4 (1.00")	25.4 (1.00")	6.0 (0.24")	3/8-18 NPT
PH-M10-4N-TMS	10 мм	69.6 (2.74")	25.7 (1.01")	22.9 (0.90")	21.0 (0.83")	22.0 (0.87")	25.4 (1.00")	25.4 (1.00")	6.0 (0.24")	1/4-18 NPT
PH-M10-6N-TMS	10 мм	69.6 (2.74")	25.7 (1.01")	22.9 (0.90")	21.0 (0.83")	22.0 (0.87")	25.4 (1.00")	25.4 (1.00")	8.0 (0.31")	3/8-18 NPT
PH-M12-8N-TMS	12 мм	77.7 (3.06")	26.7 (1.05")	23.1 (0.91")	22.0 (0.87")	25.0 (0.98")	28.6 (1.13")	28.6 (1.13")	8.0 (0.31")	1/2-14 NPT
PH-M14-8N-TMS	14 мм	79.7 (3.14")	26.7 (1.05")	23.3 (0.92")	22.0 (0.87")	28.0 (1.10")	30.2 (1.19")	31.8 (1.25")	10.0 (0.39")	1/2-14 NPT
PH-M16-12N-TMS	16 мм	84.6 (3.33")	29.7 (1.17")	25.9 (1.02")	25.0 (0.98")	32.0 (1.26")	34.9 (1.37")	34.9 (1.37")	12.0 (0.47")	3/4-14 NPT
PH-M18-12N-TMS	18 мм	90.6 (3.57")	35.6 (1.40")	31.6 (1.24")	29.5 (1.16")	36.0 (1.42")	38.1 (1.50")	38.1 (1.50")	14.0 (0.55")	3/4-14 NPT
PH-M20-12N-TMS	20 мм	90.6 (3.57")	35.6 (1.40")	31.0 (1.22")	29.5 (1.16")	36.0 (1.42")	38.1 (1.50")	38.1 (1.50")	14.0 (0.55")	3/4-14 NPT
PH-M22-16N-TMS	22 мм	97.6 (3.84")	37.6 (1.48")	32.7 (1.29")	31.0 (1.22")	43.0 (1.69")	44.5 (1.75")	44.5 (1.75")	16.0 (0.63")	1-11.5 NPT
PH-M25-16N-TMS	25 мм	100.3 (3.95")	40.3 (1.59")	34.8 (1.37")	33.5 (1.32")	50.0 (1.97")	50.8 (2.00")	47.6 (1.87")	18.0 (0.71")	1-11.5 NPT

Размеры даны только для справок и могут быть изменены.

# Фитинги Phastite®

## TFS - N Фитинг с внутренней резьбой NPT

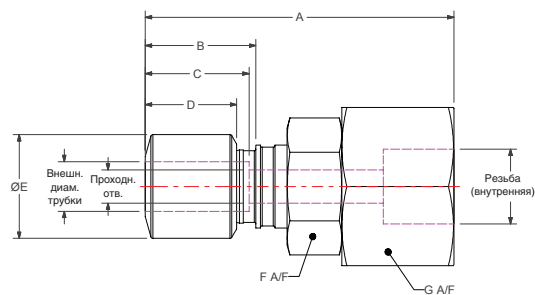
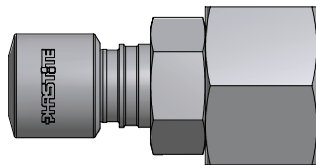

### Дюймовые

№ детали	Внешн. диам. тр.	A	B	C	D	E	F	G	Проходн. отв.	Резьба
PH-4-4N-TFS	1/4"	68.1 (2.68")	23.7 (0.93")	20.9 (0.82")	19.0 (0.75")	17.0 (0.67")	20.6 (0.81")	28.6 (1.13")	4.0 (0.16")	1/4-18 NPT
PH-6-4N-TFS	3/8"	70.6 (2.78")	25.7 (1.01")	22.9 (0.90")	21.0 (0.83")	22.0 (0.87")	25.4 (1.00")	25.4 (1.00")	6.0 (0.24")	1/4-18 NPT
PH-6-6N-TFS	3/8"	72.1 (2.84")	25.7 (1.01")	22.9 (0.90")	21.0 (0.83")	22.0 (0.87")	25.4 (1.00")	25.4 (1.00")	6.0 (0.24")	3/8-18 NPT
PH-8-8N-TFS	1/2"	77.6 (3.06")	26.7 (1.05")	23.6 (0.93")	22.0 (0.87")	25.0 (0.98")	28.6 (1.13")	38.1 (1.50")	8.0 (0.31")	1/2-14 NPT
PH-10-12N-TFS	5/8"	80.6 (3.18")	29.7 (1.17")	25.9 (1.02")	25.0 (0.98")	32.0 (1.26")	34.9 (1.37")	38.1 (1.50")	12.0 (0.47")	3/4-14 NPT
PH-12-12N-TFS	3/4"	86.6 (3.41")	35.6 (1.40")	31.2 (1.23")	29.5 (1.16")	36.0 (1.42")	38.1 (1.50")	38.1 (1.50")	14.0 (0.55")	3/4-14 NPT
PH-14-16N-TFS	7/8"	92.6 (3.65")	37.6 (1.48")	32.4 (1.28")	31.0 (1.22")	43.0 (1.69")	44.5 (1.75")	47.6 (1.87")	16.0 (0.63")	1-11.5 NPT
PH-16-16N-TFS	1"	95.3 (3.75")	40.3 (1.59")	34.8 (1.37")	33.5 (1.32")	50.0 (1.97")	50.8 (2.00")	47.6 (1.87")	18.0 (0.71")	1-11.5 NPT

Варианты для использования с трубками среднего давления. Для трубок 9/16» поставляется по запросу.

## TFS - N Фитинг с внутренней резьбой NPT

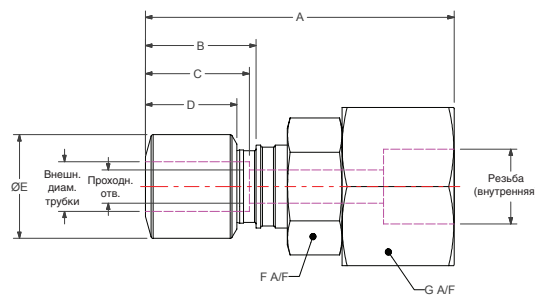
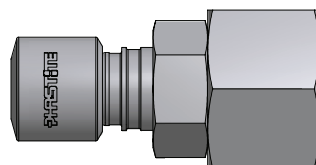

### Метрические

Заказной №	Внешн. диам. тр.	A	B	C	D	E	F	G	Проходн. отв.	Резьба
PH-M6-4N-TFS	6 мм	68.4 (2.69")	23.7 (0.93")	20.9 (0.82")	19.0 (0.75")	17.0 (0.67")	20.6 (0.81")	28.6 (1.13")	4.0 (0.16")	1/4-18 NPT
PH-M8-4N-TFS	8 мм	69.6 (2.74")	24.7 (0.97")	21.9 (0.86")	20.0 (0.79")	19.0 (0.75")	25.4 (1.00")	25.4 (1.00")	5.0 (0.20")	1/4-18 NPT
PH-M8-6N-TFS	8 мм	71.1 (2.80")	24.7 (0.97")	21.9 (0.86")	20.0 (0.79")	19.0 (0.75")	25.4 (1.00")	25.4 (1.00")	6.0 (0.24")	3/8-18 NPT
PH-M10-4N-TFS	10 мм	70.6 (2.78")	25.7 (1.01")	22.9 (0.90")	21.0 (0.83")	22.0 (0.87")	25.4 (1.00")	25.4 (1.00")	6.0 (0.24")	1/4-18 NPT
PH-M10-6N-TFS	10 мм	72.1 (2.84")	25.7 (1.01")	22.9 (0.90")	21.0 (0.83")	22.0 (0.87")	25.4 (1.00")	25.4 (1.00")	8.0 (0.31")	3/8-18 NPT
PH-M12-8N-TFS	12 мм	77.7 (3.06")	26.7 (1.05")	23.1 (0.91")	22.0 (0.87")	25.0 (0.98")	28.6 (1.13")	38.1 (1.50")	8.0 (0.31")	1/2-14 NPT
PH-M14-8N-TFS	14 мм	77.7 (3.06")	26.7 (1.05")	23.3 (0.92")	22.0 (0.87")	28.0 (1.10")	30.2 (1.19")	38.1 (1.50")	10.0 (0.39")	1/2-14 NPT
PH-M16-12N-TFS	16 мм	80.6 (3.18")	29.7 (1.17")	25.9 (1.02")	25.0 (0.98")	32.0 (1.26")	34.9 (1.37")	38.1 (1.50")	12.0 (0.47")	3/4-14 NPT
PH-M18-12N-TFS	18 мм	86.6 (3.41")	35.6 (1.40")	31.6 (1.24")	29.5 (1.16")	36.0 (1.42")	38.1 (1.50")	38.1 (1.50")	14.0 (0.55")	3/4-14 NPT
PH-M20-12N-TFS	20 мм	86.6 (3.41")	35.6 (1.40")	31.0 (1.22")	29.5 (1.16")	36.0 (1.42")	38.1 (1.50")	38.1 (1.50")	14.0 (0.55")	3/4-14 NPT
PH-M22-16N-TFS	22 мм	92.6 (3.65")	37.6 (1.48")	32.7 (1.29")	31.0 (1.22")	43.0 (1.69")	44.5 (1.75")	47.6 (1.87")	16.0 (0.63")	1-11.5 NPT
PH-M25-16N-TFS	25 мм	95.3 (3.75")	40.3 (1.59")	34.8 (1.37")	33.5 (1.32")	50.0 (1.97")	50.8 (2.00")	47.6 (1.87")	18.0 (0.71")	1-11.5 NPT

Размеры даны только для справок и могут быть изменены.



# Фитинги Phastite®

## TMS - К Фитинг с внешней резьбой BSPT

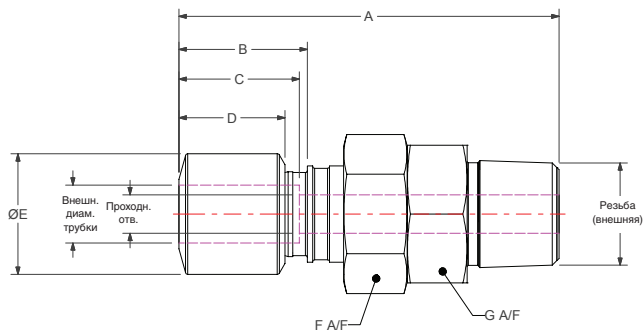
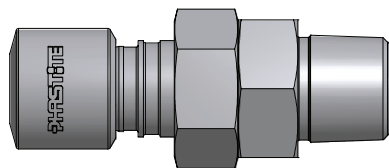

### Дюймовые

Заказной №	Внешн. диам. тр.	A	B	C	D	E	F	G	Проходн. отв.	Резьба
PH-4-4K-TMS	1/4"	67.1 (2.64")	23.7 (0.93")	20.9 (0.82")	19.0 (0.75")	17.0 (0.67")	20.6 (0.81")	19.0 (0.75")	4.0 (0.16")	1/4-19 BSPT
PH-6-4K-TMS	3/8"	69.6 (2.74")	25.7 (1.01")	22.9 (0.90")	21.0 (0.83")	22.0 (0.87")	25.4 (1.00")	25.4 (1.00")	6.0 (0.24")	1/4-19 BSPT
PH-6-6K-TMS	3/8"	69.6 (2.74")	25.7 (1.01")	22.9 (0.90")	21.0 (0.83")	22.0 (0.87")	25.4 (1.00")	25.4 (1.00")	6.0 (0.24")	3/8-19 BSPT
PH-8-8K-TMS	1/2"	77.6 (3.06")	26.7 (1.05")	23.6 (0.93")	22.0 (0.87")	25.0 (0.98")	28.6 (1.13")	28.6 (1.13")	8.0 (0.31")	1/2-14 BSPT
PH-10-12K-TMS	5/8"	84.6 (3.33")	29.7 (1.17")	25.9 (1.02")	25.0 (0.98")	32.0 (1.26")	34.9 (1.37")	34.9 (1.37")	12.0 (0.47")	3/4-14 BSPT
PH-12-12K-TMS	3/4"	90.6 (3.57")	35.6 (1.40")	31.2 (1.23")	29.5 (1.16")	36.0 (1.42")	38.1 (1.50")	38.1 (1.50")	14.0 (0.55")	3/4-14 BSPT
PH-14-16K-TMS	7/8"	97.6 (3.84")	37.6 (1.48")	32.4 (1.28")	31.0 (1.22")	43.0 (1.69")	44.5 (1.75")	44.5 (1.75")	16.0 (0.63")	1-11.5 BSPT
PH-16-16K-TMS	1"	100.3 (3.95")	40.3 (1.59")	34.8 (1.37")	33.5 (1.32")	50.0 (1.97")	50.8 (2.00")	47.6 (1.87")	18.0 (0.71")	1-11.5 BSPT

Варианты для использования с трубками среднего давления. Для трубок 9/16» поставляется по запросу.

## TMS - К Фитинг с внешней резьбой BSPT

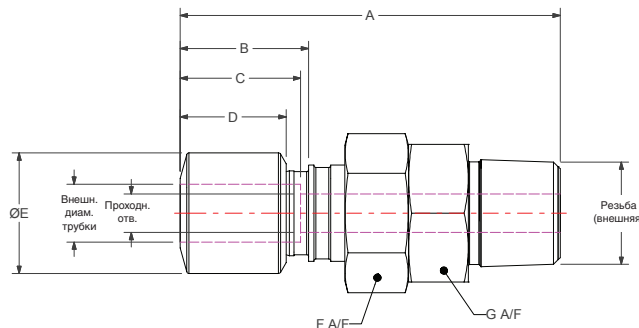
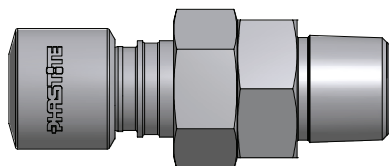

### Метрические

Заказной №	Внешн. диам. тр.	A	B	C	D	E	F	G	Проходн. отв.	Резьба
PH-M6-4K-TMS	6 мм	67.4 (2.65")	23.7 (0.93")	20.9 (0.82")	19.0 (0.75")	17.0 (0.67")	20.6 (0.81")	19.0 (0.75")	4.0 (0.16")	1/4-19 BSPT
PH-M8-4K-TMS	8 мм	68.6 (2.70")	24.7 (0.97")	21.9 (0.86")	20.0 (0.79")	19.0 (0.75")	25.4 (1.00")	25.4 (1.00")	5.0 (0.20")	1/4-19 BSPT
PH-M8-6K-TMS	8 мм	68.6 (2.70")	24.7 (0.97")	21.9 (0.86")	20.0 (0.79")	19.0 (0.75")	25.4 (1.00")	25.4 (1.00")	6.0 (0.24")	3/8-19 BSPT
PH-M10-4K-TMS	10 мм	69.6 (2.74")	25.7 (1.01")	22.9 (0.90")	21.0 (0.83")	22.0 (0.87")	25.4 (1.00")	25.4 (1.00")	6.0 (0.24")	1/4-19 BSPT
PH-M10-6K-TMS	10 мм	69.6 (2.74")	25.7 (1.01")	22.9 (0.90")	21.0 (0.83")	22.0 (0.87")	25.4 (1.00")	25.4 (1.00")	8.0 (0.31")	3/8-19 BSPT
PH-M12-8K-TMS	12 мм	77.7 (3.06")	26.7 (1.05")	23.1 (0.91")	22.0 (0.87")	25.0 (0.98")	28.6 (1.13")	28.6 (1.13")	8.0 (0.31")	1/2-14 BSPT
PH-M14-8K-TMS	14 мм	79.7 (3.14")	26.7 (1.05")	23.3 (0.92")	22.0 (0.87")	28.0 (1.10")	30.2 (1.19")	31.8 (1.25")	10.0 (0.39")	1/2-14 BSPT
PH-M16-12K-TMS	16 мм	84.6 (3.33")	29.7 (1.17")	25.9 (1.02")	25.0 (0.98")	32.0 (1.26")	34.9 (1.37")	34.9 (1.37")	12.0 (0.47")	3/4-14 BSPT
PH-M18-12K-TMS	18 мм	90.6 (3.57")	35.6 (1.40")	31.6 (1.24")	29.5 (1.16")	36.0 (1.42")	38.1 (1.50")	38.1 (1.50")	14.0 (0.55")	3/4-14 BSPT
PH-M20-12K-TMS	20 мм	90.6 (3.57")	35.6 (1.40")	31.0 (1.22")	29.5 (1.16")	36.0 (1.42")	38.1 (1.50")	38.1 (1.50")	14.0 (0.55")	3/4-14 BSPT
PH-M22-16K-TMS	22 мм	97.6 (3.84")	37.6 (1.48")	32.7 (1.29")	31.0 (1.22")	43.0 (1.69")	44.5 (1.75")	44.5 (1.75")	16.0 (0.63")	1-11 BSPT
PH-M25-16K-TMS	25 мм	100.3 (3.95")	40.3 (1.59")	34.8 (1.37")	33.5 (1.32")	50.0 (1.97")	50.8 (2.00")	47.6 (1.87")	18.0 (0.71")	1-11 BSPT

Размеры даны только для справок и могут быть изменены.

# Фитинги Phastite®

## TFS - К Фитинг с внутренней резьбой BSPT

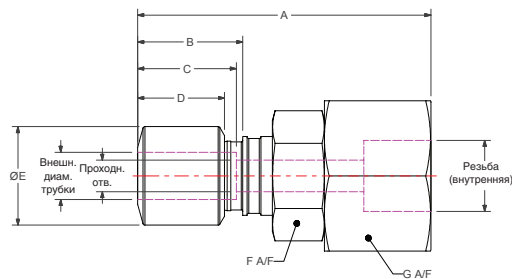
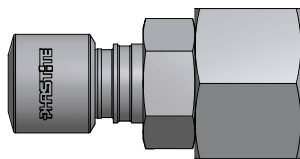

### Дюймовые

Заказной №	Внешн. диам. тр.	A	B	C	D	E	F	G	Проходн. отв.	Резьба
PH-4-4K-TFS	1/4"	68.1 (2.68")	23.7 (0.93")	20.9 (0.82")	19.0 (0.75")	17.0 (0.67")	20.6 (0.81")	28.6 (1.13")	4.0 (0.16")	1/4-19 BSPT
PH-6-4K-TFS	3/8"	70.6 (2.78")	25.7 (1.01")	22.9 (0.90")	21.0 (0.83")	22.0 (0.87")	25.4 (1.00")	25.4 (1.00")	6.0 (0.24")	1/4-19 BSPT
PH-6-6K-TFS	3/8"	72.1 (2.84")	25.7 (1.01")	22.9 (0.90")	21.0 (0.83")	22.0 (0.87")	25.4 (1.00")	25.4 (1.00")	6.0 (0.24")	3/8-19 BSPT
PH-8-8K-TFS	1/2"	77.6 (3.06")	26.7 (1.05")	23.6 (0.93")	22.0 (0.87")	25.0 (0.98")	28.6 (1.13")	38.1 (1.50")	8.0 (0.31")	1/2-14 BSPT
PH-10-12K-TFS	5/8"	80.6 (3.18")	29.7 (1.17")	25.9 (1.02")	25.0 (0.98")	32.0 (1.26")	34.9 (1.37")	38.1 (1.50")	12.0 (0.47")	3/4-14 BSPT
PH-12-12K-TFS	3/4"	86.6 (3.41")	35.6 (1.40")	31.2 (1.23")	29.5 (1.16")	36.0 (1.42")	38.1 (1.50")	38.1 (1.50")	14.0 (0.55")	3/4-14 BSPT
PH-14-16K-TFS	7/8"	92.6 (3.65")	37.6 (1.48")	32.4 (1.28")	31.0 (1.22")	43.0 (1.69")	44.5 (1.75")	47.6 (1.87")	16.0 (0.63")	1-11.5 BSPT
PH-16-16K-TFS	1"	95.3 (3.75")	40.3 (1.59")	34.8 (1.37")	33.5 (1.32")	50.0 (1.97")	50.8 (2.00")	47.6 (1.87")	18.0 (0.71")	1-11.5 BSPT

Варианты для использования с трубками среднего давления. Для трубок 9/16" поставляется по запросу.

## TFS - К Фитинг с внутренней резьбой BSPT

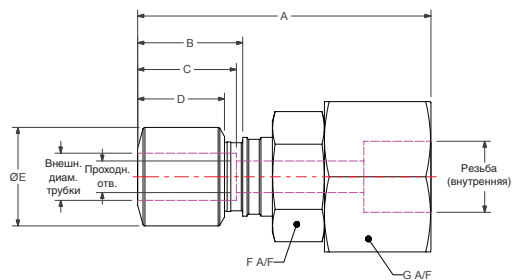
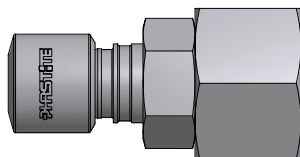

### Метрические

Заказной №	Внешн. диам. тр.	A	B	C	D	E	F	G	Проходн. отв.	Резьба
PH-M6-4K-TFS	6 мм	68.4 (2.69")	23.7 (0.93")	20.9 (0.82")	19.0 (0.75")	17.0 (0.67")	20.6 (0.81")	28.6 (1.13")	4.0 (0.16")	1/4-19 BSPT
PH-M8-4K-TFS	8 мм	69.6 (2.74")	24.7 (0.97")	21.9 (0.86")	20.0 (0.79")	19.0 (0.75")	25.4 (1.00")	25.4 (1.00")	5.0 (0.20")	1/4-19 BSPT
PH-M8-6K-TFS	8 мм	71.1 (2.80")	24.7 (0.97")	21.9 (0.86")	20.0 (0.79")	19.0 (0.75")	25.4 (1.00")	25.4 (1.00")	6.0 (0.24")	3/8-19 BSPT
PH-M10-4K-TFS	10 мм	70.6 (2.78")	25.7 (1.01")	22.9 (0.90")	21.0 (0.83")	22.0 (0.87")	25.4 (1.00")	25.4 (1.00")	6.0 (0.24")	1/4-19 BSPT
PH-M10-6K-TFS	10 мм	72.1 (2.84")	25.7 (1.01")	22.9 (0.90")	21.0 (0.83")	22.0 (0.87")	25.4 (1.00")	25.4 (1.00")	8.0 (0.31")	3/8-19 BSPT
PH-M12-8K-TFS	12 мм	77.7 (3.06")	26.7 (1.05")	23.1 (0.91")	22.0 (0.87")	25.0 (0.98")	28.6 (1.13")	38.1 (1.50")	8.0 (0.31")	1/2-14 BSPT
PH-M14-8K-TFS	14 мм	77.7 (3.06")	26.7 (1.05")	23.3 (0.92")	22.0 (0.87")	28.0 (1.10")	30.2 (1.19")	38.1 (1.50")	10.0 (0.39")	1/2-14 BSPT
PH-M16-12K-TFS	16 мм	80.6 (3.18")	29.7 (1.17")	25.9 (1.02")	25.0 (0.98")	32.0 (1.26")	34.9 (1.37")	38.1 (1.50")	12.0 (0.47")	3/4-14 BSPT
PH-M18-12K-TFS	18 мм	86.6 (3.41")	35.6 (1.40")	31.6 (1.24")	29.5 (1.16")	36.0 (1.42")	38.1 (1.50")	38.1 (1.50")	14.0 (0.55")	3/4-14 BSPT
PH-M20-12K-TFS	20 мм	86.6 (3.41")	35.6 (1.40")	31.0 (1.22")	29.5 (1.16")	36.0 (1.42")	38.1 (1.50")	38.1 (1.50")	14.0 (0.55")	3/4-14 BSPT
PH-M22-16K-TFS	22 мм	92.6 (3.65")	37.6 (1.48")	32.7 (1.29")	31.0 (1.22")	43.0 (1.69")	44.5 (1.75")	47.6 (1.87")	16.0 (0.63")	1-11 BSPT
PH-M25-16K-TFS	25 мм	95.3 (3.75")	40.3 (1.59")	34.8 (1.37")	33.5 (1.32")	50.0 (1.97")	50.8 (2.00")	47.6 (1.87")	18.0 (0.71")	1-11 BSPT

Размеры даны только для справок и могут быть изменены.

# Фитинги Phastite®

## TMS - R Фитинг с внешней резьбой BSPP

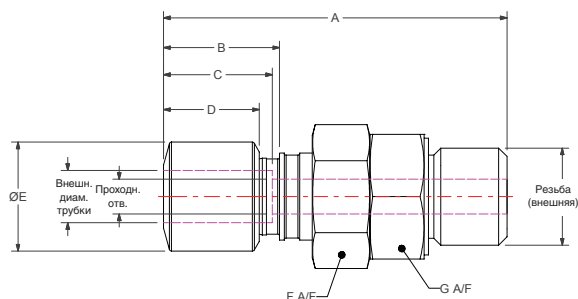
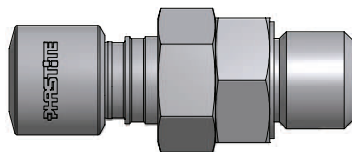

### Дюймовые

Заказной №	Внешн. диам. тр.	A	B	C	D	E	F	G	Проходн. отв.	Резьба
PH-4-4R-TMS	1/4"	67.1 (2.64")	23.7 (0.93")	20.9 (0.82")	19.0 (0.75")	17.0 (0.67")	20.6 (0.81")	19.0 (0.75")	4.0 (0.16")	1/4-19 BSPP
PH-6-4R-TMS	3/8"	69.6 (2.74")	25.7 (1.01")	22.9 (0.90")	21.0 (0.83")	22.0 (0.87")	25.4 (1.00")	25.4 (1.00")	6.0 (0.24")	1/4-19 BSPP
PH-6-6R-TMS	3/8"	69.6 (2.74")	25.7 (1.01")	22.9 (0.90")	21.0 (0.83")	22.0 (0.87")	25.4 (1.00")	25.4 (1.00")	6.0 (0.24")	3/8-19 BSPP
PH-8-8R-TMS	1/2"	77.6 (3.06")	26.7 (1.05")	23.6 (0.93")	22.0 (0.87")	25.0 (0.98")	28.6 (1.13")	28.6 (1.13")	8.0 (0.31")	1/2-14 BSPP
PH-10-12R-TMS	5/8"	84.6 (3.33")	29.7 (1.17")	25.9 (1.02")	25.0 (0.98")	32.0 (1.26")	34.9 (1.37")	34.9 (1.37")	12.0 (0.47")	3/4-14 BSPP
PH-12-12R-TMS	3/4"	90.6 (3.57")	35.6 (1.40")	31.2 (1.23")	29.5 (1.16")	36.0 (1.42")	38.1 (1.50")	38.1 (1.50")	14.0 (0.55")	3/4-14 BSPP
PH-14-16R-TMS	7/8"	97.6 (3.84")	37.6 (1.48")	32.4 (1.28")	31.0 (1.22")	43.0 (1.69")	44.5 (1.75")	44.5 (1.75")	16.0 (0.63")	1-11.5 BSPP
PH-16-16R-TMS	1"	100.3 (3.95")	40.3 (1.59")	34.8 (1.37")	33.5 (1.32")	50.0 (1.97")	50.8 (2.00")	47.6 (1.87")	18.0 (0.71")	1-11.5 BSPP

Варианты для использования с трубами среднего давления. Для трубок 9/16» поставляется по запросу.

## TMS - R Фитинг с внешней резьбой BSPP

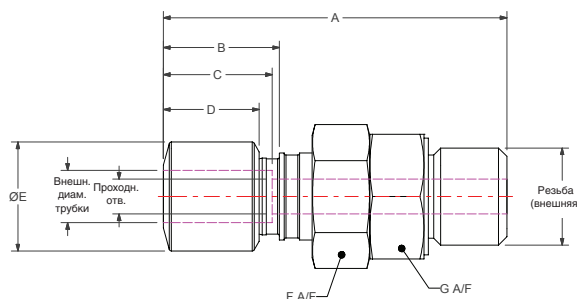
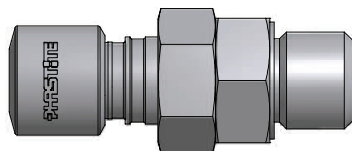

### Метрические

Заказной №	Внешн. диам. тр.	A	B	C	D	E	F	G	Проходн. отв.	Резьба
PH-M6-4R-TMS	6 мм	67.4 (2.65")	23.7 (0.93")	20.9 (0.82")	19.0 (0.75")	17.0 (0.67")	20.6 (0.81")	19.0 (0.75")	4.0 (0.16")	1/4-19 BSPP
PH-M8-4R-TMS	8 мм	68.6 (2.70")	24.7 (0.97")	21.9 (0.86")	20.0 (0.79")	19.0 (0.75")	25.4 (1.00")	25.4 (1.00")	5.0 (0.20")	1/4-19 BSPP
PH-M8-6R-TMS	8 мм	68.6 (2.70")	24.7 (0.97")	21.9 (0.86")	20.0 (0.79")	19.0 (0.75")	25.4 (1.00")	25.4 (1.00")	6.0 (0.24")	3/8-19 BSPP
PH-M10-4R-TMS	10 мм	69.6 (2.74")	25.7 (1.01")	22.9 (0.90")	21.0 (0.83")	22.0 (0.87")	25.4 (1.00")	25.4 (1.00")	6.0 (0.24")	1/4-19 BSPP
PH-M10-6R-TMS	10 мм	69.6 (2.74")	25.7 (1.01")	22.9 (0.90")	21.0 (0.83")	22.0 (0.87")	25.4 (1.00")	25.4 (1.00")	8.0 (0.31")	3/8-19 BSPP
PH-M12-8R-TMS	12 мм	77.7 (3.06")	26.7 (1.05")	23.1 (0.91")	22.0 (0.87")	25.0 (0.98")	28.6 (1.13")	28.6 (1.13")	8.0 (0.31")	1/2-14 BSPP
PH-M14-8R-TMS	14 мм	79.7 (3.14")	26.7 (1.05")	23.3 (0.92")	22.0 (0.87")	28.0 (1.10")	30.2 (1.19")	31.8 (1.25")	10.0 (0.39")	1/2-14 BSPP
PH-M16-12R-TMS	16 мм	84.6 (3.33")	29.7 (1.17")	25.9 (1.02")	25.0 (0.98")	32.0 (1.26")	34.9 (1.37")	34.9 (1.37")	12.0 (0.47")	3/4-14 BSPP
PH-M18-12R-TMS	18 мм	90.6 (3.57")	35.6 (1.40")	31.6 (1.24")	29.5 (1.16")	36.0 (1.42")	38.1 (1.50")	38.1 (1.50")	14.0 (0.55")	3/4-14 BSPP
PH-M20-12R-TMS	20 мм	90.6 (3.57")	35.6 (1.40")	31.0 (1.22")	29.5 (1.16")	36.0 (1.42")	38.1 (1.50")	38.1 (1.50")	14.0 (0.55")	3/4-14 BSPP
PH-M22-16R-TMS	22 мм	97.6 (3.84")	37.6 (1.48")	32.7 (1.29")	31.0 (1.22")	43.0 (1.69")	44.5 (1.75")	44.5 (1.75")	16.0 (0.63")	1-11 BSPP
PH-M25-16R-TMS	25 мм	100.3 (3.95")	40.3 (1.59")	34.8 (1.37")	33.5 (1.32")	50.0 (1.97")	50.8 (2.00")	47.6 (1.87")	18.0 (0.71")	1-11 BSPP

Размеры даны только для справок и могут быть изменены.

# Фитинги Phastite®

## TFS - R Фитинг с внутренней резьбой BSPP

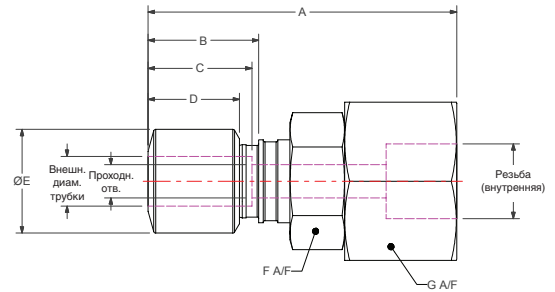
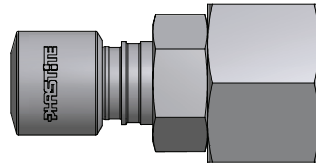

### Дюймовые

Заказной №	Внешн. диам. тр.	A	B	C	D	E	F	G	Проходн. отв.	Резьба
PH-4-4R-TFS	1/4"	70.1 (2.76")	23.7 (0.93")	20.9 (0.82")	19.0 (0.75")	17.0 (0.67")	20.6 (0.81")	28.6 (1.13")	4.0 (0.16")	1/4-19 BSPP
PH-6-4R-TFS	3/8"	72.6 (2.86")	25.7 (1.01")	22.9 (0.90")	21.0 (0.83")	22.0 (0.87")	25.4 (1.00")	25.4 (1.00")	6.0 (0.24")	1/4-19 BSPP
PH-6-6R-TFS	3/8"	74.1 (2.92")	25.7 (1.01")	22.9 (0.90")	21.0 (0.83")	22.0 (0.87")	25.4 (1.00")	25.4 (1.00")	6.0 (0.24")	3/8-19 BSPP
PH-8-8R-TFS	1/2"	78.6 (3.10")	26.7 (1.05")	23.6 (0.93")	22.0 (0.87")	25.0 (0.98")	28.6 (1.13")	38.1 (1.50")	8.0 (0.31")	1/2-14 BSPP
PH-10-12R-TFS	5/8"	83.1 (3.27")	29.7 (1.17")	25.9 (1.02")	25.0 (0.98")	32.0 (1.26")	34.9 (1.37")	38.1 (1.50")	12.0 (0.47")	3/4-14 BSPP
PH-12-12R-TFS	3/4"	89.1 (3.51")	35.6 (1.40")	31.2 (1.23")	29.5 (1.16")	36.0 (1.42")	38.1 (1.50")	38.1 (1.50")	14.0 (0.55")	3/4-14 BSPP
PH-14-16R-TFS	7/8"	93.6 (3.68")	37.6 (1.48")	32.4 (1.28")	31.0 (1.22")	43.0 (1.69")	44.5 (1.75")	47.6 (1.87")	16.0 (0.63")	1-11.5 BSPP
PH-16-16R-TFS	1"	96.3 (3.79")	40.3 (1.59")	34.8 (1.37")	33.5 (1.32")	50.0 (1.97")	50.8 (2.00")	47.6 (1.87")	18.0 (0.71")	1-11.5 BSPP

Варианты для использования с трубками среднего давления. Для трубок 9/16» поставляется по запросу.

## TFS - R Фитинг с внутренней резьбой BSPP

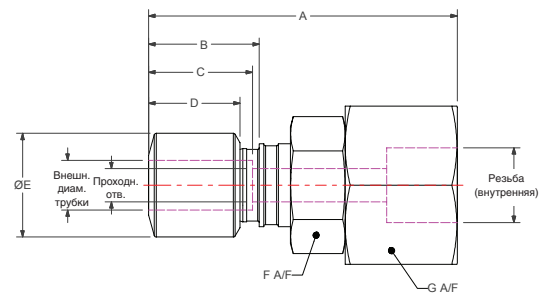
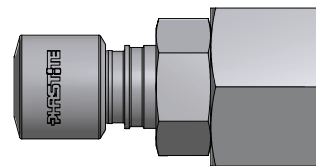

### Метрические

Заказной №	Внешн. диам. тр.	A	B	C	D	E	F	G	Проходн. отв.	Резьба
PH-M6-4R-TFS	6 мм	70.4 (2.77")	23.7 (0.93")	20.9 (0.82")	19.0 (0.75")	17.0 (0.67")	20.6 (0.81")	28.6 (1.13")	4.0 (0.16")	1/4-19 BSPP
PH-M8-4R-TFS	8 мм	71.6 (2.82")	24.7 (0.97")	21.9 (0.86")	20.0 (0.79")	19.0 (0.75")	25.4 (1.00")	25.4 (1.00")	5.0 (0.20")	1/4-19 BSPP
PH-M8-6R-TFS	8 мм	73.1 (2.88")	24.7 (0.97")	21.9 (0.86")	20.0 (0.79")	19.0 (0.75")	25.4 (1.00")	25.4 (1.00")	6.0 (0.24")	3/8-19 BSPP
PH-M10-4R-TFS	10 мм	72.6 (2.86")	25.7 (1.01")	22.9 (0.90")	21.0 (0.83")	22.0 (0.87")	25.4 (1.00")	25.4 (1.00")	6.0 (0.24")	1/4-19 BSPP
PH-M10-6R-TFS	10 мм	74.1 (2.92")	25.7 (1.01")	22.9 (0.90")	21.0 (0.83")	22.0 (0.87")	25.4 (1.00")	25.4 (1.00")	8.0 (0.31")	3/8-19 BSPP
PH-M12-8R-TFS	12 мм	78.7 (3.10")	26.7 (1.05")	23.1 (0.91")	22.0 (0.87")	25.0 (0.98")	28.6 (1.13")	38.1 (1.50")	8.0 (0.31")	1/2-14 BSPP
PH-M14-8R-TFS	14 мм	78.7 (3.10")	26.7 (1.05")	23.3 (0.92")	22.0 (0.87")	28.0 (1.10")	30.2 (1.19")	38.1 (1.50")	10.0 (0.39")	1/2-14 BSPP
PH-M16-12R-TFS	16 мм	83.1 (3.27")	29.7 (1.17")	25.9 (1.02")	25.0 (0.98")	32.0 (1.26")	34.9 (1.37")	38.1 (1.50")	12.0 (0.47")	3/4-14 BSPP
PH-M18-12R-TFS	18 мм	89.1 (3.51")	35.6 (1.40")	31.6 (1.24")	29.5 (1.16")	36.0 (1.42")	38.1 (1.50")	38.1 (1.50")	14.0 (0.55")	3/4-14 BSPP
PH-M20-12R-TFS	20 мм	89.1 (3.51")	35.6 (1.40")	31.0 (1.22")	29.5 (1.16")	36.0 (1.42")	38.1 (1.50")	38.1 (1.50")	14.0 (0.55")	3/4-14 BSPP
PH-M22-16R-TFS	22 мм	93.6 (3.69")	37.6 (1.48")	32.7 (1.29")	31.0 (1.22")	43.0 (1.69")	44.5 (1.75")	47.6 (1.87")	16.0 (0.63")	1-11 BSPP
PH-M25-16R-TFS	25 мм	96.3 (3.79")	40.3 (1.59")	34.8 (1.37")	33.5 (1.32")	50.0 (1.97")	50.8 (2.00")	47.6 (1.87")	18.0 (0.71")	1-11 BSPP

Размеры даются только для справок и могут быть изменены.

# Фитинги Phastite®

## TXAS

Фитинг среднего давления  
с внешней резьбой

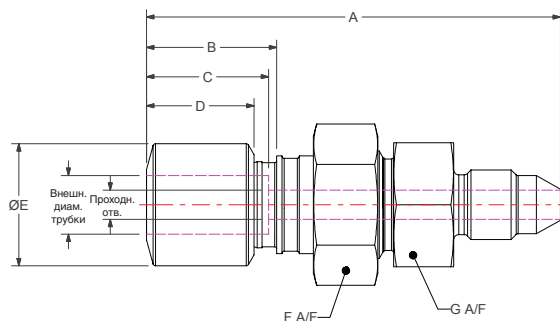
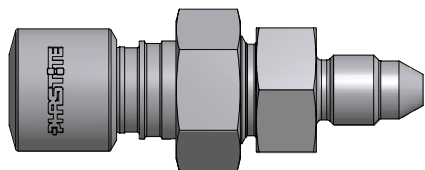

### Дюймовые

№ детали	Внешн. диам. тр.	A	B	C	D	E	F	G	Проходн. отв.	Разм. МР
PH-4-4-TXAS	1/4"	69.9 (2.75")	23.7 (0.93")	20.9 (0.82")	19.0 (0.75")	17.0 (0.67")	20.6 (0.81")	19.0 (0.75")	4.0 (0.16")	1/4"
PH-6-6-TXAS	3/8"	77.2 (3.04")	25.7 (1.01")	22.9 (0.90")	21.0 (0.83")	22.0 (0.87")	25.4 (1.00")	25.4 (1.00")	6.0 (0.24")	3/8"
PH-8-9-TXAS	1/2"	84.0 (3.31")	26.7 (1.05")	23.6 (0.93")	22.0 (0.87")	25.0 (0.98")	28.6 (1.13")	28.6 (1.13")	8.0 (0.31")	9/16"
PH-10-9-TXAS	5/8"	91.0 (3.58")	29.7 (1.17")	25.9 (1.02")	25.0 (0.98")	32.0 (1.26")	34.9 (1.37")	34.9 (1.37")	12.0 (0.47")	9/16"
PH-12-12-TXAS	3/4"	102.1 (4.02")	35.6 (1.40")	31.2 (1.23")	29.5 (1.16")	36.0 (1.42")	38.1 (1.50")	38.1 (1.50")	14.0 (0.55")	3/4"
PH-14-16-TXAS	7/8"	118.2 (4.65")	37.6 (1.48")	32.4 (1.28")	31.0 (1.22")	43.0 (1.69")	44.5 (1.75")	44.5 (1.75")	16.0 (0.63")	1"
PH-16-16-TXAS	1"	120.9 (4.76")	40.3 (1.59")	34.8 (1.37")	33.5 (1.32")	50.0 (1.97")	50.8 (2.00")	47.6 (1.87")	18.0 (0.71")	1"

Варианты для использования с трубами среднего давления. Для трубок 9/16» поставляется по запросу.

## TXAS

Фитинг среднего давления  
с внешней резьбой

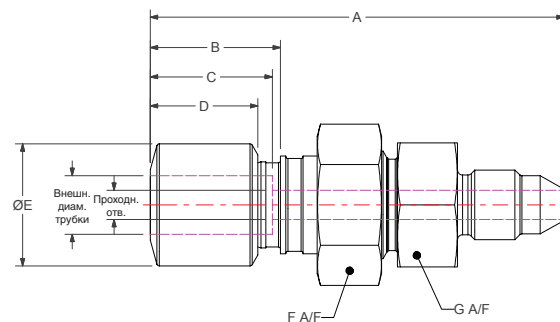
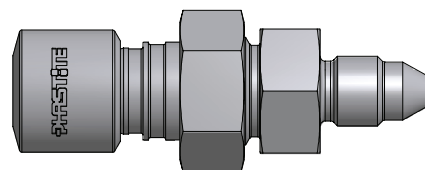

### Метрические

Заказной №	Внешн. диам. тр.	A	B	C	D	E	F	G	Проходн. отв.	Разм. МР
PH-M6-4-TXAS	6 мм	70.2 (2.76")	23.7 (0.93")	20.9 (0.82")	19.0 (0.75")	17.0 (0.67")	20.6 (0.81")	19.0 (0.75")	4.0 (0.16")	1/4"
PH-M8-6-TXAS	8 мм	76.2 (3.00")	24.7 (0.97")	21.9 (0.86")	20.0 (0.79")	19.0 (0.75")	25.4 (1.00")	25.4 (1.00")	6.0 (0.24")	3/8"
PH-M10-6-TXAS	10 мм	77.2 (3.04")	25.7 (1.01")	22.9 (0.90")	21.0 (0.83")	22.0 (0.87")	25.4 (1.00")	25.4 (1.00")	8.0 (0.31")	3/8"
PH-M12-9-TXAS	12 мм	84.1 (3.31")	26.7 (1.05")	23.1 (0.91")	22.0 (0.87")	25.0 (0.98")	28.6 (1.13")	28.6 (1.13")	8.0 (0.31")	9/16"
PH-M14-9-TXAS	14 мм	86.0 (3.39")	26.7 (1.05")	23.3 (0.92")	22.0 (0.87")	28.0 (1.10")	30.2 (1.19")	31.8 (1.25")	10.0 (0.39")	9/16"
PH-M16-9-TXAS	16 мм	91.0 (3.58")	29.7 (1.17")	25.9 (1.02")	25.0 (0.98")	32.0 (1.26")	34.9 (1.37")	34.9 (1.37")	12.0 (0.47")	9/16"
PH-M18-12-TXAS	18 мм	102.0 (4.02")	35.6 (1.40")	31.6 (1.24")	29.5 (1.16")	36.0 (1.42")	38.1 (1.50")	38.1 (1.50")	14.0 (0.55")	3/4"
PH-M20-12-TXAS	20 мм	102.0 (4.02")	35.6 (1.40")	31.0 (1.22")	29.5 (1.16")	36.0 (1.42")	38.1 (1.50")	38.1 (1.50")	14.0 (0.55")	3/4"
PH-M22-16-TXAS	22 мм	118.2 (4.65")	37.6 (1.48")	32.7 (1.29")	31.0 (1.22")	43.0 (1.69")	44.5 (1.75")	44.5 (1.75")	16.0 (0.63")	1"
PH-M25-16-TXAS	25 мм	120.9 (4.76")	40.3 (1.59")	34.8 (1.37")	33.5 (1.32")	50.0 (1.97")	50.8 (2.00")	47.6 (1.87")	18.0 (0.71")	1"

Размеры даны только для справок и могут быть изменены.

# Фитинги Phastite®

## Phastool

Уникальная конструкция фитинга Phastite обеспечивает надежный герметичный зажим трубки, даже для трубок с различными допусками и обработкой поверхности.

Сборка соединителя осуществляется с помощью ручного или закрепляемого на столе инструмента Phastool. В инструментах имеются встроенные гидроцилиндры, работающие от насоса. Насос может быть с пневматическим, электрическим или ручным приводом.

## Для соединений до 1/2" и 12 мм.

Для меньших размеров Phastite® имеется легкий ручной инструмент, облегчающий сборку. Ручной инструмент поставляется в комплекте со шлангом длиной 2 метра и быстроразъемными соединителями для отверстия насоса 3/8-14 NPT. Пресс также укомплектовывается всеми необходимыми оправками и вставками для сборки всех фитингов Phastite® включая фигурные и концевые фитинги с размерами до 1/2" и 12 мм включительно.

## Ручной инструмент для фитингов под обжим трубки до 1/2" и 12 мм

Деталь №: PH-8-HANDTOOL

Масса: 4,8 кг (10,6 фунта)

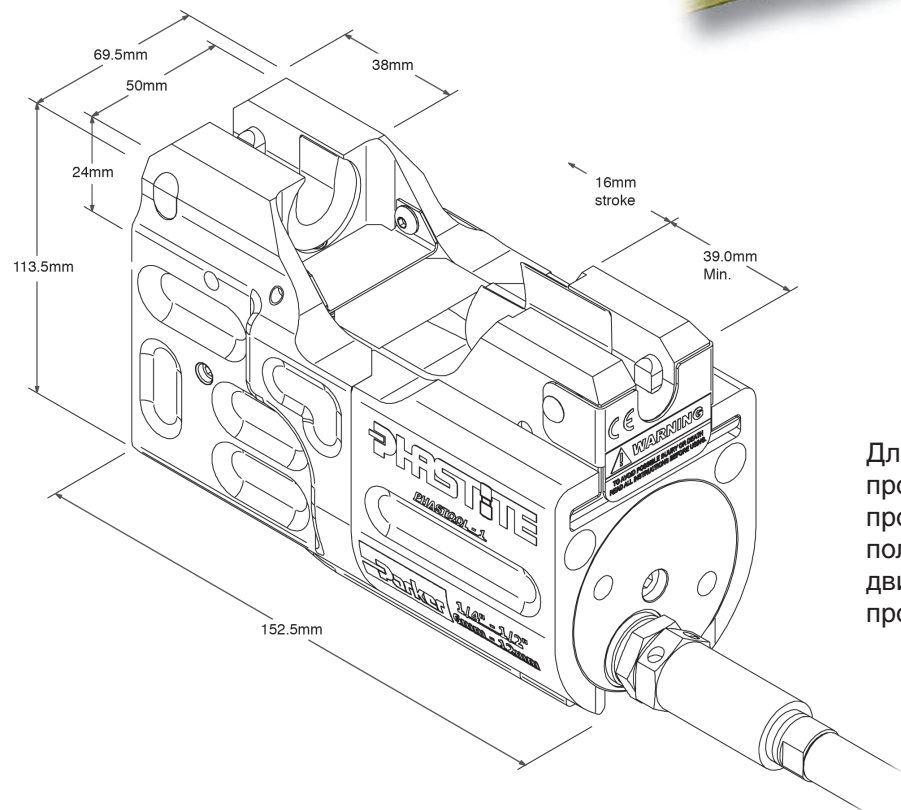

Для использования в ограниченном пространстве рекомендуется проконсультироваться с заводом для получения информации, касающейся движения губок и требуемого пространства.

# Фитинги Phastite®

## Расстояние между трубками

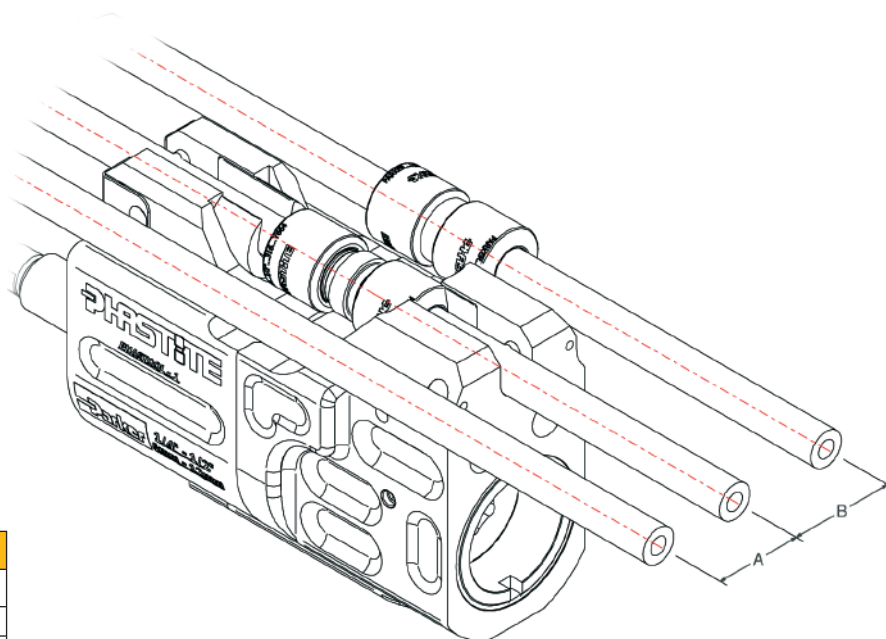

Размер трубки	A	B
6 мм - 1/4"	28,5	34,0
8 мм	29,5	36,5
10 мм - 3/8"	30,5	36,5
12 мм - 1/2"	31,5	38,0

A - Минимальное расстояние от центральной линии фитинга до центральной линии трубки.  
B - Минимальное расстояние между центральной линией фитинга до центральной линии трубки с дополнительным фитингом Phastite® вблизи стыка.

## Пресс с креплением на верстаке

Ручной инструмент может также поставляться в комплекте с держателем инструмента для крепления на верстаке.

Деталь №: PH-8-BENCHTOOL

Масса: 5,2 кг (11,5 фунта)

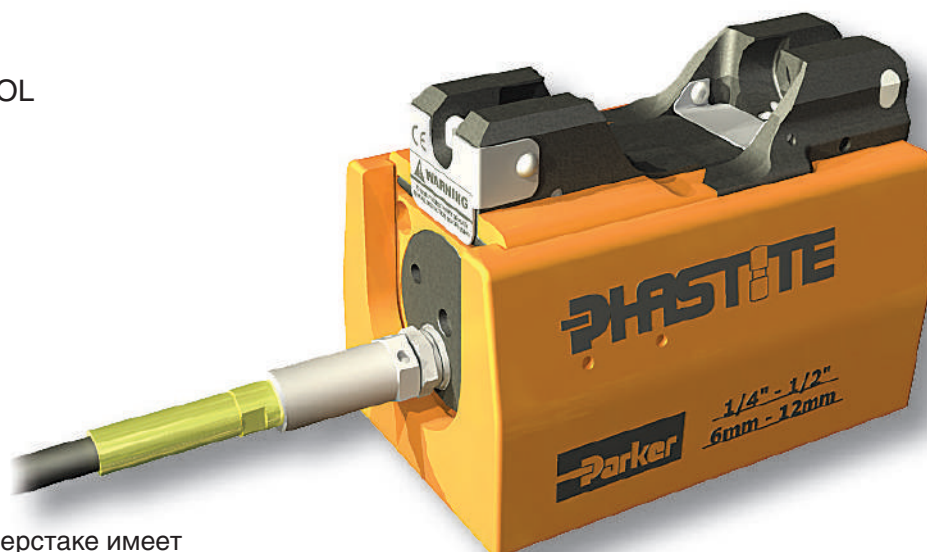

Кронштейн для крепления на верстаке имеет четыре монтажных отверстия для винтов M8 с гнездом под ключ, как показано на рисунке.

# Фитинги Phastite®

**Для фитингов от 3/4" до 1" и от 20 мм до 25 мм.**

Для больших размеров фитингов Phastite® имеется легкий настольный инструмент, облегчающий монтаж. Настольный инструмент поставляется в комплекте с рукавом длиной 2 метра и быстроразъемными соединителями для порта насоса 3/8-14 NPT.

Агрегат также укомплектовывается всеми необходимыми оправками и вставками для монтажа всех соединителей Phastite® включая фигурные и концевые фитинги с размерами от 1/2" до 1" и от 12 мм до 25 мм.

**Инструмент, устанавливаемый на верстак для монтажа фитингов от 3/4" до 1" и от 20 мм до 25 мм**

Деталь №: PH-16-BENCHTOOL

Масса: 20 кг (44 фунта)

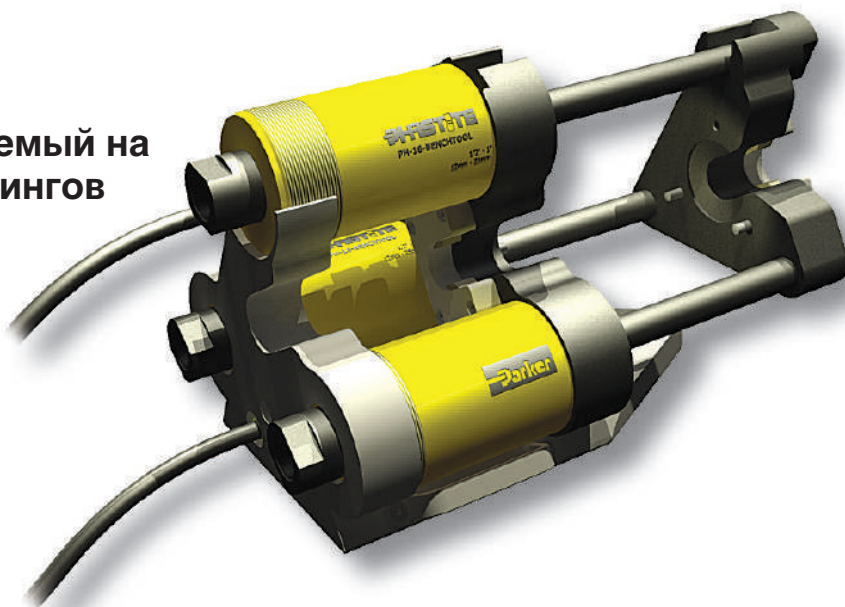

Для использования в ограниченном пространстве рекомендуется проконсультироваться с заводом для получения информации, касающейся движения губок и требуемого пространства.

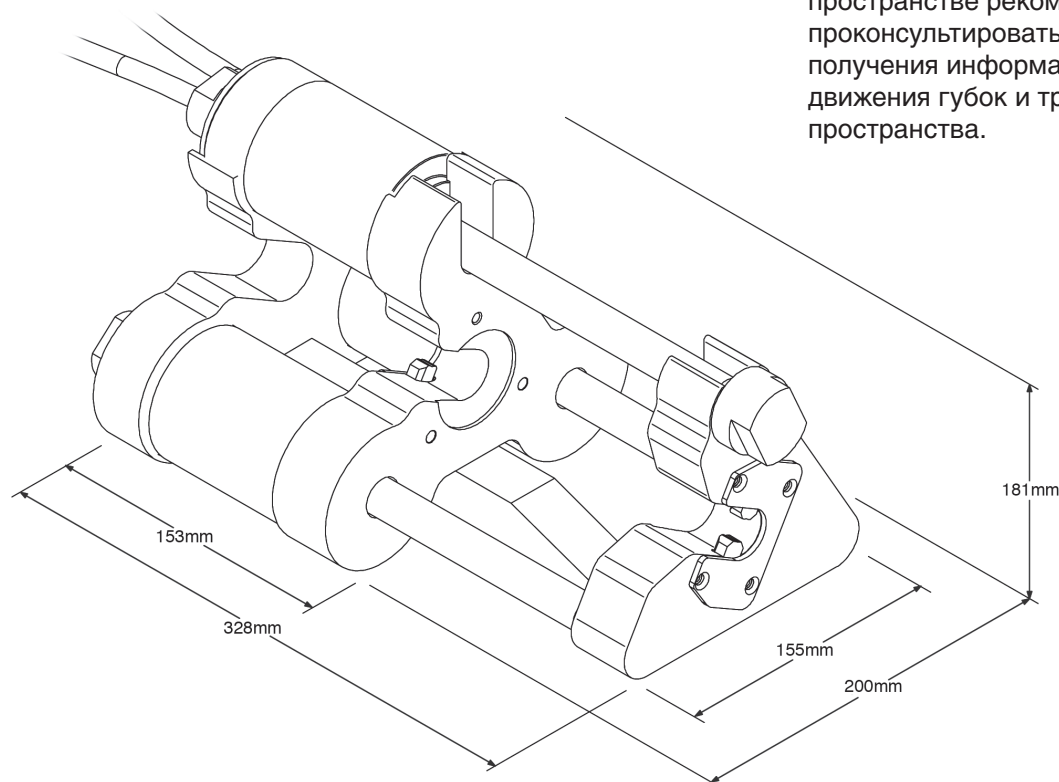



# Фитинги Phastite®

## Сборочные оправки для инструмента

К каждому комплекту инструмента (ручного или монтируемого на столе) прилагается полный набор вставляемых оправок, чтобы обеспечить монтаж фитингов Phastite всех размеров и форм®. Если требуются дополнительные вставки, используйте приведенную ниже информацию.

Сборочные оправки и вставки для инструментов PH-8-HANDTOOL и PH-8-BENCHTOOL.

Заказной №	Размер Phastite®		Примечания
	Дюймовые	Метрические	
PH-M6-INSERTS-T8	1/4"	6 мм	Содержит 4 вставки для монтажа всех неразъемных и концевых фитингов. (Также потребуется PH-SHAPE-INSERT-T8 для монтажа фигурных фитингов).
PH-M8-INSERTS-T8	Не прим.	8 мм	
PH-M10-INSERTS-T8	3/8"	10 мм	
PH-M12-INSERTS-T8	1/2"	12 мм	
PH-SHAPE-INSERT-T8	до 1/2"	до 12 мм	Используйте с указанными выше вставками для фигурных фитингов.

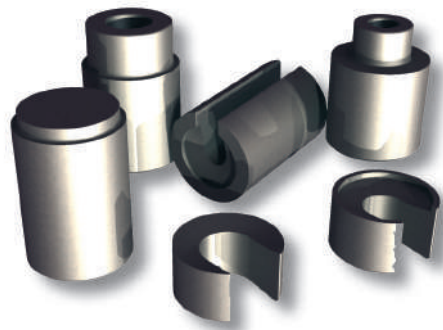

Сборочные оправки для инструмента PH-16-BENCHTOOL.

Заказной №	Размер Phastite®		Примечания
	Дюймовые	Метрические	
PH-M12-INSERTS-T16	1/2"	12 мм	Содержит 4 вставки для монтажа всех неразъемных и концевых фитингов. (Также потребуется PH-SHAPE-INSERT-T16 для монтажа фигурных фитингов).
PH-M14-INSERTS-T16	Не прим.	14 мм	
PH-M16-INSERTS-T16	5/8"	16 мм	
PH-M20-INSERTS-T16	3/4"	18 мм, 20 мм	
PH-M22-INSERTS-T16	7/8"	22 мм	
PH-M25-INSERTS-T16	1"	25 мм	Содержит 2 вставки для монтажа всех неразъемных и концевых фитингов. (Также потребуется PH-SHAPE-INSERT-T16 для монтажа фигурных фитингов).
PH-SHAPE-INSERT-T16	от 1/2" до 1"	от 12 мм до 25 мм	Используйте с указанными выше вставками для фигурных фитингов.

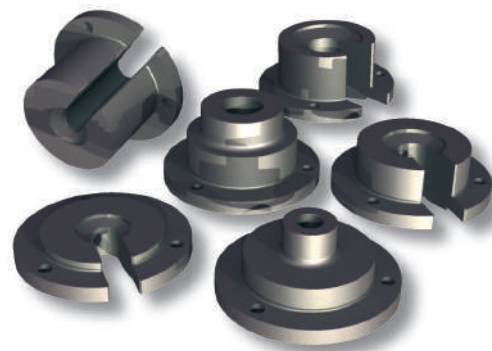

Неразборные компрессионные  
инструментальные фитинги

Вставки для монтажа концевого фитинга Phastite® можно заказать при помощи кода **PH-M##-TERMININSERT-T\$,** где **##** соответствует размеру фитинга Phastite® и **\$** соответствует размеру инструмента. Для концевого фитинга Phastite® 8 мм следует использовать вставку M10.

# Фитинги Phastite®

## Трубные маркеры

При монтаже фитингов, важно соблюдать рекомендации по длине трубки.

Для этого имеется ассортимент трубных маркеров Phastite®. Трубный маркер Phastite® создает две видимые линии на внешнем диаметре трубки.

При монтаже фитинга Phastite® эти две линии не должны быть видны. Это обеспечивает правильное положение трубки перед монтажом.

После монтажа будет видна только одна линия, показывающая, что при сборке не было скольжения трубки.

Имеются два варианта таких маркеров:

### Постоянный трубный маркер

Трубный маркер такого типа создает две постоянные линии на трубке. Эти линии могут использоваться при первоначальной проверке в процессе сборки и для будущей проверки. Такие трубные маркеры создают отметки посредством металлического шарикоподшипника, вращающегося вокруг трубки.



### Временный трубный маркер

Трубный маркер такого типа работает как направляющая для пишущей ручки. Это позволяет маркировать трубу с помощью пишущей ручки. Эти линии могут использоваться при первоначальной проверке в процессе сборки, но не последующей проверки корректности монтажа.

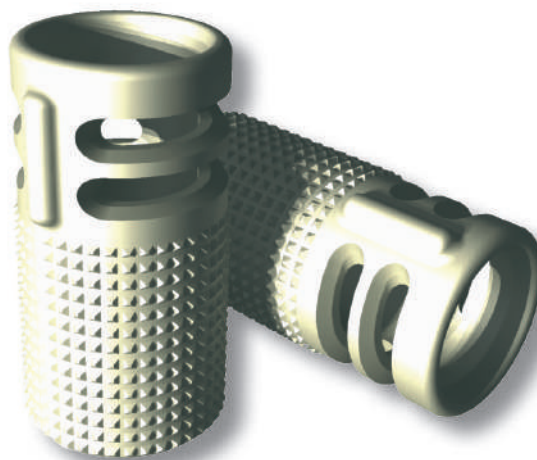

### Номера деталей трубных маркеров

Номера деталей трубных маркеров выглядят следующим образом:

PH-TUBEMARKER-\*-#.

Где \* заменяется на Р для постоянного трубного маркера и на Т для временного трубного маркера с пишущей ручкой.

А # является размером обжимаемой трубки. Для дюймовых размеров в 1/16", т.е. 4 = 1/4" и 10 = 5/8". Для метрических размеров добавляется М и затем размер, т.е. М6 = 6 мм и М18 = 18 мм.

# Фитинги Phastite®

## Насосы

### Легкий ручной насос

#### Номер детали: PH HAND PUMP. 1

- Легкий и компактный.
- Двухскоростной режим, снижающий количество требуемых рабочих ходов рукоятки.
- Требуется меньшее усилие на рукоятке для приведения в действие.
- Фиксация рукоятки и малый вес конструкции для облегчения транспортировки.
- Внутренний клапан сброса давления для защиты от перегрузки.
- Неэлектропроводная рукоятка из стекловолокна для безопасности оператора.



### Электрический насос

#### Номер детали: PH ELECTRIC PUMP. 1

- Легкий и компактный.
- Большая и удобная ручка для переноски.
- Двухскоростной режим работы, сокращающий время рабочего цикла.
- Электродвигатель 230 В пер.тока 50/60 Гц (для заказа двигателя 115 В, замените суффикс в номере модели с 1 на 2).
- Высокопрочная литая крышка со встроенной ручкой защищает электродвигатель от загрязнения и повреждений.



### Пневматический насос

#### Номер детали: PH AIR PUMP. 1

- Низкое потребление сжатого воздуха и малые эксплуатационные затраты.
- Внутренний клапан сброса давления обеспечивает защиту с блокировкой.
- Низкий уровень шума.
- Рабочее давление от 60 до 120 psi (от 4,1 до 8,3 бар).
- Высокопроизводительный пневматический двигатель из литого алюминия.
- Сертификация ATEX (требуется внешнее заземляющее соединение).



# Фитинги Phastite®

## Выбор трубок и номинальные давления для трубок стандарта ASTM A-269 из нержавеющей стали 304/316, используемых с фитингами Phastite®

### Основные критерии выбора

Фитинги Phastite® рассчитаны на работу в самых разнообразных условиях, где требуются исключительные рабочие характеристики. Несмотря на то, что они разработаны и изготавливаются так, чтобы постоянно обеспечивать указанный уровень надежности, целостность любой системы не может быть полной, если не учитывать ее самое критическое звено, т.е. трубки.

Цель настоящего документа – помочь правильно выбрать и заказать высококачественные трубки. Правильный выбор и монтаж трубок, являются ключевыми составляющими при создании герметичных и надежных трубопроводных систем. Наиболее важным фактором при выборе трубопроводов для любого применения является совместимость материала трубопроводов с содержащейся в них рабочей средой. Кроме того, необходимо учитывать совместимость трубок с фитингами, так как разнородные материалы при контакте могут быть подвержены электрохимической коррозии. Разная твердость материалов также может оказать отрицательное влияние на их способность надлежащим образом удерживаться на трубах и герметизировать их.

### Номинальные давления для комбинаций трубок и фитингов

Номинальное давление фитинга Phastite® соответствует трубке с самым высоким номинальным давлением, с которой его можно монтировать, и указано в таблицах 1 - 3 настоящего руководства. Номинальное давление трубок было рассчитано в соответствии со стандартом ANSI B31.3, "Стандарт по трубопроводам для химических заводов и НПЗ", с учетом максимального диаметра, минимальной толщины стенки и минимального предела прочности на разрыв (UTS).

В случае использования фитинга, например, такого как проходной тройник, правильно выбранная трубка является ограничивающим фактором всего соединения. Однако концевой соединитель может сочетать один конец с фитингом Phastite® а другой - с соединением другого типа, таким как наружная или внутренняя трубная резьба. Номинальные давления для других концевых соединений определяются в соответствии с действующими стандартами и фактически могут быть ниже, чем номинальные характеристики концевого фитинга Phastite®.



# Фитинги Phastite®

## Номинальное давление и толщина стенки трубки

В таблицах 1-2 представлены номинальные давления для бесшовных трубок из нержавеющей стали марки 304 или 316 при температуре до 93°C (200 °F). В этих таблицах также указаны минимальная и максимальная толщина стенок трубок, которые должны использоваться с фитингами Phastite компании Parker® для каждого типоразмера фитинга. Если пользователь выберет толщину стенки за пределами значений, рекомендованных в таблицах 1 - 2, то он должен предварительно проконсультироваться с техническим отделом подразделения Инструментальная арматура компании Parker.

## Коэффициенты понижения номинальных параметров для сварных и тянутых трубок

Для обеспечения целостности сварного шва необходимо применять коэффициент понижения для сварных и тянутых трубок. Для трубок, сваренных двусторонним швом, номинальные значения давления, приведенные в таблицах 1 - 2, следует умножить на коэффициент 0,85, а для трубок, сваренных одним швом, умножьте номинальные параметры, указанные в этих таблицах, на коэффициент 0,80.

## Установление номинальных значений давления

Номинальные рабочие давления для трубок из нержавеющей стали должны определяться из величин напряжения и по методикам, указанным в стандарте ASME B31.3.

Таблица 1

Внешн. диам. трубки	Макс. знач. для фитинга Phastite PSI (бар)	Толщина стенки									
		Макс. номинальное значение для трубки с фитингом - PSI (бар)*									
		0.035"	0.049"	0.065"	0.083"	0.095"	0.109"	0.120"	0.125"	0.156"	0.188"
1/4"	20,000 (1379)	5,100 (352)	7,500 (517)	10,300 (710)	13,300 (917)						
3/8"	15,500 (1069)	3,300 (228)	4,800 (331)	6,600 (455)	8,600 (593)	10,000 (689)					
1/2"	15 000 (1034)	2,600 (179)	3,700 (255)	5,100 (352)	6,700 (462)	7,800 (538)	9,100 (627)	10,100 (696)	10,500 (724)		
5/8"	12 500 (862)		2,950 (203)	4,000 (276)	5,200 (359)	6,050 (417)	7,100 (490)	7,900 (545)	8,300 (572)		
3/4"	10,000 (689)		2,400 (165)	3,300 (228)	4,250 (293)	4,950 (341)	5,800 (400)	6,450 (445)	6,750 (465)	8,650 (596)	
7/8"	8,750 (603)		2,050 (141)	2,800 (193)	3,600 (248)	4,200 (290)	4,850 (334)	5,400 (372)	5,650 (390)	7,300 (503)	
1"	8,750 (603)			2,400 (165)	3,150 (217)	3,650 (252)	4,200 (290)	4,700 (324)	4,900 (338)	6,250 (431)	7,750 (534)

Таблица 2

Внешн. диам. трубки	Макс. знач. для фитинга Phastite PSI (бар)	Толщина стенки												
		Макс. номинальное значение для трубки с фитингом - PSI (бар)*												
		0.8 мм	1.0 мм	1.2 мм	1.5 мм	1.8 мм	2.0 мм	2.2 мм	2.5 мм	2.8 мм	3.0 мм	3.5 мм	4.0 мм	4.5 мм
6 мм	20,000 (1379)	4,800 (331)	6,200 (427)	7,600 (524)	9,800 (676)	11,900 (820)	13,300 (917)							
8 мм	17,000 (1172)		4,500 (310)	5,500 (379)	7,200 (496)	8,800 (607)	9,900 (683)	10,900 (752)						
10 мм	15,500 (1069)		3,600 (248)	4,300 (296)	5,600 (386)	6,900 (476)	7,700 (531)	8,600 (593)	9,900 (683)					
12 мм	15 000 (1034)		2,900 (200)	3,600 (248)	4,600 (317)	5,600 (386)	6,300 (434)	7,000 (483)	8,100 (558)	9,200 (634)	9,900 (683)			
14 мм	12 500 (862)		2,650 (183)	3,250 (224)	4,100 (283)	5,050 (348)	5,650 (390)	6,300 (434)	7,300 (503)	8,250 (569)	8,900 (614)			
16 мм	10,000 (689)		2,300 (159)	2,800 (193)	3,550 (245)	4,350 (300)	4,900 (338)	5,400 (372)	6,250 (431)	7,150 (493)	7,700 (531)	9,150 (631)		
18 мм	10,000 (689)				3,150 (217)	3,850 (265)	4,300 (296)	4,750 (328)	5,500 (379)	6,250 (431)	6,750 (465)	8,050 (555)		
20 мм	10,000 (689)				2,800 (193)	3,400 (234)	3,800 (262)	4,250 (293)	4,900 (338)	5,550 (383)	6,000 (414)	7,150 (493)	8,300 (572)	
22 мм	8,750 (603)				2,550 (176)	3,100 (214)	3,450 (238)	3,850 (265)	4,400 (303)	5,000 (345)	5,400 (372)	6,400 (441)	7,450 (514)	
25 мм	8,750 (603)				2,200 (152)	2,700 (186)	3,000 (207)	3,350 (231)	3,800 (262)	4,350 (300)	4,700 (324)	5,550 (383)	6,450 (445)	7,400 (510)

\* Номинальное давление, рассчитанное согласно ASME B31.3

Основано на ASTM A269 - 316

∇ Значение номинального давления, проверенное по результату испытания, основанного на коэффициенте запаса прочности 4:1.

Используется стандартная трубка ASTM A269 - 316 со стандартным пределом прочности на разрыв 600 МПа и стандартной твердостью Rb 80 - 90.

+ Трубки с толщиной стенки 0,035" и 0,8 мм несмотря на их пригодность не рекомендуются к длительному использованию в системах, где присутствует сильная вибрация в сочетании с пульсацией.

# Фитинги Phastite®

## Примечание по выбору изделий

Информация по номинальным значениям давления, представленная в данном документе, используется в качестве полезного руководства для демонстрации потенциальных эксплуатационных возможностей фитингов Phastite® при условии их правильной установки в соответствии с рекомендуемыми методами компании Parker, а также чтобы помочь пользователю правильно выбрать трубу и фитинг для конкретного варианта применения. Были приложены все возможные усилия для представления информации в понятном виде, но пользователь и проектировщик системы несут ответственность за обеспечение правильного выбора и определение характеристик трубок и фитингов, а также за то, что собранный узел будет удовлетворять требованиям системы или области применения.

## Номинальные значения давления при повышенных температурах

Коэффициенты, использованные для определения номинальных значений давления трубок при повышенных температурах:

Таблица 3

°C	°F	Нерж. сталь 304	Нерж. сталь 316
93	200	1.00	1.00
204	400	0.93	0.96
315	600	0.82	0.85
426	800	0.76	0.79
537	1000	0.69	0.76

Чтобы определить допустимые давления при повышенных температурах, умножьте допустимое рабочее давление из таблиц 1 - 2, на коэффициент, приведенный в таблице 3 выше.

Пример: Трубка из нержавеющей стали марки 316 диаметром 12 мм и толщиной стенки 1,5 мм имеет рабочее давление 317 бар при комнатной температуре. Если система должна работать при температуре 426 °C, необходимо применить коэффициент, равный 79%, или 0,79 (см. таблицу 3), а давление в системе "при указанной температуре" будет, соответственно, составлять  $317 \times 0,79 = 250$  бар.

Эти коэффициенты основаны на коэффициентах понижения номинальных параметров согласно ASME B31.3 для трубок по стандарту ASTM A269. Они получены из таблицы A-1 по базовым допустимым напряжениям в металлах.

## Рекомендации по заказу трубок

Необходимо заказывать трубки из нержавеющей стали, предназначенные для использования с фитингами Phastite, чтобы обеспечить адекватное качество для хороших эксплуатационных показателей. При заказе трубок необходимо указывать материал, номинальный

наружный диаметр и толщину стенки. Заказ по соответствующим спецификациям ASTM гарантирует, что трубки будут в строгих пределах стандарта по размерам, физическим и химическим характеристикам.

В дополнение к этому, заказанные трубки не должны иметь царапин, дефектов и должны быть пригодными для гибки или развальцовки. Трубки должны быть подвергнуты отжигу до твердости не более 80 Rb (абсолютным максимумом является 90 Rb) и доставляться надлежащим образом для сохранения качества продукции.

Следующие марки и стандарты можно успешно использовать с фитингами Phastite® из нержавеющей стали 316:

<b>Материалы:</b>	<b>Спецификации ASTM для трубок</b>
304, 316 или 316L	ASTM A-269, A-249, A-213 или A-632

## Фундаментальный союз, дающий настоящее качество: набор трубок и фитингов в одном заказе

Благодаря инновационному союзу с лидером в производстве трубок, Sandvik Materials Technology, компания Parker Hannifin сделала возможным получение комплектов трубных фитингов и трубок по единому заказу.

Parker Hannifin является одним из крупнейших в мире поставщиков трубных фитингов, и это означает, что Sandvik Materials Technology может поставлять трубки по исключительным расценкам. Мы предоставляем это преимущество нашим заказчикам.

Когда Вы покупаете наборы, то извлекаете выгоду из союза двух крупнейших и самых надежных поставщиков в мире. Строгий контроль каждого этапа проектирования и изготовления фитингов/трубок гарантирует, что наши решения для КИП будут работать с высочайшей целостностью и надежностью.

### Союз Parker и Sandvik - это совместное решение с высокой степенью интеграции

Противокоррозионные свойства	✓
Безопасность при обучении работе монтажников	✓
Независимые испытания и проверки	✓
Западноевропейские источники материалов	✓
Полностью прослеживаемые коды теплостойкости	✓
Превосходная конструкция и качество изделий	✓
Глобальный логистический охват и поддержка	✓

# Фитинги Phastite®

## Прослеживаемость кода теплостойкости

Прослеживаемость кода теплостойкости основывается на том факте, что можно отследить исходную заводскую плавку того металла, из которого эта деталь была изготовлена. Начиная с этапа первоначальной плавки создается пакет документов, который полностью описывает физико-химические свойства металла. Конечный результат представляет собой номер, выбитый на детали, который связан с этим пакетом документов. Это дает следующие преимущества:

- Исходные материалы для изготовления должны удовлетворять требованиям нормативов. Такое соответствие можно проверить по имеющейся документации, чтобы заказчик был уверен, что он получил именно то, что заказывал.
- В документах содержится химический анализ исходного материала.
- Прослеживаемость кода теплостойкости освобождает пользователя фитингов Parker для КИП от всех сомнений. Такой код выступает в роли гарантийного обеспечения как в настоящее время, так и в будущем.

Материал, используемый для фитингов Phastite®

представляет собой сталь марки 316 стандарта ASTM A276.

Помимо документирования физико-химических свойств материалов, производители трубных фитингов Parker большое внимание уделяют тому, чтобы коррозия не стала проблемой при нормальном режиме эксплуатации деталей. В процессе изготовления исключается воздействие на детали ртути или галогенов, а управляемая термическая обработка с надлежащим контролем позволяет предотвратить явление, известное как непрерывное выпадение карбидов на границах зерен.

Код теплостойкости

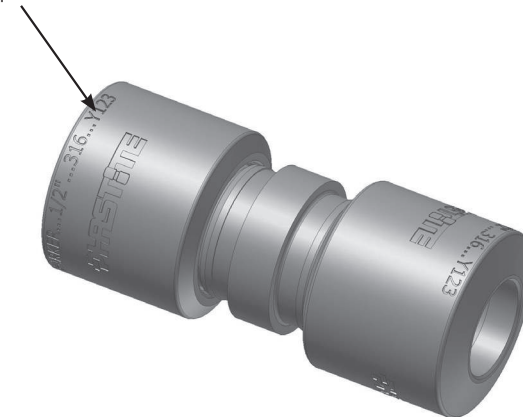

## Опции клапанов с фитингами Phastite®

Широкий ассортимент нашей запорной арматуры поставляется с фитингами Phastite®. Ниже приведено несколько примеров. За более подробной информацией обращайтесь к Вашему местному представителю компании Parker.



Шаровой вентиль Phastite®

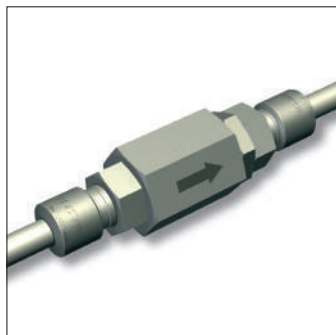

Обратный клапан Phastite®

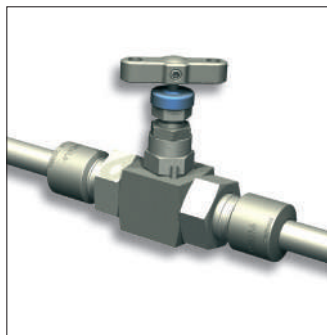

Игольчатый клапан Phastite®



Игольчатый клапан Phastite®  
20 000 psi



Шаровой вентиль Phastite®  
20 000 psi

# Фитинги Phastite®

## Процедура заказа

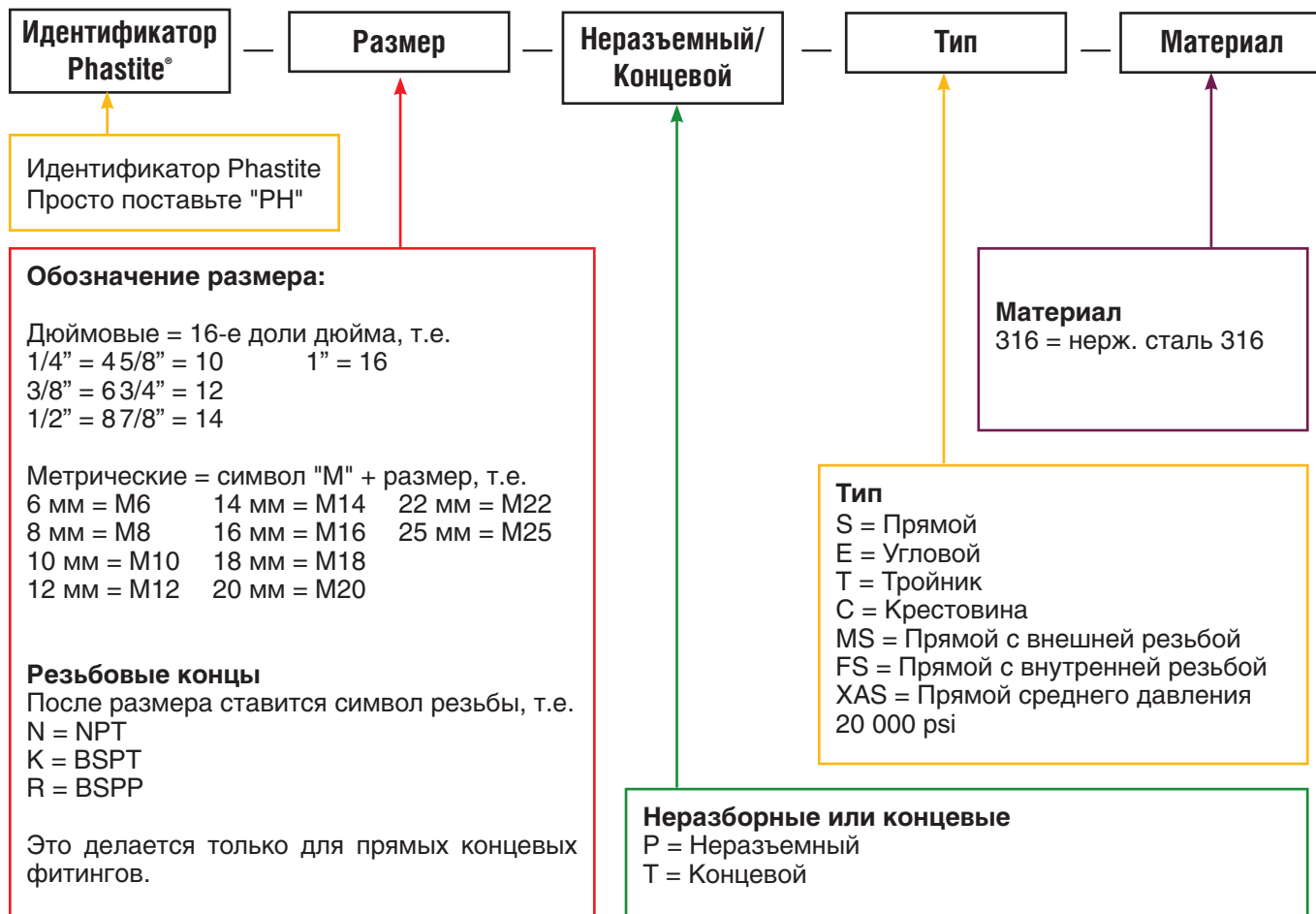

### Примеры

1/2" Phastite® прямой, неразъемный, нержавеющая сталь марки 316  
**PH-8-PS-316**

1/2" Phastite® концевой для 1/2 NPT (наружная), прямой, нержавеющая сталь марки 316  
**PH-8-8N-TMS-316**

6 мм Phastite® тройник, неразъемный, нержавеющая сталь марки 316  
**PH-M6-PT-316**

Фитинги Phastite® компании Parker Hannifin также поставляется в исполнении из целого ряда нестандартных материалов, предоставляющих определенные преимущества конечному пользователю. Приведенные ниже материалы могут использоваться как материал для изготовления оборудования. Обязательно старайтесь исключить необходимость сварных соединений. Обращайтесь на завод за рекомендациями по выбору правильного материала.

- Супердуплексная сталь
- Супераустенитная сталь 6Mo
- Сплав 825
- Сплав 625
- Сплав C-276



# Фитинги среднего давления MPI™

## Введение

Фитинги MPI™ компании Parker Hannifin разрабатываются и изготавливаются с целью обеспечить надежные, и герметичные соединения во всех отраслях промышленности, включая морские нефтегазовые платформы, исследовательские лаборатории и другие системы, требующие рабочих давлений от 6 000 до 15 000 psi.

Фитинги MPI™ идеально подходят для перекачки жидкостей, газов или химикатов и могут использоваться с широким ассортиментом материалов, включая холоднотянутые твердые (не отожженные) трубки 1/8 или инструментальные толстостенные отожженные трубки из нержавеющей стали. Каждый фитинг MPI™ компании Parker поставляется в укомплектованном и готовом к монтажу состоянии.

## Материалы и идентификация

Стандартные фитинги MPI™ изготавливаются из нержавеющей стали марки 316 с прослеживаемым кодом теплостойкости (НСТ). Материалы трубок и фитингов следует выбирать с учетом совместимости с рабочей средой.

## Номинальное давление фитингов MPI™

В номерах деталей фитингов MPI™ используются символы, указывающие их тип, размер и материал.

На каждом фитинге наносится номинальное давление. Рабочее давление MPI™ определяется выбранными трубками. Конкретные значения рабочего давления см. в таблицах на странице 3.

- Размер 4 концевой фитинга MPI™ – до 15 000 psi
- Размер 6 концевой фитинга MPI™ – до 15 000 psi
- Размер 8 концевой фитинга MPI™ – до 15 000 psi
- Размер 9 концевой фитинга MPI™ – до 15 000 psi
- Размер 12 концевой фитинга MPI™ – до 15 000 psi
- Размер 16 концевой фитинга MPI™ – до 12 500 psi

## Улучшенные характеристики

Каждый фитинг MPI™ отличается следующими особенностями:

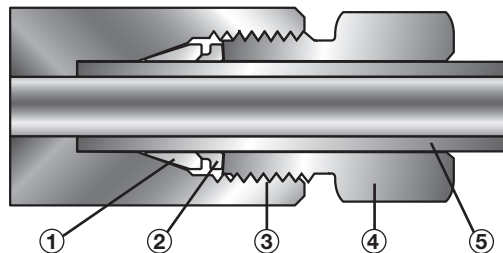

1. Переднее уплотнительное кольцо с коррозионностойким покрытием Suparcase® компании Parker образует герметичное уплотнение между корпусом и кольцом во втором механическом захвате на трубке.
2. Заднее уплотнительное кольцо с коррозионностойким покрытием Suparcase® компании Parker обеспечивает крепкий механический захват на трубке.
3. Более длинный резьбовой участок улучшает противодействие давлению и нагрузке на кольца.
4. Обратная гайка с покрытием из дисульфида молибдена препятствует заеданию, облегчает сборку и позволяет повторять сборку несколько раз.
5. Длинный опорный участок для трубки улучшает устойчивость к вибрации и линейным нагрузкам.

## Сборка

Фитинги MPI™ монтируются с помощью стандартных ручных инструментов. Фитинг каждого размера может предварительно устанавливаться с помощью гидравлического инструмента Parker. При подготовке трубок не требуется нарезать резьбу или создавать конус на конце трубки.

## Стремление к качеству

*Доступ к нашим ресурсам и широкому ассортименту продукции осуществляется через глобальную дистрибьюторскую сеть. За более подробной информацией о наших изделиях и услугах обращайтесь к Вашему авторизованному дистрибьютору подразделения Parker Instrumentation.*

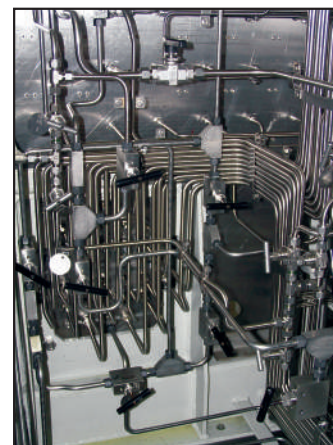

# Фитинги среднего давления MPI™

## Визуальный указатель

### Фитинги MPI™

**Соединитель MPI™ с внешней резьбой NPT**

FBMP7  
Стр. 183



**Соединитель MPI™ с развальцовкой 37°**

XHBMP7  
Стр. 183



**Соединитель MPI™ с развальцовкой 37° под перемычку**

MP7H2BX  
Стр. 184



**Соединитель MPI™ с внешней резьбой для работы при высоких давлениях**

X41HBMP7  
Стр. 184



**Соединитель MPI™ с внешней резьбой для работы при среднем давлении**

X42HBMP7  
Стр. 185



**Соединитель MPI™ с внутренней резьбой NPT**

GBMP7  
Стр. 185



**Соединитель MPI™ с уплотнительным кольцом и внешней резьбой SAE**

MP7HBA  
Стр. 186



**Соединитель MPI™ под рукав высокого давления типа «М»**

M40HBMP7  
Стр. 186



**Соединитель под перемычку с внутренней резьбой NPT**

GH2BMP7  
Стр. 187



**Проходной соединитель MPI™**

HBMP7  
Стр. 187



**Соединитель под перемычку MPI™**

WBMP7  
Стр. 188



**Концевой переходник MPI™ с внешней резьбой и внутренней резьбой NPT**

GM7  
Стр. 188



**Концевой соединитель MPI™ с внешней резьбой под порт высокого давления C&T**

GM7  
Стр. 188



**Трубный соединитель MPI™**

T7HBT7  
Стр. 189



**Патрубок MPI™ с внешней трубной резьбой NPT**

T7HF  
Стр. 189



**Патрубок MPI™ с развальцовкой 37°**

XHT7  
Стр. 190



**Патрубок высокого давления MPI™**

X41HT7  
Стр. 190



**Соединитель портов среднего давления MPI™**

X47HT7  
Стр. 190

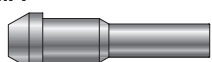

**Патрубок на среднее давление MPI™**

X42HT7  
Стр. 191



**Патрубок MPI™ с внешней резьбой SAE и уплотнительным кольцом**

T7HOA  
Стр. 191

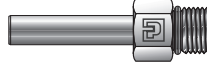

**Патрубок MPI™ для рукава высокого давления типа «М»**

M40HT7  
Стр. 191

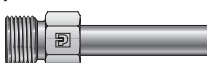

**Понижающий переходник MPI™ с патрубком**

TRBMP7  
Стр. 192



**Патрубок MPI™ с внутренней резьбой NPT**

T7HG  
Стр. 192

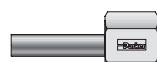

**Соединитель MPI™**

MP7PC  
Стр. 193



**Коленчатый патрубок MPI™ 45°**

NBMP7  
Стр. 193



**Угловой патрубок (45°) MPI™**

T7NBT7  
Стр. 194



**Коленчатый патрубок MPI™ (90°)**

EBMP7  
Стр. 194



**Трубный угольник MPI™**

T7EBT7  
Стр. 195



**Коленчатый патрубок MPI™ (90°) с внешней резьбой NPT**

CBMP7  
Стр. 195



**Тройник MPI™**

JBMP7  
Стр. 196



**Соединитель X44 с внешней резьбой MPI™**

X44HBMP7  
Стр. 197



**Патрубок X44 с внешней резьбой MPI™**

X44HT7  
Стр. 197



**Фитинг X44 с внешней резьбой типа «М»**

M40HX44  
Стр. 197



**Узел переходника**

X44  
Стр. 197

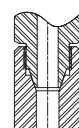

**Проходной тройник MPI™ с внешней резьбой NPT**

RBMP7  
Стр. 198



**Тройник MPI™ с внешней резьбой NPT**

SBMP7  
Стр. 198



**Тройник MPI™ с внутренней резьбой NPT**

OBMP7  
Стр. 199



# Фитинги среднего давления МРІ™

## Визуальный указатель (продолжение)

### Крестовина МРІ™

KBMP7  
Стр. 199

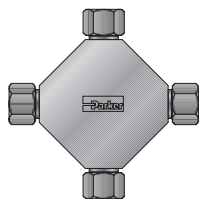

### Заглушка МРІ™

FNMP7  
Стр. 200

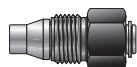

### Заглушка МРІ™

FNM7  
Стр. 200

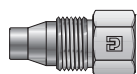

### Крышка МРІ™

PNBMP7  
Стр. 200



### Переднее уплотнительное кольцо МРІ™

MPFF  
Стр. 200



### Заднее уплотнительное кольцо МРІ™

MPBF  
Стр. 201



### Гайка МРІ™

BMP7  
Стр. 201



### Калибр для зазоров

Стр. 201



# Фитинги среднего давления MPI™

## Технические характеристики исходных материалов

Основной материал фитинга	Прутковый прокат	Поковка
Нержавеющая сталь (Марка 316) (1)	ASME/ASTM SA/A-479 Тип 316-SS ASTM A-276 Тип 316 BS970 316-S31 DIN 4401	ASME SA-182 316 BS970 316-S31 DIN 4401

- (1) Если необходима дополнительная информация, включая прослеживаемость кода теплостойкости, то обращайтесь в Parker Hannifin или к Вашему ближайшему дистрибьютору фитингов MPI™.
- (2) Фитинги MPI™ компании Parker надежно работают на холоднотянутых трубах с твердостью 1/8 (как MPI™, так и резьбовые фитинги) и полностью отожженных толстостенных трубах марки 316. Более подробную информацию о трубах см. на странице 182.

## Порядок заказа фитингов MPI™

Фитинги MPI™ компании Parker следует заказывать, используя номер детали, приведенный в этом каталоге. Номера деталей составляются следующим образом:

1. Комбинация букв и чисел определяет размер и тип фитинга и используемый материал.
  2. Размеры трубки и трубной резьбы обозначаются количеством шестнадцатых долей дюйма (трубка 1/4" = 4/16" = 4).
- Все стандартные фитинги MPI™ изготавливаются из нержавеющей стали марки 316. Другие материалы доступны по специальному запросу.

**Прямые и угловые фитинги:** Указывайте вначале наибольший конец MPI, а затем размер меньшего конца трубки или трубной резьбы.

### Пример:

Проходной соединитель с заказным номером 4-4 HBMP7 будет иметь характеристики, приведенные ниже.

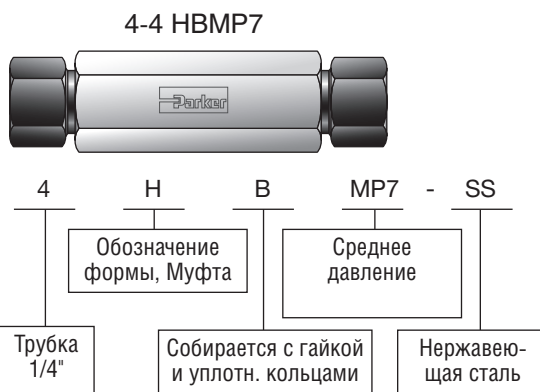

## Сведения о размерах концов трубок

Код размера	Дюймы						W Шести-гранник
	Наруж. диам. трубки	Цилиндрическая резьба	C	D	E	*L	
4	1/4	1/2 - 20	.50	1,34	.13	1,62	9/16
6	3/8	5/8 - 20	.63	1,58	.25	1,88	11/16
8	1/2	13/16 - 20	.69	1,85	.31	2,25	15/16
9	9/16	7/8 - 20	.75	1,91	.38	2,25	1
12	3/4	1 1/8 - 18	.88	2,26	.52	2,75	1 1/4
16	1	1 7/16 - 18	1,13	2,88	.69	3,38	1 1/2

\*L - Рекомендуемая длина трубки

Размеры в дюймах приводятся только для справки и могут быть изменены.

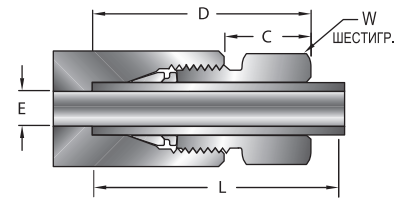

## Тройники:

### Пример:

Фитинг с заказным номером 9-6-6 JBMP7 будет иметь следующие характеристики:

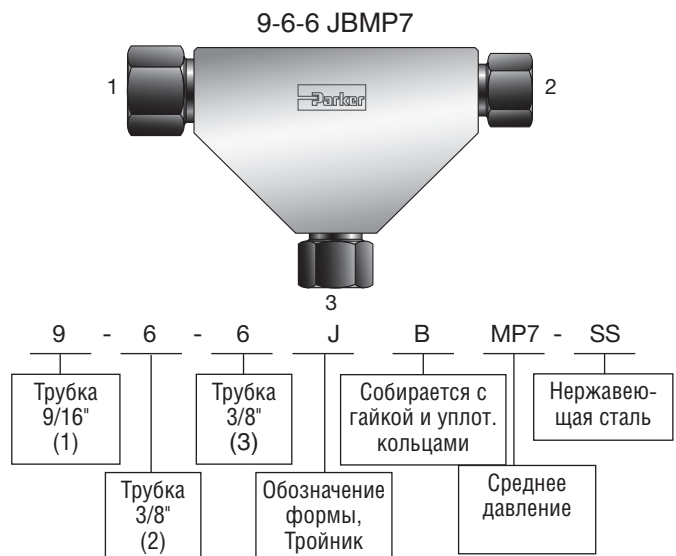

**Запросы заказчиков:** Если требуются специальные конфигурации, то просим представить чертеж установки в компанию Parker с Вашим запросом на предложение цены.

**Криогенные системы:** Фитинги MPI™ для криогенных систем содержат вентиляционное отверстие для снижения давления перед резьбой. Для заказа таких фитингов MPI™, добавьте "-VT" к концу стандартного номера детали (например, 6-6 HBMP7-SS трансформируется в 6-6 HBMP7-SS-VT).

# Фитинги среднего давления MPI™

## Руководство по выбору трубок

Хотя фитинги MPI™ компании Parker были сконструированы и изготовлены, чтобы неуклонно соответствовать высокому уровню надежности, целостность системы не будет полной без учета критического компонента - трубопроводов.

Этот раздел предназначен помочь Вам правильно выбрать и заказать качественные трубки, как отожженные, так и холоднотянутые среднего давления – с твердостью 1/8 (неотожженные).

Компания Parker считает, что правильный выбор и монтаж трубок крайне важны для создания герметичной и надежной трубопроводной системы.

Фитинги MPI™ компании Parker разрабатывались для использования в широком диапазоне систем среднего давления (от 6 000 до 15 000 psi).

## Основные критерии выбора

Таблицы с данными в этом разделе помогут Вам выбрать трубки, наилучшим образом удовлетворяющие требования системы.

Наиболее важным фактором при выборе соответствующих трубопроводов для любого применения является совместимость материала трубопроводов с содержащейся в них рабочей средой.

## Давление системы

Рабочее давление системы является еще одним важным фактором в определении типа и, что более важно, размера используемой трубки. В общем случае, для систем высокого давления требуются прочные материалы, такие как нержавеющая сталь. Узлы трубных фитингов никогда не должны подвергаться давлению, превышающему рекомендованное рабочее давление.

## Температурные коэффициенты

В Таблице 1 приведены понижающие коэффициенты для трубок из нержавеющей стали марки 316 и фитингов MPI™ при повышенных температурах.

Таблица 1

Температурные коэффициенты понижения (трубки из нержавеющей стали марки 316)										
°F	от -425 до 100	200	300	400	500	600	700	800	900	1000
°C	от -254 до 38	93	149	204	260	316	371	427	482	538
С твердостью 1/8*	1,000	1,000	1,000	0,960	0,885	0,835	0,795	0,770	0,750	0,740
Отожженные **	1,000	1,000	1,000	0,965	0,895	0,850	0,815	0,795	0,775	0,765

\* Используйте для трубок твердости 1/8 из нержавеющей стали марки 316, приведенных в Таблицах 2 и 3 на странице 3.

\*\* Используйте для отожженных трубок из нержавеющей стали марки 316, приведенных в Таблице 4 на странице 3.

Номинальное значение с поправкой на температуру равно номинальному давлению при комнатной температуре (RT), приведенному в этом каталоге и умноженному на понижающий температурный коэффициент.

**Пример:** Фитинги 1/4" MPI™ и трубка при 800°F

Рабочее давление при комнатной температуре  
= 15 000 psi (как показано в Таблице 2)

Понижающий температурный коэффициент для 800°F  
= 0,770 (трубка с твердостью 1/8) (как показано выше)

Рабочее давление при 800°F  
= 15 000 x 0,770 = 11 550 psi

# Фитинги среднего давления MPI™

## Таблицы максимально допустимого рабочего давления

Таблицы 2, 3 и 4 содержат максимальные рекомендуемые значения рабочего давления для различных размеров трубок, в соответствии с материалом. Допустимые значения диаметра и толщины стенки трубки соответствуют указанному расчетному значению. Комбинации, не имеющие номинального давления, в настоящее время не рекомендуются для использования с фитингами MPI™.

### Трубки MPI™

Трубки MPI™ имеют маркировку "MPI" и предназначены для обеспечения оптимальных рабочих характеристик фитингов MPI™. Трубки MPI™ имеют номинальный наружный диаметр с допуском ±.003", из нержавеющей стали марки 316, бесшовные, холоднотянутые с твердостью 1/8 (неотожженные). Прочность на растяжение приблизительно на 40% выше, чем у отожженных трубок.

**Таблица 2 – Нержавеющая сталь марки 316 (бесшовная/неотожженная – твердость 1/8)**

Размер трубки (дюймы)	Номинальный внешн. диам. (дюймы)	Номинальный внутр. диам. (дюймы)	Рабочее давление (psi)	№ детали трубки MPI™
1/4	.250	.125	15 000	4-240 MPITube-SS-15K
3/8	.375	.219	15 000	6-240 MPITube-SS-15K
9/16	.562	.344	15 000	9-240 MPITube-SS-15K
3/4	.750	.469	15 000	12-240 MPITube-SS-15K
1	1,000	.656	12 500	16-240 MPITube-SS-12K

**ПРИМЕЧАНИЕ:** Значения рабочего давления вычислялись с использованием допустимого напряжения 35 000 psi для трубок из нержавеющей стали марки 316 с твердостью 1/8 с минимальной прочностью на растяжение 105 000 psi.

**ПРИМЕЧАНИЕ:** Размеры 3/4" и 1" требуют гидравлической предварительной установки при использовании с фитингами MPI™.

\*За таблицами давлений для других материалов обращайтесь на завод.

Размеры в дюймах приводятся только для справки и могут быть изменены.

### Трубки конусные и с резьбой

Трубки (конусные и с резьбой, C&T) поставляются как бесшовные трубки из нержавеющей стали марки 316 с твердостью 1/8 и предназначены для работы с резьбовыми фитингами. Трубки C&T имеют уменьшенный на 0,01" наружный диаметр для облегчения операций по созданию конуса и резьбы, необходимых для использования с фитингами C&T. Фитинги MPI™ эффективно работают с перечисленными ниже трубками C&T, но требуют предварительной гидравлической установки для оптимальных рабочих характеристик.

**Таблица 3 – Нержавеющая сталь марки 316 (уменьшенный наружный диаметр, бесшовная / неотожженная – твердость 1/8)**

Размер трубки (дюймы)	Макс. внешн. диам. (дюймы)	Номинальный внутр. диам. (дюймы)	Рабочее давление (psi)	Размер трубки (дюймы)	Макс. внешн. диам. (дюймы)	Номинальный внутр. диам. (дюймы)	Рабочее давление (psi)
1/4	.250	.109	12 500	9/16	.562	.359	10 000
3/8	.375	.203	12 500	3/4	.750	.516	10 000
9/16	.562	.312	12 500	1	1,000	.688	10 000

Размеры в дюймах приводятся только для справки и могут быть изменены.

### Толстостенные инструментальные трубки

**Таблица 4 – Нержавеющая сталь марки 316 (бесшовные / отожженные)**

Размер трубки (дюймы)	Толщина стенки трубки (дюймы)								
	.065	.083	.095	.109	.120	.134	.156	.188	.220
Рабочее давление (psi)									
1/4	10 300	13 300							
3/8	6 600	8 600	10 000	11 700					
1/2		6 700	7 800	9 100	10 000	11 400			
3/4				5 800	6 400	7 300	8 600	10 600	
1					4 700	5 300	6 200	7 700	9 200

**ПРИМЕЧАНИЕ:** Значения рабочего давления вычислялись с использованием допустимого напряжения 20 000 psi для трубок из отожженной нержавеющей стали марки 316 с допуском для наружного диаметра ±0,005".

Размеры в дюймах приводятся только для справки и могут быть изменены.

# Фитинги среднего давления МРІ™

## FBMP7

Соединитель МРІ™ с внешней резьбой NPT

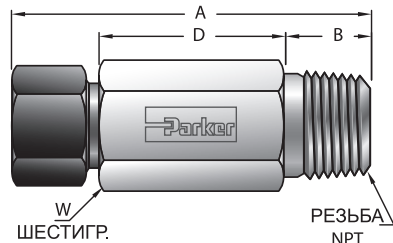

№ детали Parker	Дюймы						Рабочее давление (PSIG)
	Размер МРІ™	Резьба NPT	A	B	D	W Шестигр.	
4-2 FBMP7	1/4	1/8 - 27	1.91	.38	1.03	5/8	15 000
4-4 FBMP7	1/4	1/4 - 18	2.10	.57	1.03	5/8	15 000
4-6 FBMP7	1/4	3/8 - 18	2.00	.57	.93	3/4	15 000
4-8 FBMP7	1/4	1/2 - 14	2.17	.76	.91	7/8	15 000
6-4 FBMP7	3/8	1/4 - 18	2.43	.57	1.24	3/4	15 000
6-6 FBMP7	3/8	3/8 - 18	2.43	.57	1.24	3/4	15 000
6-8 FBMP7	3/8	1/2 - 14	2.48	.76	1.10	7/8	15 000
8-6 FBMP7	1/2	3/8 - 18	2.85	.57	1.60	1	15 000
8-8 FBMP7	1/2	1/2 - 14	2.81	.76	1.37	1	15 000
9-6 FBMP7	9/16	3/8 - 18	2.91	.57	1.59	1 1/16	15 000
9-8 FBMP7	9/16	1/2 - 14	3.04	.76	1.53	1 1/16	15 000
12-8 FBMP7	3/4	1/2 - 14	3.85	.76	2.21	1 3/8	15 000
12-12 FBMP7	3/4	3/4 - 14	3.46	.76	1.82	1 3/8	15 000
16-12 FBMP7	1	3/4 - 14	4.53	.76	2.64	1 3/4	15 000
16-16 FBMP7	1	1 - 11.5	4.58	.95	2.50	1 3/4	15 000

Размеры в дюймах приводятся только для справки и могут быть изменены.

## ХНВМР7

Соединитель МРІ™ с развальцовкой 37°

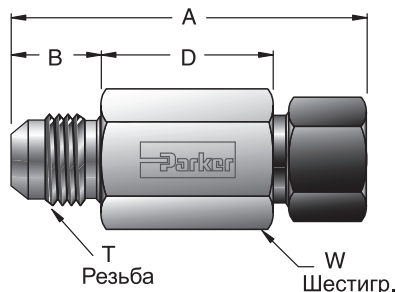

Заказной № Parker	Переходник на конич. развальцовку 37°	Дюймы						Рабочее давление (PSIG)
		Размер МРІ™	A	B	D	T Резьба	W Шестигр.	
4-4 ХНВМР7	1/4	1/4	2.08	.55	1.03	7/16 - 20	5/8	15 000
4-6 ХНВМР7	1/4	3/8	2.54	.55	1.37	7/16 - 20	3/4	15 000
4-8 ХНВМР7	1/4	1/2	2.90	.55	1.66	7/16 - 20	1	15 000
4-9 ХНВМР7	1/4	9/16	2.96	.55	1.66	7/16 - 20	1 1/16	15 000
6-4 ХНВМР7	3/8	1/4	1.97	.56	.92	9/16 - 18	5/8	15 000
6-6 ХНВМР7	3/8	3/8	2.24	.56	1.06	9/16 - 18	3/4	15 000
6-8 ХНВМР7	3/8	1/2	2.90	.56	1.66	9/16 - 18	1	15 000
6-9 ХНВМР7	3/8	9/16	2.97	.56	1.66	9/16 - 18	1 1/16	15 000
8-6 ХНВМР7	1/2	3/8	2.34	.66	1.06	3/4 - 16	13/16	12 500
8-8 ХНВМР7	1/2	1/2	2.69	.66	1.34	3/4 - 16	1	12 500
8-9 ХНВМР7	1/2	9/16	2.77	.66	1.36	3/4 - 16	1 1/16	12 500
8-12 ХНВМР7	1/2	3/4	3.38	.86	1.63	1-1/16 - 12	1 3/8	12 500
16-16 ХНВМР7	1	1	4.23	.91	2.19	1-5/16 - 12	1 3/4	7 200

Размеры в дюймах приводятся только для справки и могут быть изменены.

# Фитинги среднего давления МРІ™

## MP7H2BX

Соединитель МРІ™ с развальцовкой 37° под перемычку

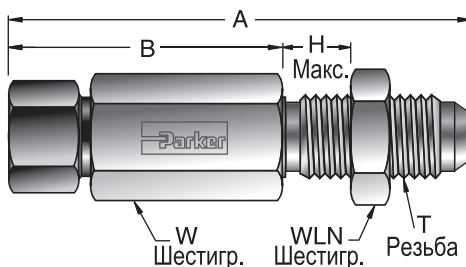

Заказной № Parker	Дюймы								Рабочее давление (PSIG)
	Размер МРІ™	Переходник с конической развальцовкой 37°	A	C	H макс.	T Резьба	WLN Шестигр.	W Шестигр.	
4-4 MP7H2BX	1/4	1/4	2.76	1.53	.40	7/16 - 20	11/16	5/8	15 000
6-6 MP7H2BX	3/8	3/8	3.24	1.93	.48	9/16 - 18	13/16	3/4	12 500
8-8 MP7H2BX	1/2	1/2	3.44	1.97	.50	3/4 - 16	1	1	12 500
9-8 MP7H2BX	9/16	1/2	3.76	2.29	.50	3/4 - 16	1	1 1/16	12 500

\* Отверстие в переборке приблизительно на 1/64" (0,015") больше, чем большой диаметр резьбы. Размеры в дюймах приводятся только для справки и могут быть изменены.

## X41HBMP7

Соединитель МРІ™ с внешней резьбой для работы при высоких давлениях

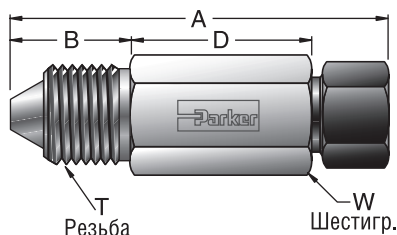

Заказной № Parker	Дюймы							Рабочее давление (PSIG)
	Переходник высокого давления	Размер МРІ™	A	B	D	T Резьба	W Шестигр.	
4-4 X41HBMP7	1/4	1/4	2.25	.72	1.03	9/16 - 18	5/8	15 000
4-6 X41HBMP7	1/4	3/8	2.71	.72	1.37	9/16 - 18	3/4	15 000
6-4 X41HBMP7	3/8	1/4	2.52	.92	1.10	3/4 - 16	13/16	15 000
6-6 X41HBMP7	3/8	3/8	2.92	.92	1.37	3/4 - 16	13/16	15 000
6-9 X41HBMP7	3/8	9/16	3.37	.92	1.70	3/4 - 16	1 1/16	15 000
9-6 X41HBMP7	9/16	3/8	3.12	1.13	1.37	1 1/8 - 12	1 3/16	15 000
9-9 X41HBMP7	9/16	9/16	3.58	1.13	1.70	1 1/8 - 12	1 3/16	15 000
9-12 X41HBMP7	9/16	3/4	4.03	1.13	2.02	1 1/8 - 12	1 3/8	15 000

Размеры в дюймах приводятся только для справки и могут быть изменены.



# Фитинги среднего давления МРІ™

## X42НВМР7

Соединитель МРІ™ с внешней резьбой для работы при среднем давлении

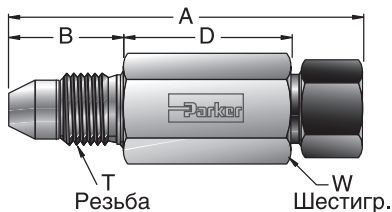

Заказной № Parker	Дюймы							Рабочее давление (PSIG)
	Переходник среднего давления	Размер МРІ™	A	B	D	T Резьба	W Шестигр.	
4-4 X42НВМР7	1/4	1/4	2.34	.81	1.03	7/16 - 20	5/8	15 000
4-6 X42НВМР7	1/4	3/8	2.80	.81	1.37	7/16 - 20	3/4	15 000
4-9 X42НВМР7	1/4	9/16	3.31	.81	1.75	7/16 - 20	1-1/16	15 000
6-4 X42НВМР7	3/8	1/4	2.47	.94	1.03	9/16 - 18	3/4	15 000
6-6 X42НВМР7	3/8	3/8	2.93	.94	1.37	9/16 - 18	3/4	15 000
6-8 X42НВМР7	3/8	1/2	3.28	.94	1.65	9/16 - 18	1	15 000
6-9 X42НВМР7	3/8	9/16	3.44	.94	1.75	9/16 - 18	1-1/16	15 000
9-4 X42НВМР7	9/16	1/4	2.56	1.13	.93	13/16 - 16	7/8	15 000
9-6 X42НВМР7	9/16	3/8	2.85	1.13	1.10	13/16 - 16	7/8	15 000
9-8 X42НВМР7	9/16	1/2	3.16	1.13	1.35	13/16 - 16	1	15 000
9-9 X42НВМР7	9/16	9/16	3.41	1.13	1.54	13/16 - 16	1-1/16	15 000
9-12 X42НВМР7	9/16	3/4	4.20	1.13	2.19	13/16 - 16	1-3/8	15 000
12-9 X42НВМР7	3/4	9/16	3.55	1.31	1.35	3/4 - 14 NPS	1-1/16	15 000
12-12 X42НВМР7	3/4	3/4	4.15	1.31	1.96	3/4 - 14 NPS	1-3/8	15 000
12-16 X42НВМР7	3/4	1	5.27	1.31	2.83	3/4 - 14 NPS	1-3/4	12 500

Размеры в дюймах приводятся только для справки и могут быть изменены.

## GBMP7

Соединитель МРІ™ с внутренней резьбой NPT

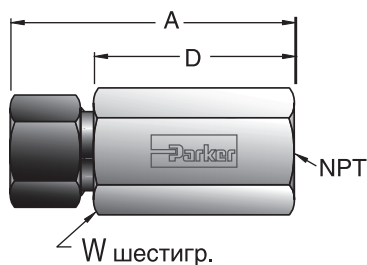

№ детали Parker.	Дюймы					Рабочее давление (PSIG)
	МРІ™ размер	NPT резьба	A	D	W Шестигр.	
4-2 GBMP7	1/4	1/8 - 27	2.06	1.56	13/16	15 000
4-4 GBMP7	1/4	1/4 - 18	2.25	1.75	1	15 000
4-6 GBMP7	1/4	3/8 - 18	2.35	1.85	1 1/8	15 000
4-8 GBMP7	1/4	1/2 - 14	2.58	2.08	1 3/8	15 000
6-2 GBMP7	3/8	1/8 - 27	2.37	1.74	13/16	15 000
6-4 GBMP7	3/8	1/4 - 18	2.56	1.93	1	15 000
6-6 GBMP7	3/8	3/8 - 18	2.66	2.03	1 1/8	15 000
6-8 GBMP7	3/8	1/2 - 14	2.87	2.24	1 3/8	15 000
8-4 GBMP7	1/2	1/4 - 18	2.89	2.20	1	15 000
8-6 GBMP7	1/2	3/8 - 18	2.99	2.30	1 1/8	15 000
8-8 GBMP7	1/2	1/2 - 14	3.20	2.51	1 3/8	15 000
9-4 GBMP7	9/16	1/4 - 18	2.68	2.18	1 3/8	15 000
9-6 GBMP7	9/16	3/8 - 18	2.93	2.30	1 1/8	15 000
9-8 GBMP7	9/16	1/2 - 14	3.26	2.51	1 3/8	15 000
12-8 GBMP7	3/4	1/2 - 14	3.70	2.82	1 3/8	15 000

Размеры в дюймах приводятся только для справки и могут быть изменены.

# Фитинги среднего давления MP1™

## MP7HBA

Соединитель MP1™ с уплотнительным кольцом и внешней резьбой SAE

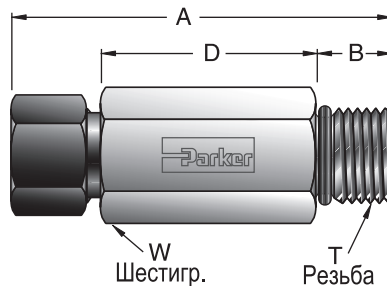

Заказной № Parker	Дюймы							Рабочее давление (PSIG)
	Размер MP1™	SAE* резьба	A	B	D	T Резьба	W Шестигр.	
4-4 MP7HBA	1/4	1/4	1.90	.43	.97	7/16 - 20	5/8	12 500
4-6 MP7HBA	1/4	3/8	1.94	.47	.97	9/16 - 18	11/16	12 500
4-8 MP7HBA	1/4	1/2	1.97	.55	.91	3/4 - 16	7/8	12 500
6-4 MP7HBA	3/8	1/4	2.41	.43	1.35	7/16 - 20	3/4	12 500
6-6 MP7HBA	3/8	3/8	2.20	.47	1.10	9/16 - 18	3/4	12 500
6-8 MP7HBA	3/8	1/2	2.23	.55	1.05	3/4 - 16	7/8	12 500
8-4 MP7HBA	1/2	1/4	2.81	.43	1.69	7/16 - 20	1	12 500
8-6 MP7HBA	1/2	3/8	2.82	.47	1.66	9/16 - 18	1	12 500
8-8 MP7HBA	1/2	1/2	2.60	.55	1.36	3/4 - 16	1	12 500
9-6 MP7HBA	9/16	3/8	2.89	.47	1.67	9/16 - 18	1 1/16	12 500
9-8 MP7HBA	9/16	1/2	2.89	.55	1.59	3/4 - 16	1 1/16	12 500

\* Все концы с внешней резьбой и уплотнительным кольцом для фитингов MP1™ предназначены для работы в тяжелых условиях и соответствуют SAE J1926-2. Этот конец имеет максимальное зацепление резьбы для прочности и требует минимального полного зацепления резьбы, указанного в SAE J1926 для отверстия с внутренней резьбой. Стандартным материалом уплотнительного кольца является нитрил #N0552-90. Размеры в дюймах приводятся только для справки и могут быть изменены.

## M40HBMP7

Соединитель MP1™ под рукав высокого давления типа «М»

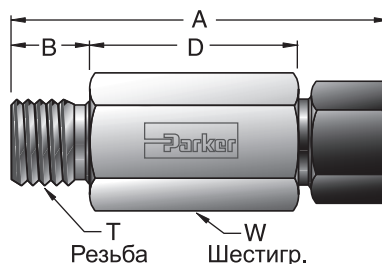

Заказной № Parker	Дюймы							Рабочее давление (PSIG)
	Переходник шланга*	Размер MP1™	A	B	D	T Резьба	W Шестигр.	
6-4 M40HBMP7	- 6	1/4	2.03	.50	1.03	9/16 - 18	5/8	15 000
6-6 M40HBMP7	- 6	3/8	2.45	.50	1.32	9/16 - 18	3/4	15 000
8-6 M40HBMP7	- 8	3/8	2.57	.63	1.32	3/4 - 16	13/16	15 000
8-8 M40HBMP7	- 8	1/2	2.90	.63	1.59	3/4 - 16	1	15 000
8-9 M40HBMP7	- 8	9/16	2.97	.63	1.59	3/4 - 16	1-1/16	15 000
10-4 M40HBMP7	- 10	1/4	2.39	.75	1.14	7/8 - 14	15/16	15 000
10-6 M40HBMP7	- 10	3/8	2.72	.75	1.34	7/8 - 14	15/16	15 000
11-8 M40HBMP7	- 11	1/2	2.89	.63	1.58	1 - 12	1-1/16	15 000
11-9 M40HBMP7	- 11	9/16	2.95	.63	1.58	1 - 12	1-1/16	15 000
11-12 M40HBMP7	-11	3/4	3.59	.63	2.08	1 - 12	1-3/8	15 000
16-16 M40HBMP7	- 16	1	3.88	.63	2.13	1-5/16 - 12	1-3/4	12 500

\* Переход к поворотному шланговому соединению типа «М». Размеры в дюймах приводятся только для справки и могут быть изменены.

# Фитинги среднего давления MPI™

## GH2BMP7

Соединитель под перемычку свнутренней резьбой NPT

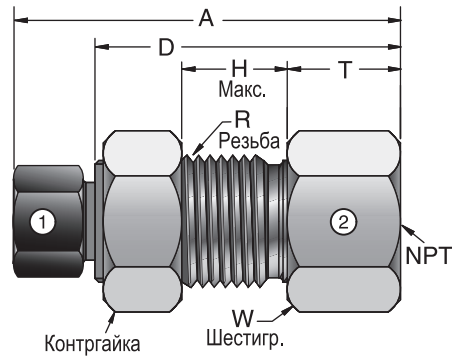

Заказной № Parker	Дюймы								Рабочее давление (PSIG)
	Размер MPI™	Резьба NPT	A	D	H макс.	R резьба	T	W Шестигр.	
4-4 GH2BMP7	1/4	1/4- 18	2,38	1,88	.56	3/4- 20	.75	1	15 000
6-8 GH2BMP7	3/8	1/2- 14	3,13	2,50	.63	7/8- 20	1,25	1-3/8	15 000
6-12 GH2BMP7	3/8	3/4- 14	3,19	2,56	.63	7/8- 20	1,31	1-1/2	10 000
8-12 GH2BMP7	1/2	3/4- 14	3,50	2,81	.75	1-1/8 - 20	1,31	1-1/2	10 000
9-4 GH2BMP7	9/16	1/4- 18	2,82	2,07	.63	1-1/8 - 20	.69	1-3/8	15 000

\* Отверстие в переборке приблизительно на 1/64" (0,015") больше, чем большой диаметр резьбы. Размеры в дюймах приводятся только для справки и могут быть изменены.

## HBMP7

Проходной соединитель MPI™

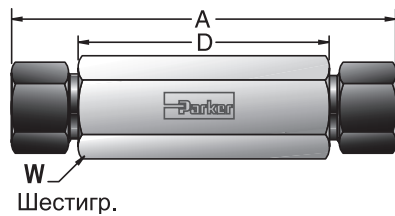

Заказной № Parker	Дюймы				Рабочее давление (PSIG)
	Размер MPI™	A	D	W Шестигр.	
4-4 HBMP7	1/4	2,88	1,88	5/8	15 000
6-4 HBMP7	3/8 - 1/4	3,32	2,19	3/4	15 000
6-6 HBMP7	3/8	3,44	2,19	3/4	15 000
8-4 HBMP7	1/2 - 1/4	3,88	2,70	1	15 000
8-6 HBMP7	1/2 - 3/8	4,01	2,70	1	15 000
8-8 HBMP7	1/2	4,07	2,70	1	15 000
9-4 HBMP7	9/16 - 1/4	3,95	2,70	1-1/16	15 000
9-6 HBMP7	9/16 - 3/8	4,07	2,70	1-1/16	15 000
9-8 HBMP7	9/16 - 1/2	4,13	2,70	1-1/16	15 000
9-9 HBMP7	9/16	4,20	2,70	1-1/16	15 000
12-6 HBMP7	3/4 - 3/8	4,76	3,25	1-3/8	15 000
12-9 HBMP7	3/4 - 9/16	5,15	3,51	1-3/8	15 000
12-12 HBMP7	3/4	5,08	3,31	1-3/8	15 000
16-16 HBMP7	1	6,52	4,25	1-3/4	12 500

Размеры в дюймах приводятся только для справки и могут быть изменены.

# Фитинги среднего давления MPI™

## WBMP7

Соединитель под перемычку MPI™

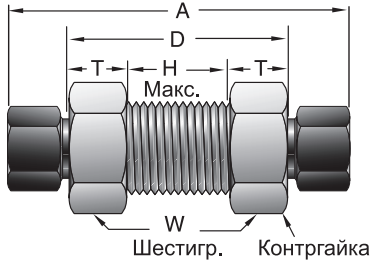

Заказной № Parker	Дюймы							Рабочее давление (PSIG)
	Размер MPI™	A	D	H Макс.	T	*R Резьба	W Шестигр.	
4-4 WBMP7	1/4	2.88	1.88	.88	.50	3/4-20	1	15 000
6-6 WBMP7	3/8	3.44	2.19	1.07	.56	7/8-20	1 1/8	15 000
8-8 WBMP7	1/2	4.07	2.70	1.32	.69	1 1/8-20	1 3/8	15 000
8-9 WBMP7	1/2 - 9/16	4.20	2.70	1.32	.69	1 1/8-20	1 3/8	15 000
9-8 WBMP7	9/16 - 1/2	4.20	2.70	1.32	.69	1 1/8-20	1 3/8	15 000
9-9 WBMP7	9/16	4.20	2.70	1.32	.69	1 1/8-20	1 3/8	15 000
12-12 WBMP7	3/4	5.08	3.31	1.56	.88	1 7/16-18	1 7/8	15 000
16-16 WBMP7	1	6.52	4.25	2.00	1.13	1 7/8-12	2 1/2	12 500

\* Отверстие в переборке приблизительно на 1/64" (0,015") больше, чем большой диаметр резьбы. Размеры в дюймах приводятся только для справки и могут быть изменены.

## GM7

Концевой переходник MPI™ с внешней резьбой и внутренней резьбой NPT

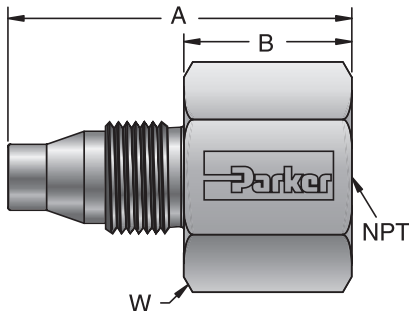

Заказной № Parker	Дюймы						Рабочее давление (PSIG)
	Наружная резьба <sup>1</sup> MPI™	Конец с внутренней резьбой NPT	A	B	Резьба NPT	W Шестигр.	
4-4 GM7	1/4	1/4	1.73	.85	1/4 - 18	1	15 000
4-6 GM7	1/4	3/8	1.83	.95	3/8 - 18	1 1/8	15 000
6-4 GM7	3/8	1/4	1.84	.85	1/4 - 18	1	15 000
6-6 GM7	3/8	3/8	1.94	.95	3/8 - 18	1 1/8	15 000
6-8 GM7	3/8	1/2	2.17	1.17	1/2 - 14	1 3/8	15 000
8-4 GM7	1/2	1/4	2.05	.85	1/4 - 18	1	15 000
8-6 GM7	1/2	3/8	2.15	.95	3/8 - 18	1 1/8	15 000
8-8 GM7	1/2	1/2	2.37	1.17	1/2 - 14	1 3/8	15 000
9-4 GM7	9/16	1/4	2.05	.85	1/4 - 18	1	15 000
9-6 GM7	9/16	3/8	2.15	.95	3/8 - 18	1 1/8	15 000
9-8 GM7	9/16	1/2	2.37	1.17	1/2 - 14	1 3/8	15 000
12-4 GM7	3/4	1/4	2.17	.75	1/4 - 18	1 1/4	15 000
12-6 GM7	3/4	3/8	2.17	.75	3/8 - 18	1 1/4	15 000
12-8 GM7	3/4	1/2	2.59	1.17	1/2 - 14	1 3/8	15 000

<sup>1</sup>Сборка от 1/4 до 1/2 оборота от положения затяжки от руки со смазкой резьбы и конуса перед каждой повторной сборкой. Размеры в дюймах приводятся только для справки и могут быть изменены.

## GM7

Концевой соединитель MPI™ с внешней резьбой под порт высокого давления C&T

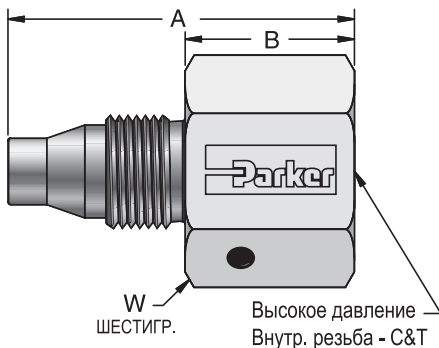

Заказной № Parker	Дюймы						Рабочее давление (PSIG)
	Наружная резьба <sup>1</sup> MPI™	Порт высок. давления C&T	A	B	Резьба C&T	W Шестигр.	
4-4HF GM7	1/4	1/4	1.57	.69	9/16 - 18	3/4	15 000
6-4HF GM7	3/8	1/4	1.68	.69	9/16 - 18	3/4	15 000
6-6HF GM7	3/8	3/8	1.87	.88	3/4 - 16	1	15 000
8-4HF GM7	1/2	1/4	1.89	.69	9/16 - 18	15/16	15 000
8-6HF GM7	1/2	3/8	2.07	.88	3/4 - 16	1	15 000
9-4HF GM7	9/16	1/4	1.89	.69	9/16 - 18	1	15 000
9-6HF GM7	9/16	3/8	2.07	.88	3/4 - 16	1	15 000
12-4HF GM7	3/4	1/4	2.17	.75	9/16 - 18	1 1/4	15 000
12-6HF GM7	3/4	3/8	2.30	.88	3/4 - 16	1 1/4	15 000

<sup>1</sup>Сборка от 1/4 до 1/2 оборота от положения затяжки от руки со смазкой резьбы и конуса перед каждой повторной сборкой. Размеры в дюймах приводятся только для справки и могут быть изменены.

# Фитинги среднего давления МРІ™

## T7HBT7

Трубный соединитель  
МРІ™

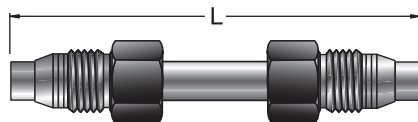

Заказной № Parker	Дюймы		Рабочее давление (PSIG)
	Размер трубки	L	
* 4 T7HBT7-SS	1/4	2.72	15 000
4 T7HBT7-SS 4.0	1/4	4.00	15 000
4 T7HBT7-SS 6.0	1/4	6.00	15 000
4 T7HBT7-SS 8.0	1/4	8.00	15 000
4 T7HBT7-SS 10.0	1/4	10.00	15 000
4 T7HBT7-SS 12.0	1/4	12.00	15 000
* 6 T7HBT7-SS	3/8	3.19	15 000
6 T7HBT7-SS 4.0	3/8	4.00	15 000
6 T7HBT7-SS 6.0	3/8	6.00	15 000
6 T7HBT7-SS 8.0	3/8	8.00	15 000
6 T7HBT7-SS 10.0	3/8	10.00	15 000
6 T7HBT7-SS 12.0	3/8	12.00	15 000
* 9 T7HBT7-SS	9/16	3.85	15 000
9 T7HBT7-SS 6.0	9/16	6.00	15 000
9 T7HBT7-SS 8.0	9/16	8.00	15 000
9 T7HBT7-SS 10.0	9/16	10.00	15 000
9 T7HBT7-SS 12.0	9/16	12.00	15 000
* 12 T7HBT7-SS	3/4	4.55	15 000
12 T7HBT7-SS 6.0	3/4	6.00	15 000
12 T7HBT7-SS 8.0	3/4	8.00	15 000
12 T7HBT7-SS 10.0	3/4	10.00	15 000
12 T7HBT7-SS 12.0	3/4	12.00	15 000

Сборка 1/2 оборота от положения затяжки от руки.

\* Длина в собранном состоянии такая же, как у МР7РС.

Размеры в дюймах приводятся только для справки и могут быть изменены.

## T7HF

Патрубок МРІ™ с внешней  
трубной резьбой NPT

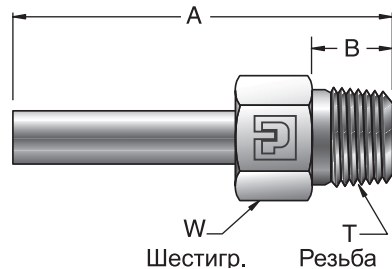

Заказной № Parker	Патрубок МРІ™	Конец с наружной резьбой NPT	Дюймы				Рабочее давление (PSIG)
			A	B	Резьба NPT	W Шестигр.	
4-4 T7HF	1/4	1/4	2.32	.57	1/4 - 18	5/8	15 000
4-6 T7HF	1/4	3/8	2.44	.57	3/8 - 18	3/4	15 000
4-8 T7HF	1/4	1/2	2.76	.76	1/2 - 14	7/8	15 000
6-4 T7HF	3/8	1/4	2.56	.57	1/4 - 18	5/8	15 000
6-6 T7HF	3/8	3/8	2.68	.57	3/8 - 18	3/4	15 000
6-8 T7HF	3/8	1/2	2.99	.76	1/2 - 14	7/8	15 000
8-4 T7HF	1/2	1/4	2.82	.57	1/4 - 18	5/8	15 000
8-6 T7HF	1/2	3/8	2.95	.57	3/8 - 18	3/4	15 000
8-8 T7HF	1/2	1/2	3.26	.76	1/2 - 14	7/8	15 000
9-4 T7HF	9/16	1/4	2.88	.57	1/4 - 18	5/8	15 000
9-6 T7HF	9/16	3/8	3.01	.57	3/8 - 18	3/4	15 000
9-8 T7HF	9/16	1/2	3.32	.76	1/2 - 14	7/8	15 000
9-12 T7HF	9/16	3/4	3.43	.76	3/4 - 14	1 1/8	10 000
12-8 T7HF	3/4	1/2	3.67	.76	1/2 - 14	7/8	15 000
12-12 T7HF	3/4	3/4	3.80	.76	3/4 - 14	1 1/8	10 000

Добавьте "-Z6" к номеру детали изделия с предварительно установленными уплотнительными кольцами и гайками.

Размеры в дюймах приводятся только для справки и могут быть изменены.

# Фитинги среднего давления MPI™

## ХНТ7 Патрубок MPI™ с развальцовкой 37°

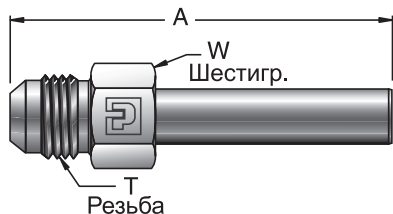

Заказной № Parker	Дюймы					Рабочее давление (PSIG)
	Размер переходника с конической развальцовкой 37°	Патрубок MPI™	A	Т Резьба	W Шестигр.	
4-4 ХНТ7	1/4	1/4	2.24	7/16 - 20	1/2	15 000
4-6 ХНТ7	1/4	3/8	2.47	7/16 - 20	1/2	15 000
6-4 ХНТ7	3/8	1/4	2.37	9/16 - 18	5/8	12 500
6-6 ХНТ7	3/8	3/8	2.60	9/16 - 18	5/8	12 500
6-8 ХНТ7	3/8	1/2	2.87	9/16 - 18	5/8	12 500
6-9 ХНТ7	3/8	9/16	2.93	9/16 - 18	5/8	12 500
8-6 ХНТ7	1/2	3/8	2.77	3/4 - 16	13/16	12 500
8-8 ХНТ7	1/2	1/2	3.04	3/4 - 16	13/16	12 500
8-9 ХНТ7	1/2	9/16	3.10	3/4 - 16	13/16	12 500

Добавьте "-Z6" к номеру детали изделия с предварительно установленными уплотнительными кольцами и гайками.  
Размеры в дюймах приводятся только для справки и могут быть изменены.

## Х41НТ7 Патрубок высокого давления MPI™

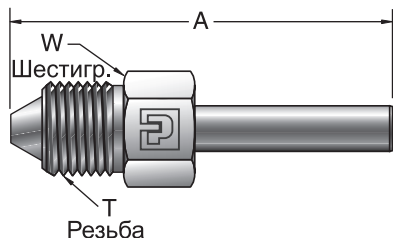

Заказной № Parker	Дюймы					Рабочее давление (PSIG)
	Размер переходника высокого давления	Патрубок MPI™	A	Т Резьба	W Шестигр.	
4-4 Х41НТ7	1/4	1/4	2.59	9/16 - 18	5/8	15 000
4-6 Х41НТ7	1/4	3/8	2.83	9/16 - 18	5/8	15 000
4-8 Х41НТ7	1/4	1/2	3.10	9/16 - 18	5/8	15 000
4-9 Х41НТ7	1/4	9/16	3.16	9/16 - 18	5/8	15 000
6-4 Х41НТ7	3/8	1/4	2.92	3/4 - 16	13/16	15 000
6-6 Х41НТ7	3/8	3/8	3.4	3/16 - 16	13/16	15 000
6-8 Х41НТ7	3/8	1/2	3.43	3/4 - 16	13/16	15 000
6-9 Х41НТ7	3/8	9/16	3.49	3/4 - 16	13/16	15 000
9-4 Х41НТ7	9/16	1/4	3.25	1 1/8 - 12	1-3/16	15 000
9-6 Х41НТ7	9/16	3/8	3.49	1 1/8 - 12	1-3/16	15 000
9-8 Х41НТ7	9/16	1/2	3.75	1 1/8 - 12	1-3/16	15 000
9-9 Х41НТ7	9/16	9/16	3.82	1 1/8 - 12	1-3/16	15 000

Добавьте "-Z6" к номеру детали изделия с предварительно установленными уплотнительными кольцами и гайками.  
Размеры в дюймах приводятся только для справки и могут быть изменены.

## Х47НТ7 Соединитель портов среднего давления MPI™

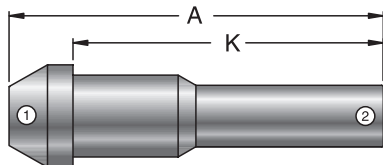

Заказной № Parker	Дюймы				Рабочее давление (PSIG)
	Соединитель порта MP №1	Патрубок MPI №2	A	K	
9-6 Х47НТ7	9/16	3/8	3,21	1,61	15 000
9-9 Х47НТ7	9/16	9/16	3,53	3,03	15 000
12-9 Х47НТ7	3/4	9/16	3,72	1,94	15 000
12-12 Х47НТ7	3/4	3/4	4,07	3,44	15 000
16-9 Х47НТ7	1	9/16	4,23	3,44	15 000
16-12 Х47НТ7	1	3/4	4,57	3,79	15 000
16-16 Х47НТ7	1	1	5,19	4,41	12 500

Конец № 1 должен использоваться с сальником среднего давления.  
Добавьте "-Z6" к номеру детали изделия с предварительно установленными уплотнительными кольцами и гайками.  
Размеры в дюймах приводятся только для справки и могут быть изменены.

# Фитинги среднего давления MPI™

## X42HT7

Патрубок на среднее давление MPI™

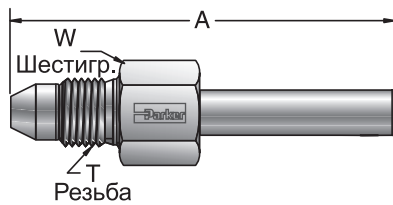

Заказной № Parker	Дюймы					Рабочее давление (PSIG)
	Размер переходника среднего давления	Патрубок MPI™	A	T Резьба	W Шестигр.	
4-4 X42HT7	1/4	1/4	2.68	7/16 - 20	5/8	15 000
4-6 X42HT7	1/4	3/8	2.92	7/16 - 20	5/8	15 000
4-8 X42HT7	1/4	1/2	3.18	7/16 - 20	5/8	15 000
4-9 X42HT7	1/4	9/16	3.25	7/16 - 20	5/8	15 000
6-4 X42HT7	3/8	1/4	2.94	9/16 - 18	3/4	15 000
6-6 X42HT7	3/8	3/8	3.17	9/16 - 18	3/4	15 000
6-8 X42HT7	3/8	1/2	3.44	9/16 - 18	3/4	15 000
6-9 X42HT7	3/8	9/16	3.50	9/16 - 18	3/4	15 000
9-4 X42HT7	9/16	1/4	3.25	13/16 - 16	7/8	15 000
9-6 X42HT7	9/16	3/8	3.49	13/16 - 16	7/8	15 000
9-8 X42HT7	9/16	1/2	3.75	13/16 - 16	7/8	15 000
9-9 X42HT7	9/16	9/16	3.81	13/16 - 16	7/8	15 000
9-12 X42HT7	9/16	3/4	4.16	13/16 - 16	7/8	15 000
12-9 X42HT7	3/4	9/16	4.00	3/4 - 14 NPS	1 1/8	15 000
12-12 X42HT7	3/4	3/4	4.35	3/4 - 14 NPS	1 1/8	15 000

Добавьте "-Z6" к номеру детали изделия с предварительно установленными уплотнительными кольцами и гайками. Размеры в дюймах приводятся только для справки и могут быть изменены.

## T7HOA

Патрубок MPI™ с внешней резьбой SAE и уплотнительным кольцом

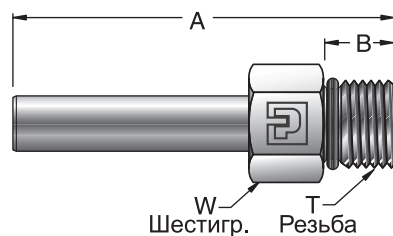

Заказной № Parker	Дюймы						Рабочее давление (PSIG)
	Патрубок MPI™	Конец SAE с упл. кольцом	A	B	T Резьба	W Шестигр.	
4-4 T7HOA	1/4	1/4	2.25	.43	7/16 - 20	9/16	12 500
4-6 T7HOA	1/4	3/8	2.35	.47	9/16 - 18	11/16	12 500
4-8 T7HOA	1/4	1/2	2.49	.55	3/4 - 16	7/8	12 500
6-4 T7HOA	3/8	1/4	2.48	.43	7/16 - 20	9/16	12 500
6-6 T7HOA	3/8	3/8	2.58	.47	9/16 - 18	11/16	12 500
6-8 T7HOA	3/8	1/2	2.72	.55	3/4 - 16	7/8	12 500
8-4 T7HOA	1/2	1/4	2.75	.43	7/16 - 20	9/16	12 500
8-6 T7HOA	1/2	3/8	2.85	.47	9/16 - 18	11/16	12 500
8-8 T7HOA	1/2	1/2	2.99	.55	3/4 - 16	7/8	12 500
9-4 T7HOA	9/16	1/4	2.81	.43	7/16 - 20	5/8	12 500
9-6 T7HOA	9/16	3/8	2.91	.47	9/16 - 18	11/16	12 500
9-8 T7HOA	9/16	1/2	3.05	.55	3/4 - 16	7/8	12 500

Добавьте "-Z6" к номеру детали изделия с предварительно установленными уплотнительными кольцами и гайками.

\* Все концы с внешней резьбой и уплотнительным кольцом для фитингов MPI™ предназначены для работы в тяжелых условиях и соответствуют SAE J1926-2. Этот конец имеет максимальное зацепление резьбы для прочности и требует минимального полного зацепления резьбы, указанного в SAE J1926 для отверстия с внутренней резьбой. Стандартным материалом уплотнительного кольца является нитрил #N0552-90. Размеры в дюймах приводятся только для справки и могут быть изменены.

## M40HT7

Патрубок MPI™ для рукава высокого давления типа «М»

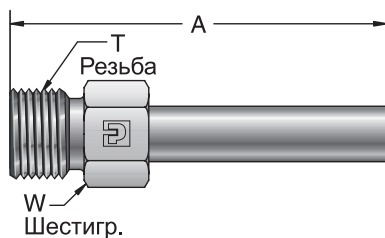

Заказной № Parker	Дюймы					Рабочее давление (PSIG)
	Размер* переходника шланга	Патрубок MPI™	A	T Резьба	W Шестигр.	
6-4 M40HT7	-6	1/4	2.31	9/16 - 18	5/8	15 000
6-6 M40HT7	-6	3/8	2.55	9/16 - 18	5/8	15 000
8-6 M40HT7	-8	3/8	2.74	3/4 - 16	13/16	15 000
8-9 M40HT7	-8	9/16	3.12	3/4 - 16	13/16	15 000
11-6 M40HT7	-11	3/8	2.99	1 - 12	1 1/16	15 000
11-9 M40HT7	-11	9/16	3.31	1 - 12	1 1/16	15 000
11-12 M40HT7	-11	3/4	3.66	1 - 12	1 1/16	15 000
16-12 M40HT7	-16	3/4	3.91	1 5/16 - 12	1 3/8	15 000
16-16 M40HT7	-16	1	4.51	1 5/16 - 12	1 3/8	12 500

Добавьте "-Z6" к номеру детали изделия с предварительно установленными уплотнительными кольцами и гайками. Размеры в дюймах приводятся только для справки и могут быть изменены.

# Фитинги среднего давления МРІ™

## TRBMP7

Понижающий переходник МРІ™ с патрубком

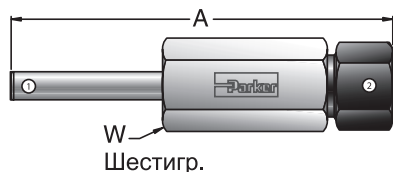

Заказной № Parker	Дюймы				Рабочее давление (PSIG)
	Патрубок МРІ™ №1	МРІ™ размер №2	A	W Шестигр.	
4-6 TRBMP7	1/4	3/8	3.49	3/4	15 000
4-8 TRBMP7	1/4	1/2	3.94	1	15 000
4-9 TRBMP7	1/4	9/16	4.00	1 1/16	15 000
6-4 TRBMP7	3/8	1/4	3.30	5/8	15 000
6-8 TRBMP7	3/8	1/2	4.17	1	15 000
6-9 TRBMP7	3/8	9/16	4.24	1 1/16	15 000
8-4 TRBMP7	1/2	1/4	3.56	5/8	15 000
8-6 TRBMP7	1/2	3/8	3.99	3/4	15 000
9-4 TRBMP7	9/16	1/4	3.63	5/8	15 000
9-6 TRBMP7	9/16	3/8	4.06	3/4	15 000
9-12 TRBMP7	9/16	3/4	4.97	1 3/8	15 000
12-4 TRBMP7	3/4	1/4	4.17	13/16	15 000
12-6 TRBMP7	3/4	3/8	4.42	13/16	15 000
12-9 TRBMP7	3/4	9/16	4.82	1 1/16	15 000

Добавьте "-Z6" к номеру детали изделия с предварительно установленными уплотнительными кольцами и гайками.  
Размеры в дюймах приводятся только для справки и могут быть изменены.

## T7HG

Патрубок МРІ™ с внутренней резьбой NPT

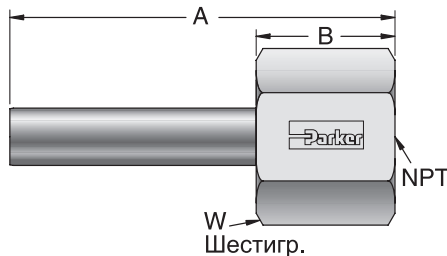

Заказной № Parker	Дюймы						Рабочее давление (PSIG)
	Патрубок МРІ™	Конец с внутренней резьбой NPT	A	B	Резьба NPT	W Шестигр.	
4-2 T7HG	1/4	1/8	2.09	.72	1/8 - 27	13/16	15 000
4-4 T7HG	1/4	1/4	2.28	.91	1/4 - 18	1	15 000
4-8 T7HG	1/4	1/2	2.64	1.27	1/2 - 14	1 3/8	15 000
6-2 T7HG	3/8	1/8	2.33	.72	1/8 - 27	13/16	15 000
6-4 T7HG	3/8	1/4	2.52	.91	1/4 - 18	1	15 000
6-8 T7HG	3/8	1/2	2.88	1.27	1/2 - 14	1 3/8	15 000
8-2 T7HG	1/2	1/8	2.60	.72	1/8 - 27	13/16	15 000
8-4 T7HG	1/2	1/4	2.79	.91	1/4 - 18	1	15 000
8-8 T7HG	1/2	1/2	3.14	1.27	1/2 - 14	1 3/8	15 000
9-4 T7HG	9/16	1/4	2.84	.91	1/4 - 18	1	15 000
9-8 T7HG	9/16	1/2	3.20	1.27	1/2 - 14	1 3/8	15 000
12-8 T7HG	3/4	1/2	3.55	1.27	1/2 - 14	1 3/8	15 000
12-12 T7HG	3/4	3/4	3.60	1.31	3/4 - 11 1/2	1 1/2	10 000
16-16 T7HG	1	1	4.38	1.50	1 - 11 1/2	1 7/8	10 000

Добавьте "-Z6" к номеру детали изделия с предварительно установленными уплотнительными кольцами и гайками.  
Размеры в дюймах приводятся только для справки и могут быть изменены.



# Фитинги среднего давления МРІ™

## MP7PC Соединитель МРІ™

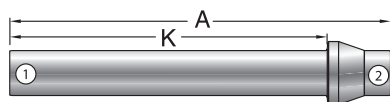

Заказной № Parker	Дюймы				Рабочее давление (PSIG)
	Патрубок МРІ™ №1	МРІ™ порт №21	A	K	
4-4 MP7PC	1/4	1/4	2.69	2.23	15 000
4-6 MP7PC	1/4	3/8	2.93	2.40	15 000
6-6 MP7PC	3/8	3/8	3.17	2.64	15 000
6-8 MP7PC	3/8	1/2	3.43	2.68	15 000
6-9 MP7PC	3/8	9/16	3.50	2.75	15 000
8-8 MP7PC	1/2	1/2	3.70	2.95	15 000
9-9 MP7PC	9/16	9/16	3.82	3.07	15 000
9-12 MP7PC	9/16	3/4	4.17	3.32	15 000
12-12 MP7PC	3/4	3/4	4.52	3.67	15 000
12-16 MP7PC	3/4	1	5.12	4.07	12 500
16-16 MP7PC	1	1	5.74	4.70	12 500

<sup>1</sup> Сборка от 1/4 до 1/2 оборота от положения затяжки от руки.  
Добавьте "-Z6" к номеру детали изделия с предварительно установленными уплотнительными кольцами и гайками.  
Размеры в дюймах приводятся только для справки и могут быть изменены.

## NBMP7 Коленчатый патрубок МРІ™ 45°

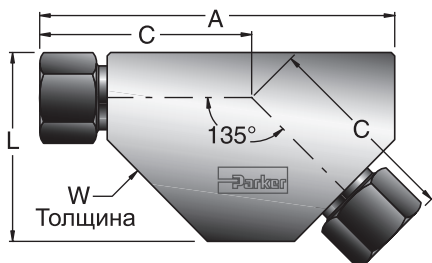

Заказной № Parker	Дюймы					Рабочее давление (PSIG)
	Размер МРІ™	A	C	L	W Толщ.	
4-4 NBMP7	1/4	2.56	1.50	1.38	5/8	15 000
6-6 NBMP7	3/8	3.10	1.81	1.63	3/4	15 000
8-8 NBMP7	1/2	3.76	2.18	2.13	1	15 000
9-9 NBMP7	9/16	3.82	2.24	2.13	1	15 000
12-12 NBMP7	3/4	4.76	2.82	2.63	1 3/8	15 000

Размеры в дюймах приводятся только для справки и могут быть изменены.

# Фитинги среднего давления МРІ™

## T7NBT7

Угольный патрубок (45°) МРІ™

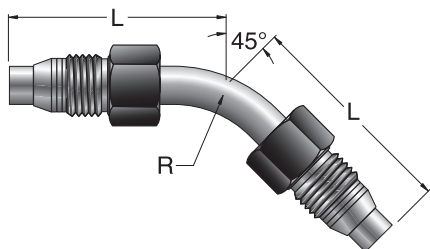

Заказной № Parker	Дюймы			Рабочее давление (PSIG)
	Размер трубки	L	R	
4 T7NBT7-SS	1/4	1.69	0.75	15 000
* 4 T7NBT7-SS 2.9	1/4	2.88	0.75	15 000
4 T7NBT7-SS 6.0	1/4	6.00	0.75	15 000
4 T7NBT7-SS 8.0	1/4	8.00	0.75	15 000
4 T7NBT7-SS 10.0	1/4	10.00	0.75	15 000
4 T7NBT7-SS 12.0	1/4	12.00	0.75	15 000
6 T7NBT7-SS	3/8	2.14	1.25	15 000
* 6 T7NBT7-SS 3.4	3/8	3.42	1.25	15 000
6 T7NBT7-SS 6.0	3/8	6.00	1.25	15 000
6 T7NBT7-SS 8.0	3/8	8.00	1.25	15 000
6 T7NBT7-SS 10.0	3/8	10.00	1.25	15 000
6 T7NBT7-SS 12.0	3/8	12.00	1.25	15 000
9 T7NBT7-SS	9/16	2.77	2.00	15 000
* 9 T7NBT7-SS 4.2	9/16	4.18	2.00	15 000
9 T7NBT7-SS 6.0	9/16	6.00	2.00	15 000
9 T7NBT7-SS 8.0	9/16	8.00	2.00	15 000
9 T7NBT7-SS 10.0	9/16	10.00	2.00	15 000
9 T7NBT7-SS 12.0	9/16	12.00	2.00	15 000
12 T7NBT7-SS	3/4	3.55	3.00	15 000
12 T7NBT7-SS 5.1	3/4	5.11	3.00	15 000
12 T7NBT7-SS 6.0	3/4	6.00	3.00	15 000
12 T7NBT7-SS 8.0	3/4	8.00	3.00	15 000
12 T7NBT7-SS 10.0	3/4	10.00	3.00	15 000
12 T7NBT7-SS 12.0	3/4	12.00	3.00	15 000

Сборка 1/2 оборота от положения затяжки от руки.

\* Длина в собранном состоянии как у NBMP7 с двумя (2) фитингами МР7РС.  
Размеры в дюймах приводятся только для справки и могут быть изменены.

## EBMP7

Коленчатый патрубок  
МРІ™ (90°)

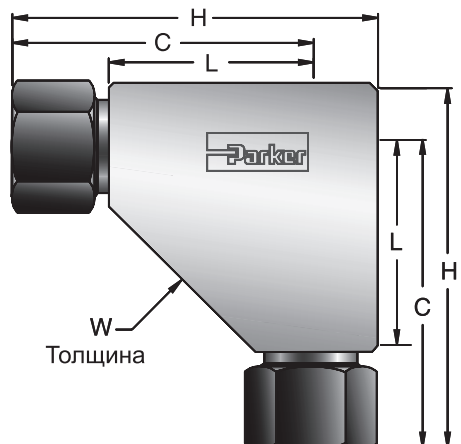

Заказной № Parker	Размер МРІ™	Дюймы				Рабочее давление (PSIG)
		C	H	L	W Толщина	
4-4 EBMP7	1/4	1.53	1.88	1.03	5/8	15 000
6-6 EBMP7	3/8	1.86	2.25	1.24	3/4	15 000
8-8 EBMP7	1/2	2.22	2.81	1.54	1	15 000
9-9 EBMP7	9/16	2.29	2.88	1.54	1	15 000
12-12 EBMP7	3/4	2.82	3.51	1.94	1 3/8	15 000
16-16 EBMP7	1	3.63	4.51	2.50	1 3/4	12 500

Размеры в дюймах приводятся только для справки и могут быть изменены.

# Фитинги среднего давления МРІ™

## Т7ЕВТ7 Трубный угольник МРІ™

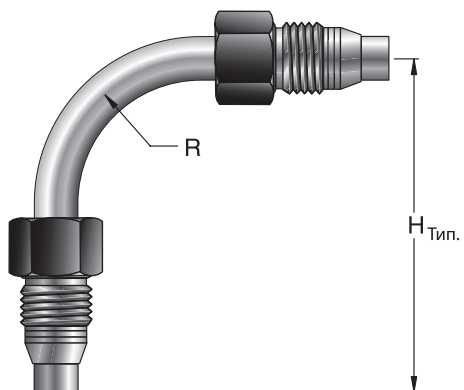

Заказной № Parker	Дюймы			Рабочее давление (PSIG)
	Размер трубки	H	R	
4 Т7ЕВТ7-SS	1/4	2.12	0.75	15 000
* 4 Т7ЕВТ7-SS 2.9	1/4	2.91	0.75	15 000
4 Т7ЕВТ7-SS 6.0	1/4	6.00	0.75	15 000
4 Т7ЕВТ7-SS 8.0	1/4	8.00	0.75	15 000
4 Т7ЕВТ7-SS 10.0	1/4	10.00	0.75	15 000
4 Т7ЕВТ7-SS 12.0	1/4	12.00	0.75	15 000
6 Т7ЕВТ7-SS	3/8	2.88	1.25	15 000
* 6 Т7ЕВТ7-SS 3.5	3/8	3.47	1.25	15 000
6 Т7ЕВТ7-SS 6.0	3/8	6.00	1.25	15 000
6 Т7ЕВТ7-SS 8.0	3/8	8.00	1.25	15 000
6 Т7ЕВТ7-SS 10.0	3/8	10.00	1.25	15 000
6 Т7ЕВТ7-SS 12.0	3/8	12.00	1.25	15 000
* 9 Т7ЕВТ7-SS	9/16	4.22	2.00	15 000
9 Т7ЕВТ7-SS 6.0	9/16	6.00	2.00	15 000
9 Т7ЕВТ7-SS 8.0	9/16	8.00	2.00	15 000
9 Т7ЕВТ7-SS 10.0	9/16	10.00	2.00	15 000
9 Т7ЕВТ7-SS 12.0	9/16	12.00	2.00	15 000
12 Т7ЕВТ7-SS	3/4	5.31	3.00	15 000
12 Т7ЕВТ7-SS 6.0	3/4	6.00	3.00	15 000
12 Т7ЕВТ7-SS 8.0	3/4	8.00	3.00	15 000
12 Т7ЕВТ7-SS 10.0	3/4	10.00	3.00	15 000
12 Т7ЕВТ7-SS 12.0	3/4	12.00	3.00	15 000

Сборка на 1/2 оборота от положения затяжки от руки.  
\* Длина в собранном состоянии как у ЕВМР7 с двумя (2) фитингами МР7РС.  
Размеры в дюймах приводятся только для справки и могут быть изменены.

## СВМР7 Коленчатый патрубок МРІ™ (90°) с внешней резьбой NPT

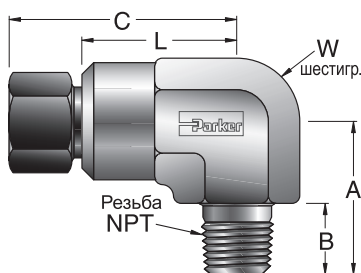

Заказной № Parker	Дюймы							Рабочее давление (PSIG)
	Размер МРІ™	Резьба NPT	A	B	C	L	W Шестигр.	
4-4 СВМР7	1/4	1/4 - 18	1.13	.57	1.53	1.03	3/4	15 000
4-6 СВМР7	1/4	3/8 - 18	1.13	.57	1.56	1.06	3/4	12 000
4-8 СВМР7	1/4	1/2 - 14	1.41	.76	1.64	1.14	3/4	10 000
6-4 СВМР7	3/8	1/4 - 18	1.23	.57	1.86	1.24	7/8	12 500
6-6 СВМР7	3/8	3/8 - 18	1.23	.57	1.86	1.24	7/8	12 000
6-8 СВМР7	3/8	1/2 - 14	1.41	.76	1.92	1.30	7/8	10 000

Размеры в дюймах приводятся только для справки и могут быть изменены.

# Фитинги среднего давления МРІ™

## JBMP7 Тройник МРІ™

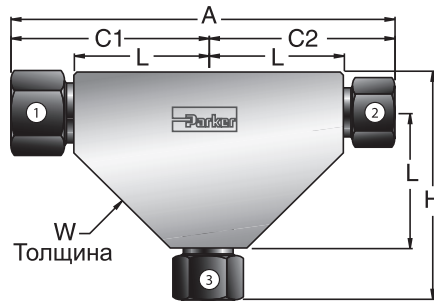

Заказной № Parker	Дюймы									Рабочее давление (PSIG)
	МРІ™ размер №1	МРІ™ размер №2	МРІ™ размер №3	A	C1	C2	H	L	W Толщ.	
4-4-4 JBMP7	1/4	1/4	1/4	3,06	1,53	1,53	1,88	1,03	5/8	15 000
6-6-6 JBMP7	3/8	3/8	3/8	3,72	1,86	1,86	2,25	1,24	3/4	15 000
8-8-8 JBMP7	1/2	1/2	1/2	4,45	2,22	2,22	2,81	1,54	1	15 000
9-9-9 JBMP7	9/16	9/16	9/16	4,57	2,29	2,29	2,88	1,54	1	15 000
12-12-12 JBMP7	3/4	3/4	3/4	5,64	2,82	2,82	3,51	1,94	1 3/8	15 000
16-16-16 JBMP7	1	1	1	7,27	3,63	3,63	4,51	2,50	1 3/4	12 500
4-4-6 JBMP7	1/4	1/4	3/8	3,47	1,74	1,74	2,25	1,24	3/4	15 000
6-6-4 JBMP7	3/8	3/8	1/4	3,72	1,86	1,86	2,13	1,24	3/4	15 000
6-4-4 JBMP7	3/8	1/4	1/4	3,60	1,86	1,74	2,13	1,24	3/4	15 000
6-6-8 JBMP7	3/8	3/8	1/2	4,32	2,16	2,16	2,81	1,54	1	15 000
6-6-9 JBMP7	3/8	3/8	9/16	4,45	2,16	2,29	2,88	1,54	1	15 000
8-8-6 JBMP7	1/2	1/2	3/8	4,45	2,22	2,22	2,75	1,54	1	15 000
8-6-6 JBMP7	1/2	3/8	3/8	4,38	2,22	2,16	2,75	1,54	1	15 000
9-9-4 JBMP7	9/16	9/16	1/4	4,57	2,29	2,29	2,63	1,54	1	15 000
9-9-6 JBMP7	9/16	9/16	3/8	4,57	2,29	2,29	2,75	1,54	1	15 000
9-6-4 JBMP7	9/16	3/8	1/4	4,45	2,29	2,16	2,63	1,54	1	15 000
9-6-6 JBMP7	9/16	3/8	3/8	4,45	2,29	2,16	2,75	1,54	1	15 000
12-12-9 JBMP7	3/4	3/4	9/16	5,64	2,82	2,82	3,38	1,94	1 3/8	15 000
16-16-9 JBMP7	1	1	9/16	7,27	3,63	3,63	4,13	2,50	1 3/4	12 500
16-16-12 JBMP7	1	1	3/4	7,27	3,63	3,63	4,26	2,50	1 3/4	12 500

Размеры в дюймах приводятся только для справки и могут быть изменены.

# Фитинги среднего давления МРІ™

## Х44НВМР7

Соединитель Х44 МРІ™ с внешней резьбой

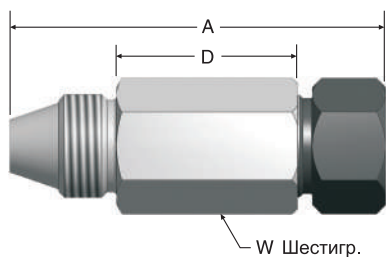

Заказной № Parker	Дюймы					Рабочее давление (PSIG)
	Переходник Х44	Размер МРІ™	A	D	W Шестигранник	
9-9 Х44НВМР7	9/16	9/16	3,20	1,54	1-1/16	15 000
9-12 Х44НВМР7	9/16	3/4	3,98	2,19	1-3/8	15 000
12-9 Х44НВМР7	3/4	9/16	3,15	1,35	1-1/4	15 000
12-12 Х44НВМР7	3/4	3/4	3,89	1,96	1-3/8	15 000

Размеры в дюймах приводятся только для справки и могут быть изменены.

## Х44НТ7

Патрубок Х44 МРІ™ с внешней резьбой

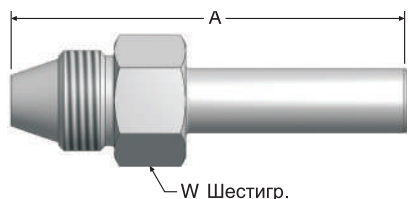

Заказной № Parker	Дюймы				Рабочее давление (PSIG)
	Переходник Х44	Трубка МРІ™	A	W Шестигранник	
9-9 Х44НТ7	9/16	9/16	3,60	1	15 000
9-12 Х44НТ7	9/16	3/4	3,95	1	15 000
12-9 Х44НТ7	3/4	9/16	3,74	1-1/4	15 000
12-12 Х44НТ7	3/4	3/4	4,09	1-1/4	15 000

Размеры в дюймах приводятся только для справки и могут быть изменены.

## М40НХ44

Фитинг Х44 с внешней резьбой типа "М"

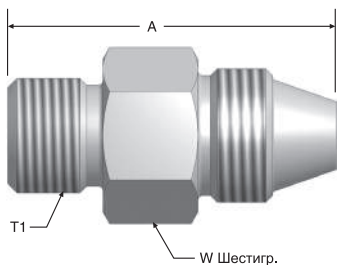

Заказной № Parker	Дюймы					Рабочее давление (PSIG)
	Переходник типа "М"	Переходник Х44	T1 Резьба	A	W Шестигр.	
6-9 М40НХ44	3/8	9/16	9/16-18 UNF	1,79	1	15 000
6-12 М40НХ44	3/8	3/4	9/16-18 UNF	2,06	1-1/4	15 000
8-9 М40НХ44	1/2	9/16	3/4-16 UNF	1,99	1	15 000
8-12 М40НХ44	1/2	3/4	3/4-16 UNF	2,18	1-1/4	15 000
11-9 М40НХ44	11/16	9/16	1-12 UNF	2,04	1-1/16	15 000
11-12 М40НХ44	11/16	3/4	1-12 UNF	2,18	1-1/4	15 000

Размеры в дюймах приводятся только для справки и могут быть изменены.

## Узел переходника Х44

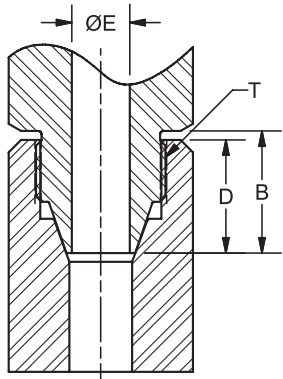

Размер	T Резьба	B	D Глубина вставки	ØE	Момент затяжки при сборке
9	7/8-14	0,91	0,84	0,38	80 фут-фунт
12	1-1/8-12	1,05	0,98	0,50	165 фут-фунт

Размеры в дюймах приводятся только для справки и могут быть изменены.

# Фитинги среднего давления MPT™

## RBMP7

Проходной тройник MPT™ с внешней резьбой NPT

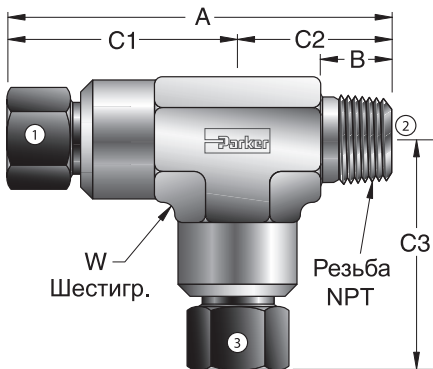

Заказной № Parker	Дюймы									Рабочее давление (PSIG)
	MPT™ разм. №1	NPT резьба №2	MPT™ разм. №3	A	C1	C2	C3	B	W Шестигр.	
4-4-4 RBMP7	1/4	1/4 - 18	1/4	2.76	1.63	1.13	1.63	.57	3/4	15 000
4-4-6 RBMP7	1/4	1/4 - 18	3/8	2.85	1.63	1.23	1.86	.57	7/8	12 500
4-6-4 RBMP7	1/4	3/8 - 18	1/4	2.76	1.63	1.13	1.63	.57	3/4	12 000
4-6-6 RBMP7	1/4	3/8 - 18	3/8	2.85	1.63	1.23	1.86	.57	7/8	12 000
6-4-4 RBMP7	3/8	1/4 - 18	1/4	3.09	1.86	1.23	1.63	.57	7/8	12 500
6-4-6 RBMP7	3/8	1/4 - 18	3/8	3.09	1.86	1.23	1.86	.57	7/8	12 500
6-6-4 RBMP7	3/8	3/8 - 18	1/4	3.09	1.86	1.23	1.63	.57	7/8	12 000
6-6-6 RBMP7	3/8	3/8 - 18	3/8	3.09	1.86	1.23	1.86	.57	7/8	12 000

Размеры в дюймах приводятся только для справки и могут быть изменены.

## SBMP7

Тройник MPT™ с внешней резьбой NPT

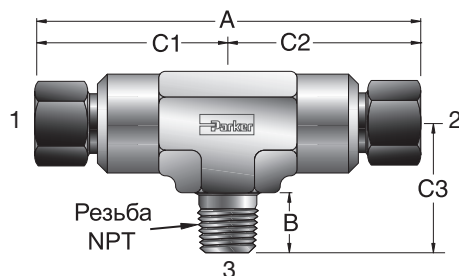

Заказной № Parker	Дюймы									Рабочее давление (PSIG)
	MPT™ разм. №1	MPT™ разм. №2	NPT резьба №3	A	C1	C2	C3	B	W Шестигр.	
4-4-4 SBMP7	1/4	1/4 - 18	1/4	3.25	1.63	1.63	1.13	.57	3/4	15 000
4-4-6 SBMP7	1/4	3/8 - 18	3/8	3.25	1.63	1.63	1.13	.57	3/4	12 000
6-6-4 SBMP7	3/8	1/4 - 18	3/8	3.72	1.86	1.86	1.23	.57	7/8	12 500
6-6-6 SBMP7	3/8	3/8 - 18	3/8	3.72	1.86	1.86	1.23	.57	7/8	12 000

Размеры в дюймах приводятся только для справки и могут быть изменены.

# Фитинги среднего давления МРІ™

## ОВМР7

Тройник МРІ™ с внутренней резьбой NPT

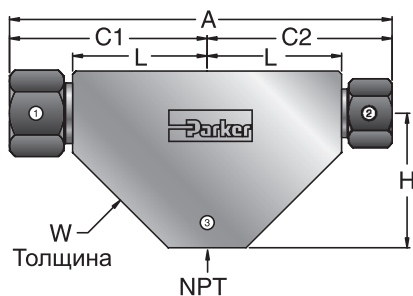

Заказной № Parker	Дюймы									Рабочее давление (PSIG)
	МРІ™ размер №1	МРІ™ размер №2	NPT резьба №3	A	C1	C2	C3	B	W Толщ.	
4-4-4 ОВМР7	1/4	1/4	1/4-18	3.47	1.74	1.74	1.24	1.24	3/4	15 000
6-6-4 ОВМР7	3/8	3/8	1/4-18	3.72	1.86	1.86	1.24	1.24	3/4	15 000
6-6-8 ОВМР7	3/8	3/8	1/2-14	3.88	1.94	1.94	1.54	1.31	1 3/8	15 000
8-8-8 ОВМР7	1/2	1/2	1/2-14	4.45	2.22	2.22	1.94	1.54	1 3/8	15 000
9-9-8 ОВМР7	9/16	9/16	1/2-14	4.57	2.29	2.29	1.94	1.54	1 3/8	15 000
12-12-8 ОВМР7	3/4	3/4	1/2-14	5.64	2.82	2.82	1.94	1.94	1 3/8	15 000

Размеры в дюймах приводятся только для справки и могут быть изменены.

## КВМР7

Крестовина МРІ™

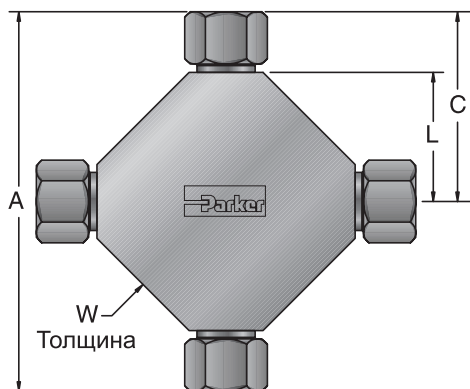

Заказной № Parker	Дюймы					Рабочее давление (PSIG)
	МРІ™ Размер	A	C	L	W Толщ.	
4 КВМР7	1/4	3.06	1.53	1.03	5/8	15 000
6 КВМР7	3/8	3.72	1.86	1.24	3/4	15 000
8 КВМР7	1/2	4.45	2.22	1.54	1	15 000
9 КВМР7	9/16	4.57	2.29	1.54	1	15 000
12 КВМР7	3/4	5.64	2.82	1.94	1 3/8	15 000

Размеры в дюймах приводятся только для справки и могут быть изменены.

# Фитинги среднего давления MPI™

## FNMP7 Заглушка MPI™

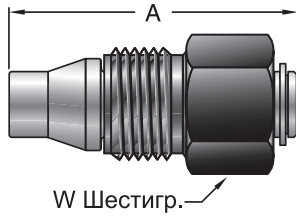

## FNM7 Заглушка MPI™

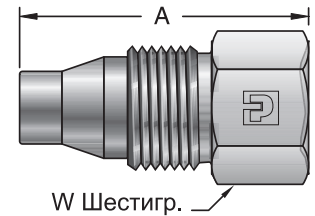

Заказной № Parker	Дюймы			Рабочее давление (PSIG)
	MPI™ Размер	A	W Шестигр.	
4 FNMP7	1/4	1.41	9/16	15 000
6 FNMP7	3/8	1.65	11/16	15 000
8 FNMP7	1/2	1.94	15/16	15 000
9 FNMP7	9/16	2.00	1	15 000
12 FNMP7	3/4	2.35	1 1/4	15 000
16 FNMP7	1	2.96	1 1/2	12 500

Сборка от 1/4 до 1/2 оборота от положения затягивания рукой.  
Размеры в дюймах приводятся только для справки и могут быть изменены.

Заказной № Parker	Дюймы			Рабочее давление (PSIG)
	MPI™ Размер	A	W Шестигр.	
4 FNM7	1/4	1.26	9/16	15 000
6 FNM7	3/8	1.49	11/16	15 000
8 FNM7	1/2	1.76	15/16	15 000
9 FNM7	9/16	1.82	1	15 000
12 FNM7	3/4	2.17	1 1/4	15 000

Сборка от 1/4 до 1/2 оборота от положения затягивания рукой со смазкой резьбы и конуса перед каждой повторной сборкой.  
Размеры в дюймах приводятся только для справки и могут быть изменены.

## PNBMP7 Крышка MPI™

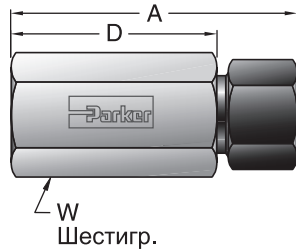

## MPFF Переднее уплот- нительное кольцо MPI™

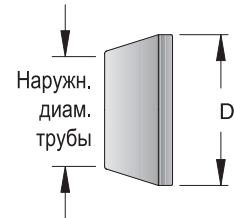

Заказной № Parker	Дюймы				Рабочее давление (PSIG)
	Размер MPI™	A	D	W Шестигр.	
4 PNBMP7	1/4	1.69	1.19	5/8	15 000
6 PNBMP7	3/8	2.12	1.49	3/4	15 000
8 PNBMP7	1/2	2.62	1.93	1	15 000
9 PNBMP7	9/16	2.75	2.00	1 1/16	15 000
12 PNBMP7	3/4	3.53	2.64	1 3/8	15 000
16 PNBMP7	1	4.44	3.31	1 3/4	12 500

Размеры в дюймах приводятся только для справки и могут быть изменены.

Заказной № Parker	Наружный диам. трубки	Внешн. диам. уплот. кольца
4 MPFF	1/4	0.40
6 MPFF	3/8	0.52
8 MPFF	1/2	0.72
9 MPFF	9/16	0.78
12 MPFF	3/4	0.99
16 MPFF	1	1.30

Размеры в дюймах приводятся только для справки и могут быть изменены.



# Фитинги среднего давления MPI™

## ВМР7 Гайка MPI™

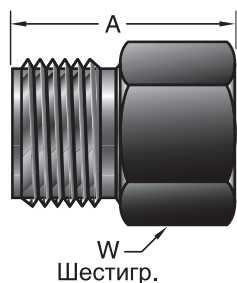

Заказной № Parker	Размер MPI™	A	W Шестигр.
4 ВМР7	1/4	0.81	9/16
6 ВМР7	3/8	0.92	11/16
8 ВМР7	1/2	0.97	15/16
9 ВМР7	9/16	1.03	1
12 ВМР7	3/4	1.34	1 1/4
16 ВМР7	1	1.74	1 1/2

Размеры в дюймах приводятся только для справки и могут быть изменены.

## MPBF Заднее уплотнительное кольцо MPI™

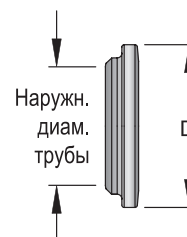

Заказной № Parker	Внешний диаметр трубки	Внешн. диам. уплот. кольца
4 MPBF	1/4	0.40
6 MPBF	3/8	0.52
8 MPBF	1/2	0.72
9 MPBF	9/16	0.78
12 MPBF	3/4	0.99
16 MPBF	1	1.30

Размеры в дюймах приводятся только для справки и могут быть изменены.

## Измерительный инструмент

### Калибр для измерения зазоров

Один удобный калибр применяется для всех размеров MPI™. Калибром проверяют зазор фитинга после сборки. Инструкции по сборке и проверке см. на стр. 203.



Калибр для зазоров

Размер	Заказной № Parker
1/4	4 MPI GAP Gauge
3/8	6 MPI GAP Gauge
1/2	8 MPI GAP Gauge
9/16	9 MPI GAP Gauge
3/4	12 MPI GAP Gauge
1	16 MPI GAP Gauge

# Фитинги среднего давления MPI™

## Сборка

1. Фитинги Parker MPI™ поставляются полностью собранными и готовы к использованию. Просто вставьте трубку, до упора в корпус фитинга, как показано на рисунке. (При разобранном фитинге обратите внимание, что малый конусный конец уплотнительного кольца (кольцо) входит в корпус фитинга.)
2. Закрутите гайку. Удерживайте корпус фитинга вторым гаечным ключом, чтобы фитинг не поворачивался при затягивании гайки. Для ручной сборки затяните гайку на 1-1/2 оборота. Для типоразмеров 3/4" и 1", предварительно установите гайку и уплотнительные кольца и затем затяните гаку только на 1/2 оборота. Более подробную информацию о предустановленных соединениях см. на странице 204. Parker рекомендует промаркировать гайку (с помощью чертилки или чернил) для подсчета оборотов.

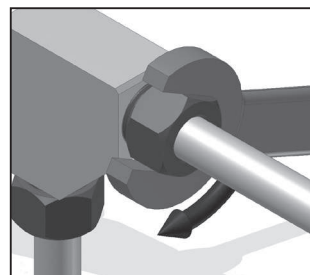
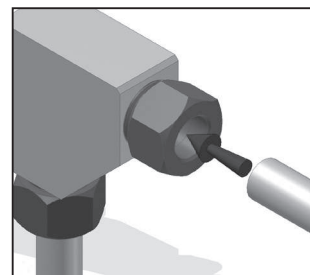

## Проверка правильности монтажа

Проверьте зазор между гайкой и шестигранником корпуса, вставив щуп (как показано на рисунке) в зазор между гайкой и шестигранником корпуса. Слегка поверните щуп (он должен "выскальзывать"). Если щуп уходит в зазор (не "выскальзывает"), то фитинг собран неправильно, и необходимо проверить весь порядок сборки.

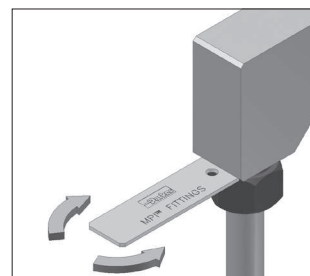

## Повторная сборка

Для увеличения количества повторныхборок перед демонтажом промаркируйте фитинг и гайку. Перед повторной затяжкой убедитесь, что узел вставлен в фитинг до плотной посадки уплотнительного кольца в фитинге. Затяните повторно гайку от руки. Подтяните гайку ключом до совмещения ранее нанесенных меток на корпусе фитинга и гайке. (Заметно возросшее механическое сопротивление будет указывать на повторное достижение уплотнительным кольцом уплотняющего положения).

# Фитинги среднего давления MPI™

## Гидравлические инструменты для предварительного монтажа фитингов MPI™

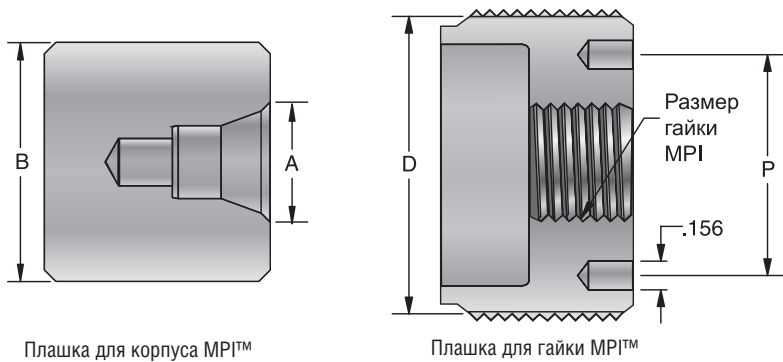

Плашка для корпуса MPI™

Плашка для гайки MPI™

### Плашки для корпуса и плашки для гайки, используемые с малым комплектом монтажа фитингов MPI™

Малый комплект сборки фитингов MPI		ДЮЙМЫ					Размер гайки MPI™	Давление пред-установки (PSIG)
Плашка для корпуса Заказной №	Плашка для гайки Заказной №	A	B	D	P			
4 MPI Body Die	4 MPI Nut Die	.50	1,25	1,62	1,20	4	3 200	
6 MPI Body Die	6 MPI Nut Die	.63	1,25	1,62	1,20	6	4 000	
8 MPI Body Die	8 MPI Nut Die	.82	1,25	1,62	1,20	8	6 800	
9 MPI Body Die	9 MPI Nut Die	.88	1,25	1,62	1,20	9	8 500	

Размеры в дюймах даются только для справок и могут быть изменены.

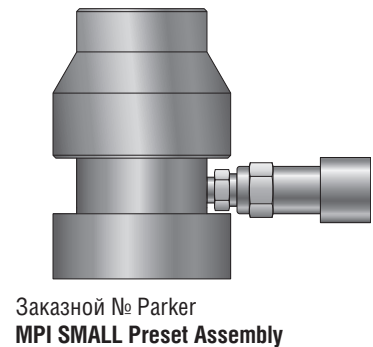

Заказной № Parker MPI SMALL Preset Assembly

### Плашки для корпуса и плашки для гайки, используемые с большим комплектом монтажа фитингов MPI™

Большой комплект сборки фитингов MPI		ДЮЙМЫ					Размер гайки MPI™	Давление пред-установки (PSIG)
Плашка для корпуса Заказной №	Плашка для гайки Заказной №	A	B	D	P			
*9 MPI Body Die	9 MPI Large Nut Die	.88	1,25	2,00	1,67	9	3 600	
12 MPI Body Die	12 MPI Nut Die	1.13	1,75	2,00	1,67	12	5 100	
16 MPI Body Die	16 MPI Nut Die	1.44	1,75	2,00	1,67	16	8 000	

\* Требуется переходника 9 MPI Body Die Adapter  
Размеры в дюймах даются только для справок и могут быть изменены.

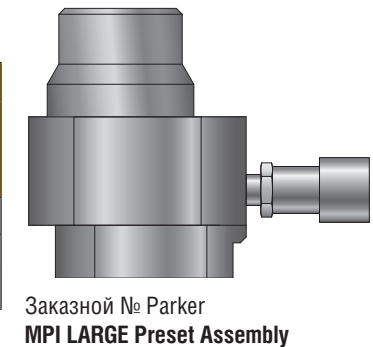

Заказной № Parker MPI LARGE Preset Assembly

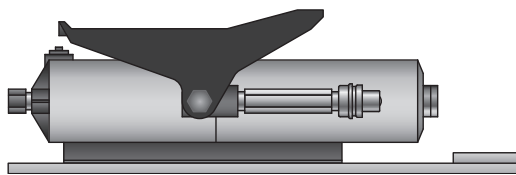

Заказной № Parker MPI AIR PUMP KIT

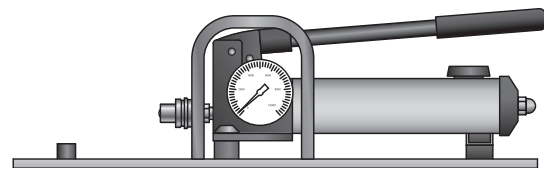

Заказной № Parker MPI HAND PUMP KIT

Примечание: Для предварительной установки требуются один комплект насоса, комплект сборки фитингов, плашка для корпуса и плашка для гайки. Комплекты насосов и комплекты сборки фитингов взаимозаменяемы, но плашки для корпуса и плашки для гайки предназначены для определенного комплекта сборки фитингов. Подробные инструкции по эксплуатации включены в каждый комплект. Их экземпляры можно получить, обратившись в соответствующее Подразделение.

# Трубные инструменты

## Трубогибы

Ручной трубогиб Parker РТВ с углом изгиба 180° и уникальной индексирующей рукояткой для труб диаметром от 1/4" до 1/2" и от 6 мм до 12 мм

НАРУЖН. ДИАМ. ТРУБКИ	Радиус изгиба	Масса (кг)	Номер детали
<b>Дюймовые</b>			
1/4	9/16	0,54	РТВ-4Т
3/8	15/16	1,68	РТВ-6Т
1/2	1 1/2	3,45	РТВ-8Т
<b>Метрические</b>			
6	14,3	0,54	РТВ-6М
8	23,8	1,00	РТВ-8М
10	23,8	1,68	РТВ-10М
12	38,1	3,45	РТВ-12М

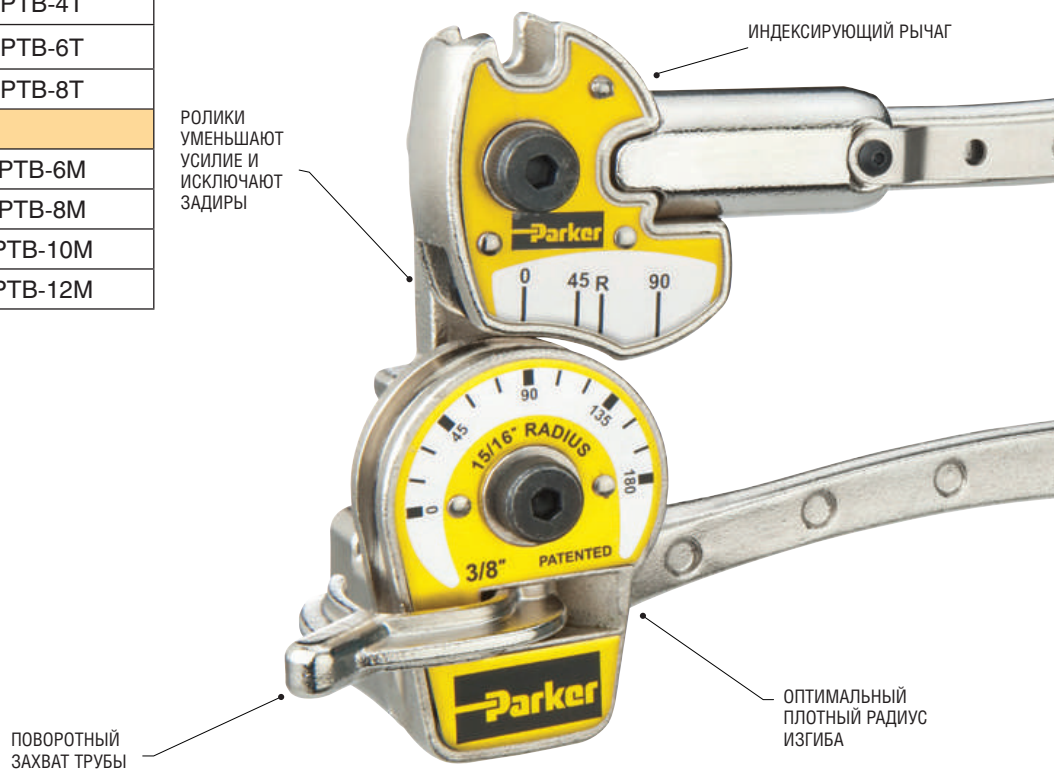

Для изгиба труб из мягкой меди, алюминия, латуни, стали, нержавеющей стали и других материалов

### Отличительные особенности

- Новая конструкция обеспечивает точный изгиб до 180° труб из нержавеющей стали и других металлов
- Ролики снижают трение и усилие изгиба; исключают задиры трубы
- Удобные и эргономичные мягкие рукоятки
- Выступ для закрепления в тисках
- Створчатая упаковка для моделей 1/4", 3/8", 6 мм, 8 мм и 10 мм
- Запатентованный быстродействующий фиксатор с защелкой для установки рукоятки в среднем положении до совмещения обеих рукояток при изгибе в два этапа

# Трубные инструменты

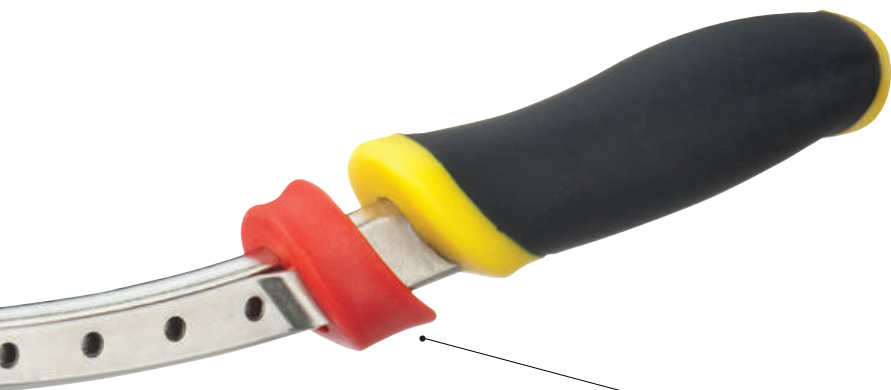

КОЛЬЦО РАЗБЛОКИРОВКИ



ЭРГОНОМИЧНЫЕ МЯГКИЕ РУКОЯТКИ

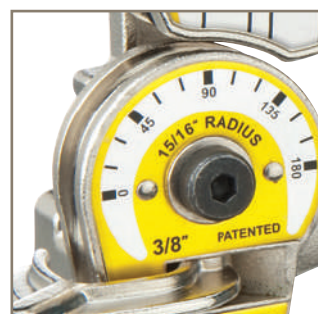
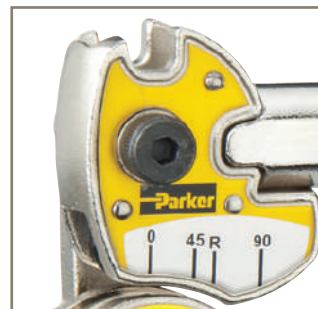

## Порядок заказа - Трубогибы

Правильный номер детали легко определяется в виде следующей последовательности номеров. Ниже показана кодировка двух необходимых характеристик изделия.

<b>РТВ</b>	<b>4Т</b>
СЕРИЯ	ТРУБА НА- РУЖН. ДИАМ.
РТВ	<b>4Т</b> 1/4 <b>6Т</b> 3/8 <b>8Т</b> 1/2 <b>6М</b> 6 мм <b>8М</b> 8 мм <b>10М</b> 10 мм <b>12М</b> 12 мм

# Трубные инструменты

## Труборезы и инструмент для удаления заусенцев

Труборез Parker PTC для труб с наружным диаметром от 1/8" до 1-1/8" и от 4 мм до 28 мм



КОМПАКТНЫЙ  
РАДИУС ПОВОРОТА  
4-1/4"



САМООЧИЩАЮЩАЯСЯ  
КАНАВКА ДЛЯ  
УДАЛЕНИЯ ЗАУСЕНЦЕВ



ЛЕГКИЙ АЛЮМИНИЕВЫЙ КОРПУС

ВСТРОЕННЫЙ СТАЛЬНОЙ УПОРНЫЙ  
ПОДШИПНИК  
ДЛЯ ПЛАВНОЙ РЕЗКИ

100% труборезов проходят заводские испытания на точность резки без образования спиральной дорожки.

Труборез Parker режет трубы из нержавеющей стали, мягкой меди и алюминия с наружным диаметром от 1/8 до 1-1/8 дюйма и от 4 до 28 мм

### Отличительные особенности

- Компактный радиус поворота - 4-1/4"
- Ролики с канавкой для обрезки раструбов, уменьшающей потери трубы при удалении поврежденного раструба
- Легкий моноблочный корпус из отлитого под давлением алюминия
- Подающий механизм со встроенным упорным подшипником из закаленной стали обеспечивает плавную резку и безотказную работу
- Режущие диски изготовлены из высококачественной устойчивой к износу и истиранию стали с прецизионной обработкой по строгим спецификациям для точной резки и большого срока службы
- Уникальная конструкция исключает образование спирали, обеспечивая перпендикулярный срез
- Прочное матовое черное покрытие для повышения износостойкости

# Трубные инструменты

## Инструмент Parker PTD для удаления заусенцев с внутреннего и внешнего диаметра трубки с наружным диаметром от 3/16” до 1-1/2”

Поворот рукой позволяет снять заусенцы как с наружной, так и с внутренней стороны трубки. Инструмент для удаления заусенцев компании Parker может использоваться для трубок из отожженной и нержавеющей стали, меди или алюминия с наружным диаметром от 3/16” до 1-1/2”.

Вставьте трубку в выпуклый конец инструмента для удаления заусенцев на внутренней стороне трубы и в противоположный конец - для удаления заусенцев на внешней стороне трубы. Вращайте в обоих направлениях.

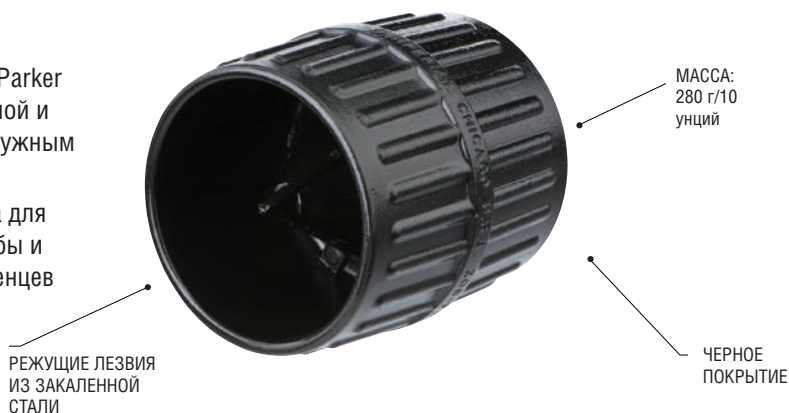

### Отличительные особенности

- Зачищает как наружные, так и внутренние поверхности трубки с помощью 3 лезвий
- Удаляет заусенцы при вращении как по часовой стрелке, так и против часовой стрелки
- Прочный корпус отлитый под давлением
- Рифленый корпус имеет удобную форму
- Могут быть заказаны сменные лезвия

## Parker PTV Tru-Kut

### Тиски-пила

Станок подходит для труб и шлангов с размерами от 3 (внешний диаметр 3/16”) до 32 (внешний диаметр 2”). Обеспечивает перпендикулярность среза  $\pm 1^\circ$ . Используйте полотно с мелкими зубьями для более ровного реза.

Как пользоваться: Установите в тисках или закрепите болтами на верстаке. Зажмите трубу или шланг в тисках Tru-Kut и разрежьте; ножовочный станок обеспечит перпендикулярный срез.

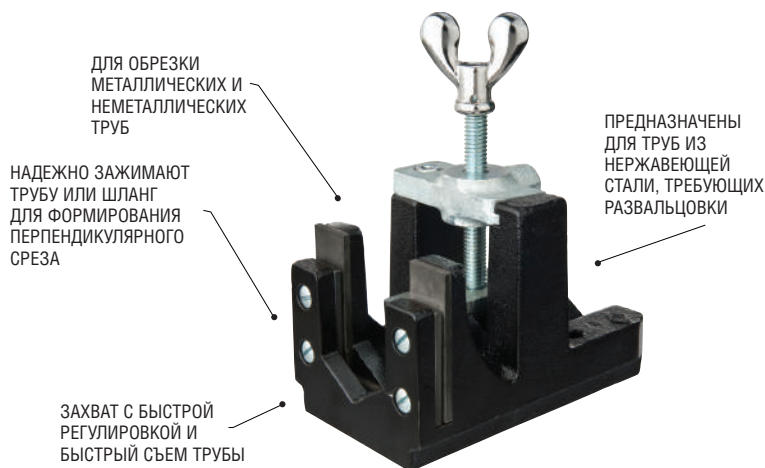

### Порядок заказа - Труборезы, инструмент для удаления заусенцев и тиски

Правильный номер детали легко определяется в виде следующей последовательности номеров.

Ниже показана кодировка двух необходимых характеристик изделия.

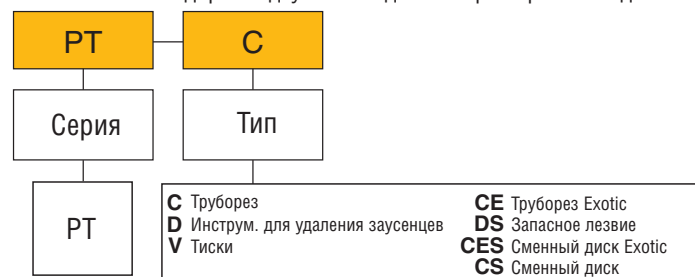

# Трубные инструменты

## Герметики

### Parker PSL LOCTITE® 567™

Герметик с высокими характеристиками для металлических труб с конической резьбой и фитингов. Идеально подходящий для нержавеющей стали, алюминия, оцинкованного металла и других инертных металлов, герметик 567™ устойчив к растворителям и выдерживает нагрев до 204°C (400°F).



ПРЕДНАЗНАЧЕН ДЛЯ ГЕРМЕТИЗАЦИИ МЕТАЛЛИЧЕСКОЙ КНИЧЕСКОЙ РЕЗЬБЫ И ФИТИНГОВ

### Отличительные особенности

- Высокие смазывающие свойства этого состава предотвращают задиры на трубной резьбе и фитингах из нержавеющей стали, алюминия и других металлов
- Рекомендуется для промышленного применения в химической, нефтеперерабатывающей, целлюлозно-бумажной, текстильной, станкостроительной, автомобильной, судостроительной отраслях, переработке отходов, энергетике, компримировании и распределении газа.

### Герметик Parker PSP

Герметизация с помощью не содержащих растворителей жидких герметиков компании Parker является передовым техническим решением. Застывание при отсутствии воздуха, происходящее после контакта с металлом, является выдающимся свойством анаэробных герметиков. Как и в случае любого герметика или смазки, всегда следует соблюдать меры предосторожности.

Эти герметики выпускаются в упаковках по 50 мл и 200 мл.

УДОБНОЕ И ЧИСТОЕ ПРИМЕНЕНИЕ



УНИКАЛЬНЫЙ ГЕРМЕТИК ПОД МАРКОЙ PARKER

ТЕРМОСТОЙКОСТЬ ОТ -60°C ДО +150°C

### Отличительные особенности

- Быстро застывает
- Не содержит растворителей
- Однокомпонентный герметик
- Предназначен для герметизации резьбовых соединений, фланцев, корпусов и крышек
- Широкий температурный диапазон
- Устойчив к химикатам и растворителям



# Трубные инструменты

## Лента из ПТФЭ

Политетрафторэтиленовая (ПТФЭ) лента нарезается определенной ширины и используется для уплотнения трубной резьбы. Лента оборачивается вокруг резьбы перед ее вкручиванием в необходимом месте.

Лента широко используется в герметичных системах водоснабжения, а также в системах со сжатым воздухом и резьбовых соединениях с крупной резьбой.

Одной из отличительных характеристик ПТФЭ является его способность снижать трение. ПТФЭ-лента в конической трубной резьбе действует как смазка и облегчает при вкручивании трубы доведение резьбовых поверхностей до точки деформирования, в которой создается уплотнение.



Заказной номер: PS - PTFE

## Порядок заказа - Герметики

Правильный номер детали легко определяется в виде следующей последовательности номеров.

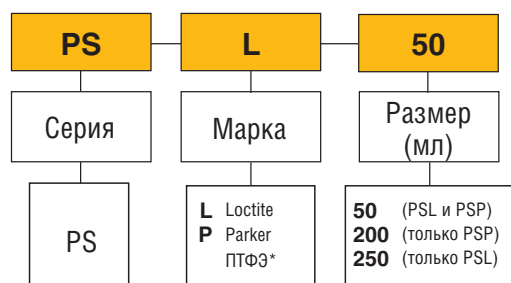

\* Размер не требуется

# Трубные инструменты

## Измерительный инструмент

### Прибор для маркировки трубок Parker PTM

С помощью этого прибора Вы сможете быстро и точно наносить отметки на трубку. Он также используется для проверки положения этих отметок. (Полезно для увеличения срока службы фитинга).

Обеспечивает правильную глубину вставки трубы в корпус фитинга.

### Порядок заказа - Прибор для маркировки труб

Правильный номер детали легко определяется в виде следующей последовательности номеров. Ниже показана кодировка двух необходимых характеристик изделия.

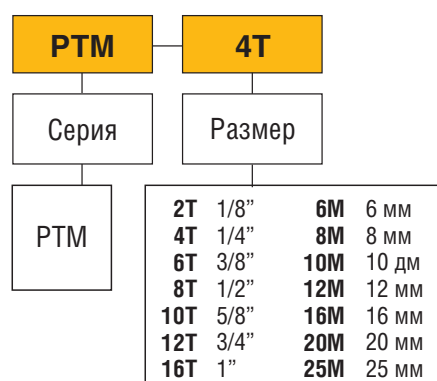

### Инструмент для предварительной установки уплотнительных колец Parker PPT

**Как пользоваться:** Надвиньте гайку и уплотнительное кольцо (кольца) на трубу. Установите трубу в инструмент для предварительной сборки; нижняя часть трубы должна быть расположена напротив кромки инструмента. Затяните гайку от руки, а затем еще на 1 оборот гаечным ключом. Извлеките трубу из инструмента. Подтяните гайку от руки.

Затем подтяните гайку еще на 1/2 оборота. Если через 1/4 оборота не чувствуется возрастание момента затяжки, ослабьте гайку до положения затягивания от руки, после чего затяните на 1/2 оборота.

### Порядок заказа - Прибор для предварительной установки уплотнительных колец

Правильный номер детали легко определяется в виде следующей последовательности номеров.

Ниже показана кодировка двух необходимых характеристик изделия.

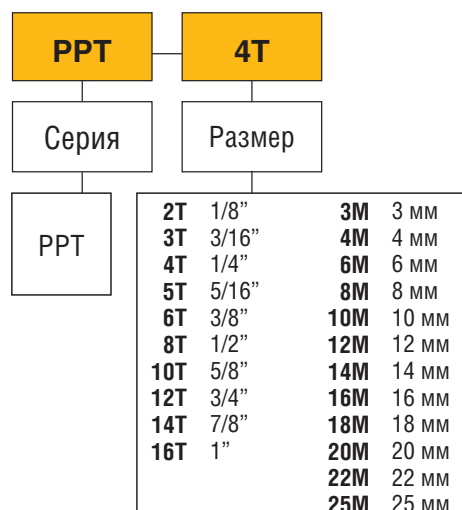

# Трубные инструменты

## Калибры Parker PT

Этот уникальный комбинированный калибр Parker имеет две функции. Используйте часть Go/No Go (на одном конце) для проверки глубины вставки трубы. Используйте другой конец для проверки расстояния между гайкой и шестигранником корпуса. (Правильная начальная подготовка исключает необходимость вставлять калибр).

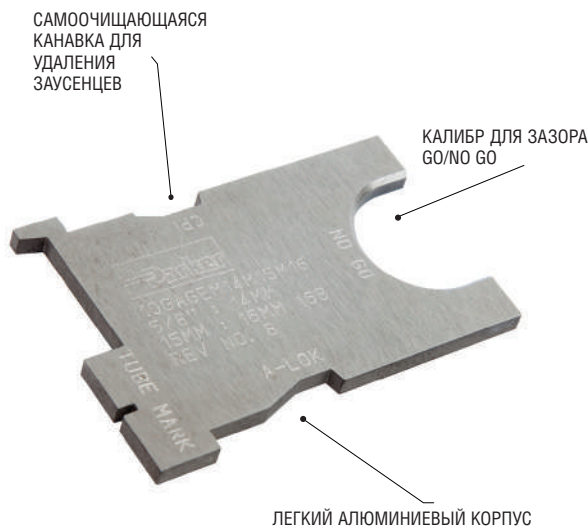

### Порядок заказа - Комбинированный калибр PT

Правильный номер детали легко определяется в виде следующей последовательности номеров.

Ниже показана кодировка двух необходимых характеристик изделия.

<b>PT</b>	<b>CG</b>	<b>4T</b>																												
Серия	Тип	Размер																												
PT	Комбинированный калибр	<table border="1"> <tr> <td><b>4T</b></td> <td>1/4"</td> <td><b>6M</b></td> <td>6 мм</td> </tr> <tr> <td><b>6T</b></td> <td>3/8"</td> <td><b>8M</b></td> <td>8 мм</td> </tr> <tr> <td><b>8T</b></td> <td>1/2"</td> <td><b>10M</b></td> <td>10 мм</td> </tr> <tr> <td><b>10T</b></td> <td>5/8"</td> <td><b>12M</b></td> <td>12 мм</td> </tr> <tr> <td><b>12T</b></td> <td>3/4"</td> <td><b>16M</b></td> <td>16 мм</td> </tr> <tr> <td><b>16T</b></td> <td>1"</td> <td><b>20M</b></td> <td>20 мм</td> </tr> <tr> <td></td> <td></td> <td><b>25M</b></td> <td>25 мм</td> </tr> </table>	<b>4T</b>	1/4"	<b>6M</b>	6 мм	<b>6T</b>	3/8"	<b>8M</b>	8 мм	<b>8T</b>	1/2"	<b>10M</b>	10 мм	<b>10T</b>	5/8"	<b>12M</b>	12 мм	<b>12T</b>	3/4"	<b>16M</b>	16 мм	<b>16T</b>	1"	<b>20M</b>	20 мм			<b>25M</b>	25 мм
<b>4T</b>	1/4"	<b>6M</b>	6 мм																											
<b>6T</b>	3/8"	<b>8M</b>	8 мм																											
<b>8T</b>	1/2"	<b>10M</b>	10 мм																											
<b>10T</b>	5/8"	<b>12M</b>	12 мм																											
<b>12T</b>	3/4"	<b>16M</b>	16 мм																											
<b>16T</b>	1"	<b>20M</b>	20 мм																											
		<b>25M</b>	25 мм																											

Это компактный С-образный калибр используется для дюймовых и метрических размеров. Он позволяет эффективно проверять размеры зазоров перед сборкой. Для удобства калибры всех размеров можно объединить на кольце для ключей.



### Порядок заказа - Калибр для зазора PT

Правильный номер детали легко определяется в виде следующей последовательности номеров.

Ниже показана кодировка двух необходимых характеристик изделия.

<b>PT</b>	<b>GG</b>	<b>4</b>										
Серия	Тип	Размер										
PT	Калибр для зазоров	<table border="1"> <tr> <td><b>4</b></td> <td>1/4" и 6 мм</td> </tr> <tr> <td><b>6</b></td> <td>3/8" и 10 мм</td> </tr> <tr> <td><b>8</b></td> <td>1/2" и 12 мм</td> </tr> <tr> <td><b>12</b></td> <td>3/4" и 18 мм</td> </tr> <tr> <td><b>16</b></td> <td>1" и 25 мм</td> </tr> </table>	<b>4</b>	1/4" и 6 мм	<b>6</b>	3/8" и 10 мм	<b>8</b>	1/2" и 12 мм	<b>12</b>	3/4" и 18 мм	<b>16</b>	1" и 25 мм
<b>4</b>	1/4" и 6 мм											
<b>6</b>	3/8" и 10 мм											
<b>8</b>	1/2" и 12 мм											
<b>12</b>	3/4" и 18 мм											
<b>16</b>	1" и 25 мм											

# Трубные инструменты

## Инструмент для предварительной установки уплотнительных колец Parker IPD

### Компоненты для предварительной установки уплотнительных колец

Резьба	Размер	Заказные номера		Компоненты комплекта Hy-Fer-Set	
		Плашка для корпуса	Плашка для гайки	Компонент	№ детали по каталогу
1/4"	4	Размер 4	Размер 4	Комплект А гидроцилиндр (размер 4-16)	Гидравлический цилиндр
3/8"	6	Размер 6	Размер 6	Комплект В гидроцилиндр (размер 20-32)	Корпус в сборе Hy-Fer-Set
1/2"	8	Размер 8	Размер 8	Ручной гидронасос	Насос Enerpac P-392
5/8"	10	Размер 10	Размер 10	Шланг в сборе	Шланг в сборе с защитой
3/4"	12	Размер 12	Размер 12	Кейс для переноски:	Кейс для переноски
7/8"	14	Размер 14	Размер 14		
1"	16	Размер 16	Размер 16		Переходник для плашки для корпуса, размер 16
1-1/4"	20	Размер 20	Размер 20		
1-1/2"	24	Размер 24	Размер 24		
2"	32	Размер 32	Размер 32		

Примечание: Для предварительной установки уплотнительных колец 1" с помощью инструмента "B" следует использовать переходник плашки для корпуса с размером 16.

## Инструкция по сборке уплотнительных колец инструментом IPD

Соединитель гидроцилиндра и насоса находится под высоким давлением; прикрутите соединитель. Навинтите соединитель на штуцер и каждый конец шланга в сборе. Не требует специальных инструментов.

### Предварительная установка уплотнительных колец для фитингов CPI™ /A-LOK® с размерами от 1/4" до 1"

- Наденьте гайку CPI™/A-LOK®, уплотнительное кольцо (кольца) CPI™/A-LOK® и плашку для корпуса на трубу, как показано на Рисунке 1. Убедитесь в том, что конический конец уплотнительного кольца (колец) направлен в сторону плашки для корпуса.
- Вставьте U-образную плашку для гайки в опорную пластину гидроцилиндра, как показано на Рисунке 2.
- Вставьте трубу в сборе (Рисунок 1) в плашку для гайки, как показано на Рисунке 3.
- Закройте клапан сброса давления сбоку гидронасоса. Качайте до тех пор, пока гидроцилиндр не достигнет остановки. В этой точке будет чувствоваться увеличение сопротивления рукоятки, и гайка будет находиться напротив кромки плашки для корпуса (Рисунок 4).
- Сбросьте давление, открыв клапан сброса давления сбоку насоса. Гидроцилиндр автоматически вернется в первоначальное положение.
- Теперь уплотнительное кольцо (кольца) предварительно установлено на трубе. Извлеките сборку и снимите плашку для корпуса с конца трубы. (Если плашку для корпуса не удается снять рукой, зажмите наружную часть плашки для корпуса и двигайте трубу вперед-назад, пока не снимите плашку). Не зажимайте и не тяните предварительно установленное уплотнительное кольцо (кольца), т.к. это может вызвать повреждение поверхности уплотнения.
- Вставьте сборку в корпус фитинга и убедитесь, что уплотнительное кольцо сидит в фитинге. Затяните гайку на корпусе фитинга от руки.
- Затяните гайку гаечным ключом на дополнительное число оборотов, указанное для каждого соединения в таблице справа. (Если вскоре после начала затяжки ключом не чувствуется увеличение момента затяжки, то сборка неправильно сидит в фитинге.)

Если это произошло, затягивайте гайку ключом, пока не почувствуете увеличение момента затяжки. Затем ослабьте гайку до положения затягивания от руки и затяните ее на дополнительное число оборотов, указанное в таблице.

РАЗМЕР	ОБОРОТЫ
4	1/2
6	1/2
8	1/2
10	1/2
12	1/2
14	1/2
16	1/2



Рисунок 1



Рисунок 2

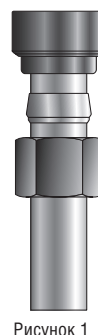

Рисунок 3

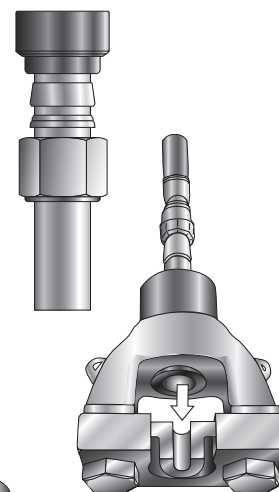

Рисунок 4

# Трубные инструменты

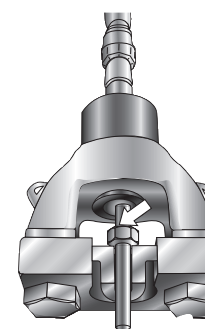
## Инструмент для предварительной установки уплотнительных колец Parker IPD

Предварительная установка уплотнительных колец для фитингов CPI™, размер 1-1/4", 1-1/2" и 2"

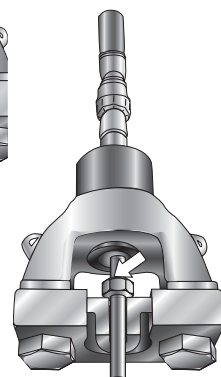
1. Наденьте гайку CPI™, уплотнительное кольцо CPI™ и плашку для корпуса на трубу, как показано на Рисунке 5. Убедитесь, что конический конец уплотнительного кольца направлен в сторону плашки для корпуса.
2. Вставьте U-образную плашку для гайки в переходник плашки для гайки гидроцилиндра, как показано на Рисунке 6.

ПРИМЕЧАНИЕ: Для размера 32 переходник плашки гайки не нужен и должен быть снят перед вставкой плашки для гайки.

3. Вставьте трубу в сборе (Рисунок 5) в плашку для гайки, как показано на Рисунке 7.
4. Закройте клапан сброса давления сбоку гидронасоса. Качайте до тех пор, пока гидроцилиндр не достигнет остановки. В этой точке будет чувствоваться увеличение сопротивления рукоятки, и гайка будет находиться напротив кромки плашки для корпуса (Рисунок 8).
5. Сбросьте давление, открыв клапан сброса давления сбоку насоса. Гидроцилиндр автоматически вернется в первоначальное положение.
6. Теперь уплотнительное кольцо (кольца) предварительно установлено на трубе. Извлеките сборку и снимите плашку для корпуса с конца трубы. (Если плашку для корпуса не удается снять рукой, зажмите наружную часть плашки для корпуса и двигайте трубу вперед-назад, пока не снимите плашку.) Не зажимайте и не тяните предварительно установленное уплотнительное кольцо (кольца), т.к. это может вызвать повреждение поверхности уплотнения.
7. Вставьте сборку в корпус фитинга и убедитесь, что уплотнительное кольцо сидит в фитинге. Затяните гайку на корпусе фитинга от руки.

8. Затяните гайку гаечным ключом на дополнительное число оборотов, указанное для каждого соединения в таблице справа. (Если вскоре после начала затяжки ключом не чувствуется увеличение момента затяжки, то сборка неправильно сидит в фитинге.) Если это произошло, затягивайте гайку ключом, пока не почувствуете увеличение момента затяжки. Затем ослабьте гайку до положения затягивания от руки и затяните ее на дополнительное число оборотов, указанное в таблице.

Размер	Обороты
20	5/8
24	5/8
32	3/4

ОБРАТИТЕ ВНИМАНИЕ: Значения номинального давления для всех инструментальных фитингов Parker Hannifin различны вследствие того, что толщина труб варьируется в широких пределах. Все инструментальные фитинги конструируются так, чтобы трубы всегда были слабее фитинга. Поэтому номинальное давление фитинга зависит от номинального давления связанного с ним трубопровода.



Рисунок 5



Рисунок 6

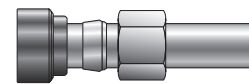

Рисунок 7

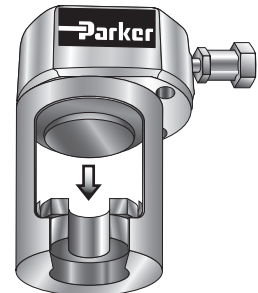

Рисунок 8

### Минимальные длины труб

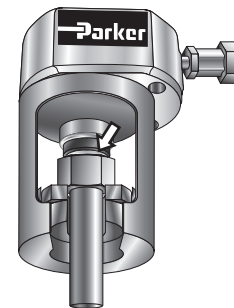

Примечание: Для любого изгиба Вам потребуется минимальный прямой участок трубы перед ним, чтобы можно было применить инструмент для предварительной установки. См. размер "L" в таблице для каждого наружного диаметра трубы.

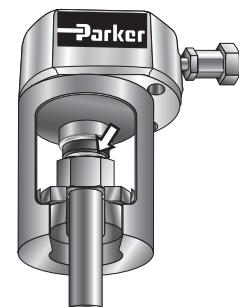
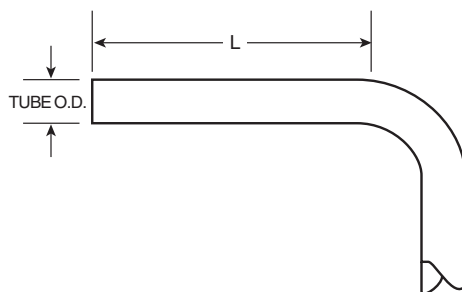
### Размеры "L"

ТРУБА НАРУЖН. ДИАМ. (ДЮЙМЫ)	"L" (ДЮЙМЫ)
1/4	2
3/8	2-1/8
1/2	2-3/8
5/8	2-3/8
3/4	2-3/8
7/8	2-1/2
1	2-5/8
1-1/4	3
1-1/2	3-3/8
2	4-1/4

# Примечания

# Примечания

# Примечания



# Примечания

## Предложение о продаже

Товары, описанные в данном документе и других документах и описаниях, предоставленных компанией Parker Hannifin Corporation, ее дочерними компаниями и авторизованными дистрибьюторами ("Продавец"), настоящим предлагаются для продажи по ценам, устанавливаемым Продавцом. Настоящее предложение и ее принятие любым заказчиком ("Покупатель") регулируются всеми следующими условиями. Заказ Покупателем любого описанного в данном документе товара, при его передаче Продавцу устно, или письменно, становится принятием настоящего предложения. Все описанные товары или работы будут называться "Изделия".

**1. Условия продажи.** Готовность продавца предложить Изделия Покупателю, или принять заказ на Изделия от Покупателя прямо обусловлена согласием Покупателя на эти условия и условия, которые можно найти в Интернете по адресу [www.parker.com/saleterms/](http://www.parker.com/saleterms/). Продавец возражает против любого встречного или дополнительного условия в заказе Покупателя или любом другом документе, выпущенном Покупателем.

**2. Корректировка цены; Оплата.** Цены, указанные на обратной стороне или предыдущих страницах этого документа, действительны в течение 30 дней. После 30 дней, Продавец вправе изменять цены, чтобы отразить любое увеличение расходов, связанных с государственным, федеральным или местным законодательством, ростом цен у своих поставщиков, или любым изменением в тарифах, издержках, или классификации любого перевозчика. Цены, указанные на обратной стороне или предыдущих страницах этого документа, не включают какие-либо налоги на продажу, использование или другие налоги, если иное не указано специально. Если иное не указано Продавцом, все цены являются ФОБ на предприятии Продавца, и оплата производится в течение 30 дней с даты выставления счета. После 30 дней, Покупатель уплачивает проценты на неоплаченные счета в размере 1,5% в месяц или по максимальной допустимой ставке в соответствии с действующим законодательством.

**3. Даты поставки; Право собственности и риск; Перевозка.** Все сроки поставки являются приблизительными и Продавец не несет ответственности за любой ущерб в результате каких-либо задержек. Независимо от способа перевозки, права на любые изделия и риск потери или повреждения переходит к Покупателю после передачи перевозчику на предприятии Продавца (то есть, когда они находятся на грузовом автомобиле, они Ваши). Если не указано иное, Продавец может выбирать перевозчика и средства доставки по своему усмотрению. Какой-либо отсрочки поставки по запросу Покупателя за пределами соответствующих указанных дат производиться не будет иначе, чем на условиях, предусматривающих возмещение убытков, защиту и ограждение Продавца от всех потерь и дополнительных расходов. Покупатель отвечает за любые дополнительные транспортные расходы, понесенные Продавцом в связи с изменением Покупателем перевозки, спецификаций изделия или в соответствии с Разделом 13 настоящего документа.

**4. Гарантия.** Продавец гарантирует, что Изделия, проданные в соответствии с настоящими условиями, не имеют дефектов материала или изготовления на период, составляющий двенадцать месяцев с даты поставки Покупателю или 2000 часов нормальной эксплуатации, в зависимости от того, что наступит раньше. Эта гарантия дается только Покупателю и не распространяется на любое лицо, которому Изделия продаются после приобретения у Продавца. Цены на изделия Продавца основаны на описанной выше исключительной ограниченной гарантии, и на следующем ограничении ответственности: ОТКАЗ ОТ ГАРАНТИИ: НАСТОЯЩАЯ ГАРАНТИЯ ВКЛЮЧАЕТ ИСКЛЮЧИТЕЛЬНУЮ И ПОЛНУЮ ГАРАНТИЮ В ОТНОШЕНИИ ИЗДЕЛИЙ, ПРЕДОСТАВЛЯЕМЫХ СОГЛАСНО ДАННЫМ УСЛОВИЯМ. ПРОДАВЕЦ ОТКАЗЫВАЕТСЯ ОТ ЛЮБЫХ ДРУГИХ ГАРАНТИЙ, ЯВНЫХ И ПОДРАЗУМЕВАЕМЫХ, ВКЛЮЧАЯ ПРИГОДНОСТЬ ДЛЯ ОПРЕДЕЛЕННЫХ ЦЕЛЕЙ.

**5. Претензии; Подача исков.** Покупатель незамедлительно проверяет все Изделия при доставке. Претензии по недостатке не принимаются, если они предъявляются Продавцу позднее 10 дней после доставки. Какие-либо другие претензии к Продавцу принимаются только, если они предъявляются в письменной форме в течение 60 дней после доставки или, в случае предполагаемого нарушения гарантии, в течение 30 дней после даты, в течение гарантийного срока, когда дефект обнаружен или должен был быть обнаружен Покупателем. Любой иск, основанный

на нарушении этого соглашения или по любой другой претензии, вытекающей из настоящей продажи (кроме иска Продавца по любой сумме, причитающейся Продавцу от Покупателя), должен быть подан в течение тринадцати месяцев с даты предложения доставки Продавцом или, в случае иска, основанного на предполагаемом нарушении гарантии, в течение тринадцати месяцев с даты, в течение гарантийного срока, когда дефект обнаружен или должен был быть обнаружен Покупателем.

**6. ОГРАНИЧЕНИЕ ОТВЕТСТВЕННОСТИ.** ПОСЛЕ ПОЛУЧЕНИЯ УВЕДОМЛЕНИЯ, ПРОДАВЕЦ, ПО СВОЕМУ УСМОТРЕНИЮ, ОТРЕМОНТИРУЕТ ИЛИ ЗАМЕНИТ ДЕФЕКТНОЕ ИЗДЕЛИЕ, ИЛИ ВОЗМЕСТИТ СТОИМОСТЬ ПОКУПКИ. НИ ПРИ КАКИХ ОБСТОЯТЕЛЬСТВАХ ПРОДАВЕЦ НЕ НЕСЕТ ОТВЕТСТВЕННОСТЬ ПЕРЕД ПОКУПАТЕЛЕМ ЗА ЛЮБЫЕ ФАКТИЧЕСКИЕ, КОСВЕННЫЕ, СЛУЧАЙНЫЕ ИЛИ ПОСЛЕДУЮЩИЕ УБЫТКИ, ИЛИ В РЕЗУЛЬТАТЕ ПРОДАЖИ, ДОСТАВКИ, НЕВОЗМОЖНОСТИ ДОСТАВКИ, ОБСЛУЖИВАНИЯ, ИСПОЛЬЗОВАНИЯ ИЛИ УТРАТЫ ВОЗМОЖНОСТИ ИСПОЛЬЗОВАНИЯ ИЗДЕЛИЙ ИЛИ ЛЮБОЙ ИХ ЧАСТИ, ИЛИ ЗА ЛЮБЫЕ РАСХОДЫ ИЛИ ИЗДЕРЖКИ ЛЮБОГО РОДА, ПОНЕСЕННЫЕ БЕЗ ПИСЬМЕННОГО СОГЛАСИЯ ПРОДАВЦА, ДАЖЕ ЕСЛИ ПРОДАВЕЦ ПРОЯВИЛ НЕБРЕЖНОСТЬ, КАК ПО ДОГОВОРНОЙ, ДЕЛИКТНОЙ, ТАК И ПО ДРУГОЙ ПРАВОВОЙ ТЕОРИИ. НИ ПРИ КАКИХ ОБСТОЯТЕЛЬСТВАХ ОТВЕТСТВЕННОСТЬ ПРОДАВЦА В РАМКАХ ЛЮБЫХ ПРЕТЕНЗИЙ ПОКУПАТЕЛЯ НЕ ПРЕВЫШАЕТ СТОИМОСТИ ПОКУПКИ ИЗДЕЛИЙ.

**7. Непредвиденные обстоятельства.** Продавец не несет ответственность за любое неисполнение или задержку в исполнении если это вызвано обстоятельствами за пределами разумного контроля Продавца.

**8. Ответственность пользователя.** Пользователь на основании своих собственного анализа и испытаний несет исключительную ответственность за окончательный выбор системы и Изделия и обеспечение выполнения требований к рабочим характеристикам, рабочему ресурсу, техническому обслуживанию, безопасности и мерам предосторожности при использовании. Пользователь должен проанализировать все аспекты применения и соблюдать действующие отраслевые стандарты и информацию об Изделии. Если Продавец предоставляет опции по Изделию или системе, пользователь несет ответственность за определение того, что такие данные и характеристики являются подходящими и достаточными для всех применений и разумно предсказуемым способом использования Изделий или систем.

**9. Ущерб имуществу Покупателя.** Любые разработки, инструменты, образцы, материалы, чертежи, конфиденциальная информация или оборудование, предоставленные Покупателем, или любые другие товары, которые становятся собственностью Покупателя, могут считаться устаревшими и могут быть уничтожены Продавцом после двух последующих лет, прошедших без размещения Покупателем заказа на товары, которые изготавливаются с использованием такого имущества. Продавец не несет ответственности за любые потери или ущерб такому имуществу, когда оно находится во владении Продавца или под его контролем.

**10. Специальная оснастка.** Оплата расходов на оснастку может быть назначена для любой специальной оснастки, включая, без ограничения, штампы, приспособления, пресс-формы и модели, приобретенной для производства Изделий. Такие специальная оснастка остается собственностью Продавца несмотря на оплату каких-либо расходов Покупателем. Ни в коем случае Покупатель не приобретает какой-либо доли в аппаратуре, принадлежащей Продавцу, которая используется в производстве Изделий, даже если эта аппаратура была специально переделана или адаптирована для этого производства и несмотря на расходы, оплаченные Покупателем. Если не оговорено иное, Продавец

имеет право изменить, отменить или иным образом распорядиться любой специальной офертой или иным имуществом, по своему усмотрению в любое время.

**11. Обязательства Покупателя; Права Продавца.** Для обеспечения выплаты всех сумм, причитающихся или иных, Продавец сохраняет обеспечительный интерес в поставляемых товарах, и настоящее соглашение считается Соглашением об обеспечении в соответствии с Единым Коммерческим Кодексом. Покупатель уполномочивает Продавца в качестве своего поверенного для оформления и подачи от имени Покупателя всех документов, которые Продавец считает необходимыми для осуществления своего обеспечительного интереса. Продавец имеет обеспечительный интерес и право залогового удержания по любому имуществу Покупателя, находящемуся во владении Продавца, в качестве обеспечения уплаты любых сумм, причитающихся Продавцу Покупателем.

**12. Ненадлежащее использование и возмещение.** Покупатель возмещает убытки, защищает и ограждает Продавца от любых претензий, ответственности, убытков, исков и расходов (включая юридические услуги), как за личный вред, ущерб имуществу, нарушение патентов, товарных знаков или авторского права, так и по любым другие претензиям, причиненных Покупателем, сотрудниками Покупателя или любым другим лицом, вытекающие из: (а) неправильного выбора, неправильного применения или других злоупотреблений в отношении Изделий, приобретенных Покупателем у Продавца, (b) любого действия или бездействия, халатности или иного со стороны Покупателя; (с) использования Продавцом моделей, планов, чертежей или спецификаций, представленных Покупателем для производства Изделия, или (d) не соблюдения Покупателем настоящих условий. Продавец не возмещает убытки Покупателю ни при каких обстоятельствах, за исключением специально оговоренных случаев.

**13. Аннулирование и изменения.** Заказы не подлежат аннулированию или изменению Покупателем по какой-либо причине, кроме как с письменного согласия Продавца и на условиях, предусматривающих возмещение убытков, защиту и ограждение Продавца от всех прямых, случайных и косвенных потерь и ущерба. Продавец может изменить характеристики продукта, спецификации, конструкцию и доступность с уведомлением Покупателя.

**14. Ограничение передачи прав.** Покупатель не может передавать свои права и обязательства по настоящему соглашению без предварительного письменного согласия Продавца.

**15. Полнота Соглашения.** Настоящее соглашение содержит полное соглашение между Покупателем и Продавцом и является окончательным, полным и исключительным выражением условий соглашения. Все предыдущие или настоящие письменные или устные соглашения или переговоры в отношении рассматриваемого предмета объединяются в настоящем документе.

**16. Отмена и независимость положений.** Неспособность обеспечить соблюдение любого из положений настоящего соглашения не будет отменять это положение, и любая такая неспособность не будет наносить ущерб праву Продавца на исполнение этого положения в будущем. Лишение юридической силы любого положения настоящего соглашения законодательством или другим правовым актом, не лишает юридической силы любое другое положение настоящего соглашения. Остальные положения настоящего соглашения останутся в полной силе и действии.

**17. Расторжение.** Настоящее соглашение может быть расторгнуто Продавцом по любой причине и в любое время посредством направления Покупателю письменного уведомления о расторжении за тридцать (30) дней. Кроме того, Продавец может письменным уведомлением немедленно расторгнуть настоящее соглашение по следующим причинам: (а) Покупатель совершает нарушение любого из положений настоящего соглашения (b) назначение доверенного лица, ликвидатора или хранителя для всего или части имущества Покупателя (с) подача ходатайства о помощи в банкротстве от другой Стороны от своего собственного имени или от третьего лица (d) передача прав в пользу кредиторов, или (e) прекращение деятельности или ликвидация Покупателя.

**18. Применимое законодательство.** Настоящее соглашение и продажа и доставка всех Изделий согласно его положениям считаются осуществленными и регулируются и толкуются в соответствии с законами штата Огайо, применимым к контрактам, заключенным и исполняемым в его рамках, без учета конфликтов правовых норм. Покупатель безоговорочно соглашается на исключительную юрисдикцию и место проведения разбирательства в судах округа Кайахога, штат Огайо, в отношении любого спора, разногласия или претензии, возникающих из или в связи с этим соглашением. Споры между сторонами не урегулируются арбитражным судом до тех пор, пока после возникновения спора обе стороны явно не согласятся в письменной форме о проведении арбитражного разбирательства спора.

**19. Возмещение за нарушение прав интеллектуальной собственности.** Продавец не несет ответственности за нарушение любых патентов, товарных знаков, авторских прав, фирменного стиля, коммерческой тайны или аналогичных прав, за исключением случаев, предусмотренных в настоящем Разделе. Продавец будет защищать и возмещать убытки Покупателя при обвинениях в нарушении патентов США, торговых марок США, авторских прав, фирменного стиля и коммерческой тайны («Права интеллектуальной собственности»). Продавец будет защищать за свой счет и будет оплачивать любое возмещение ущерба при подаче иска против Покупателя на основании обвинения в том, что Изделие, проданное в соответствии с настоящим Соглашением, нарушает права интеллектуальной собственности третьих лиц. Обязательство Продавца защищать и возмещать убытки Покупателя зависит от уведомления Продавца Покупателем в течение десяти (10) дней после того, как Покупателю стало известно о таких обвинениях в нарушении, и Продавец имеет исключительное право контролировать защиту от любых обвинений и исков, включая все переговоры по урегулированию или компромиссу. Если Изделие является предметом иска о нарушении Прав интеллектуальной собственности третьей стороны, Продавец может по своему собственному усмотрению обеспечить Покупателю право продолжать использование Изделия, заменить или изменить Изделие таким образом, чтобы оно не нарушало прав, или предложить возврат Изделия и возврат покупной цены за вычетом разумной скидки на амортизацию. Несмотря на вышесказанное, Продавец не несет ответственности по искам о нарушении, основанном на информации, предоставленной Покупателем, или направленным на Изделия, поставленные по настоящему соглашению, конструкция которых полностью или частично была определена Покупателем, или о нарушениях в результате модификации, комбинации или использования в системе любого Изделия, проданного по настоящему соглашению. Вышеизложенные положения настоящего Раздела образуют единственную и исключительную ответственность Продавца и единственным и исключительным средством защиты Покупателя за нарушение Прав интеллектуальной собственности.

**20. Налоги.** Если не указано иное, все цены и расходы указаны без учета акциза, налога на продажу, использование, имущество, налога на профессию или аналогичных налогов, которые могут взиматься любыми налоговыми органами при производстве, продаже или поставке Изделий.

**21. Положение о равенстве возможностей.** Для выполнения государственных контрактов и там, где стоимость продукции в долларах превышает \$ 10 000, настоящим включаются положения о равенстве возможностей трудоустройства в распоряжении 11246, VEVRAA и 41 C.F.R. § § 60-1,4 (a), 60-741,5 (a), и 60-250,4.